

BOSE

SOUNDLINK MAX PORTABLE SPEAKER

Please read and keep all safety and use instructions.



Bose Corporation hereby declares that this product is in compliance with the essential requirements and other relevant provisions of Directive 2014/53/EU and all other applicable EU directive requirements. The complete declaration of conformity can be found at: www.Bose.com/compliance



This product conforms to all applicable Electromagnetic Compatibility Regulations 2016 and all other applicable UK regulations. The complete declaration of conformity can be found at: www.Bose.com/compliance

Bose Corporation hereby declares that this product is in compliance with the essential requirements per Radio Equipment Regulations 2017 and all applicable UK regulations. The complete declaration of conformity can be found at: www.Bose.com/compliance

Important Safety Instructions

Do not block any ventilation openings. Install in accordance with the manufacturer's instructions.

If the speaker is exposed to salt or chlorinated water, gently rinse with fresh water following the exposure to remove residue. Make sure the connector port is fully dried out before charging.

Only use attachments/accessories specified by the manufacturer.

Refer all servicing to qualified personnel. Servicing is required when the apparatus does not operate normally, or has been physically damaged.

WARNINGS/CAUTIONS



Contains small parts which may be a choking hazard. Not suitable for children under age 3.



This product contains magnetic material. Consult your physician on whether this might affect your implantable medical device.

- Keep the product away from fire and heat sources. Do NOT place naked flame sources, such as lighted candles, on or near the product.
- Do NOT make unauthorized alterations to this product.
- Use this product only with an agency-approved LPS power supply that meets local regulatory requirements (e.g., UL, CSA, VDE, CCC).
- The battery provided with this product may present a risk of fire, explosion or chemical burn if mishandled, incorrectly replaced or replaced with an incorrect type.
- Do not expose products containing batteries to excessive heat (e.g. from storage in direct sunlight, fire or the like).
- If the battery leaks, do not allow the liquid to come in contact with the skin or eyes. If contact is made, seek medical advice.
- The product label is located on the bottom of the product.

NOTE: This equipment has been tested and found to comply with the limits for a Class B digital device, pursuant to Part 15 of the FCC Rules. These limits are designed to provide reasonable protection against harmful interference in a residential installation. This equipment generates, uses, and can radiate radio frequency energy and, if not installed and used in accordance with the instructions, may cause harmful interference to radio communications. However, there is no guarantee that interference will not occur in a particular installation. If this equipment does cause harmful interference to radio or television reception, which can be determined by turning the equipment off and on, the user is encouraged to try to correct the interference by one or more of the following measures:

- Reorient or relocate the receiving product or antenna.
- Increase the separation between the equipment and receiver.
- Connect the equipment into an outlet on a circuit different from that to which the receiver is connected.
- Consult the dealer or an experienced radio/TV technician for help.

Changes or modifications not expressly approved by Bose Corporation could void the user's authority to operate this equipment.

This device complies with FCC and ISED Canada radiation exposure limits set forth for general population. This equipment should be installed and operated with a minimum distance of 20 cm between radiator and your body. This transmitter must not be co-located or operating in conjunction with any other antenna or transmitter.

CAN ICES-3(B)/NMB-3(B)

For Europe: Frequency band of operation 2400 to 2483.5 MHz. | Maximum transmit power less than 20 dBm EIRP.



This symbol means the product must not be discarded as household waste, and should be delivered to an appropriate collection facility for recycling. Proper disposal and recycling helps protect natural resources, human health and the environment. For more information on disposal and recycling of this product, contact your local municipality, disposal service, or the shop where you bought this product.

Low-power Radio-frequency Devices Technical Regulations: Without permission granted by the NCC, any company, enterprise, or user is not allowed to change frequency, enhance transmitting power or alter original characteristic as well as performance to a approved low power radio-frequency devices. The low power radio-frequency devices shall not influence aircraft security and interfere legal communications; If found, the user shall cease operating immediately until no interference is achieved. The said legal communications means radio communications is operated in compliance with the Telecommunications Management Act. The low power radio-frequency devices must be susceptible with the interference from legal communications or ISM radio wave radiated devices. The low power radio-frequency devices must be susceptible with the interference from legal communications or ISM radio wave radiated devices.

DON'T attempt to remove the rechargeable lithium-ion battery from this product. Contact your local Bose retailer or other qualified professional for recycling and disposal.



Please dispose of used batteries properly, following local regulations. Do not incinerate.



China Restriction of Hazardous Substances Table

Names and Contents of Toxic or Hazardous Substances or Elements						
Part Name	Toxic or Hazardous Substances and Elements					
	Lead (Pb)	Mercury (Hg)	Cadmium (Cd)	Hexavalent (CR(VI))	Polybrominated Biphenyl (PBB)	Polybrominated diphenylether (PBDE)
PCBs	X	O	O	O	O	O
Metal Parts	X	O	O	O	O	O
Plastic Parts	O	O	O	O	O	O
Speakers	X	O	O	O	O	O
Cables	X	O	O	O	O	O
This table is prepared in accordance with the provisions of SJ/T 11364.						
O: Indicates that this toxic or hazardous substance contained in all of the homogeneous materials for this part is below the limit requirement of GB/T 26572.						
X: Indicates that this toxic or hazardous substance contained in at least one of the homogeneous materials used for this part is above the limit requirement of GB/T 26572.						

Taiwan Restriction of Hazardous Substances Table

Equipment name: <i>Bluetooth Speaker</i> Type designation: 442368						
Unit	Restricted substances and its chemical symbols					
	Lead (Pb)	Mercury (Hg)	Cadmium (Cd)	Hexavalent chromium (Cr+6)	Polybrominated biphenyls (PBB)	Polybrominated diphenyl ethers (PBDE)
PCBs	—	o	o	o	o	o
Metal Parts	—	o	o	o	o	o
Plastic Parts	o	o	o	o	o	o
Speakers	—	o	o	o	o	o
Cables	—	o	o	o	o	o
Note 1: "o" indicates that the percentage content of the restricted substance does not exceed the percentage of reference value of presence. Note 2: The "—" indicates that the restricted substance corresponds to the exemption.						

Date of Manufacture: The eighth digit in the serial number indicates the year of manufacture; "4" is 2014 or 2024.

Importers: Bose Electronics (Shanghai) Company Limited, Level 6, Tower D, No. 2337 Gudai Rd. Minhang District, Shanghai 201100 | Bose Products B.V., Gorslaan 60, 1441 RG Purmerend, The Netherlands | Bose de México S. de R.L. de C.V., Avenida Prado Sur #150, Piso 2, Interior 222 y 223, Colonia Lomas de Chapultepec V Sección, Miguel Hidalgo, Ciudad de México, C.P. 11000 Phone Number: +5255 (5202) 3545 | Bose Limited (H.K.), 9F., No.10, Sec. 3, Minsheng E. Road, Zhongshan Dist. Taipei City 10480, Phone Number: +886-2-2514 7676 | Bose Limited, Bose House, Quayside Chatham Maritime, Chatham, Kent, ME4 4QZ, United Kingdom

Input Rating: 5/9/15/20V ---, 3A Max. | **Output Rating:** 5V ---, 3A

Model number: 442368. The CMIIT ID is located on the bottom of the speaker.

This product is covered by a limited warranty from Bose, available at worldwide.Bose.com/Warranty

License Disclosures: To view the license disclosures that apply to the third-party software packages included as components of the Bose SoundLink Max Portable Speaker, use the Bose app. You can access this information from the Settings menu.

Apple, the Apple logo, iPad, and iPhone are trademarks of Apple Inc., registered in the U.S. and other countries. App Store is a service mark of Apple Inc. The trademark "iPhone" is used in Japan with a license from iPhone K.K.

Use of the Made for Apple badge means that an accessory has been designed to connect specifically to the Apple product(s) identified in the badge, and has been certified by the developer to meet Apple performance standards. Apple is not responsible for the operation of this device or its compliance with safety and regulatory standards.

The *Bluetooth*[®] word mark and logos are registered trademarks owned by Bluetooth SIG, Inc. and any use of such marks by Bose Corporation is under license.

Android and Google Play are trademarks of Google LLC.

Snapdragon Sound is a product of Qualcomm Technologies, Inc. and/or its subsidiaries. Qualcomm, Snapdragon and Snapdragon Sound are trademarks or registered trademarks of Qualcomm Incorporated.

USB Type-C[®] and USB-C[®] are registered trademarks of USB Implementers Forum.

Bose, the B logo, SimpleSync, and SoundLink are trademarks of Bose Corporation. | Bose Corporation Headquarters: 1-877-230-5639 | ©2024 Bose Corporation. No part of this work may be reproduced, modified, distributed, or otherwise used without prior written permission.

Please complete and retain for your records

The serial number is located on the back of the speaker. The model number is located on the bottom of the speaker.

Serial number: _____

Model number: 442368

Please keep your receipt. Now is a good time to register your Bose product. You can easily do this by going to worldwide.Bose.com/ProductRegistration

WHAT'S IN THE BOX

Contents 9

GETTING STARTED

Initial setup 10

BLUETOOTH® CONNECTIONS

Connect to a device..... 12
 Using your device's *Bluetooth* settings 12
 Using the Bose app 13
 Reconnect to a device 14
 Reconnect to the most recently-connected device..... 14
 Reconnect to a different device 14
 Connect an additional device..... 15
 Identify connected devices 15
 Switch between two connected devices 15
 Disconnect a device 16
 Clear the speaker device list 16
 Android™ devices only..... 17
 Connect using Fast Pair 17
 Snapdragon Sound™ technology 18

SPEAKER CONTROLS

Power on/off..... 19
 Auto-off timer..... 20
 Media playback and volume 21

SHORTCUTS

Use your shortcut..... 22
 Change or disable your shortcut..... 22

BATTERY

Charge the speaker..... 23

 Charging time..... 24

 Hear the battery level..... 24

 View the battery level 24

Charge your device 25

STATUS

Power light 26

Bluetooth light 27

AUX light..... 27

WIRED CONNECTION

Connect an audio cable..... 28

CONNECT BOSE PRODUCTS

Connect to a Bose Smart Speaker or Soundbar..... 29

 Compatible products..... 29

 Connect using the Bose app..... 30

 Connect using the product controls 31

Reconnect to a Bose Smart Speaker or Soundbar..... 31

PORTABILITY

Remove the handle..... 32

Attach a new handle or carry strap 33

WATER AND DUST RESISTANCE 34

CARE AND MAINTENANCE

Update the speaker 35

Clean the speaker 35

Store the speaker 35

Replacement parts and accessories..... 35

Limited warranty 35

TROUBLESHOOTING

Try these solutions first..... 36

Other solutions 36

Reset the speaker 39

Restore the speaker..... 40

CONTENTS

Confirm that the following parts are included:

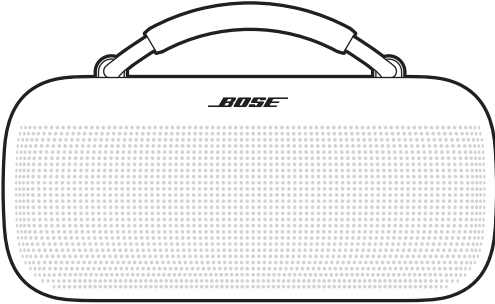

Bose SoundLink Max Portable Speaker



USB Type-C® power supply
(Not available in all regions.)

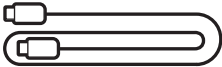

USB-C® cable

NOTE: If any part of your product appears to be missing or damaged, don't use it. Visit support.bose.com/sl-max for troubleshooting articles, videos, and product repair or replacement.

The speaker ships with a partial charge. Before using the speaker for the first time, connect it to a power supply. The speaker doesn't need to be fully charged, but it does require the initial connection to activate the battery.

INITIAL SETUP

1. Connect one end of the USB-C cable to the USB-C port on the back of the speaker.

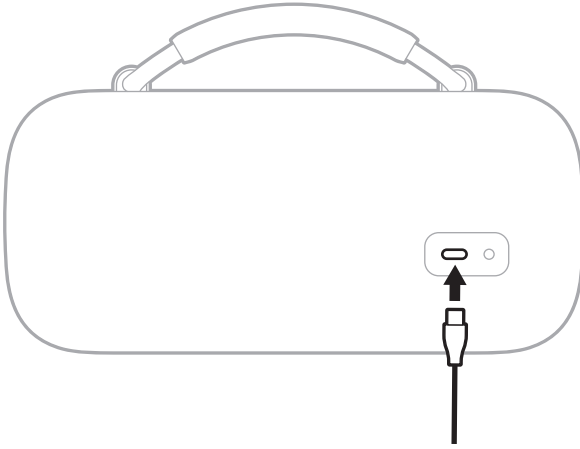

2. Connect the other end of the cable to a USB-C power supply.

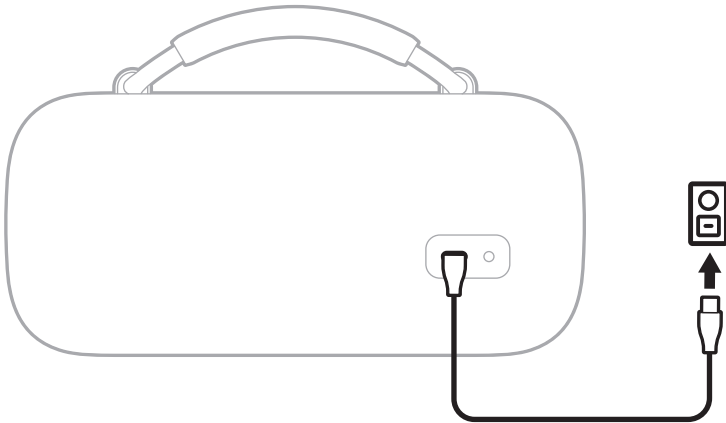

3. Press the Power button .

The Power light slowly blinks white. You hear the battery level followed by “Ready to connect.” The *Bluetooth* light slowly blinks blue.

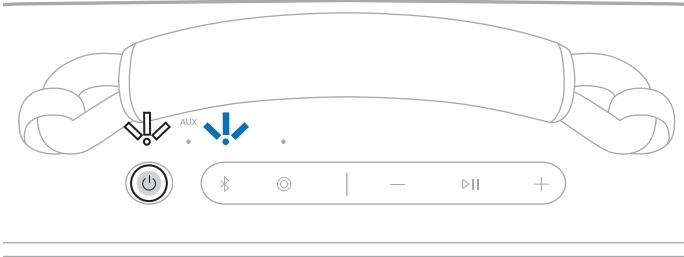

4. Connect to your device (see page 12).

You can store up to eight devices in the speaker device list, and the speaker can be actively connected to up to two devices at a time. You can play audio from only one device at a time.

CONNECT TO A DEVICE

You can connect the speaker to your device using any of the following:

- Your device's *Bluetooth* settings (see "Using your device's *Bluetooth* settings")
- The Bose app (see page 13)
- Fast Pair (Android devices only) (see page 17)

Using your device's *Bluetooth* settings

1. Press and hold the *Bluetooth* button  until you hear "Ready to connect" and the *Bluetooth* light slowly blinks blue.

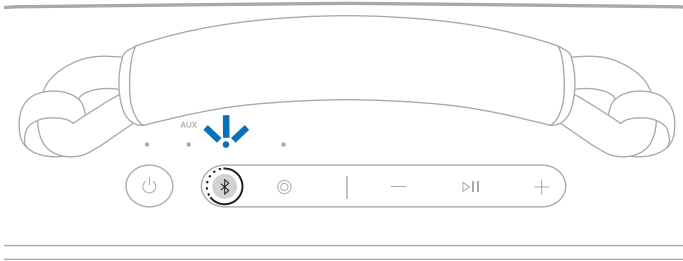

NOTE: If a device is already connected, you hear "Ready to connect another device."

2. On your device, access *Bluetooth* settings.
3. Select the speaker from the list of available products.

NOTE: Look for the name you entered for your speaker in the Bose app. If you didn't name the speaker, the default name appears.

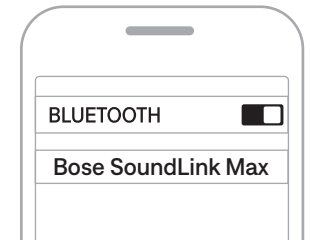

The speaker appears in the list of connected products. The *Bluetooth* light glows solid white (see page 27).

Using the Bose app

The Bose app lets you set up and control the speaker from any mobile device, such as a smartphone or tablet.

Using the app, you can manage *Bluetooth* connections, manage speaker settings, adjust the audio, choose your voice prompt language, and get any future updates and new features made available by Bose.

NOTE: If you've already downloaded the Bose app for another Bose product, you can add the speaker from the product list screen.

1. On your device, download the Bose app.

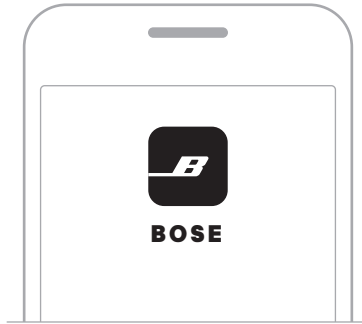

2. Follow the app instructions to add the speaker.

RECONNECT TO A DEVICE

Reconnect to the most recently-connected device

When powered on, the speaker connects to the two most recently-connected devices.

NOTES:

- The devices must be within range (30 ft or 9 m) and powered on.
- Make sure the *Bluetooth* feature is enabled on your devices.

Reconnect to a different device

NOTE: The device must be within range (30 ft or 9 m) and powered on.

1. Press the *Bluetooth* button  and release to hear which devices are currently connected.

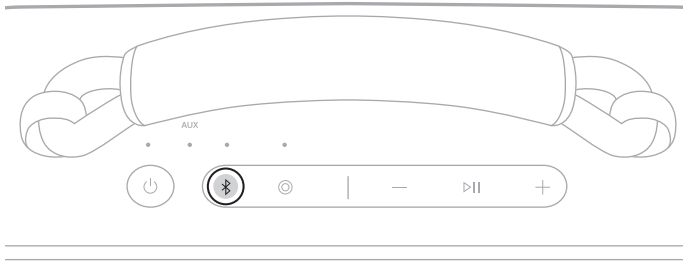

2. Within 2 seconds, press the *Bluetooth* button  again to hear the name of the next device in the speaker device list.
3. Repeat until you hear the correct device name.
4. Play audio on the connected device.

TIP: You can also reconnect a different device using the device *Bluetooth* settings or the Bose app (see page 13).

NOTE: If two devices are already connected to the speaker, the newly-connected device replaces the older of the two connections.

CONNECT AN ADDITIONAL DEVICE

The speaker can be actively connected to two devices at a time (multi-point connection).

To connect an additional device, see page 12.

NOTES:

- You can only play audio from one device at a time.
- To manage or disable the multi-point connection feature, use the Bose app. To access this option, tap Source on the product control screen.
- Disabling the multi-point connection feature disconnects the second connected device.

IDENTIFY CONNECTED DEVICES

1. Press the *Bluetooth* button  and release to hear which devices are currently connected.

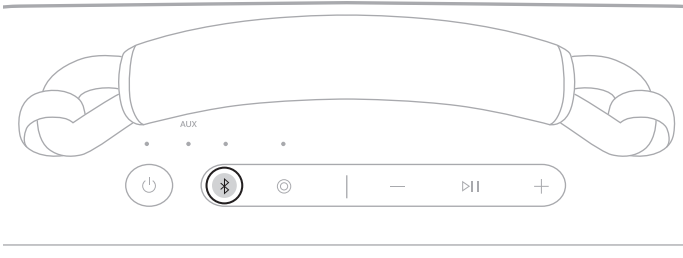

2. Within 2 seconds, press the *Bluetooth* button  again to hear the name of the next device in the speaker device list.

SWITCH BETWEEN TWO CONNECTED DEVICES

1. Pause audio on your first device.
2. Play audio on your second device.

DISCONNECT A DEVICE

Use the device's *Bluetooth* settings or the Bose app.

NOTE: Disabling the *Bluetooth* feature on your device disconnects the speaker and all other *Bluetooth*-connected products.

CLEAR THE SPEAKER DEVICE LIST

1. Press and hold the *Bluetooth* button  for 15 seconds until you hear “*Bluetooth* device list cleared. Ready to connect” and the *Bluetooth* light slowly blinks blue.

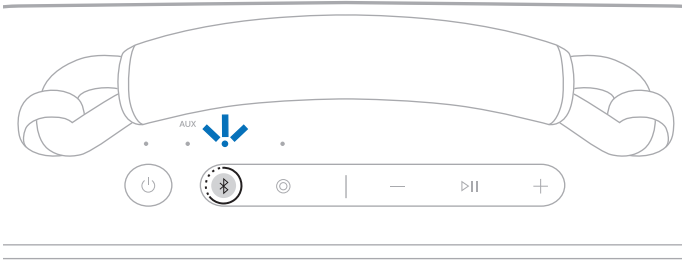

2. Delete the speaker from your device's *Bluetooth* settings.

All devices are cleared, and the speaker is ready to connect (see page 12).

ANDROID DEVICES ONLY

If you have an Android device, you can access the following additional connection features.

Connect using Fast Pair

In one tap, the speaker enables quick, effortless *Bluetooth* pairing with your Android device.

NOTES:

- To use Fast Pair, you need an Android device running Android 6.0 or higher.
 - Your Android device must have the *Bluetooth* and Location features enabled.
1. Press and hold the *Bluetooth* button  until you hear “Ready to connect” and the *Bluetooth* light slowly blinks blue.

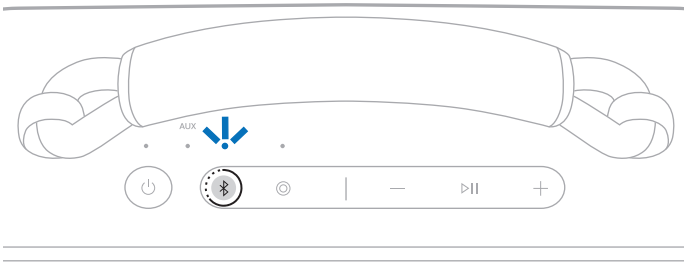

NOTE: If a device is already connected, you hear “Ready to connect another device.”

2. Place the speaker next to your Android device.

A notification displays on your device prompting you to pair the speaker.

NOTE: If you don't see a notification, check that notifications are enabled for the Google Play Services app on your device.

3. Tap the notification.

Once the speaker is connected, a notification appears confirming that the connection is complete.

NOTE: You can also tap the button on the notification to download the Bose app and finish setting up the speaker.

Snapdragon Sound technology

Bose SoundLink Max Portable Speaker features Snapdragon Sound technology. Snapdragon Sound optimizes Qualcomm® audio technologies across connected devices to ensure the best sound quality, connection stability, and latency for your streaming audio.

To experience Snapdragon Sound, you need a Snapdragon Sound-certified device, such as a compatible Android device. Once you connect the speaker, your device will automatically stream audio using the aptX Adaptive *Bluetooth* codec.

NOTE: To see which Snapdragon Sound features the speaker supports and check if your device is compatible, visit: support.bose.com/sl-max

Controls are located on the top of the speaker.

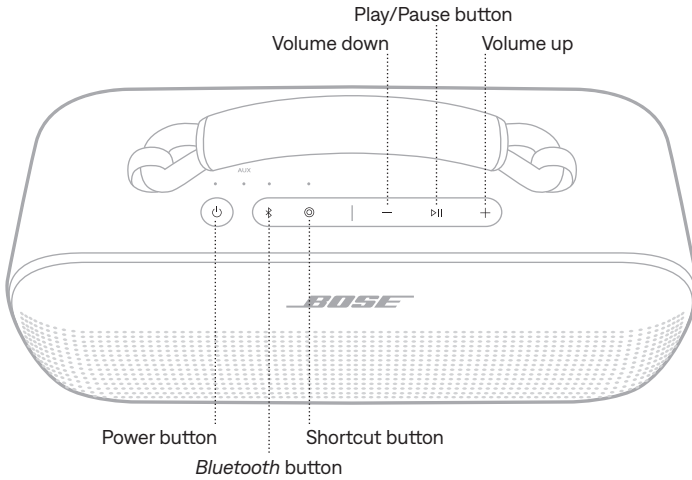

POWER ON/OFF

Press the Power button .

When powered on, a voice prompt announces the battery level. The Power light glows according to the current battery level (see page 26).

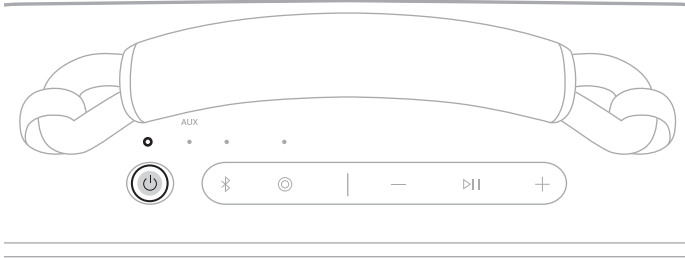

TIP: You can also power off the speaker using the Bose app. You can access this option on the product control screen.



Auto-off timer

The auto-off timer conserves the battery when the speaker is operating on battery power. The speaker switches off when audio has stopped and buttons have not been pressed for 20 minutes.

To wake the speaker, press the Power button  or the *Bluetooth* button .

NOTE: To change the timer setting, use the Bose app. You can access this option from the Settings menu.

Disable the auto-off timer

Press and hold the Play/Pause button  and the Volume up  button simultaneously. You hear “Auto-off disabled.”

Repeat to re-enable the auto-off timer.

TIP: You can also disable the auto-off timer using the Bose app.

MEDIA PLAYBACK AND VOLUME

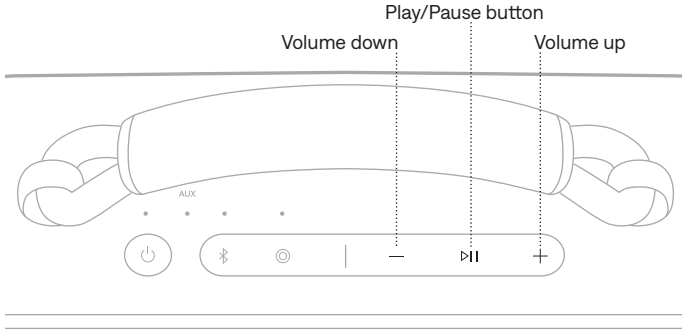

FUNCTION	WHAT TO DO
Play/Pause	Press ▷ .
Skip forward	Double-press ▷ .
Skip backward	Triple-press ▷ .
Volume up	<p>Press +.</p> <p>NOTES:</p> <ul style="list-style-type: none"> To quickly increase the volume, press and hold +. When the maximum volume is reached, the <i>Bluetooth</i> light or <i>AUX</i> light (depending on your source) blinks white 2 times.
Volume down	<p>Press -.</p> <p>NOTES:</p> <ul style="list-style-type: none"> To quickly decrease the volume, press and hold -. When the minimum volume is reached, the <i>Bluetooth</i> light or <i>AUX</i> light (depending on your source) blinks white 2 times.

TIP: You can also increase or decrease the volume using the volume controls on your device or in the Bose app. You can access this option on the product control screen.

The programmable Shortcut button  enables you to quickly and easily access one of the following functions:

- Switch to wired connection (default)
- Access Spotify

USE YOUR SHORTCUT

Press the Shortcut button .

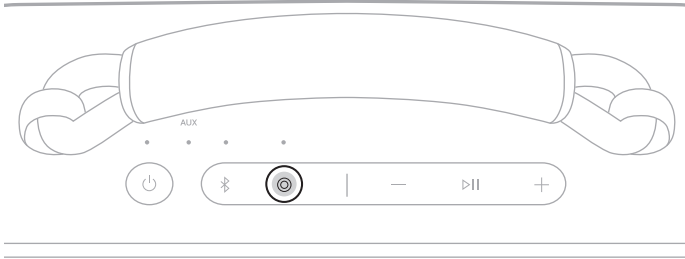

CHANGE OR DISABLE YOUR SHORTCUT

To change or disable your shortcut, use the Bose app. To access this option, tap Shortcut on the product control screen.

To switch back to a *Bluetooth* connection, press the *Bluetooth* button .

CHARGE THE SPEAKER

CAUTION: Do not attempt to charge the speaker while the speaker is wet. Doing so may cause damage to the speaker. The speaker is waterproof, but the USB-C port must be fully dried out before charging. If moisture is detected, the Power light slowly blinks white and amber (see page 26).

NOTE: Make sure you're using the Bose-provided USB-C cable or a similar USB-C cable providing a minimum of 5V $\overline{\text{---}}$, 3A.

1. Connect one end of the USB-C cable to the USB-C port on the back of the speaker.

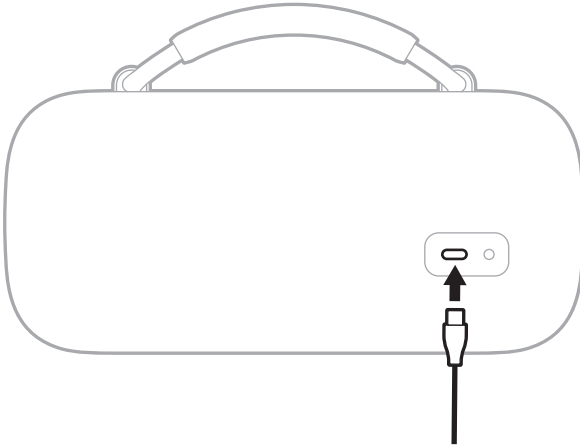

2. Connect the other end of the cable to a power source such as a USB-C power supply or a computer.

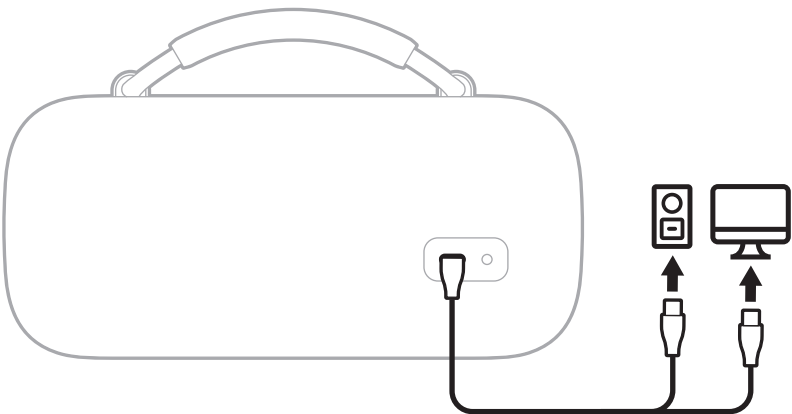

The Power light slowly blinks white. When the battery is fully charged, the Power light glows solid white.

Charging time

Allow up to 5 hours to fully charge the battery.¹

A full charge powers the speaker up to 20 hours.² At maximum volume, the battery lasts up to 3 hours.³

Charging time and battery performance vary with the USB power supply capability, music content, speaker volume, and if charging an external device.

Hear the battery level

Each time you power on the speaker, a voice prompt announces the battery level. When the speaker is in use, a voice prompt announces if the battery needs to be charged.

While using the speaker, press and hold the Power button  until you hear a voice prompt announce the battery level.

View the battery level

The Power light glows according to the battery level (see page 26).

NOTE: You can also view the battery level using the Bose app. You can access this option on the product control screen.

All tests conducted by Bose with production-representative Bose SoundLink Max Portable Speaker.

- 1 With 5V/3A (15W) USB-C capable power supply, from 0% to 100% while unit is in standby mode. Charging times will vary when not using the recommended 15W supply.
- 2 Using *Bluetooth* A2DP audio at 65% volume and between 68° F – 77° F (20° C – 25° C), with default EQ using a mix of Top 50 Global tracks as of October 2023 and no charging of external devices. Battery performance varies with individual user conditions such as audio content, loudness, and environmental temperature.
- 3 Using *Bluetooth* A2DP audio at 100% volume and between 68° F – 77° F (20° C – 25° C), with default EQ using a mix of Top 50 Global tracks as of October 2023 and no charging of external devices. Battery performance varies with individual user conditions such as audio content, loudness, and environmental temperature.

CHARGE YOUR DEVICE

CAUTION: Do not attempt to charge your device while the speaker is wet. Doing so may cause damage to the speaker. The speaker is waterproof, but the USB-C port must be fully dried out before charging. If moisture is detected, the Power light slowly blinks white and amber (see page 26).

1. Connect one end of the USB-C cable to the USB-C port on the back of the speaker.

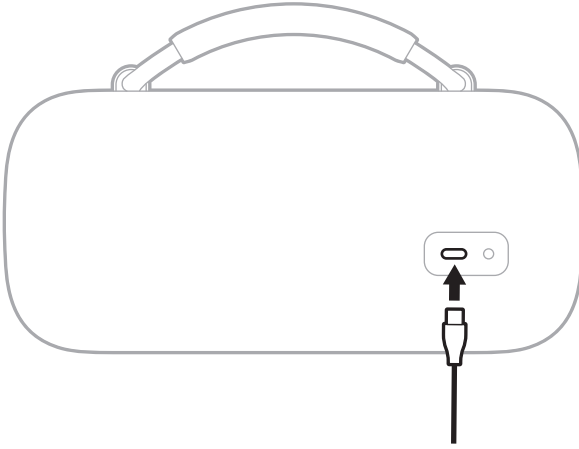

2. Connect the other end of the cable to the USB-C port on your device.

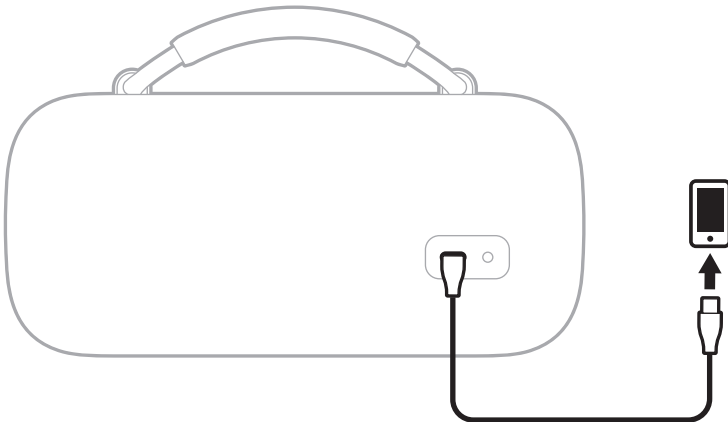

Charging status displays on your device.

The Power, AUX, *Bluetooth*, and Shortcut lights are located on the top of the speaker.

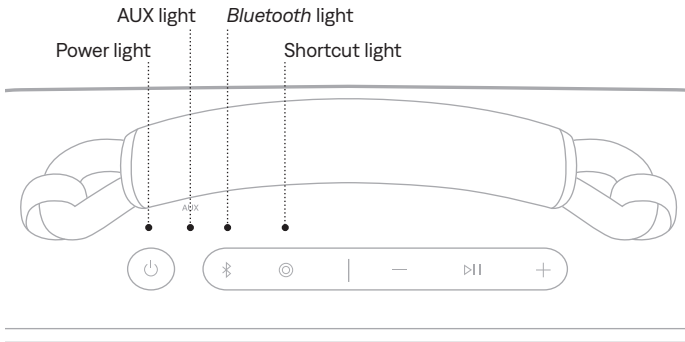

POWER LIGHT

Shows the battery, charging, update, and error status.

LIGHT ACTIVITY	SYSTEM STATE
Solid white	Full charge
Solid amber	Low charge
Blinks amber	Need to charge
Slowly blinks white	Charging
Blinks white 3 times (repeated)	Updating software (wirelessly)
Quickly blinks white (10 seconds)	Updating software (USB-C port)
Quickly blinks white (3 seconds)	Restore complete
Slowly blinks white and amber (alternating)	Moisture detected - fully dry the USB-C port before charging
Quickly blinks white and amber (alternating)	Error - contact Bose customer service

BLUETOOTH LIGHT

Shows the *Bluetooth* connection status.

LIGHT ACTIVITY	SYSTEM STATE
Slowly blinks blue	Ready to connect
Quickly blinks blue	Connecting
Solid white	Connected
Blinks white 2 times	Device list cleared

AUX LIGHT

Shows the AUX connection status.

LIGHT ACTIVITY	SYSTEM STATE
Solid white	Connected

CONNECT AN AUDIO CABLE

You can connect an audio cable (not provided) to the speaker to listen to audio on your device.

Connect one end of an audio cable to the 3.5 mm port on the back of the speaker and the other end to the port on your device.

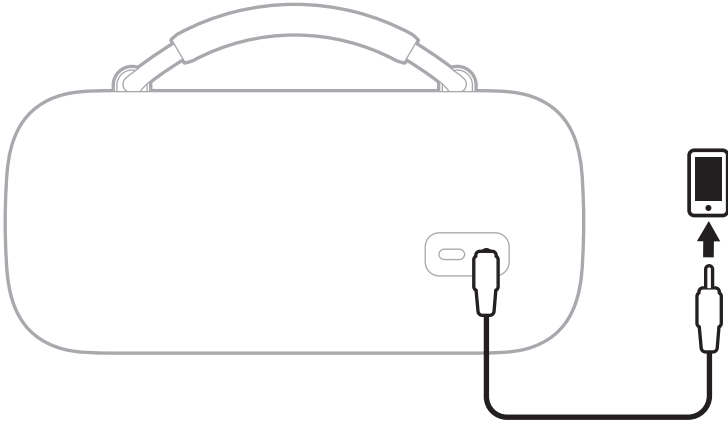

The AUX light glows solid white.

NOTE: To switch to a *Bluetooth* connection, press the *Bluetooth* button ✱. To switch back to a wired connection, press the *Shortcut* button © or disconnect then reconnect the audio cable.

CONNECT TO A BOSE SMART SPEAKER OR SOUNDBAR

With Bose SimpleSync technology, you can connect the speaker to a Bose Smart Speaker or Bose Smart Soundbar to listen to the same audio in two different rooms at the same time.

NOTE: SimpleSync technology has a *Bluetooth* range of up to 30 ft (9 m). Walls and construction materials can affect reception.

Compatible products

You can connect the speaker to any Bose Smart Speaker or Bose Smart Soundbar.

Popular compatible products include:

- Bose Smart Ultra Soundbar/Bose Ultra Soundbar
- Bose Smart Soundbar 900
- Bose Smart Soundbar 700/Bose Soundbar 700
- Bose Smart Soundbar 600
- Bose Soundbar 500
- Bose Smart Speaker 500/Bose Home Speaker 500
- Bose Home Speaker 300
- Bose Portable Smart Speaker/Bose Portable Home Speaker

New products are added periodically. For a complete list and more information, visit: support.bose.com/Groups

Connect using the Bose app

1. Press and hold the *Bluetooth* button  until you hear “Ready to connect” and the *Bluetooth* light slowly blinks blue.

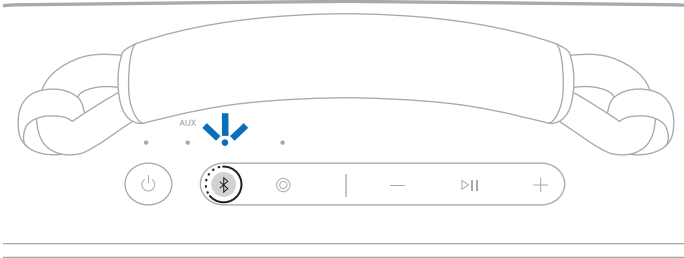

NOTE: If a device is already connected, you hear “Ready to connect another device.”

2. Use the Bose app to connect the speaker to a compatible Bose product. For more information, visit: support.bose.com/Groups

NOTES:

- It could take up to 30 seconds to connect.
- Make sure that the speaker is within 30 ft (9 m) of your speaker or soundbar.
- You can connect the speaker to only one product at a time.

Connect using the product controls

1. Press and hold the *Bluetooth* button  until you hear “Ready to connect” and the *Bluetooth* light slowly blinks blue.

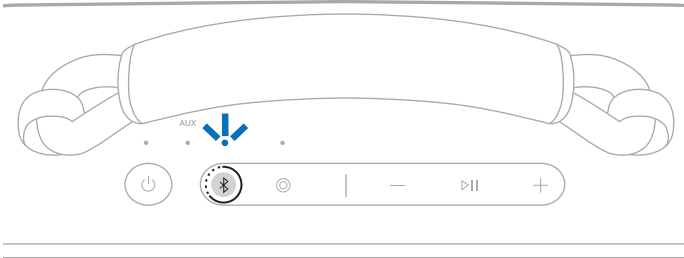

NOTE: If a device is already connected, you hear “Ready to connect another device.”

2. On your soundbar remote or the top of your speaker, press and hold the *Bluetooth* button until the light bar or light ring pulses blue.

The speaker connects to your soundbar or speaker, and you hear the same audio through both devices.

NOTES:

- It could take up to 30 seconds to connect.
- Make sure that the speaker is within 30 ft (9 m) of your speaker or soundbar.
- You can connect the speaker to only one product at a time.

RECONNECT TO A BOSE SMART SPEAKER OR SOUNDBAR

Use the Bose app to reconnect the speaker to a previously-connected compatible Bose product. For more information, visit: support.bose.com/Groups

NOTES:

- Your speaker or soundbar must be within range (30 ft or 9 m) and powered on.
- If the speaker doesn't connect, see “Speaker doesn't reconnect to a previously-connected Bose Smart Speaker or Soundbar” on page 38.

You can use the handle to easily carry the speaker.

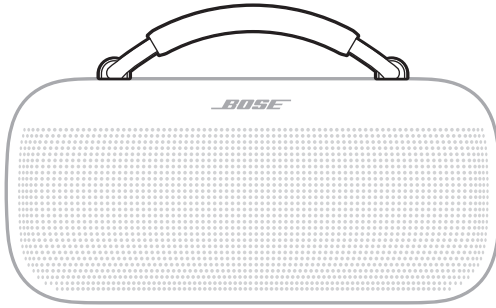

You can also replace the handle with a new handle or carry strap.

To order these optional accessories, visit: support.Bose.com/sl-max

REMOVE THE HANDLE

1. Firmly turn the grommet on the end the handle to the left (counter-clockwise) $\frac{1}{4}$ turn.

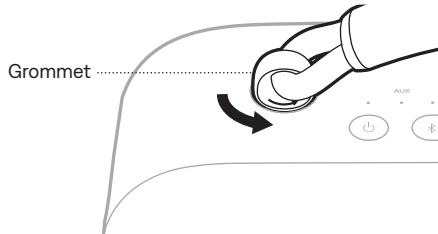

2. Lift to remove the handle from the speaker.

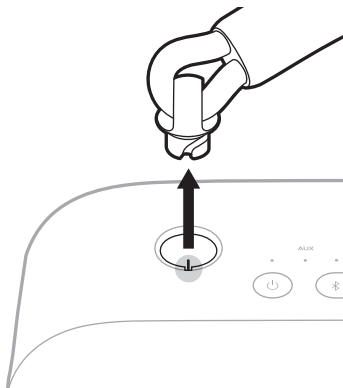

3. Repeat steps 1 – 2 to remove the other side of the handle.

ATTACH A NEW HANDLE OR CARRY STRAP

1. Align the notches in the grommet with the contacts in the opening and place the grommet inside the speaker.

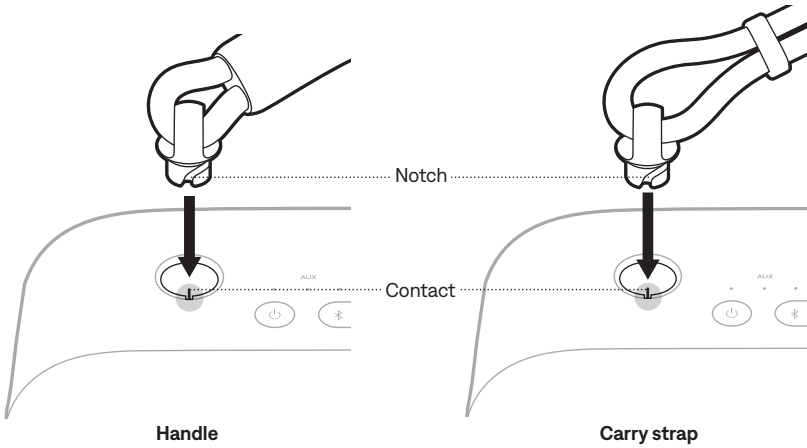

2. Turn the grommet to the right (clockwise) $\frac{1}{4}$ turn until you feel a click.

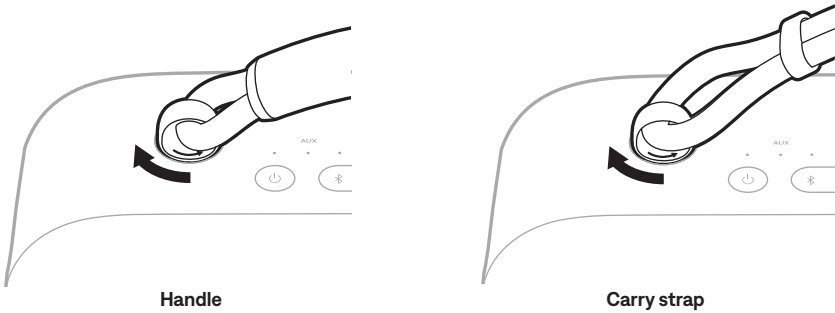

3. Repeat steps 1 – 2 to attach the other side of the handle or carry strap.

The speaker is waterproof, splash resistant, and dustproof. It's rated IP67 and IP64. You can submerge the speaker in water for up to 30 minutes at a depth of up to 3.3 ft (1 m). It can also be used while showering and in the rain or snow.

CAUTIONS:

- Do NOT submerge this speaker in any pool of water deeper than 3.3 ft (1 m).
- Avoid playing audio while the speaker is submerged.
- If the speaker is exposed to salt or chlorinated water, gently rinse with fresh water following the exposure to remove residue.
- Never attempt to charge the speaker or your device while the speaker is wet. Doing so may cause damage to the speaker. The speaker is waterproof, but the USB-C port must be fully dried out before charging. If moisture is detected, the Power light slowly blinks white and amber (see page 26).



UPDATE THE SPEAKER

The speaker begins updating automatically when connected to the Bose app and an update is available. Follow the app instructions. When the update begins, the Power light blinks white 3 times (repeated) until the update is complete.

You can also update the speaker using the Bose updater website. On your computer, visit: btu.Bose.com and follow the on-screen instructions. When the update begins, the Power light quickly blinks white for 10 seconds.

CLEAN THE SPEAKER

The speaker may require periodic cleaning.

- Clean the surface of the speaker with a soft, damp cloth (water only). Make sure the USB-C port is fully dried out before charging. If moisture is detected, the Power light slowly blinks white and amber (see page 26).
- Do not use any solvents, chemicals, or cleaning solutions containing alcohol, ammonia, or abrasives.
- If the speaker is exposed to salt or chlorinated water, gently rinse with fresh water following the exposure to remove residue.

STORE THE SPEAKER

When not in use, store the speaker in a cool place.

CAUTION: Do NOT store the speaker for extended periods when the battery is fully charged or has a low charge (see page 26).

REPLACEMENT PARTS AND ACCESSORIES

Replacement parts and accessories can be ordered through Bose customer service.

Visit: support.Bose.com/sl-max

LIMITED WARRANTY

The speaker is covered by a limited warranty. Visit our website at worldwide.Bose.com/Warranty for details of the limited warranty.

To register your product, visit worldwide.Bose.com/ProductRegistration for instructions. Failure to register will not affect your limited warranty rights.

TRY THESE SOLUTIONS FIRST

If you experience problems with the speaker:

- Power the speaker off and then on again (see page 19).
- Charge the speaker (see page 23).
- Check the status lights (see page 26).
- Make sure your device supports *Bluetooth* connections (see page 12).
- Increase the volume on the speaker, your device, and your music app.
- Move your device closer to the speaker (30 ft or 9 m) and away from any interference or obstructions.
- Connect another device (see page 12).

If you couldn't resolve your issue, see the table below to identify symptoms and solutions to common problems. You can also access troubleshooting articles, videos, and other resources at: support.Bose.com/sl-max

If you're unable to resolve your issue, contact Bose customer service.

Visit: worldwide.Bose.com/contact

OTHER SOLUTIONS

SYMPTOM	SOLUTION
No power (battery)	Battery may be in protection mode or discharged. Connect the speaker to a power source (see page 23).
Speaker doesn't connect with device	Clear the speaker device list (see page 16). Delete the speaker from the <i>Bluetooth</i> list on your device, including any duplicate listings labeled LE (Low Energy). Connect again (see page 12). Visit: support.Bose.com/sl-max to see how-to videos.
Speaker doesn't respond to multi-press functions	Vary the speed of presses.
No sound	Make sure voice prompts are on using the Bose app. Press the <i>Bluetooth</i> button  and release to hear the connected device. Make sure you're using the correct device. Use a different music source. If two devices are connected, pause audio on the first device and play audio on the other device.

SYMPTOM	SOLUTION
<p>Poor sound quality from device connected by Bluetooth connection</p>	<p>Use a different music source.</p> <p>If two devices are connected, disconnect the second device.</p> <p>Disable any audio enhancement features on the device or music app.</p> <p>If the speaker was exposed to water, wait for the speaker to dry and try again.</p>
<p>Poor sound quality from a device connected by an audio cable</p>	<p>Make sure both ends of the audio cable are secure (see page 28).</p> <p>Disable any audio enhancement features on the device or music app.</p> <p>Try another audio cable (see page 28).</p>
<p>No sound from a device connected by an audio cable</p>	<p>Make sure both ends of the audio cable are secure (see page 28).</p> <p>Press play on your device to make sure audio is playing.</p> <p>Play audio from a different application or music service.</p> <p>Play audio from content stored directly on your device.</p> <p>Increase the volume on the speaker, then increase the volume on your device.</p> <p>Try another audio cable (see page 28).</p> <p>Restart your device.</p>
<p>Delayed audio</p>	<p>Play audio from a different application or music service.</p> <p>Close and re-open the application or music service.</p> <p>Try an audio cable (see page 28).</p>
<p>Speaker doesn't charge</p>	<p>Make sure both ends of the USB-C cable are secure (see page 23).</p> <p>Make sure you're using the Bose-provided USB-C cable or a similar USB-C cable providing a minimum of 5V \square, 3A.</p> <p>Try another charging source.</p> <p>If the speaker has been exposed to high or low temperatures, let it return to room temperature and then try charging again.</p> <p>If the speaker was exposed to water, wait for the speaker to dry and try again.</p> <p>Reset the speaker (see page 39).</p>

SYMPTOM	SOLUTION
Mobile device doesn't charge	<p>Make sure both ends of the USB-C cable are secure (see page 25).</p> <p>If the speaker was exposed to water, wait for the speaker to dry and try again.</p> <p>Make sure your device can receive a charge from another device. Refer to your mobile device owner's guide.</p> <p>Disconnect the USB-C cable from the speaker and then reconnect. If your device still doesn't charge, disconnect the USB-C cable from your device and reconnect. If you're unable to resolve your issue, refer to your device owner's guide.</p>
Speaker doesn't connect to a Bose Smart Speaker or Soundbar	<p>Make sure you're using the Bose app (see page 13).</p> <p>Make sure your Bose Smart Speaker or Soundbar is running the latest software. Use the Bose app and run available software updates.</p> <p>Make sure you're connecting to a compatible Bose product. For a list of compatible products, visit: support.Bose.com/Groups</p> <p>Press and hold the <i>Bluetooth</i> button \times until you hear "Ready to connect" or "Ready to connect another device" and the <i>Bluetooth</i> light slowly blinks blue.</p> <p>Make sure that the speaker is within 30 ft (9 m) of your soundbar or speaker.</p>
Speaker doesn't reconnect to a previously-connected Bose Smart Speaker or Soundbar	<p>On the speaker, press and hold the <i>Bluetooth</i> button \times until the <i>Bluetooth</i> light slowly blinks blue, and you hear "Ready to connect another device." Use the Bose app to connect the speaker to a compatible Bose product. For more information, visit: support.Bose.com/Groups</p>
Delayed audio when connected to Bose Smart Speaker or Soundbar	<p>Download the Bose app (see page 13) and run available software updates.</p> <p>On a computer, check btu.Bose.com for USB updates.</p>

RESET THE SPEAKER

If the speaker is unresponsive, you can reset it.

Resetting the speaker resets the product controls and reboots the speaker. It doesn't clear any device settings.

NOTE: Make sure the USB-C cable isn't connected to the speaker.

1. Press and hold the Power button  for up to 30 seconds until the speaker powers off.

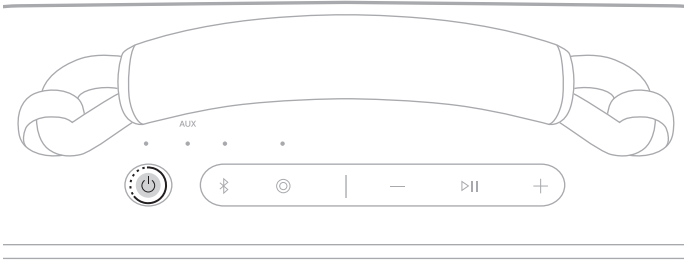

2. Press the Power button .

The Power light glows according to the battery level (see page 26).

NOTES:

- If the USB-C cable is connected, you must remove it before you can reset the speaker.
- If you're unable to resolve your issue, additional troubleshooting and support is available at: support.Bose.com/sl-max

RESTORE THE SPEAKER

Factory reset clears connected devices and language settings from the speaker and returns it to the original factory settings.

1. Press and hold the Volume up button + and Volume down button – for 15 seconds until the Power light quickly blinks white for 3 seconds.

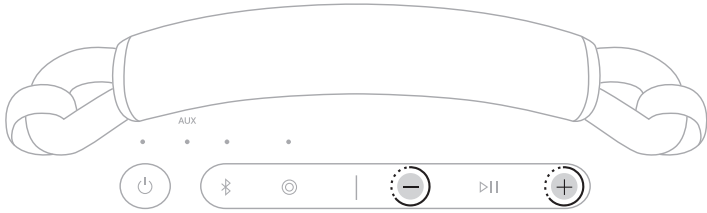

The speaker powers off.

2. Press the Power button .

The Power light glows according to the battery level (see page 26). The *Bluetooth* light slowly blinks blue, and you hear “Ready to connect.”

NOTE: If you’re unable to resolve your issue, additional troubleshooting and support is available at: support.bose.com/sl-max

Læs og opbevar venligst alle sikkerheds- og brugsinstruktioner.



Bose Corporation erklærer hermed, at dette produkt stemmer overens med de væsentlige krav og andre relevante bestemmelser i direktiv 2014/53/EU og alle andre krav i EU-direktiver. Den fulde overensstemmelseserklæring kan findes på: www.Bose.com/compliance



Dette produkt efterlever alle relevante regler for elektromagnetisk kompatibilitet pr. 2016 og alle andre relevante UK-regler. Den fulde overensstemmelseserklæring kan findes på: www.Bose.com/compliance

Bose Corporation erklærer hermed, at dette produkt stemmer overens med de væsentlige krav i henhold til reglerne for radioudstyr pr. 2017 og alle relevante UK-regler. Den fulde overensstemmelseserklæring kan findes på: www.Bose.com/compliance

Vigtige sikkerhedsinstruktioner

Undgå at blokere ventilationsåbningerne. Installer i overensstemmelse med producentens instruktioner.

Hvis højtaleren bliver udsat for salt eller klorholdigt vand, skal du skylle den forsigtigt med friskt vand for at fjerne alle rester. Sørg for, at tilslutningsporten er helt tør, inden du oplader.

Brug kun tilslutningsudstyr/tilbehør, der er angivet af producenten.

Overlad al service til kvalificeret servicepersonale. Der kræves service, hvis apparatet ikke fungerer normalt eller er blevet fysisk beskadiget.

ADVARSLER/FORSIGTIGHEDSFORHOLDSREGLER



Indeholder små dele, som kan udgøre en kvælningssfare. Egner sig ikke til børn under 3 år.



Dette produkt indeholder magnetisk materiale. Kontakt din læge for at finde ud af, om dette kan påvirke din implanterbare medicinske enheds funktion.

- Hold altid produktet væk fra ild og andre varmekilder. Placer IKKE nogen form for åben ild (f.eks. stearinlys) på eller tæt ved produktet.
- Foretag IKKE nogen uautoriserede ændringer af produktet.
- Brug kun dette produkt med en godkendt LPS-strømforsyning, der overholder de lokale love og regler (f.eks. UL, CSA, VDE, CCC).
- Det batteri, der følger med dette produkt, kan udgøre en risiko for brand, eksplosion eller kemisk forbrænding, hvis det håndteres forkert eller udskiftes med en forkert type.
- Udsæt ikke produkter, der indeholder batterier, for voldsom varme (f.eks. ved opbevaring i direkte sollys, brand eller lignende).
- Hvis batterierne lækker, må væsken ikke komme i kontakt med huden eller øjnene. Hvis der finder kontakt sted, skal der søges læge.
- Produktmærkaten er placeret i bunden af produktet.

BEMÆRK: Dette udstyr er testet og det er blevet konstateret, at det overholder grænseværdierne for en digital enhed i Klasse B i henhold til afsnit 15 i FCC-reglerne. Disse grænser er udviklet til at yde rimelig beskyttelse mod skadelig interferens i en privat installation. Dette udstyr genererer, bruger og kan udstråle radiofrekvensenergi, og kan – hvis det ikke installeres og bruges i overensstemmelse med instruktionerne – forårsage skadelig interferens i forbindelse med radiokommunikation. Dette garanterer dog ikke, at der ikke kan forekomme interferens i en bestemt installation. Hvis dette udstyr forårsager skadelig interferens i forbindelse med radio- og tv-modtagelsen, hvilket kan kontrolleres ved at slukke og tænde for udstyret, opfordres brugere til at forsøge at eliminere interferensen ved hjælp af en eller flere af følgende fremgangsmåder:

- Ret det modtagende produkt eller antennen i en anden retning, eller flyt dem.
- Skab større afstand mellem udstyret og modtageren.
- Tilslut udstyret til en stikkontakt på et andet kredsløb end det, som modtageren er tilsluttet.
- Kontakt forhandleren eller en radio/tv-tekniker for at få hjælp.

Ændringer eller modifikationer, der ikke udtrykkeligt er godkendt af Bose Corporation, kan ophæve brugerens ret til at betjene dette udstyr.

Denne enhed overholder FCC's og ISED Canadas strålingseksponeringsgrænser for befolkningen i almindelighed. Dette udstyr skal installeres og anvendes med en afstand på mindst 20 cm mellem strålingskilden og din krop. Denne sender må ikke placeres eller anvendes sammen med nogen andre antenner eller sendere.

CAN ICES-3(B)/NMB-3(B)

Europa: Frekvensbåndets driftsområde er 2400 til 2483,5 MHz. | Maksimal sendeeffekt mindre end 20 dBm EIRP.



Dette symbol betyder, at produktet ikke må smides ud som husholdningsaffald og bør indleveres til en passende indsamlingsordning med henblik på genanvendelse. Korrekt bortskaffelse og genanvendelse bidrager til at beskytte naturressourcer, menneskets sundhed og miljøet. Hvis du ønsker flere oplysninger om bortskaffelse og genanvendelse af dette produkt, kan du kontakte din kommune, dit renovationsselskab eller den butik, hvor du har købt dette produkt.

Tekniske regler for laveffektradiofrekvensenheder: Ingen virksomhed, organisation eller bruger må uden tilladelse fra NCC ændre frekvensen, øge transmissionseffekten eller ændre de oprindelige egenskaber eller ydelsen for godkendte laveffektradiofrekvensenheder. Laveffektradiofrekvensenhederne må ikke påvirke fysikkerheden eller forstyrre lovlig kommunikation; hvis dette konstateres, skal brugeren øjeblikkeligt ophøre med at bruge enheden, indtil der opnås en tilstand uden forstyrrelser. Den omtalte lovlige kommunikation vil sige radiokommunikation, der anvendes i overensstemmelse med Telecommunications Management Act. Laveffektradiofrekvensenhederne skal kunne modtage forstyrrelser fra lovlig kommunikation eller enheder, der udsender ISM-radiobølger. Laveffektradiofrekvensenhederne skal kunne modtage forstyrrelser fra lovlig kommunikation eller enheder, der udsender ISM-radiobølger.

UNDLAD forsøg på at fjerne det genopladelige litium-ion batteri fra dette produkt. Kontakt din lokale Bose-forhandler eller en anden kvalificeret tekniker vedrørende genanvendelse og bortskaffelse.



Bortskaf brugte batterier i henhold til lokale bestemmelser. Batterier må ikke brændes.



Li-ion

Tablet med begrænsninger for farlige stoffer (Kina)

Navne på og indhold af giftige eller farlige stoffer eller elementer						
Delens navn	Giftige eller farlige stoffer og elementer					
	Bly (Pb)	Kviksølv (Hg)	Cadmium (Cd)	Hexavalent (CR(VI))	Polybromeret biphenyl (PBB)	Polybromeret diphenylether (PBDE)
PCB'er	X	O	O	O	O	O
Metaldele	X	O	O	O	O	O
Plastikdele	O	O	O	O	O	O
Højttalere	X	O	O	O	O	O
Kabler	X	O	O	O	O	O
Denne tabel er oprettet i henhold til bestemmelserne i SJ/T 11364.						
O: Angiver, at dette giftige eller farlige stof indeholder i alle de homogene materialer til denne del er under grænsekravet i GB/T 26572.						
X: Angiver, at dette giftige eller skadelige stof, som findes i mindst ét af de homogene materialer, der anvendes til denne del, er over grænsekravet i GB/T 26572.						

Tablet med begrænsninger for farlige stoffer (Taiwan)

Navn på udstyr: Bluetooth-højttaler typebetegnelse: 442368						
Enhed	Begrænsede stoffer og deres kemiske symboler					
	Bly (Pb)	Kviksølv (Hg)	Cadmium (Cd)	Hexavalent krom (Cr+6)	Polybromerede biphenyl (PBB)	Polybromeret diphenylether (PBDE)
PCB'er	—	o	o	o	o	o
Metaldele	—	o	o	o	o	o
Plastikdele	o	o	o	o	o	o
Højttalere	—	o	o	o	o	o
Kabler	—	o	o	o	o	o
Note 1: "o" angiver, at indholdet af det begrænsede stofs procentindhold ikke overstiger procentdelen af referenceværdien for tilstedeværelsen.						
Note 2: "—" angiver, at den begrænsede stof svarer til undtagelsen.						

Fremstillingsdato: Det ottende ciffer i serienummeret angiver fremstillingsåret: "4" er 2014 eller 2024.

Importører: Bose Electronics (Shanghai) Company Limited, Level 6, Tower D, No. 2337 Gudai Rd. Minhang District, Shanghai 201100 | Bose Products B.V., Gorslaan 60, 1441 RG Purmerend, Holland | Bose de México S. de R.L. de C.V., Avenida Prado Sur #150, Piso 2, Interior 222 y 223, Colonia Lomas de Chapultepec V Sección, Miguel Hidalgo, Ciudad de México, C.P. 11000 Telefonnummer: +5255 (5202) 3545 | Bose Limited (H.K.), 9F., No. 10, Sec. 3, Minsheng E. Road, Zhongshan Dist. Taipei City 10480, Telefonnummer: +886-2-2514 7676 | Bose Limited, Bose House, Quayside Chatham Maritime, Chatham, Kent, ME4 4QZ, Storbritannien

Inputklassifikation: 5/9/15/20 V ~~, 3 A maks. | **Output-klassificering:** 5 V ~~, 3 A

Modelnummer: 442368. CMII-id'et er placeret i bunden af højttaleren.

Dette produkt er omfattet af en begrænset garanti fra Bose, som er tilgængelig på worldwide.Bose.com/Warranty

Licensoplysninger: Du kan få vist de licensmeddelelser, der gælder for de tredjepartssoftwarepakker, som er inkluderet som komponenter i Bose SoundLink Max bærbar højttaler, ved at bruge Bose-appen. Du kan få adgang til disse oplysninger fra menuen Indstillinger.

Apple, Apple-logoet, iPad og iPhone er varemærker, der tilhører Apple Inc., og er registreret i USA og andre lande. App Store er et servicemærke, der tilhører Apple Inc. Varemærket "iPhone" benyttes i Japan med licens fra Aiphone K.K.

Anvendelse af mærket Made for Apple betyder, at et tilbehør er designet til at tilsluttes specifikt til de(t) Apple-produkt(er), som identificeres i mærket, og at det er certificeret af udvikleren til at leve op til Apples ydelsesstandarder. Apple er ikke ansvarlig for denne enheds virkemåde eller for dens overensstemmelse med sikkerhedsstandarder og regler.

Bluetooth[®]-ordmærket og -logoerne er registrerede varemærker, der ejes af Bluetooth SIG, Inc., og enhver brug af sådanne mærker fra Bose Corporations side finder sted under licens.

Android og Google Play er varemærker, der tilhører Google LLC.

Snapdragon Sound er et produkt tilhørende Qualcomm Technologies, Inc. og/eller dennes datterselskaber. Qualcomm, Snapdragon og Snapdragon Sound er varemærker eller registrerede varemærker, der tilhører Qualcomm Incorporated.

USB Type-C[®] og USB-C[®] er registrerede varemærker, der tilhører USB Implementers Forum.

Bose, B-logoet, SimpleSync og SoundLink er varemærker tilhørende Bose Corporation. I Bose Corporations hovedkontor: 1-877-230-5639 | ©2024 Bose Corporation. Gengivelse, ændring, distribution eller anden brug af dette dokument eller dele heraf er forbudt uden forudgående skriftlig tilladelse.

Bedes udfyldt og opbevaret, så du har det til rådighed

Serienummeret er placeret bag på højttaleren. Modelnummeret er placeret i bunden af højttaleren.

Serienummer: _____

Modelnummer: 442368

Du bedes gemme din kvittering. Dette er et godt tidspunkt til at registrere dit Bose-produkt. Du kan nemt gøre det ved at gå til worldwide.Bose.com/ProductRegistration

HVAD ER DER I KASSEN?

Indhold.....	9
--------------	---

SÅDAN KOMMER DU I GANG

Indledende opsætning.....	10
---------------------------	----

BLUETOOTH®-FORBINDELSER

Opret forbindelse til en enhed	12
Ved hjælp af din enheds <i>Bluetooth</i> -indstillinger	12
Ved hjælp af Bose-appen	13
Genopret forbindelse til en enhed.....	14
Genopret forbindelsen til den senest tilsluttede enhed	14
Genopret forbindelsen til en anden enhed	14
Tilslut en ekstra enhed	15
Identificer tilsluttede enheder.....	15
Skift mellem to tilsluttede enheder	15
Frakobl en enhed.....	16
Ryd højttalerens enhedsliste	16
Kun Android™-enheder	17
Tilslutning ved hjælp af Fast Pair	17
Snapdragon Sound™-teknologi	18

HØJTTALERENS BETJENINGSKNAPPER

Tænd/sluk	19
Timer for automatisk slukning	20
Medieafspilning og lydstyrke	21

GENVEJE

Brug din genvej	22
Skift eller deaktiver din genvej	22

BATTERI

Oplad højttaleren	23
Opladningstid.....	24
Hør batteriniveauet.....	24
Se batteriniveauet.....	24
Oplad din enhed.....	25

STATUS

Strømlampe.....	26
<i>Bluetooth</i> -lampe	27
AUX-lys	27

KABELBASERET FORBINDELSE

Tilslut et lyd kabel.....	28
---------------------------	----

TILSLUT PRODUKTER FRA BOSE

Opret forbindelse til en Bose Smart Speaker eller Soundbar	29
Kompatible produkter.....	29
Tilslut ved hjælp af Bose-appen.....	30
Opret forbindelse ved hjælp af knapperne på produktet	31
Genopret forbindelsen til en Bose Smart Speaker eller Soundbar	31

BÆRBARHED

Fjern håndtaget.....	32
Fastgør et nyt håndtag eller en bærerem	33

VAND- OG STØVAFVISENDE.....	34
-----------------------------	----

PLEJE OG VEDLIGEHOLDELSE

Opdater højttaleren.....	35
--------------------------	----

Rengør højttaleren	35
Opbevar højttaleren.....	35
Reserve dele og tilbehør	35
Begrænset garanti	35

FEJLFINDING

Prøv disse løsninger først.....	36
Andre løsninger.....	36
Nulstil højttaleren.....	39
Gendan højttaleren.....	40

INDHOLD

Bekræft, at følgende dele er i kassen:

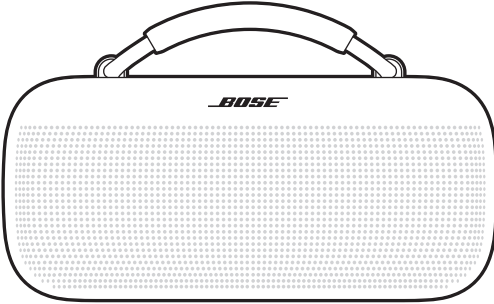

Bose SoundLink Max bærbar højttaler



USB Type-C®-strømforsyning
(Ikke tilgængelig i alle lande).

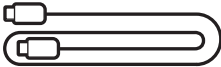

USB-C®-kabel

BEMÆRK: Hvis en hvilken som helst del af dit produkt mangler eller er beskadiget, må du ikke anvende det. Besøg support.bose.com/sl-max, hvor der findes fejlfindingsartikler, videoer og produktreparation eller -udskiftning.

Højtaleren leveres med delvis opladning. Slut højttaleren til en strømforstyrning, inden du bruger den for første gang. Højtaleren behøver ikke at være fuldt opladet, men den kræver den første tilslutning for at aktivere batteriet.

INDLEDENDE OPSÆTNING

1. Tilslut USB-C-kablets ene ende til USB-C-porten på højttalerens bagside.

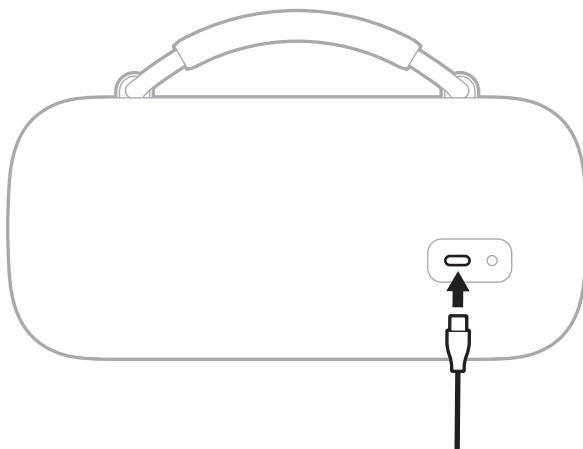

2. Tilslut kablets anden ende til en USB-C-strømforstyrning.

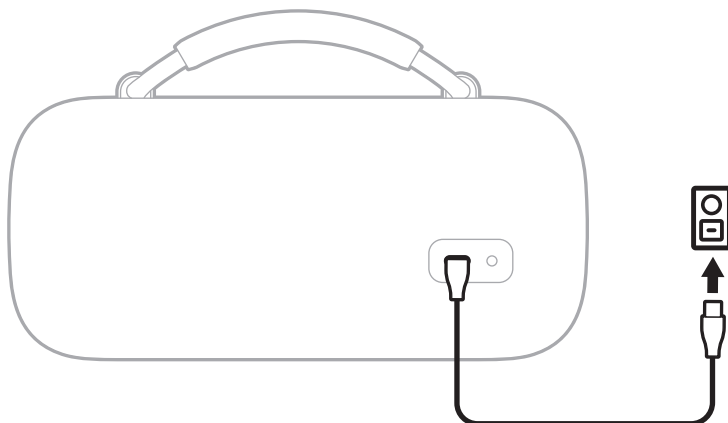

3. Tryk på tænd/sluk-knappen .

Strømlampen blinker langsomt hvidt. Du hører batteriniveauet efterfulgt af "Klar til tilslutning." *Bluetooth*-lyset blinker langsomt blåt.

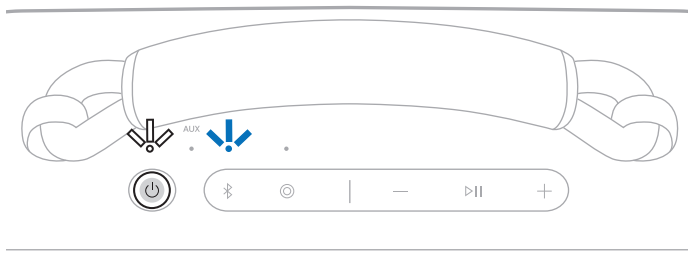

4. Opret forbindelse til din enhed (se side 12).

Du kan gemme op til otte enheder på højttalernes enhedsliste, og højttalerne kan aktivt forbindes til op til to enheder ad gangen. Du kan kun afspille lyd på en mobil enhed ad gangen.

OPRET FORBINDELSE TIL EN ENHED

Du kan tilslutte højttaleren til din enhed ved hjælp af en af følgende muligheder:

- Din enheds *Bluetooth*-indstillinger (se "Ved hjælp af din enheds *Bluetooth*-indstillinger")
- Bose-appen (se side 13)
- Fast Pair (kun Android-enheder) (se side 17)

Ved hjælp af din enheds *Bluetooth*-indstillinger

1. Tryk på *Bluetooth*-knappen , og hold den nede, indtil du hører "Klar til tilslutning", og *Bluetooth*-lampen blinker blå langsomt.

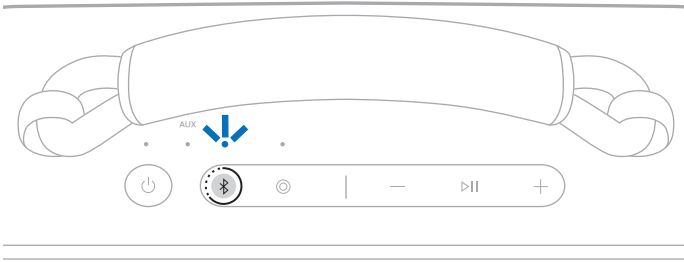

BEMÆRK: Hvis der allerede er tilsluttet en enhed, hører du "Klar til tilslutning af en anden enhed".

2. Åbn *Bluetooth*-indstillingerne på din enhed.
3. Vælg højttaleren på listen med tilgængelige produkter.

BEMÆRK: Led efter det navn, du angav for din højttaler i Bose-appen. Hvis du ikke navngav højttaleren, vises standardnavnet.

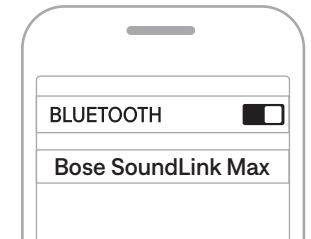

Højttaleren vises på listen med tilsluttede produkter. *Bluetooth*-lampen lyser konstant hvidt (se side 27).

Ved hjælp af Bose-appen

Med Bose-appen kan du indstille og kontrollere højttaleren fra en hvilken som helst mobil enhed som f.eks. en smartphone eller tablet.

Ved hjælp af appen kan du administrere *Bluetooth*-forbindelser, administrere indstillinger for højttaleren, justere lyden, vælge dit talemådsprog og få alle fremtidige opdateringer og nye funktioner, som Bose stiller til rådighed.

BEMÆRK: Hvis du allerede har downloadet Bose-appen til et andet Bose-produkt, kan du tilføje højttaleren fra produktlisteskærmen.

1. Download Bose-appen på din enhed.

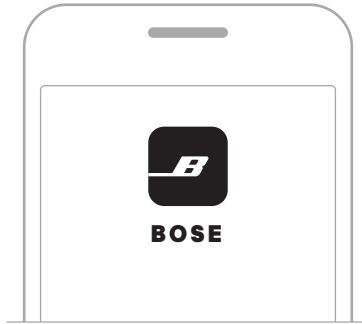

2. Følg instruktionerne i appen for at tilføje højttaleren.

GENOPRET FORBINDELSE TIL EN ENHED

Genopret forbindelsen til den senest tilsluttede enhed

Når højttaleren tændes, opretter den forbindelse til de to enheder, der senest har været tilsluttet.

BEMÆRKNINGER:

- Enhederne skal være inden for rækkevidde (9 meter) og tændt.
- Sørg for, at *Bluetooth*-funktionen er aktiveret på dine enheder.

Genopret forbindelsen til en anden enhed

BEMÆRK: Enheden skal være inden for rækkevidde (9 meter) og tændt.

1. Tryk på *Bluetooth*-knappen , og slip den for at høre, hvilke enheder der er tilsluttet i øjeblikket.

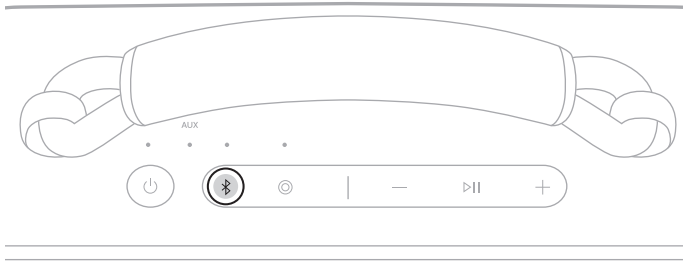

2. Inden for 2 sekunder skal du trykke på *Bluetooth*-knappen  igen for at høre navnet på den næste enhed på højttalerenhedslisten.
3. Gentag, indtil du hører navnet på den korrekte enhed.
4. Afspil lyd på den tilsluttede enhed.

TIP: Du kan også tilslutte en anden enhed igen ved hjælp af enhedens *Bluetooth*-indstillinger eller Bose-appen (se side 13).

BEMÆRK: Hvis der allerede er tilsluttet to enheder til højttaleren, erstatter den nyligt tilsluttede enhed den ældste af de to tilslutninger.

TILSLUT EN EKSTRA ENHED

Højtaleren kan være aktivt tilsluttet til to enheder ad gangen (multipunkttilslutning).

Oplysninger om tilslutning af en ekstra enhed kan findes på side 12.

BEMÆRKNINGER:

- Du kan kun afspille lyd fra én enhed ad gangen.
- Du kan administrere eller deaktivere multipunkttilslutning ved hjælp af Bose-appen. Du kan få adgang til denne indstilling ved at trykke på Kilde på produktstyringsskærmen.
- Deaktivering af multipunkttilslutning frakobler den anden tilsluttede enhed.

IDENTIFICER TILSLUTTEDE ENHEDER

1. Tryk på *Bluetooth*-knappen , og slip den for at høre, hvilke enheder der er tilsluttet i øjeblikket.

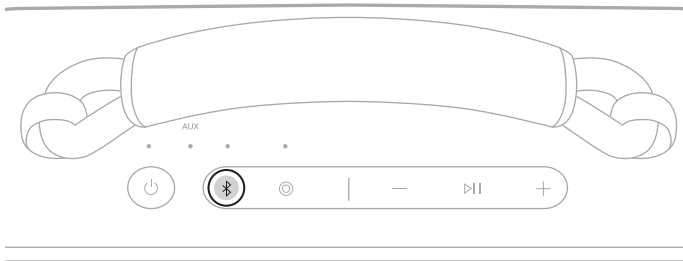

2. Inden for 2 sekunder skal du trykke på *Bluetooth*-knappen  igen for at høre navnet på den næste enhed på højttalerenhedslisten.

SKIFT MELLEM TO TILSLUTTEDE ENHEDER

1. Sæt lyden på den første enhed på pause.
2. Afspil lyden på din anden enhed.

FRAKOBL EN ENHED

Brug enhedens *Bluetooth*-indstillinger eller Bose-appen.

BEMÆRK: Hvis du deaktiverer *Bluetooth*-funktionen på din enhed, frakobles højttaleren og alle andre *Bluetooth*-tilsluttede produkter.

RYD HØJTTALERENS ENHEDSLISTE

1. Tryk på *Bluetooth*-knappen , og hold den nede i 15 sekunder, indtil du hører "Bluetooth-enhedslisten er ryddet. Klar til tilslutning", og *Bluetooth*-lampen blinker langsomt blåt.

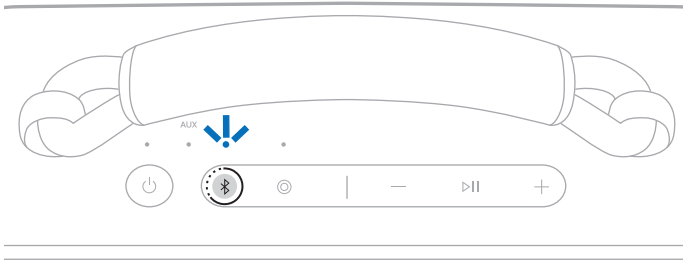

2. Slet højttaleren fra enhedens *Bluetooth*-indstillinger.

Alle enheder slettes, og højttaleren er klar til at blive tilsluttet (se side 12).

KUN ANDROID-ENHEDER

Hvis du har en Android-enhed, kan du få adgang til følgende ekstra tilslutningsfunktioner.

Tilslutning ved hjælp af Fast Pair

Med et enkelt tryk giver højttaleren mulighed for hurtig og nem *Bluetooth*-parring med din Android-enhed.

BEMÆRKNINGER:

- For at kunne bruge Fast Pair skal du have en Android-enhed, der kører Android 6.0 eller nyere.
 - Din Android-enhed skal have funktionerne *Bluetooth* og *Placering* aktiveret.
1. Tryk på *Bluetooth*-knappen , og hold den nede, indtil du hører "Klar til tilslutning", og *Bluetooth*-lampen blinker blå langsomt.

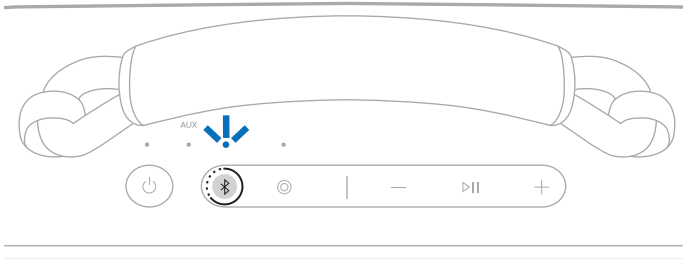

BEMÆRK: Hvis der allerede er tilsluttet en enhed, hører du "Klar til tilslutning af en anden enhed".

2. Anbring højttaleren ved siden af din Android-enhed.

En notifikation vises på din enhed og angiver, at du skal parre højttaleren.

BEMÆRK: Hvis du ikke får vist en notifikation, skal du kontrollere, at notifikationer er aktiveret for appen Google Play-tjenester på din enhed.

3. Tryk på notifikationen.

Når højttaleren er tilsluttet, vises en notifikation, der bekræfter, at forbindelsen er oprettet.

BEMÆRK: Du kan også trykke på knappen på notifikationen for at downloade Bose-appen og afslutte opsætningen af højttaleren.

Snapdragon Sound-teknologi

Bose SoundLink Max bærbar højttaler har Snapdragon Sound-teknologi. Snapdragon Sound optimerer Qualcomm®-lydteknologier på tværs af forbundne enheder for at sikre den bedste lyd kvalitet, forbindelsesstabilitet og latenstid for din streaminglyd.

Hvis du vil opleve Snapdragon Sound, skal du have en Snapdragon Sound-certificeret enhed, f.eks. en kompatibel Android-enhed. Når du tilslutter højttaleren, vil din enhed automatisk streame lyd ved hjælp af aptX Adaptive *Bluetooth*-codec'en.

BEMÆRK: Hvis du vil se, hvilke Snapdragon Sound-funktioner højttaleren understøtter, og undersøge, om din enhed er kompatibel, skal du besøge: support.bose.com/sl-max

Betjeningsknapper findes øverst på højttaleren.

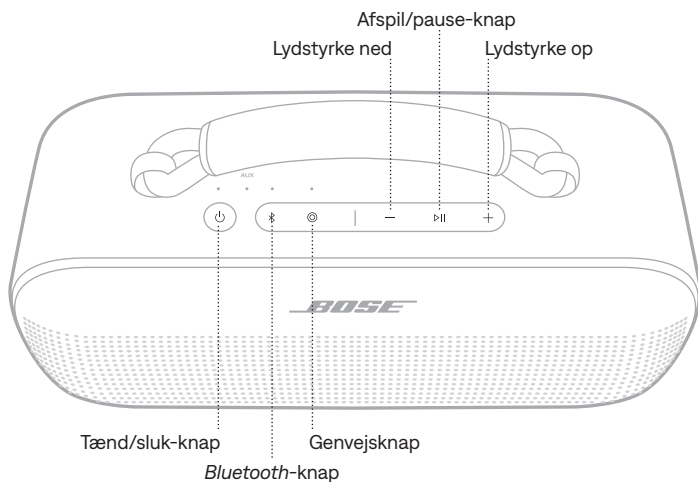

TÆND/SLUK

Tryk på tænd/sluk-knappen .

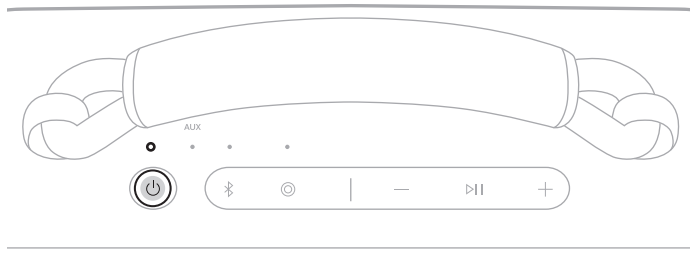

Når den tændes, angiver en talemeddelelse batteriniveaue. Strømlampen lyser i overensstemmelse med det aktuelle batteriniveau (se side 26).



TIP: Du kan også slukke højttaleren ved hjælp af Bose-appen. Du kan få adgang til denne indstilling på produktstyringskærmen.



Timer for automatisk slukning

Timeren for automatisk slukning sparer på strømmen, når højttaleren forsynes af batteristrøm. Højttaleren slukkes, når lyden er stoppet, og der ikke er trykket på knapper i 20 minutter.

Du vækker højttaleren ved at trykke på tænd/sluk-knappen  eller *Bluetooth*-knappen .

BEMÆRK: Hvis du vil ændre indstillingen for timeren, skal du bruge Bose-appen. Du kan få adgang til denne indstilling i menuen Indstillinger.

Deaktiver timer for automatisk slukning

Tryk på Afspil/pause-knappen  og Lydstyrke op-knappen  på samme tid. Du hører "Automatisk slukning deaktiveret".

Gentag for at aktivere timeren for automatisk slukning igen.

TIP: Du kan også deaktivere timeren for automatisk slukning ved hjælp af Bose-appen.

MEDIEAFSPILNING OG LYDSTYRKE

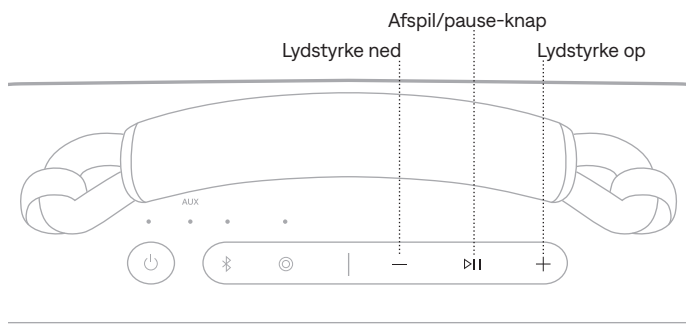

FUNKTION	GØR FØLGENDE
Afspil/pause	Tryk på ▷ .
Gå frem	Tryk to gange på ▷ .
Gå tilbage	Tryk tre gange på ▷ .
Lydstyrke op	<p>Tryk på +.</p> <p>BEMÆRKNINGER:</p> <ul style="list-style-type: none"> Du kan hurtigt øge lydstyrken ved at trykke på + og holde knappen nede. Når den maksimale lydstyrke nås, blinker <i>Bluetooth</i>-lampen eller <i>AUX</i>-lampen (afhængigt af din kilde) hvidt 2 gange.
Lydstyrke ned	<p>Tryk på —.</p> <p>BEMÆRKNINGER:</p> <ul style="list-style-type: none"> Du kan hurtigt reducere lydstyrken ved at trykke på — og holde knappen nede. Når minimumslydstyrken nås, blinker <i>Bluetooth</i>-lampen eller <i>AUX</i>-lampen (afhængigt af din kilde) hvidt 2 gange.

TIP: Du kan også øge eller reducere lydstyrken ved hjælp af lydstyrkeknapperne på din enhed eller i Bose-appen. Du kan få adgang til denne indstilling på produktstyringsskærmen.

Den programmerbare genvejsknap  giver dig mulighed for hurtigt og nemt at få adgang til en af følgende funktioner:

- Skift til kabelbaseret forbindelse (standard)
- Få adgang til Spotify

BRUG DIN GENVEJ

Tryk på genvejsknappen .

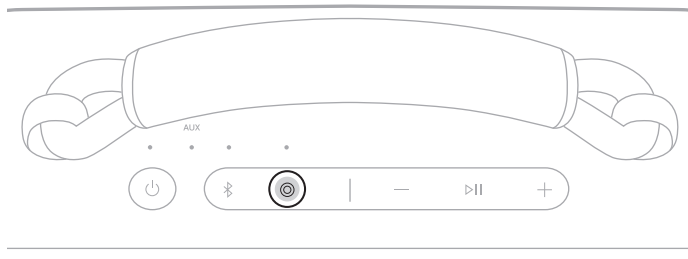

SKIFT ELLER DEAKTIVER DIN GENVEJ

Brug Bose-appen til at ændre eller deaktivere din genvej. Du kan få adgang til denne indstilling ved at trykke på Genvej på produktstyringskærmen.

Du skifter tilbage til en *Bluetooth*-forbindelse ved at trykke på *Bluetooth*-knappen .

OPLAD HØJTTALEREN

FORSIGTIG: Forsøg ikke at oplade højttaleren, hvis højttaleren er våd. Dette kan beskadige højttaleren. Højttaleren er vandtæt, men USB-C-porten skal være helt tør, inden du oplader. Hvis der registreres fugt, blinker strømlampen langsomt hvidt og gult (se side 26).

BEMÆRK: Sørg for, at du bruger USB-C-kablet fra Bose eller et tilsvarende USB-C-kabel, der leverer minimum 5 V $\overline{\text{---}}$, 3 A.

1. Tilslut USB-C-kablets ene ende til USB-C-porten på højttalerens bagside.

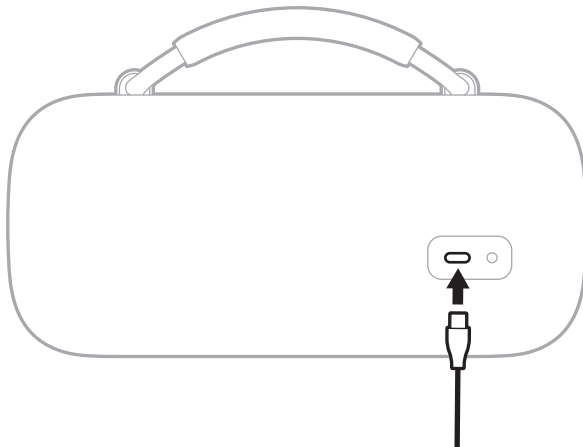

2. Tilslut kablets anden ende til en strømkilde som f.eks. en USB-C-strømforsyning eller en computer.

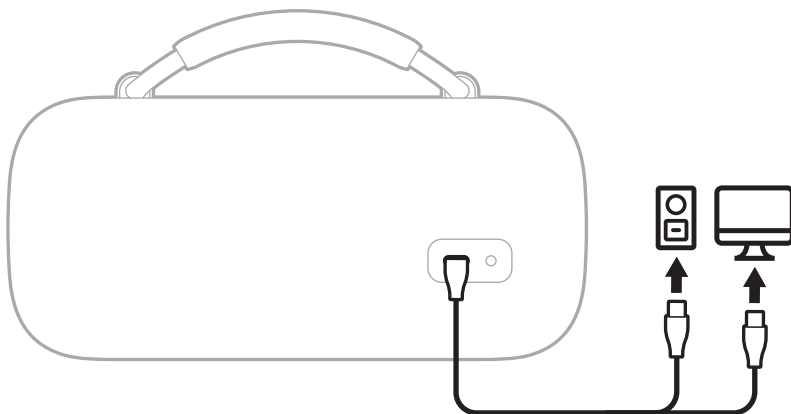

Strømlampen blinker langsomt hvidt. Når batteriet er fuldt opladet, lyser strømlampen hvidt konstant.

Opladningstid

Bemærk, at en fuld opladning af batteriet tager op til 5 timer.¹

En fuld opladning gør det muligt at have højttaleren tændt i op til 20 timer.²
Ved maksimal lydstyrke holder batteriet i op til 3 timer.³

Opladningstid og batteriets ydeevne varierer afhængigt af USB-strømforsyningens kapacitet, musikindhold, højttalerens lydstyrke, og om der oplades en ekstern enhed.

Hør batteriniveauet

Hver gang du tænder højttaleren, høres der en talemeldelse, som angiver batteriniveauet. Når højttaleren er i brug, fortæller en talemeldelse dig, om batteriet skal oplades.

Mens du bruger højttaleren, skal du trykke på tænd/sluk-knappen  og holde den nede, indtil du hører en talemeldelse, der angiver batteriniveauet.

Se batteriniveauet

Strømlampen lyser i overensstemmelse med batteriniveauet (se side 26).

BEMÆRK: Du kan også se batteriniveauet ved hjælp af Bose-appen. Du kan få adgang til denne indstilling på produktstyringskærmen.

Alle tests udført af Bose med produktionsrepræsentativ Bose SoundLink Max bærbar højttaler.

- 1 Med 5 V/3 A (15 W) USB-C-kompatibel strømforsyning, fra 0 % til 100 %, mens enheden er i standbytilstand. Opladningstider vil variere, hvis den anbefalede 15 W strømforsyning ikke anvendes.
- 2 Med *Bluetooth A2DP*-lyd ved 65 % lydstyrke og mellem 20° C – 25° C (68° F – 77° F), med standard EQ med en blanding af globale numre fra top 50 i oktober 2023 og uden opladning af eksterne enheder. Batteriets ydeevne varierer afhængigt af individuelle brugerforhold som f.eks. lydindhold, lydstyrke og den omgivende temperatur.
- 3 Med *Bluetooth A2DP*-lyd ved 100% lydstyrke og mellem 20° C – 25° C (68° F – 77° F), med standard EQ med en blanding af globale numre fra top 50 i oktober 2023 og uden opladning af eksterne enheder. Batteriets ydeevne varierer afhængigt af individuelle brugerforhold som f.eks. lydindhold, lydstyrke og den omgivende temperatur.

OPLAD DIN ENHED

FORSIGTIG: Forsøg ikke at oplade din enhed, hvis højttaleren er våd. Dette kan beskadige højttaleren. Højttaleren er vandtæt, men USB-C-porten skal være helt tør, inden du oplader. Hvis der registreres fugt, blinker strømlampen langsomt hvidt og gult (se side 26).

1. Tilslut USB-C-kablets ene ende til USB-C-porten på højttalerens bagside.

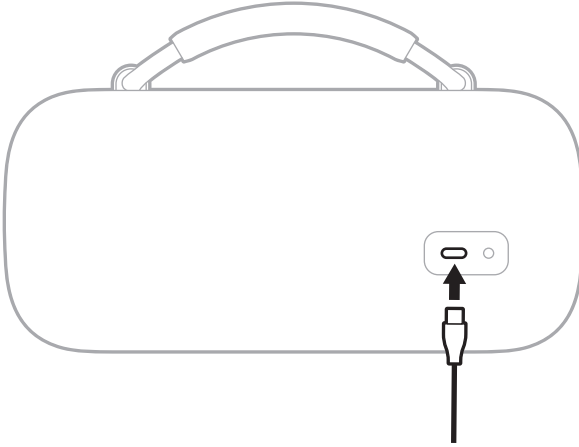

2. Sæt den anden ende af kablet i USB-C-porten på din enhed.

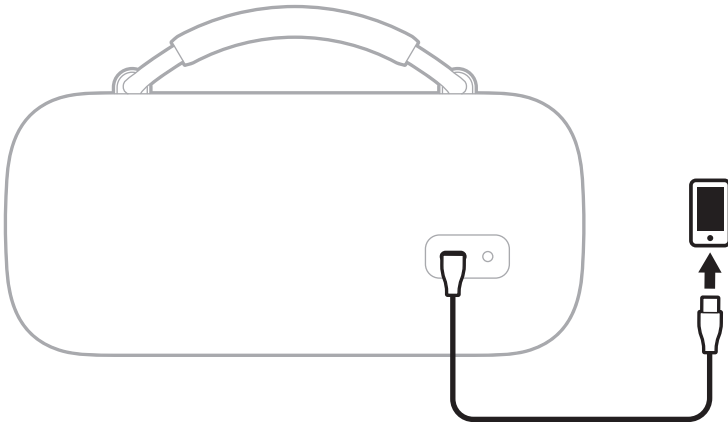

Opladningsstatus vises på din enhed.

Strøm-, AUX-, *Bluetooth*- og genvejslamperne findes på toppen af højttaleren.

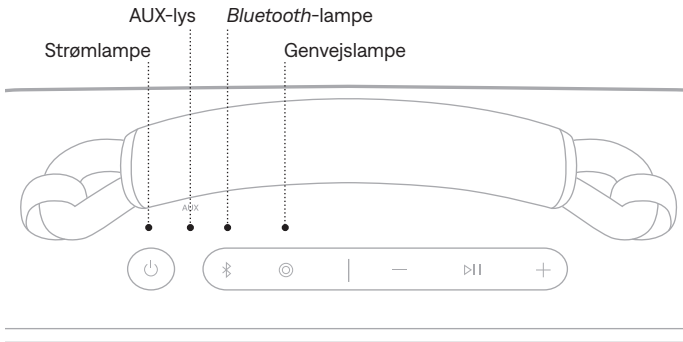

STRØMLAMPE

Viser batteri-, opladnings-, opdaterings- og fejlstatus.

LYSAKTIVITET	SYSTEMTILSTAND
Lyser hvidt	Fuldt opladet
Lyser gult	Lav opladning
Blinker gult	Skal oplades
Blinker langsomt hvidt	Oplader
Blinker hvidt 3 gange (gentages)	Opdaterer software (trådløst)
Blinker hurtigt hvidt (10 sekunder)	Opdaterer software (USB-C-port)
Blinker hurtigt hvidt (3 sekunder)	Gendannelse gennemført
Blinker langsomt hvidt og gult (skiftevis)	Fugt registreret – sørg for, at USB-C-porten er helt tør, inden du oplader
Blinker hurtigt hvidt og gult (skiftevis)	Fejl. Kontakt Bose kundeservice

BLUETOOTH-LAMPE

Viser status for *Bluetooth*-forbindelsen.

LYSAKTIVITET	SYSTEMTILSTAND
Blinker langsomt blå	Klar til tilslutning
Blinker hurtigt blå	Opretter forbindelse
Lyser hvidt	Tilsluttet
Blinker hvidt 2 gange	Enhedslisten er ryddet

AUX-LYS

Viser status for AUX-forbindelsen.

LYSAKTIVITET	SYSTEMTILSTAND
Lyser hvidt	Tilsluttet



TILSLUT ET LYDKABEL

Du kan tilslutte et lyd kabel (medfølger ikke) til højttaleren for at lytte til lyd på din enhed.

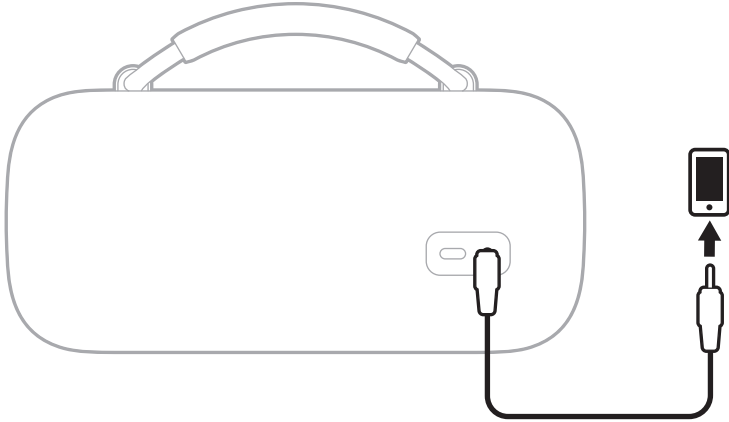
Tilslut lyd kablets ene ende til 3,5 mm porten på bagsiden af højttaleren og den anden ende til porten på din enhed.



AUX-lampen lyser hvidt hele tiden.

BEMÆRK: Du skifter til en *Bluetooth*-forbindelse ved at trykke på *Bluetooth*-knappen . Du skifter tilbage til en kabelbaseret forbindelse ved at trykke på genvejsknappen  eller ved at fjerne lyd kablet og derefter tilslutte det igen.

OPRET FORBINDELSE TIL EN BOSE SMART SPEAKER ELLER SOUNDBAR

Med Bose SimpleSync-teknologi kan du tilslutte højttaleren til en Bose Smart Speaker eller Bose Smart Soundbar, så du kan lytte til den samme lyd i to forskellige rum på samme tid.

BEMÆRK: SimpleSync-teknologien har en *Bluetooth*-rækkevidde på op til 9 meter. Vægge og byggematerialer kan påvirke modtagelsen.

Kompatible produkter

Du kan tilslutte højttaleren til en hvilken som helst Bose Smart Speaker eller Bose Smart Soundbar.

Populære kompatible produkter omfatter:

- Bose Smart Ultra Soundbar/Bose Ultra Soundbar
- Bose Smart Soundbar 900
- Bose Smart Soundbar 700/Bose Soundbar 700
- Bose Smart Soundbar 600
- Bose Soundbar 500
- Bose Smart Speaker 500/Bose Home Speaker 500
- Bose Home Speaker 300
- Bose Portable Smart Speaker/Bose Portable Home Speaker

Nye produkter tilføjes jævnligt. Du kan finde en komplet liste og flere oplysninger her: support.bose.com/Groups

Tilslut ved hjælp af Bose-appen

1. Tryk på *Bluetooth*-knappen , og hold den nede, indtil du hører "Klar til tilslutning", og *Bluetooth*-lampen blinker blå langsomt.

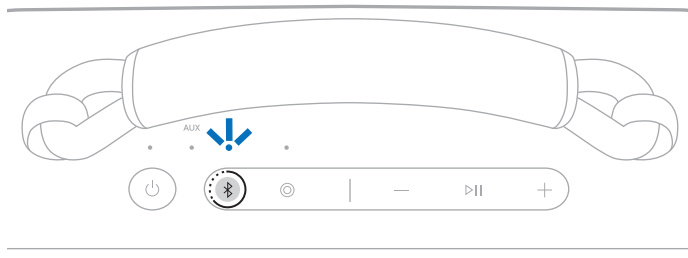

BEMÆRK: Hvis der allerede er tilsluttet en enhed, hører du "Klar til tilslutning af en anden enhed".

2. Brug Bose-appen til at tilslutte højttaleren til et kompatibelt Bose-produkt. Du kan finde flere oplysninger her: support.Bose.com/Groups

BEMÆRKNINGER:

- Det kan tage op til 30 sekunder at oprette forbindelse.
- Sørg for, at højttaleren er inden for 9 m fra din højttaler eller soundbar.
- Du kan kun tilslutte højttaleren til ét produkt ad gangen.

Opret forbindelse ved hjælp af knapperne på produktet

1. Tryk på *Bluetooth*-knappen , og hold den nede, indtil du hører "Klar til tilslutning", og *Bluetooth*-lampen blinker blå langsomt.

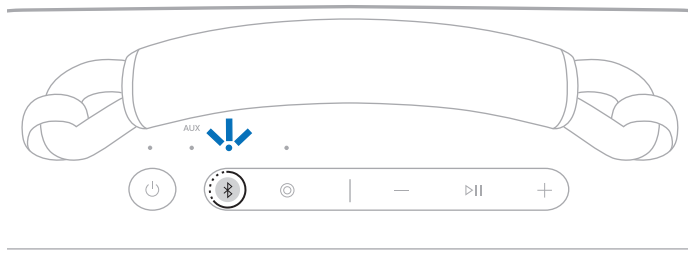

BEMÆRK: Hvis der allerede er tilsluttet en enhed, hører du "Klar til tilslutning af en anden enhed".

2. På fjernbetjeningen til din soundbar eller oven på din højttaler skal du trykke på *Bluetooth*-knappen og holde den nede, indtil lysbjælken eller lysringen blinker blå.

Højttaleren opretter forbindelse til din soundbar eller højttaler, og du hører den samme lyd gennem begge enheder.

BEMÆRKNINGER:

- Det kan tage op til 30 sekunder at oprette forbindelse.
- Sørg for, at højttaleren er inden for 9 m fra din højttaler eller soundbar.
- Du kan kun tilslutte højttaleren til ét produkt ad gangen.

GENOPRET FORBINDELSEN TIL EN BOSE SMART SPEAKER ELLER SOUNDBAR

Brug Bose-appen til at genoprette forbindelsen mellem højttaleren og et tidligere tilsluttet kompatibelt Bose-produkt. Du kan finde flere oplysninger her: support.bose.com/Groups

BEMÆRKNINGER:

- Din højttaler eller soundbar skal være inden for rækkevidde (9 meter) og tændt.
- Hvis højttaleren ikke opretter forbindelse, skal du læse "Højttaleren genopretter ikke forbindelsen til en tidligere tilsluttet Bose Smart Speaker eller Soundbar" på side 38.

Du kan bruge håndtaget til nemt at tage højttaleren med dig.

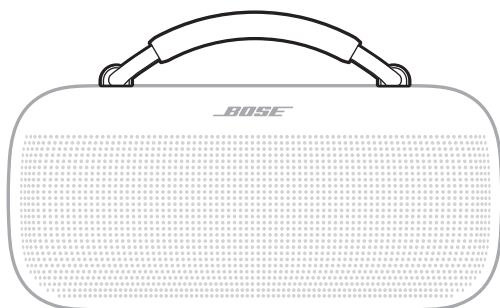

Du kan også udskifte håndtaget med et nyt håndtag eller en bærerem.

Du kan bestille dette ekstraudstyr ved at besøge: support.bose.com/sl-max

FJERN HÅNDTAGET

1. Drej øjet ved enden af håndtaget mod venstre (mod uret) $\frac{1}{4}$ omgang.

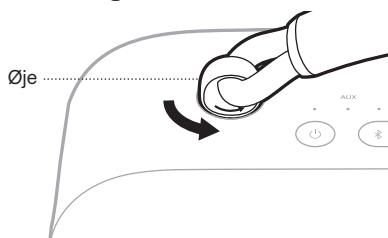

2. Løft for at fjerne håndtaget fra højttaleren.

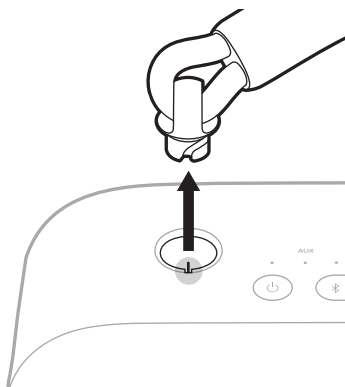

3. Gentag trin 1-2 for at fjerne den anden side af håndtaget.

FASTGØR ET NYT HÅNDTAG ELLER EN BÆREREM

1. Placer hakkene i øjet ud for kontakterne i åbningen, og anbring øjet i højttaleren.

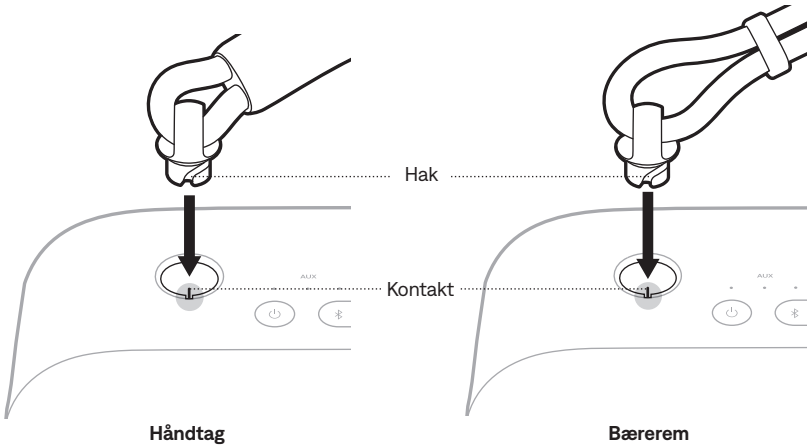

2. Drej øjet mod højre (med uret) $\frac{1}{4}$ omgang, indtil du mærker et klik.

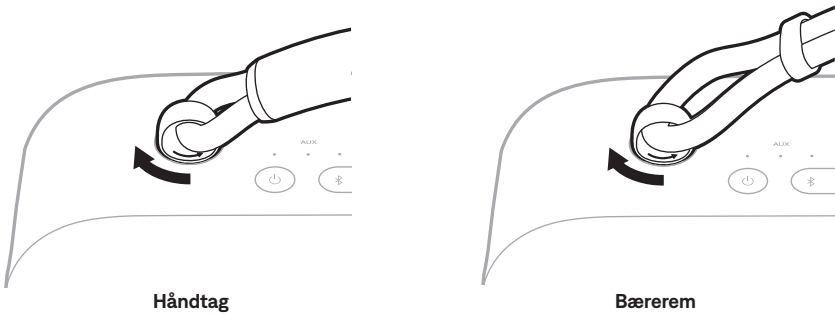

3. Gentag trin 1-2 for at fastgøre den anden side af håndtaget eller bæreremmen.

Højtaleren er vandafvisende, stænkæt og støvafvisende. Den er IP67- og IP64-klassificeret. Du kan nedsænke højtaleren i vand i op til 30 minutter ved en dybde på 1 m. Den kan også bruges, mens du er i bad, og i regn- eller snevejr.

FORSIGTIG:

- Nedsæk IKKE denne højtaler i vand med en dybde på over 1 m.
- Undlad at afspille lyd, mens højtaleren er nedsænket.
- Hvis højtaleren bliver udsat for salt eller klorholdigt vand, skal du skylle den forsigtigt med friskt vand for at fjerne alle rester.
- Forsøg aldrig at oplade højtaleren eller din enhed, hvis højtaleren er våd. Dette kan beskadige højtaleren. Højtaleren er vandtæt, men USB-C-porten skal være helt tør, inden du oplader. Hvis der registreres fugt, blinker strømlampen langsomt hvidt og gult (se side 26).



OPDATER HØJTTALEREN

Højtaleren begynder opdatering automatisk, når den er tilsluttet Bose-appen, og der findes en opdatering. Følg appinstruktionerne. Når opdateringen starter, blinker strømlampen hvidt 3 gange (gentages), indtil opdateringen er gennemført.

Du kan også opdatere højtaleren ved hjælp af Boses opdateringswebsted. På din computer skal du gå til: btu.Bose.com og følge vejledningen på skærmen. Når opdateringen starter, blinker strømlampen hurtigt hvidt i 10 sekunder.

RENGØR HØJTTALEREN

Højtaleren skal muligvis rengøres med jævne mellemrum.

- Rengør højtalerens overflade med en blød og fugtig klud (kun vand). Sørg for, at USB-C-porten er helt tør, inden du oplader. Hvis der registreres fugt, blinker strømlampen langsomt hvidt og gult (se side 26).
- Brug ikke opløsningsmidler, kemikalier eller rengøringsmidler, der indeholder sprit, ammoniak eller slibemiddel.
- Hvis højtaleren bliver udsat for salt eller klorholdigt vand, skal du skylle den forsigtigt med friskt vand for at fjerne alle rester.

OPBEVAR HØJTTALEREN

Opbevar højtaleren et køligt sted, når den ikke er i brug.

FORSIGTIG: Opbevar IKKE højtaleren i længere perioder, hvor batteriet er fuldt opladet eller har en lav opladning (se side 26).

RESERVEDELE OG TILBEHØR

Reserve dele og tilbehør kan bestilles via Boses kundeservice.

Besøg: support.Bose.com/sl-max

BEGRÆNSET GARANTI

Højtaleren er dækket af en begrænset garanti. Se vores websted på worldwide.Bose.com/Warranty for at få flere oplysninger om den begrænsede garanti.

Hvis du vil registrere dit produkt, kan du finde instruktioner på worldwide.Bose.com/ProductRegistration. Hvis du undlader at registrere produktet, har det ingen betydning for den begrænsede garanti.

PRØV DISSE LØSNINGER FØRST

Hvis du oplever problemer med højttaleren:

- Sluk for højttaleren, og tænd den igen (se side 19).
- Oplad højttaleren (se side 23).
- Tjek statuslamperne (se side 26).
- Kontrollér, at din enhed understøtter *Bluetooth*-forbindelser (se side 12).
- Øg lydstyrken på højttaleren, din enhed og din musikapp.
- Flyt din enhed tættere på højttaleren (9 m) og væk fra eventuel interferens eller forhindringer.
- Tilslut en ekstra enhed (se side 12).

Hvis dette ikke løser problemet, kan du i nedenstående tabel identificere symptomer og løsninger på almindelige problemer. Du kan også få adgang til artikler om fejlfinding, videoer og andre ressourcer på: support.bose.com/sl-max

Kontakt Bose kundeservice, hvis du ikke kan løse dit problem.

Besøg: worldwide.bose.com/contact

ANDRE LØSNINGER

SYMPTOM	LØSNING
Ingen strøm (batteri)	Batteriet kan være i beskyttelsestilstand, eller det kan være afladet. Tilslut højttaleren til en strømkilde (se side 23).
Højttaler opretter ikke forbindelse til enhed	Ryd højttalerens enhedsliste (se side 16). Slet højttaleren fra <i>Bluetooth</i> -listen på din enhed, herunder eventuelle dubletposter med angivelsen LE (Low Energy). Tilslut igen (se side 12). Gå til support.bose.com/sl-max for at se Sådan gør du-videoser.
Højttaler reagerer ikke på funktioner med flere tryk	Variér trykkenes hastighed.
Ingen lyd	Kontrollér, at talemæssigheder er aktiveret ved hjælp af Bose-appen. Tryk på <i>Bluetooth</i> -knappen \times , og slip den for at høre den tilsluttede enhed. Kontrollér, at du bruger den rigtige enhed. Prøv en anden musikkilde. Hvis der er tilsluttet to enheder, skal du sætte lyden for den første enhed på pause og afspille lyd på den anden enhed.

SYMPTOM	LØSNING
Dårlig lyd fra enhed, der er tilsluttet med Bluetooth-forbindelse	<p>Prøv en anden musikkilde.</p> <p>Hvis to enheder er tilsluttet, skal du frakoble den anden enhed.</p> <p>Deaktiver eventuelle lydforbedringsfunktioner på enheden eller musikappen.</p> <p>Hvis højttaleren har været udsat for vand, skal du vente på, at den bliver tør, og prøve igen.</p>
Dårlig lyd fra en enhed, der er tilsluttet med et lyd kabel	<p>Kontrollér, at begge lyd kablets ender er tilsluttet solidt (se side 28).</p> <p>Deaktiver eventuelle lydforbedringsfunktioner på enheden eller musikappen.</p> <p>Prøv et andet lyd kabel (se side 28).</p>
Ingen lyd fra en enhed, der er tilsluttet med et lyd kabel	<p>Kontrollér, at begge lyd kablets ender er tilsluttet solidt (se side 28).</p> <p>Tryk på afspil på din enhed for at kontrollere, om lyden afspilles.</p> <p>Afspil lyd fra en anden applikation eller musik tjeneste.</p> <p>Afspil lyd fra indhold, der er gemt direkte på din enhed.</p> <p>Øg lyd styrken på højttaleren, og øg derefter lyd styrken på din enhed.</p> <p>Prøv et andet lyd kabel (se side 28).</p> <p>Genstart din enhed.</p>
Forsinket lyd	<p>Afspil lyd fra en anden applikation eller musik tjeneste.</p> <p>Luk programmet eller musik tjenesten, og åbn det/den igen.</p> <p>Prøv et lyd kabel (se side 28).</p>
Højttaler oplades ikke	<p>Kontrollér, at begge USB-C-kablets ender er tilsluttet solidt (se side 23).</p> <p>Sørg for, at du bruger USB-C-kablet fra Bose eller et tilsvarende USB-C-kabel, der leverer minimum 5 V $\overline{\text{---}}$, 3 A.</p> <p>Prøv en anden opladningskilde.</p> <p>Hvis højttaleren har været udsat for høje eller lave temperaturer, skal du lade den vende tilbage til stuetemperatur og derefter forsøge at oplade igen.</p> <p>Hvis højttaleren har været udsat for vand, skal du vente på, at den bliver tør, og prøve igen.</p> <p>Nulstil højttaleren (se side 39).</p>

SYMPTOM	LØSNING
Mobilenhed oplades ikke	<p>Kontrollér, at begge USB-C-kablets ender er tilsluttet solidt (se side 25).</p> <p>Hvis højttaleren har været udsat for vand, skal du vente på, at den bliver tør, og prøve igen.</p> <p>Sørg for, at din enhed kan oplades fra en anden enhed. Se brugervejledningen til din mobile enhed.</p> <p>Fjern USB-C-kablet fra højttaleren, og tilslut det derefter igen. Hvis din enhed stadig ikke oplades, skal du fjerne USB-C-kablet fra din enhed og tilslutte det igen. Se brugervejledningen til din enhed, hvis du ikke kan løse dit problem.</p>
Højttaleren opretter ikke forbindelse til en Bose Smart Speaker eller Soundbar	<p>Sørg for, at du bruger Bose-appen (se side 13).</p> <p>Kontrollér, at din Bose Smart Speaker eller soundbar har den nyeste software. Brug Bose-appen, og kød tilgængelige softwareopdateringer.</p> <p>Sørg for, at du opretter forbindelse til et kompatibelt Bose-produkt. Du kan se en liste over kompatible produkter på: support.Bose.com/Groups</p> <p>Tryk på <i>Bluetooth</i>-knappen , og hold den nede, indtil du hører "Klar til tilslutning" eller "Klar til tilslutning af en anden enhed", og <i>Bluetooth</i>-lampen blinker blå langsomt.</p> <p>Sørg for, at højttaleren er inden for 9 m fra din soundbar eller højttaler.</p>
Højttaleren genopretter ikke forbindelsen til en tidligere tilsluttet Bose Smart Speaker eller Soundbar	<p>På højttaleren skal du trykke på <i>Bluetooth</i>-knappen  og holde den nede, indtil <i>Bluetooth</i>-lampen blinker blå langsomt, og du hører "Klar til tilslutning af en anden enhed." Brug Bose-appen til at tilslutte højttaleren til et kompatibelt Bose-produkt. Du kan finde flere oplysninger her: support.Bose.com/Groups</p>
Forsinket lyd, når der er oprettet forbindelse til en Bose Smart Speaker eller soundbar	<p>Download Bose-appen (se side 13), og kød tilgængelige softwareopdateringer.</p> <p>Brug en computer til at søge efter USB-opdateringer på btu.Bose.com.</p>

NULSTIL HØJTTALEREN

Hvis højttaleren ikke reagerer, kan du nulstille den.

Nulstilling af højttaleren nulstiller produktknapperne og genstarter højttaleren. Det rydder ikke nogen enhedsindstillinger.

BEMÆRK: Sørg for, at USB-C-kablet ikke er tilsluttet til højttaleren.

1. Tryk på tænd/sluk-knappen , og hold den nede i op til 30 sekunder, indtil højttalerlampen slukkes.

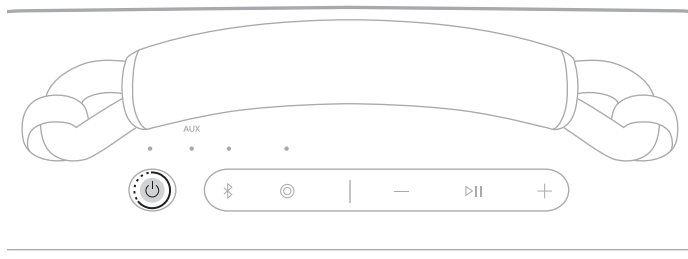

2. Tryk på tænd/sluk-knappen .

Strømlampen lyser i overensstemmelse med batteriniveauet (se side 26).

BEMÆRKNINGER:

- Hvis USB-C-kablet er tilsluttet, skal du fjerne det, inden du kan nulstille højttaleren.
- Hvis du ikke kan løse dit problem, findes der flere råd til fejlfinding og support på: support.Bose.com/sl-max

GENDAN HØJTTALEREN

Nulstilling til standardindstillinger rydder tilsluttede mobile enheder og sprogindstillinger fra højttaleren og gendanner de oprindelige fabriksindstillinger.

1. Tryk på Lydstyrke op-knappen + og Lydstyrke ned-knappen – i 15 sekunder, indtil strømlampen blinker hurtigt hvidt i 3 sekunder.

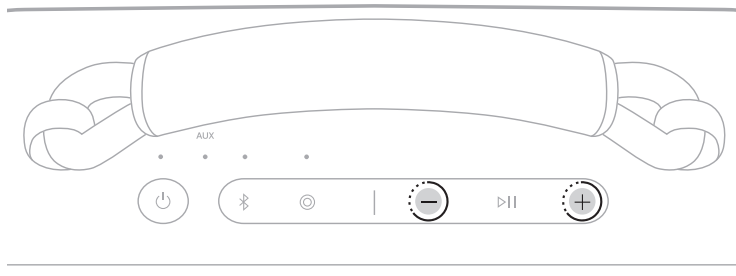

Højttaleren slukkes.

2. Tryk på tænd/sluk-knappen .

Strømlampen lyser i overensstemmelse med batteriniveauet (se side 26).

Bluetooth-lampen blinker langsomt blå, og du hører "Klar til tilslutning."

BEMÆRK: Hvis du ikke kan løse dit problem, findes der flere råd til fejlfinding og support på: support.Bose.com/sl-max

Bitte lesen Sie alle Sicherheitshinweise und Gebrauchsanleitungen durch und bewahren Sie sie auf.



Die Bose Corporation erklärt hiermit, dass dieses Produkt die wesentlichen Anforderungen und andere relevante Bestimmungen der Richtlinie 2014/53/EU und weitere geltende EU-Richtlinien erfüllt. Die vollständige Konformitätserklärung ist einsehbar unter: www.Bose.com/compliance



Dieses Produkt erfüllt alle geltenden Vorschriften zur elektromagnetischen Verträglichkeit 2016 und alle anderen zutreffenden UK-Richtlinien. Die vollständige Konformitätserklärung ist einsehbar unter www.Bose.com/compliance

Die Bose Corporation erklärt hiermit, dass dieses Produkt die wesentlichen Anforderungen gemäß Funkgeräterichtlinie 2017 und alle zutreffenden UK-Richtlinien erfüllt. Die vollständige Konformitätserklärung ist einsehbar unter: www.Bose.com/compliance

Wichtige Sicherheitshinweise

Achten Sie darauf, dass die Lüftungsöffnungen nicht blockiert sind. Stellen Sie das Gerät nur in Übereinstimmung mit den Herstelleranweisungen auf.

Wenn der Lautsprecher salz- oder chlorhaltigem Wasser ausgesetzt war, spülen Sie ihn danach vorsichtig mit frischem Wasser ab, um Rückstände zu entfernen. Vergewissern Sie sich vor dem Aufladen, dass der Steckeranschluss vollständig trocken ist.

Verwenden Sie nur Zubehör-/Anbauteile, die vom Hersteller zugelassen sind.

Wenden Sie sich bei allen Reparatur- und Wartungsarbeiten nur an qualifiziertes Personal. Reparatur- und Wartungsarbeiten sind erforderlich, wenn das Gerät nicht normal funktioniert oder beschädigt wurde.

WARNUNGEN/VORSICHTSMASSNAHMEN



Enthält kleine Teile, die verschluckt werden können und eine Erstickungsgefahr darstellen. Nicht geeignet für Kinder unter drei Jahren.



Dieses Produkt enthält magnetische Materialien. Wenden Sie sich an Ihren Arzt, wenn Sie wissen möchten, ob dies den Betrieb Ihres implantierten medizinischen Geräts beeinflussen kann.

- Halten Sie das Produkt von Feuer und Wärmequellen fern. Stellen Sie keine brennenden Kerzen oder ähnliches auf das Gerät oder in die Nähe des Geräts.
- Nehmen Sie KEINE nicht genehmigten Änderungen an diesem Produkt vor.
- Verwenden Sie dieses Produkt nur mit einem zugelassenen LPS-Netzteil, das die lokalen gesetzlichen Anforderungen erfüllt (z. B. UL, CSA, VDE, CCC).
- Die mit diesem Produkt mitgelieferte Batterie kann Feuer, Explosion oder Verätzungen verursachen, wenn sie falsch behandelt, nicht richtig ausgetauscht oder durch einen falschen Typ ersetzt wird.
- Setzen Sie Produkte mit Batterien keiner großen Hitze aus (z. B. durch Aufbewahrung im direkten Sonnenlicht, Feuer oder ähnliches).
- Wenn die Batterie ausläuft, achten Sie darauf, dass Ihre Haut oder Ihre Augen nicht in Kontakt mit der austretenden Flüssigkeit kommen. Suchen Sie im Falle eines Kontakts einen Arzt auf.
- Das Etikett mit der Produktbezeichnung befindet sich auf der Unterseite des Geräts.

HINWEIS: Dieses Gerät wurde getestet und erfüllt die Grenzwerte für digitale Geräte der Klasse B gemäß Abschnitt 15 der FCC-Vorschriften. Diese Grenzwerte wurden festgelegt, um einen angemessenen Schutz gegen elektromagnetische Störungen bei einer Installation in Wohngebieten zu gewährleisten. Dieses Gerät erzeugt und verwendet Hochfrequenzstrahlung und kann sie auch aussenden. Daher verursacht das Gerät bei nicht ordnungsgemäßer Installation und Benutzung möglicherweise Störungen des Funkverkehrs. Es wird jedoch keine Garantie dafür gegeben, dass bei einer bestimmten Installation keine Störstrahlungen auftreten. Sollte dieses Gerät den Radio- oder Fernsehempfang stören (Sie können dies überprüfen, indem Sie das Gerät aus- und wiedereinschalten), so ist der Benutzer dazu angehalten, die Störungen durch eine der folgenden Maßnahmen zu beheben:

- Richten Sie das Empfangsprodukt oder die Antenne neu aus.
- Vergrößern Sie den Abstand zwischen dem Gerät und einem Radio- oder Fernsehempfänger.
- Schließen Sie das Gerät an eine Steckdose in einem anderen Stromkreis als den Empfänger an.
- Wenden Sie sich an einen Händler oder einen erfahrenen Radio-/Fernsehtechniker.

Veränderungen am Gerät, die nicht durch die Bose Corporation autorisiert wurden, können zur Folge haben, dass die Betriebserlaubnis für das Gerät erlischt.

Dieses Gerät erfüllt die Strahlungsexpositionsgrenzwerte der FCC und ISED Canada für die allgemeine Bevölkerung. Dieses Gerät sollte mit einem Mindestabstand von 20 cm zwischen dem Radiator und Ihrem Körper aufgestellt und betrieben werden. Der Sender darf nicht zusammen mit einer anderen Antenne oder einem anderen Sender aufgestellt oder betrieben werden.

CAN ICES-3(B)/NMB-3(B)

Für Europa: Frequenzband des Betriebs 2.400 bis 2.483,5 MHz. | Maximale Sendeleistung weniger als 20 dBm EIRP.



Dieses Symbol bedeutet, dass das Produkt nicht mit dem Hausmüll entsorgt werden darf, sondern bei einer geeigneten Sammelstelle für das Recycling abgegeben werden muss. Die ordnungsgemäße Entsorgung und das Recycling tragen dazu bei, die natürlichen Ressourcen, die Gesundheit und die Umwelt zu schützen. Weitere Informationen zur Entsorgung und zum Recycling dieses Produkts erhalten Sie von Ihrer zuständigen Kommune, Ihrem Entsorgungsdienst oder dem Geschäft, in dem Sie dieses Produkt gekauft haben.

Technische Vorschriften für energiearme Funkfrequenzgeräte: Ohne Erlaubnis durch die NCC dürfen Firmen, Unternehmen oder Benutzer Folgendes nicht: die Frequenz ändern, die Übertragungsleistung verbessern oder die ursprünglichen Eigenschaften sowie die Leistung für ein zugelassenes energiearmes Funkfrequenzgerät ändern. Energiearme Funkfrequenzgeräte dürfen die Flugsicherheit nicht beeinträchtigen oder gesetzlich zulässige Kommunikation stören. Andernfalls muss der Benutzer den Betrieb sofort einstellen, bis keine Störung mehr auftritt. Besagte gesetzlich zulässige Kommunikation bedeutet Funkkommunikation, die in Übereinstimmung mit dem Telecommunications Management Act erfolgt. Energiearme Funkfrequenzgeräte müssen für Störung durch gesetzlich zulässige Kommunikation oder Geräte mit ISM-Funkwellenstrahlung empfänglich sein. Energiearme Funkfrequenzgeräte müssen für Störung durch gesetzlich zulässige Kommunikation oder Geräte mit ISM-Funkwellenstrahlung empfänglich sein.

Versuchen Sie **NICHT**, die aufladbare Lithium-Ionen-Batterie aus diesem Produkt zu nehmen. Wenden Sie sich für das Recycling und die Entsorgung an Ihren Bose-Händler oder einen anderen qualifizierten Fachmann.



Leere Batterien müssen getrennt entsorgt werden und gehören nicht in den Hausmüll.
Nicht verbrennen.



Li-ion

Tabelle zur Einschränkung gefährlicher Stoffe für China

Namen und Inhalt der giftigen oder gefährlichen Stoffe oder Elemente						
Name des Teils	Gefährliche Stoffe oder Elemente					
	Blei (Pb)	Quecksilber (Hg)	Kadmium (Cd)	Sechswertiges Chrom (CR(VI))	Polybromiertes Biphenyl (PBB)	Polybromiertes Diphenylether (PBDE)
PCBs	X	○	○	○	○	○
Metallteile	X	○	○	○	○	○
Kunststoffteile	○	○	○	○	○	○
Lautsprecher	X	○	○	○	○	○
Kabel	X	○	○	○	○	○
Diese Tabelle wurde in Übereinstimmung mit den Bestimmungen von SJ/T 11364 erstellt. O: Gibt an, dass dieser giftige oder gefährliche Stoff, der in allen homogenen Materialien für dieses Teil enthalten ist, unter den Grenzwerten gemäß GB/T 26572 liegt. X: Gibt an, dass dieser giftige oder gefährliche Stoff, der in mindestens einem der homogenen Materialien enthalten ist, die für dieses Teil verwendet wurden, über den Grenzwerten gemäß GB/T 26572 liegt.						

Tabelle zur Einschränkung gefährlicher Stoffe für Taiwan

Gerätebezeichnung: Bluetooth-Lautsprecher Typbezeichnung: 442368						
Einheit	Stoffe mit eingeschränkter Verwendung und ihre chemischen Symbole					
	Blei (Pb)	Quecksilber (Hg)	Kadmium (Cd)	Sechswertiges Chrom (Cr+6)	Polybromierte Biphenyle (PBB)	Polybromierte Diphenylether (PBDE)
PCBs	—	○	○	○	○	○
Metallteile	—	○	○	○	○	○
Kunststoffteile	○	○	○	○	○	○
Lautsprecher	—	○	○	○	○	○
Kabel	—	○	○	○	○	○
Hinweis 1: „○“ gibt an, dass der prozentuale Gehalt des Stoffs mit eingeschränkter Verwendung den Prozentsatz des Referenzwerts des Vorhandenseins nicht übersteigt. Hinweis 2: „—“ gibt an, dass der Stoff mit eingeschränkter Verwendung der Ausnahme entspricht.						

Herstellungsdatum: Die achte Ziffer in der Seriennummer gibt das Herstellungsjahr an: „4“ ist 2014 oder 2024.

Importeure: Bose Electronics (Shanghai) Company Limited, Level 6, Tower D, No. 2337 Gudai Rd. Minhang District, Shanghai 201100 | Bose Products B.V., Gorslaan 60, 1441 RG Purmerend, Niederlande | Bose de México S. de R.L. de C.V., Avenida Prado Sur #150, Piso 2, Interior 222 y 223, Colonia Lomas de Chapultepec V Sección, Miguel Hidalgo, Ciudad de México, C.P. 11000 Telefonnummer: +5255 (5202) 3545 | Bose Limited (H.K.), 9F., No. 10, Sec. 3, Minsheng E. Road, Zhongshan Dist. Taipei City 10480, Telefonnummer: +886-2-2514 7676 | Bose Limited, Bose House, Quayside Chatham Maritime, Chatham, Kent, ME4 4QZ, United Kingdom

Eingangsnennleistung: 5/9/15/20 V $\overline{\text{---}}$, 3 A max. | **Ausgangsnennleistung:** 5 V $\overline{\text{---}}$, 3 A

Modellnummer: 442368. Die CMITT-ID befindet sich auf der Unterseite des Lautsprechers.

Für dieses Produkt gilt eine eingeschränkte Garantie von Bose, die Sie hier finden worldwide.Bose.com/Warranty

Lizenzvereinbarungen: Um die Lizenzvereinbarungen anzuzeigen, die für die Softwarepakete von Drittanbietern gelten, die als Komponenten Ihrer tragbaren Bose SoundLink Max Lautsprecher geliefert werden, verwenden Sie die Bose App. Auf diese Informationen können Sie vom Menü „Einstellungen“ aus zugreifen.

Apple, das Apple-Logo, iPad und iPhone sind Marken von Apple Inc., die in den USA und anderen Ländern eingetragen sind. App Store ist eine Dienstleistungsmarke von Apple Inc. Die Marke „iPhone“ wird in Japan mit einer Lizenz von Aiphone K.K. verwendet.

Die Verwendung des Aufklebers „Made for Apple“ bedeutet, dass ein elektronisches Zubehör speziell für die Verwendung mit Apple-Produkten entwickelt wurde, die auf dem Aufkleber angegeben sind, und vom Entwickler für die Erfüllung der Apple-Leistungsstandards zertifiziert wurde. Apple übernimmt keine Verantwortung für den Betrieb dieses Geräts oder die Einhaltung von Sicherheits- und gesetzlichen Standards.

Die *Bluetooth*® Wortmarke und Logos sind eingetragene Marken der Bluetooth SIG, Inc. Jegliche Nutzung dieser Marken durch die Bose Corporation erfolgt unter Lizenz.

Android und Google Play sind Marken von Google, LLC.

Snapdragon Sound ist ein Produkt von Qualcomm Technologies, Inc. und/oder seinen Tochtergesellschaften. Qualcomm, Snapdragon und Snapdragon Sound sind Marken oder eingetragene Marken von Qualcomm Incorporated.

USB Type-C® und USB-C® sind eingetragene Marken des USB Implementers Forum.

Bose, das B-Logo, SimpleSync und SoundLink sind Marken der Bose Corporation. | Bose Corporation Unternehmenszentrale: 1-877-230-5639 | ©2024 Bose Corporation. Dieses Dokument darf ohne vorherige schriftliche Genehmigung weder ganz noch teilweise reproduziert, verändert, vertrieben oder auf andere Weise verwendet werden.

Bitte füllen Sie Folgendes aus und bewahren Sie es für Ihre Unterlagen auf:

Die Seriennummer befindet sich auf der Rückseite des Lautsprechers. Die Modellnummer befindet sich auf der Unterseite des Lautsprechers.

Seriennummer: _____

Modellnummer: 442368

Bitte bewahren Sie Ihren Beleg auf. Jetzt ist ein guter Zeitpunkt, um Ihr Bose-Produkt zu registrieren. Sie können dies ganz einfach auf worldwide.Bose.com/ProductRegistration

LIEFERUMFANG

Inhalt.....	9
-------------	---

ERSTE SCHRITTE

Erstes Einrichten	10
-------------------------	----

BLUETOOTH®-VERBINDUNGEN

Verbinden mit einem Gerät.....	12
Verwenden der <i>Bluetooth</i> -Einstellungen Ihres Geräts.....	12
Verwenden der Bose App	13
Erneutes Verbinden mit einem Gerät	14
Erneutes Verbinden des zuletzt verbundenen Geräts	14
Erneutes Verbinden mit einem anderen Gerät	14
Verbinden eines zusätzlichen Geräts.....	15
Identifizieren verbundener Geräte	15
Umschalten zwischen zwei verbundenen Geräten	15
Trennen eines Geräts.....	16
Löschen der Geräteliste des Lautsprechers.....	16
Nur Android™-Geräte.....	17
Verbinden mithilfe von Fast Pair	17
Snapdragon Sound™-Technologie.....	18

LAUTSPRECHER-BEDIENELEMENTE

Ein-/Ausschalten.....	19
Timer für automatisches Abschalten.....	20
Medienwiedergabe und Lautstärke	21

SHORTCUTS

Verwenden Ihres Shortcuts.....	22
Entfernen oder Ändern Ihres Shortcuts.....	22

BATTERIE

Aufladen des Lautsprechers.....	23
Ladedauer	24
Akustische Anzeige des Batteriestands	24
Batteriestand anzeigen	24
Aufladen Ihres Geräts.....	25

STATUS

Betriebslämpchen.....	26
<i>Bluetooth</i> -Anzeige	27
AUX-Lämpchen	27

KABELGEBUNDENE VERBINDUNG

Anschließen eines Audiokabels.....	28
------------------------------------	----

VERBINDEN VON BOSE-PRODUKTEN

Verbinden mit einem Bose Smart Speaker oder einer Bose Smart Soundbar	29
Kompatible Produkte.....	29
Verbinden mithilfe der Bose App	30
Verbinden mithilfe der Produktsteuerung	31
Erneutes Verbinden mit einem Bose Smart Speaker oder einer Bose Smart Soundbar	31

TRANSPORTFREUNDLICHKEIT

Entfernen des Griffs	32
Anbringen eines anderen Griffs oder Trageriemens	33

WASSER- UND STAUBABWEISEND.....

34

PFLEGE UND WARTUNG

Aktualisieren des Lautsprechers	35
---------------------------------------	----

Reinigen des Lautsprechers..... 35
Aufbewahren des Lautsprechers..... 35
Ersatzteile und Zubehör..... 35
Eingeschränkte Garantie 35

FEHLERBEHEBUNG

Versuchen Sie zuerst diese Lösungen 36
Andere Lösungen 36
Zurücksetzen des Lautsprechers 39
Wiederherstellen des Lautsprechers..... 40

INHALT

Überprüfen Sie, ob die folgenden Teile enthalten sind:

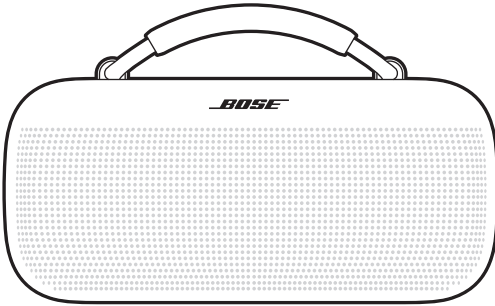

Bose SoundLink Max Tragbarer Lautsprecher



USB Type-C® -Netzteil
(Nicht in allen Regionen
verfügbar.)

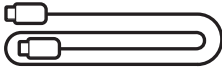

USB-C®-Kabel

HINWEIS: Sollten Teile des Produkts offensichtlich fehlen oder beschädigt sein, verwenden Sie es nicht. Auf support.bose.com/sl-max finden Sie Fehlerbehebungsartikel, Videos und Informationen zur Reparatur oder Austausch des Produkts.

Der Lautsprecher ist werkseitig bereits teilweise geladen. Schließen Sie den Lautsprecher vor dem erstmaligen Gebrauch an ein Netzteil an. Der Lautsprecher muss nicht vollständig aufgeladen werden, er benötigt aber eine erste Verbindung, damit die Batterie aktiviert wird.

ERSTES EINRICHTEN

1. Schließen Sie ein Ende des USB-Kabels an den USB-C-Anschluss an der Rückseite des Lautsprechers an.

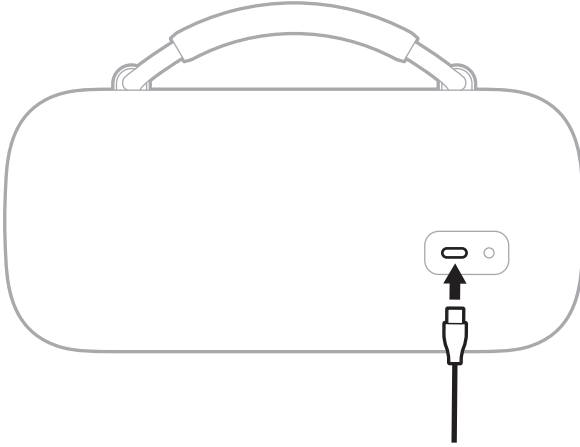

2. Schließen Sie das andere Ende an ein USB-C-Netzteil an.

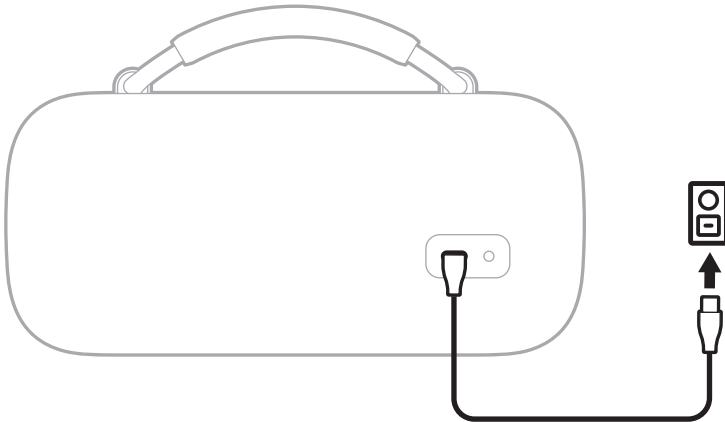

3. Drücken Sie die Ein/Aus-Taste .

Das Betriebslämpchen blinkt langsam weiß. Sie hören den Batteriestands gefolgt von „Bereit für die Verbindung“. Das *Bluetooth*-Lämpchen blinkt langsam blau.

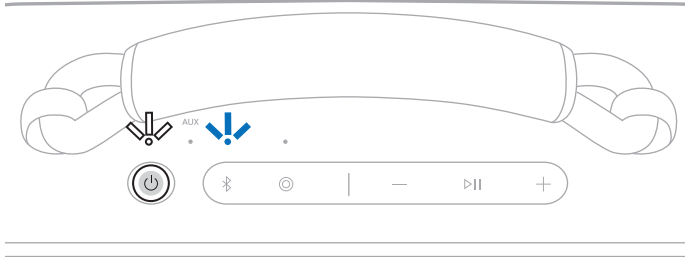

4. Verbinden Sie Ihr Gerät (siehe Seite 12).

Sie können bis zu acht Geräte in der Geräteliste des Lautsprechers speichern, und der Lautsprecher kann mit bis zu zwei Geräten gleichzeitig aktiv verbunden sein. Sie können Ton jeweils nur von einem Gerät wiedergeben.

VERBINDEN MIT EINEM GERÄT

Sie haben folgende Möglichkeiten, um den Lautsprecher mit Ihrem Gerät zu verbinden:

- Die *Bluetooth*-Einstellungen Ihres Geräts (siehe „Verwenden der *Bluetooth*-Einstellungen Ihres Geräts“)
- Die Bose App (siehe Seite 13)
- Fast Pair (nur Android-Geräte) (siehe Seite 17)

Verwenden der *Bluetooth*-Einstellungen Ihres Geräts

1. Halten Sie die *Bluetooth*-Taste  gedrückt, bis Sie „Bereit für die Verbindung“ hören und das *Bluetooth*-Lämpchen langsam blau blinkt.

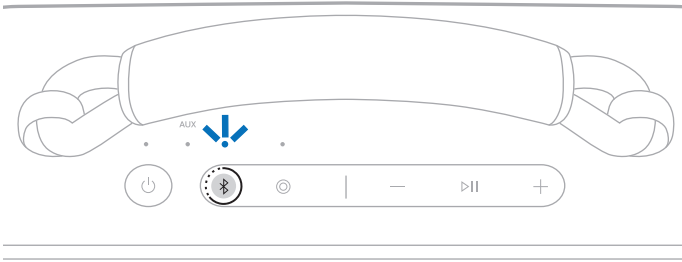

HINWEIS: Wenn bereits ein Gerät verbunden ist, hören Sie „Bereit für die Verbindung mit einem anderen Gerät“.

2. Rufen Sie die *Bluetooth*-Einstellungen auf Ihrem Gerät auf.
3. Wählen Sie den Lautsprecher aus der Liste der verfügbaren Produkte.

HINWEIS: Suchen Sie nach dem Namen, den Sie in der Bose App für Ihren Lautsprecher eingegeben haben. Wenn Sie dem Lautsprecher keinen Namen gegeben haben, wird der voreingestellte Name angezeigt.

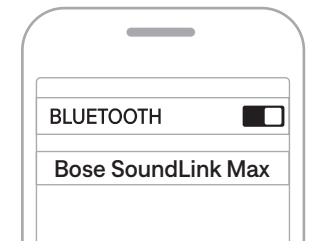

Der Lautsprecher erscheint in der Liste der verbundenen Produkte. Das *Bluetooth*-Lämpchen leuchtet weiß (siehe Seite 27).

Verwenden der Bose App

Mit der Bose App können Sie den Lautsprecher von jedem Mobilgerät, z. B. einem Smartphone oder Tablet, aus steuern.

Mithilfe der App können Sie *Bluetooth*-Verbindungen verwalten, Lautsprechereinstellungen verwalten, den Ton anpassen, die Sprache der Sprachbefehle auswählen und alle Updates und neuen Funktionen erhalten, die von Bose zur Verfügung gestellt werden.

HINWEIS: Wenn Sie die Bose App bereits für ein anderes Bose-Produkt heruntergeladen haben, können Sie den Lautsprecher auf dem Produktlisten-Bildschirm hinzufügen.

1. Laden Sie auf Ihrem Gerät die Bose App herunter.



2. Befolgen Sie die Anweisungen in der App, um den Lautsprecher hinzuzufügen.

ERNEUTES VERBINDEN MIT EINEM GERÄT

Erneutes Verbinden des zuletzt verbundenen Geräts

Wenn der Lautsprecher eingeschaltet wird, verbindet er sich mit den zwei zuletzt verbundenen Geräten.

HINWEISE:

- Die Geräte müssen sich innerhalb der Reichweite (9 m) befinden und eingeschaltet sein.
- Stellen Sie sicher, dass die *Bluetooth*-Funktion an Ihren Geräten aktiviert ist.

Erneutes Verbinden mit einem anderen Gerät

HINWEIS: Das Gerät muss sich innerhalb der Reichweite (9 m) befinden und eingeschaltet sein.

1. Drücken Sie die *Bluetooth*-Taste  kurz, um zu hören, welche Geräte zurzeit verbunden sind.

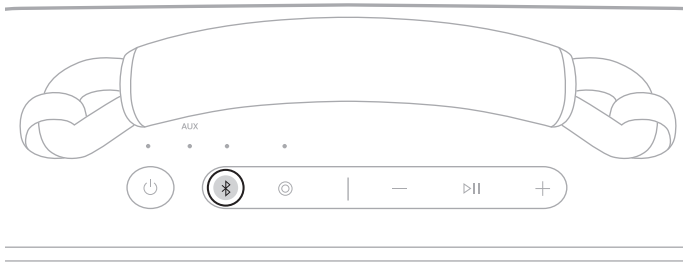

2. Drücken Sie innerhalb von 2 Sekunden die *Bluetooth*-Taste  erneut, um den Namen des nächsten Geräts in der Geräteliste des Lautsprechers zu hören.
3. Wiederholen Sie dies, bis Sie den korrekten Gerätenamen hören.
4. Starten Sie die Audiowiedergabe auf dem verbundenen Gerät.

TIPP: Mithilfe der *Bluetooth*-Einstellungen des Geräts oder der Bose App können Sie auch ein anderes Gerät verbinden (siehe Seite 13).

HINWEIS: Wenn bereits zwei Geräte mit dem Lautsprecher verbunden sind, ersetzt das neu verbundene Gerät das ältere der zwei Verbindungen.

VERBINDEN EINES ZUSÄTZLICHEN GERÄTS

Der Lautsprecher kann aktiv mit zwei Geräten gleichzeitig verbunden sein (Mehrpunkt-Verbindung).

Wie Sie ein zusätzliches Gerät verbinden, erfahren Sie unter Seite 12.

HINWEISE:

- Sie können immer nur Ton von einem Gerät gleichzeitig wiedergeben.
- Verwenden Sie die Bose App, um die Mehrpunkt-Verbindungsfunktion zu verwalten oder zu deaktivieren. Um auf diese Option zuzugreifen, tippen Sie auf dem Produktsteuerungsbildschirm auf „Quelle“.
- Bei Deaktivierung der Mehrpunkt-Verbindungsfunktion wird das zweite verbundene Gerät getrennt.

IDENTIFIZIEREN VERBUNDENER GERÄTE

1. Drücken Sie die *Bluetooth*-Taste  kurz, um zu hören, welche Geräte zurzeit verbunden sind.

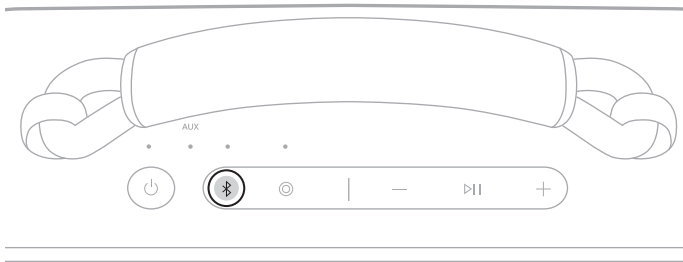

2. Drücken Sie innerhalb von 2 Sekunden die *Bluetooth*-Taste  erneut, um den Namen des nächsten Geräts in der Geräteliste des Lautspeichers zu hören.

UMSCHALTEN ZWISCHEN ZWEI VERBUNDENEN GERÄTEN

1. Halten Sie die Audiowiedergabe auf dem ersten Gerät an.
2. Starten Sie die Audiowiedergabe auf dem zweiten Gerät.

TRENNEN EINES GERÄTS

Verwenden Sie die *Bluetooth*-Einstellungen des Geräts oder die Bose App.

HINWEIS: Durch Deaktivieren der *Bluetooth*-Funktion am Gerät werden der Lautsprecher und alle anderen über *Bluetooth* verbundenen Produkte getrennt.

LÖSCHEN DER GERÄTELISTE DES LAUTSPRECHERS

1. Halten Sie die *Bluetooth*-Taste \times 15 Sekunden lang gedrückt, bis Sie „*Bluetooth*-Verbindungsliste gelöscht. Bereit für die Verbindung.“ hören und das *Bluetooth*-Lämpchen langsam blau blinkt.

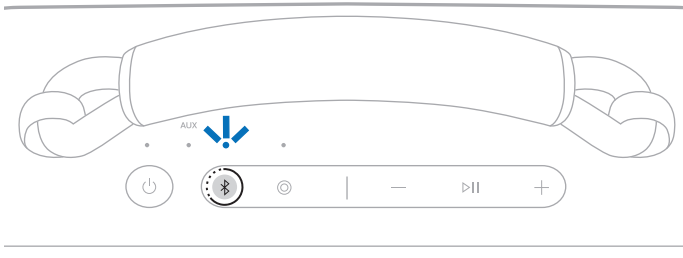

2. Löschen Sie den Lautsprecher aus den *Bluetooth*-Einstellungen Ihres Geräts. Alle Geräte werden gelöscht und der Lautsprecher ist für das Verbinden bereit (siehe Seite 12).

NUR ANDROID-GERÄTE

Wenn Sie ein Android-Gerät haben, können Sie auf die folgenden zusätzlichen Verbindungsfunktionen zugreifen.

Verbinden mithilfe von Fast Pair

Der Lautsprecher ermöglicht die schnelle, mühelose *Bluetooth*-Kopplung mit Ihren Android-Geräten durch einmaliges Tippen.

HINWEISE:

- Um Fast Pair zu verwenden, benötigen Sie ein Android-Gerät mit Android 6.0 oder höher.
 - Auf Ihrem Android-Gerät müssen die *Bluetooth*- und Standortdienste aktiviert sein.
1. Halten Sie die *Bluetooth*-Taste gedrückt, bis Sie „Bereit für die Verbindung“ hören und das *Bluetooth*-Lämpchen langsam blau blinkt.

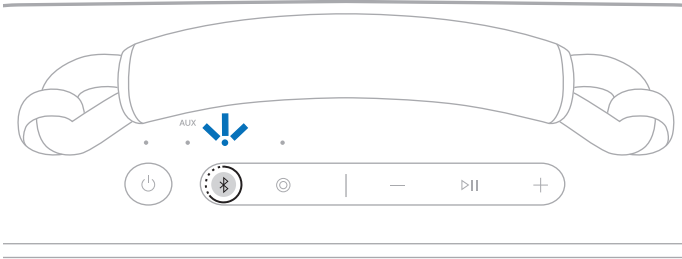

HINWEIS: Wenn bereits ein Gerät verbunden ist, hören Sie „Bereit für die Verbindung mit einem anderen Gerät“.

2. Legen Sie den Lautsprecher neben Ihr Android-Gerät.

Auf Ihrem Gerät wird eine Benachrichtigung angezeigt, die Sie auffordert, den Lautsprecher zu koppeln.

HINWEIS: Wenn Sie keine Benachrichtigung sehen, prüfen Sie, ob Benachrichtigungen für die Google Play Services App auf Ihrem Gerät aktiviert sind.

3. Tippen Sie auf die Benachrichtigung.

Sobald der Lautsprecher verbunden ist, erscheint eine Bestätigung, dass die Verbindung abgeschlossen ist.

HINWEIS: Sie können auch auf die Taste in der Benachrichtigung tippen, um die Bose App herunterzuladen und die Einrichtung des Lautsprechers abzuschließen.

Snapdragon Sound-Technologie

Der Bose SoundLink Max Tragbare Lautsprecher verfügt über Snapdragon Sound-Technologie. Snapdragon Sound optimiert Qualcomm® Audio-Technologien auf allen verbundenen Geräten, um optimale Klangqualität, Verbindungsstabilität und Latenz für Ihren Audiostream sicherzustellen.

Um Snapdragon Sound zu erleben, benötigen Sie ein Snapdragon Sound-zertifiziertes Gerät, wie z. B. ein kompatibles Android-Gerät. Sobald Sie den Lautsprecher verbinden, streamt Ihr System automatisch Ton mithilfe des aptX Adaptive *Bluetooth* Codec.

HINWEIS: Wenn Sie wissen möchten, welche Snapdragon Sound-Funktionen der Lautsprecher unterstützt, und wenn Sie prüfen möchten, ob Ihr Gerät kompatibel ist, besuchen Sie: support.bose.com/sl-max

Die Bedienelemente befinden sich oben auf dem Lautsprecher.

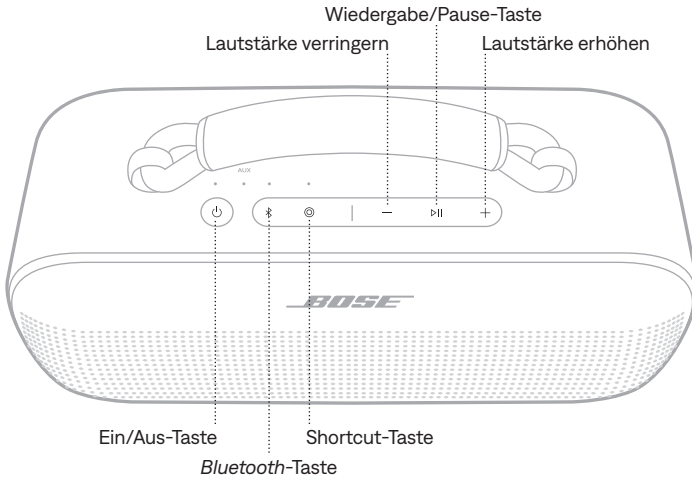

EIN-/AUSSCHALTEN

Drücken Sie die Ein/Aus-Taste .

Nach dem Einschalten informiert ein Sprachbefehl über den Batteriestand. Das Betriebslämpchen leuchtet je nach aktuellem Batteriestand (siehe Seite 26).

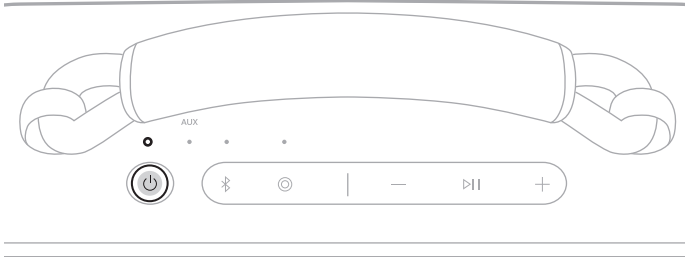

TIPP: Sie können den Lautsprecher außerdem mithilfe der Bose App ausschalten. Auf diese Option können Sie auf dem Produktsteuerungsbildschirm zugreifen.



Timer für automatisches Abschalten

Der Timer für automatisches Abschalten spart Batterieleistung, wenn der Lautsprecher mit Batterie betrieben wird. Der Lautsprecher schaltet sich aus, wenn der Ton gestoppt hat und 20 Minuten lang keine Tasten gedrückt wurden.

Um den Lautsprecher zu aktivieren, drücken Sie die Ein/Aus-Taste  oder die *Bluetooth*-Taste .

HINWEIS: Verwenden Sie die Bose App, um die Timer-Einstellung zu ändern. Auf diese Option können Sie vom Menü „Einstellungen“ aus zugreifen.

Timer für automatisches Abschalten deaktivieren

Halten Sie die Wiedergabe/Pause-Taste  und die Taste zum Erhöhen der Lautstärke  gleichzeitig gedrückt. Sie hören „Automatische Abschaltfunktion deaktiviert“.

Wiederholen Sie den Schritt, um den Timer für automatisches Abschalten wieder zu aktivieren.

TIPP: Sie können den Timer für automatisches Abschalten auch mithilfe der Bose App deaktivieren.

MEDIENWIEDERGABE UND LAUTSTÄRKE

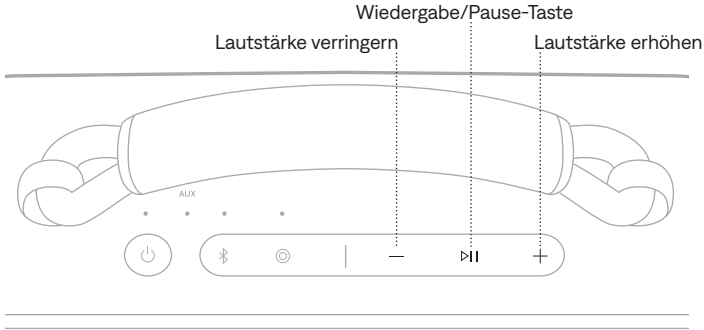

FUNKTION	VORGEHENSWEISE
Wiedergabe/Pause	Drücken Sie ▷ .
Vorwärts springen	Drücken Sie zweimal ▷ .
Rückwärts springen	Drücken Sie dreimal ▷ .
Lautstärke erhöhen	<p>Drücken Sie +.</p> <p>HINWEISE:</p> <ul style="list-style-type: none"> Um die Lautstärke schnell zu erhöhen, halten Sie + gedrückt. Wenn die maximale Lautstärke erreicht ist, blinkt das <i>Bluetooth</i>-Lämpchen oder das <i>AUX</i>-Lämpchen (je nach Quelle) 2 Mal weiß.
Lautstärke verringern	<p>Drücken Sie –.</p> <p>HINWEISE:</p> <ul style="list-style-type: none"> Um die Lautstärke schnell zu verringern, halten Sie – gedrückt. Wenn die minimale Lautstärke erreicht ist, blinkt das <i>Bluetooth</i>-Lämpchen oder das <i>AUX</i>-Lämpchen (je nach Quelle) 2 Mal weiß.

TIPP: Sie können die Lautstärke auch mithilfe der Lautstärkeregelungen an Ihrem Gerät oder in der Bose App erhöhen oder verringern. Auf diese Option können Sie auf dem Produktsteuerungsbildschirm zugreifen.

Die programmierbare Shortcut-Taste  ermöglicht Ihnen das schnelle und einfache Zugreifen auf eine der folgenden Funktionen:

- Wechseln zur kabelgebundenen Verbindung (Standard)
- Zugriff auf Spotify

VERWENDEN IHRES SHORTCUTS

Drücken Sie die Shortcut-Taste .

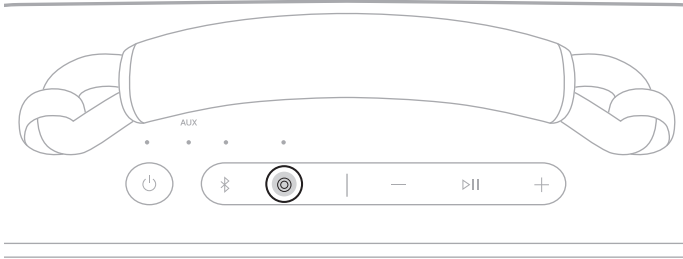

ENTFERNEN ODER ÄNDERN IHRES SHORTCUTS

Verwenden Sie die Bose App, um Ihr Shortcut zu ändern oder zu deaktivieren. Um auf diese Option zuzugreifen, tippen Sie auf dem Produktsteuerungsbildschirm auf „Shortcut“.

Um wieder zu einer *Bluetooth*-Verbindung zu wechseln, drücken Sie die *Bluetooth*-Taste .

AUFLADEN DES LAUTSPRECHERS

ACHTUNG: Versuchen Sie nicht, den Lautsprecher im feuchten Zustand aufzuladen. Andernfalls besteht die Gefahr, dass der Lautsprecher beschädigt wird. Der Lautsprecher ist wasserfest, aber der USB-C-Anschluss muss vor dem Laden vollständig trocken sein. Wenn Feuchtigkeit erkannt wird, blinkt das Betriebslämpchen langsam weiß und gelb (siehe Seite 26).

HINWEIS: Achten Sie darauf, das von Bose mitgelieferte USB-C-Kabel oder ein ähnliches USB-C-Kabel zu verwenden, das mindestens 5 V $\overline{\text{---}}$, 3 A liefert.

1. Schließen Sie ein Ende des USB-Kabels an den USB-C-Anschluss an der Rückseite des Lautsprechers an.

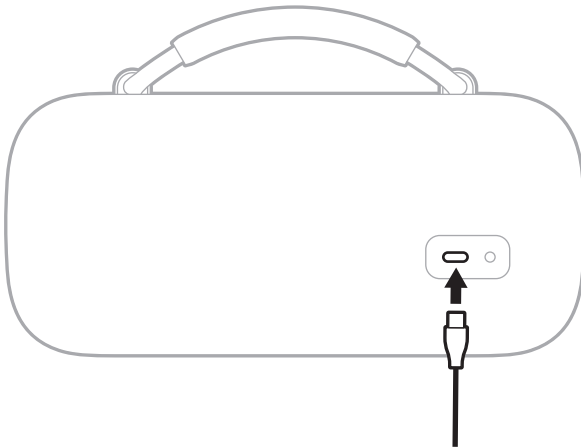

2. Schließen Sie das andere Ende an ein Netzteil an, zum Beispiel ein USB-C-Netzteil oder einen Computer.

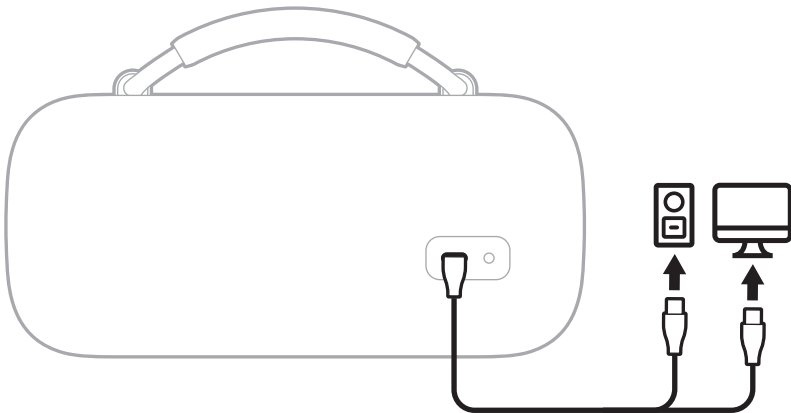

Das Betriebslämpchen blinkt langsam weiß. Wenn die Batterie voll aufgeladen ist, leuchtet das Betriebslämpchen weiß.

Ladedauer

Das vollständige Aufladen kann bis zu 5 Stunden dauern.¹

Einmal vollständig aufgeladen bietet der Lautsprecher bis zu 20 Stunden Betriebsdauer.² Bei maximaler Lautstärke hält die Batterie bis zu 3 Stunden.³

Die Ladedauer und die Batterieleistung unterscheiden sich je nach Fähigkeit des USB-Netzteils, Musikinhalts, Lautsprecherlautstärke und ob das Laden von einem externen Gerät erfolgt.

Akustische Anzeige des Batteriestands

Jedes Mal, wenn Sie den Lautsprecher einschalten, gibt ein Sprachbefehl den Batteriestand an. Wenn der Lautsprecher verwendet wird, gibt ein Sprachbefehl an, ob die Batterien geladen werden müssen.

Halten Sie die Ein/Aus-Taste  während der Verwendung des Lautsprechers gedrückt, bis Sie einen Sprachbefehl hören, der Sie über den Batteriestand informiert.

Batteriestand anzeigen

Das Betriebslämpchen leuchtet je nach Batteriestand (siehe Seite 26).

HINWEIS: Sie können den Batteriestand außerdem mithilfe der Bose App anzeigen. Auf diese Option können Sie auf dem Produktsteuerungsbildschirm zugreifen.

Alle von Bose durchgeführten Tests mit einem für die Produktion repräsentativem Bose SoundLink Max Tragbaren Lautsprecher.

- 1 Mit 5 V/3 A (15W) USB-C-fähigem Netzteil von 0 % bis 100 % mit Gerät im Standby-Modus. Ladedauer unterscheidet sich, wenn das empfohlene 15-W-Netzteil nicht verwendet wird.
- 2 Verwendung von *Bluetooth* A2DP-Audio bei 65 % Lautstärke und zwischen 20 °C und 25 °C mit Standard-EQ unter Verwendung eines Mix aus Top 50 Global-Tracks mit Stand Oktober 2023 und ohne Laden externer Geräte. Batterieleistung unterscheidet sich nach individuellen Benutzerbedingungen wie Audioinhalt, Lautstärke und Umgebungstemperatur.
- 3 Verwendung von *Bluetooth* A2DP-Audio bei 100% Lautstärke und zwischen 20 °C und 25 °C mit Standard-EQ unter Verwendung eines Mix aus Top 50 Global-Tracks mit Stand Oktober 2023 und ohne Laden externer Geräte. Batterieleistung unterscheidet sich nach individuellen Benutzerbedingungen wie Audioinhalt, Lautstärke und Umgebungstemperatur.

AUFLADEN IHRES GERÄTS

ACHTUNG: Versuchen Sie nicht, das Gerät aufzuladen, während der Lautsprecher im feuchten Zustand ist. Andernfalls besteht die Gefahr, dass der Lautsprecher beschädigt wird. Der Lautsprecher ist wasserfest, aber der USB-C-Anschluss muss vor dem Laden vollständig trocken sein. Wenn Feuchtigkeit erkannt wird, blinkt das Betriebslämpchen langsam weiß und gelb (siehe Seite 26).

1. Schließen Sie ein Ende des USB-Kabels an den USB-C-Anschluss an der Rückseite des Lautspeichers an.

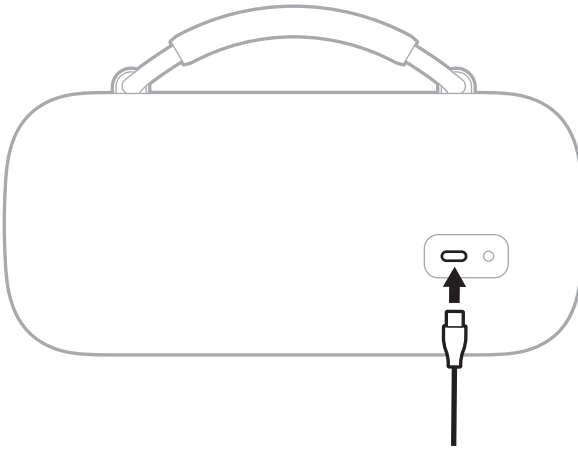

2. Schließen Sie das andere Ende des Kabels an den USB-C-Anschluss an Ihrem Gerät an.

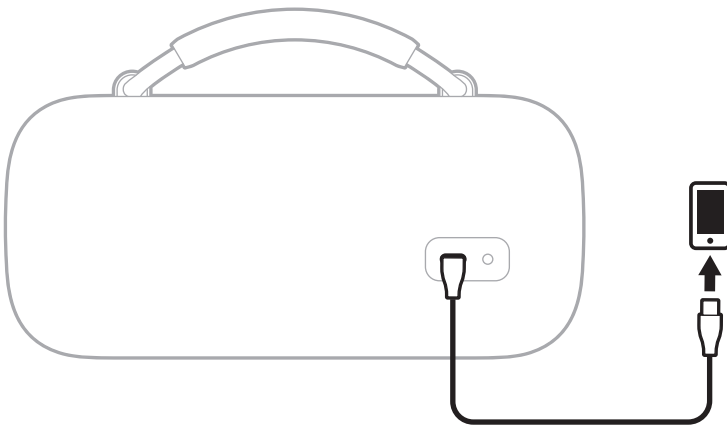

Der Ladestatus wird auf Ihrem Gerät angezeigt.

Die Power-, AUX-, Bluetooth- und Shortcut-Lämpchen befinden sich oben am Lautsprecher.

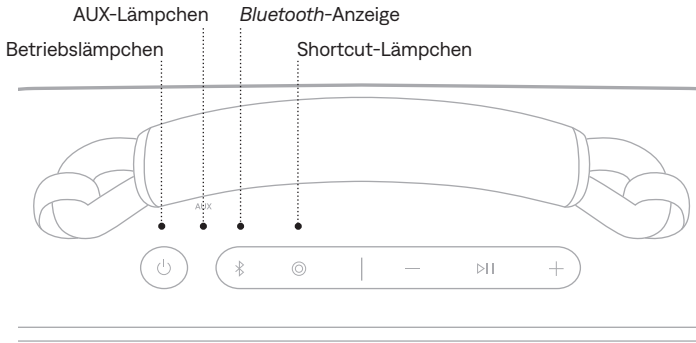

BETRIEBSLÄMPCHEN

Zeigt den Batterie-, Lade-, Update- und Fehlerstatus an.

AKTIVITÄT DER LÄMPCHEN	SYSTEMZUSTAND
Leuchtet weiß	Vollständige Aufladung
Leuchtet gelb	Fast entladen
Gelbes Blinken	Aufladen erforderlich
Blinkt langsam weiß	Aufladen
Blinkt 3 Mal weiß (wiederholt)	Software wird aktualisiert (drahtlos)
Blinkt schnell weiß (10 Sekunden)	Software wird aktualisiert (USB-C-Anschluss)
Blinkt schnell weiß (3 Sekunden)	Wiederherstellen abgeschlossen
Blinkt langsam weiß und gelb (abwechselnd)	Feuchtigkeit erkannt – der USB-C-Anschluss muss vor dem Laden vollständig trocken sein
Blinkt schnell weiß und gelb (abwechselnd)	Fehler – Wenden Sie sich an den Bose-Kundendienst

BLUETOOTH-ANZEIGE

Zeigt den *Bluetooth* Verbindungsstatus an.

AKTIVITÄT DER LÄMPCHEN	SYSTEMZUSTAND
Blinkt langsam blau	Bereit für die Verbindung
Blinkt schnell blau	Verbinden
Leuchtet weiß	Verbunden
Blinkt 2 Mal weiß	Geräteliste gelöscht

AUX-LÄMPCHEN

Zeigt den AUX Verbindungsstatus an.

AKTIVITÄT DER LÄMPCHEN	SYSTEMZUSTAND
Leuchtet weiß	Verbunden

ANSCHLIESSEN EINES AUDIOKABELS

Sie können ein Audiokabel (nicht mitgeliefert) an den Lautsprecher anschließen, um Audio auf Ihrem Gerät zu hören.

Schließen Sie ein Ende eines Audiokabels an den 3,5-mm-Anschluss an der Rückseite des Lautsprechers und das andere Ende an den Anschluss an Ihrem Gerät an.

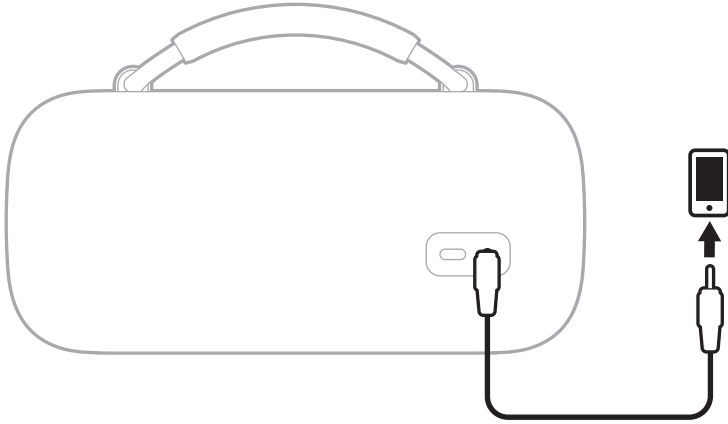

Das AUX-Lämpchen leuchtet weiß.

HINWEIS: Um zu einer *Bluetooth*-Verbindung zu wechseln, drücken Sie die *Bluetooth*-Taste ✕ . Um wieder zu einer kabelgebundenen Verbindung zu wechseln, drücken Sie die Shortcut-Taste © oder trennen Sie das Audiokabel und schließen es wieder an.

VERBINDEN MIT EINEM BOSE SMART SPEAKER ODER EINER BOSE SMART SOUNDBAR

Mit der Bose SimpleSync-Technologie können Sie den Lautsprecher mit einem Bose Smart Speaker oder einer Bose Smart Soundbar verbinden, sodass Sie denselben Song in zwei verschiedenen Räumen gleichzeitig hören können.

HINWEIS: Die SimpleSync-Technologie hat eine *Bluetooth*-Reichweite von bis zu 9 Metern. Wände und die Art der verwendeten Baumaterialien können den Empfang beeinträchtigen.

Kompatible Produkte

Sie können den Lautsprecher mit einem Bose Smart Speaker oder einer Bose Smart Soundbar verbinden.

Beliebte kompatible Produkte sind z. B.:

- Bose Smart Ultra Soundbar/Bose Ultra Soundbar
- Bose Smart Soundbar 900
- Bose Smart Soundbar 700/Bose Soundbar 700
- Bose Smart Soundbar 600
- Bose Soundbar 500
- Bose Smart Speaker 500/Bose Home Speaker 500
- Bose Home Speaker 300
- Bose Portable Smart Speaker/Bose Portable Home Speaker

Neue Produkte werden regelmäßig hinzugefügt. Eine vollständige Liste und weitere Informationen finden Sie unter: support.bose.com/Groups

Verbinden mithilfe der Bose App

1. Halten Sie die *Bluetooth*-Taste  gedrückt, bis Sie „Bereit für die Verbindung“ hören und das *Bluetooth*-Lämpchen langsam blau blinkt.

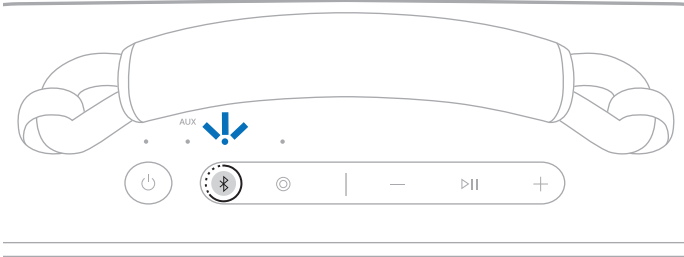

HINWEIS: Wenn bereits ein Gerät verbunden ist, hören Sie „Bereit für die Verbindung mit einem anderen Gerät“.

2. Verwenden Sie die Bose App, um den Lautsprecher mit einem kompatiblen Bose-Produkt zu verbinden. Weitere Informationen finden Sie unter: support.bose.com/Groups

HINWEISE:

- Das Verbinden kann bis zu 30 Sekunden dauern.
- Vergewissern Sie sich, dass der Lautsprecher sich höchstens 9 m vom Lautsprecher oder von der Soundbar entfernt befinden.
- Sie können den Lautsprecher nur mit jeweils einem Produkt gleichzeitig verbinden.

Verbinden mithilfe der Produktsteuerung

1. Halten Sie die *Bluetooth*-Taste  gedrückt, bis Sie „Bereit für die Verbindung“ hören und das *Bluetooth*-Lämpchen langsam blau blinkt.

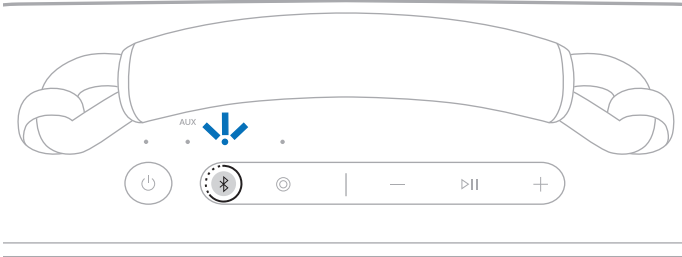

HINWEIS: Wenn bereits ein Gerät verbunden ist, hören Sie „Bereit für die Verbindung mit einem anderen Gerät“.

2. Halten Sie auf der Fernbedienung Ihrer Soundbar oder oben an Ihrem Lautsprecher die *Bluetooth*-Taste gedrückt, bis die Lichtleiste oder der Lichtring blau blinkt.

Der Lautsprecher verbindet sich mit Ihrer Soundbar oder Ihrem Lautsprecher und Sie hören denselben Ton über beide Geräte.

HINWEISE:

- Das Verbinden kann bis zu 30 Sekunden dauern.
- Vergewissern Sie sich, dass der Lautsprecher sich höchstens 9 m vom Lautsprecher oder von der Soundbar entfernt befinden.
- Sie können den Lautsprecher nur mit jeweils einem Produkt gleichzeitig verbinden.

ERNEUTES VERBINDEN MIT EINEM BOSE SMART SPEAKER ODER EINER BOSE SMART SOUNDBAR

Verwenden Sie die Bose App, um den Lautsprecher wieder mit einem vorher verbundenen kompatiblen Bose Produkt zu verbinden. Weitere Informationen finden Sie unter: support.bose.com/Groups

HINWEISE:

- Der Lautsprecher oder die Soundbar muss sich innerhalb der Reichweite (9 m) befinden und eingeschaltet sein.
- Wenn sich der Lautsprecher nicht verbindet, sehen Sie unter „Lautsprecher verbindet sich nicht erneut mit einem vorher verbundenen Bose Smart Speaker oder einer vorher verbundenen Bose Smart Soundbar“ auf Seite 38 nach.

Zum einfacheren Tragen des Lautsprechers können Sie den Griff verwenden.

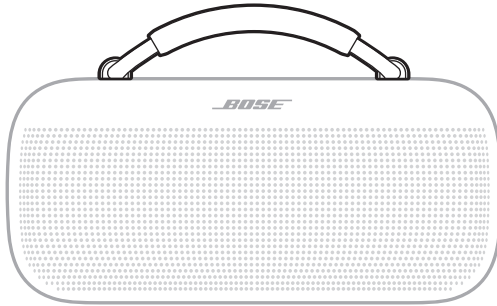

Sie können den Griff auch durch einen anderen Griff oder Trageriemen ersetzen.

Um dieses optionale Zubehör zu bestellen, besuchen Sie: support.bose.com/sl-max

ENTFERNEN DES GRIFFS

1. Drehen Sie die Tülle am Ende des Griffs $\frac{1}{4}$ Umdrehung nach links (gegen den Uhrzeigersinn).

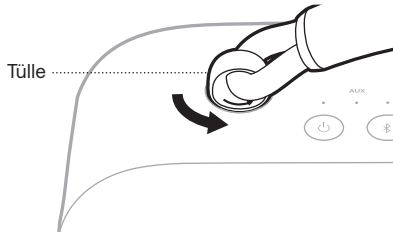

2. Heben Sie den Griff zum Entfernen vom Lautsprecher.

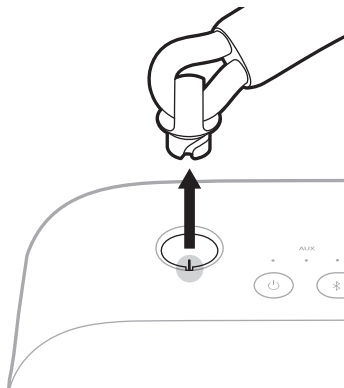

3. Wiederholen Sie Schritte 1 bis 2, um die andere Seite des Griffs zu entfernen.

ANBRINGEN EINES ANDEREN GRIFFS ODER TRAGERIEMENS

1. Richten Sie die Kerben an der Tülle mit den Kontakten in der Öffnung aus und platzieren Sie die Tülle im Lautsprecher.

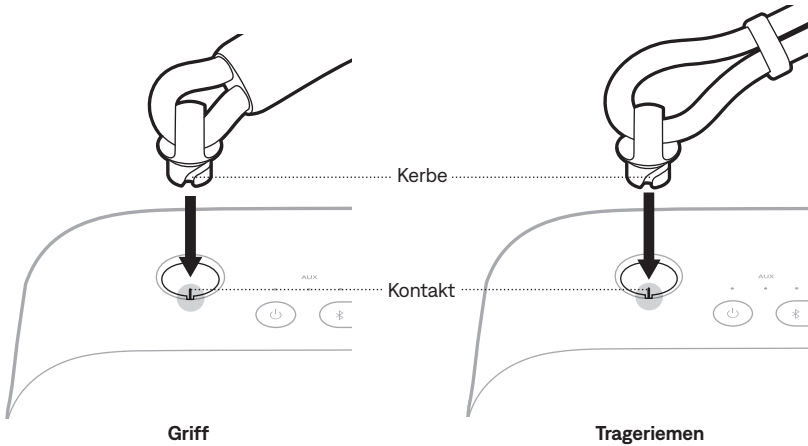

2. Drehen Sie die Tülle $\frac{1}{4}$ Umdrehung nach rechts (im Uhrzeigersinn), bis Sie ein Klicken spüren.

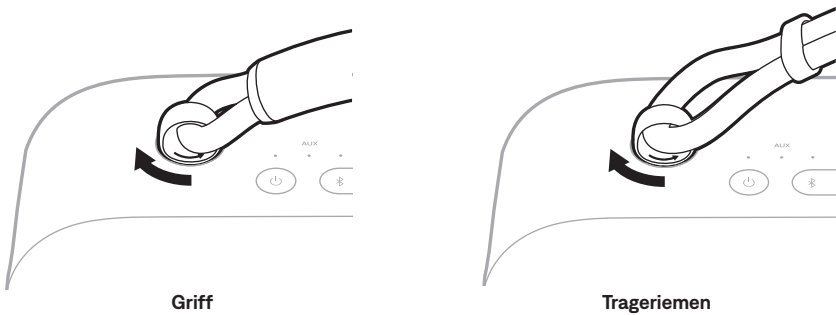

3. Wiederholen Sie Schritte 1 bis 2, um die andere Seite des Griffs oder Trageriemens anzubringen.

Der Lautsprecher ist wasserbeständig, spritzwassergeschützt und staubbeständig. Für ihn gilt Schutzart IPX67 und IPX64. Sie können den Lautsprecher bis zu 30 Minuten in 1 m tiefes Wasser tauchen. Er kann außerdem beim Duschen und bei Regen oder Schnee verwendet werden.

ACHTUNG:

- Tauchen Sie diesen Lautsprecher NICHT in Wasser, das tiefer als 1 m ist.
- Vermeiden Sie die Audiowiedergabe, während der Lautsprecher untergetaucht ist.
- Wenn der Lautsprecher salz- oder chlorhaltigem Wasser ausgesetzt war, spülen Sie ihn danach vorsichtig mit frischem Wasser ab, um Rückstände zu entfernen.
- Versuchen Sie nicht, den Lautsprecher oder Ihr Gerät im feuchten Zustand aufzuladen. Andernfalls besteht die Gefahr, dass der Lautsprecher beschädigt wird. Der Lautsprecher ist wasserfest, aber der USB-C-Anschluss muss vor dem Laden vollständig trocken sein. Wenn Feuchtigkeit erkannt wird, blinkt das Betriebslämpchen langsam weiß und gelb (siehe Seite 26).



AKTUALISIEREN DES LAUTSPRECHERS

Der Lautsprecher beginnt automatisch mit dem Aktualisieren, wenn er mit der Bose App verbunden ist und eine Aktualisierung verfügbar ist. Befolgen Sie die Anweisungen in der App. Wenn die Aktualisierung beginnt, blinkt das Betriebslämpchen 3 Mal weiß (wiederholt), bis die Aktualisierung abgeschlossen ist.

Sie können den Lautsprecher außerdem mithilfe der Bose Updater Website aktualisieren. Besuchen Sie auf Ihrem Computer: btu.bose.com und folgen Sie den Anweisungen auf dem Bildschirm. Wenn die Aktualisierung beginnt, blinkt das Betriebslämpchen 10 Sekunden lang schnell weiß.

REINIGEN DES LAUTSPRECHERS

Von Zeit zu Zeit sollten Sie den Lautsprecher reinigen.

- Wischen Sie die Oberfläche des Lautsprechers mit einem weichen, ausschließlich mit Wasser befeuchteten Tuch ab. Vergewissern Sie sich vor dem Aufladen, dass der USB-C-Anschluss vollständig trocken ist. Wenn Feuchtigkeit erkannt wird, blinkt das Betriebslämpchen langsam weiß und gelb (siehe Seite 26).
- Verwenden Sie weder Lösungsmittel oder Chemikalien noch Reinigungsmittel, die Alkohol, Ammoniak oder Polituren enthalten.
- Wenn der Lautsprecher salz- oder chlorhaltigem Wasser ausgesetzt war, spülen Sie ihn danach vorsichtig mit frischem Wasser ab, um Rückstände zu entfernen.

AUFBEWAHREN DES LAUTSPRECHERS

Lagern Sie den Lautsprecher bei Nichtverwendung an einem kühlen Ort.

ACHTUNG: Bewahren Sie den Lautsprecher NICHT längere Zeit mit vollständig aufgeladener Batterie oder geringer Ladung auf (siehe Seite 26).

ERSATZTEILE UND ZUBEHÖR

Ersatzteile und Zubehör können über den Bose-Kundendienst bestellt werden.

Besuchen Sie: support.bose.com/sl-max

EINGESCHRÄNKTE GARANTIE

Für den Lautsprecher gilt eine eingeschränkte Garantie. Nähere Informationen zur eingeschränkten Garantie finden Sie auf unserer Website unter worldwide.bose.com/Warranty.

Eine Anleitung zum Registrieren Ihres Produkts finden Sie unter worldwide.bose.com/ProductRegistration. Ihre eingeschränkte Garantie ist jedoch unabhängig von der Registrierung gültig.

VERSUCHEN SIE ZUERST DIESE LÖSUNGEN

Bei Problemen mit dem Lautsprecher:

- Schalten Sie den Lautsprecher aus und wieder ein (siehe Seite 19).
- Laden Sie die Lautsprecher auf (siehe Seite 23).
- Prüfen Sie die Statuslämpchen (siehe Seite 26).
- Stellen Sie sicher, dass Ihr Gerät *Bluetooth*-Verbindungen unterstützt (siehe Seite 12).
- Stellen Sie die Lautstärke am Lautsprecher, an Ihrem Gerät und in der Musik-App höher.
- Stellen Sie das Gerät näher zum Lautsprecher (9 m) und von Störquellen oder Hindernissen weg.
- Verbinden Sie ein anderes Gerät (siehe Seite 12).

Wenn Sie das Problem nicht beheben konnten, sehen Sie in der folgenden Tabelle nach, in der Sie Symptome und Lösungen für gängige Probleme finden. Fehlerbehebungsartikel, Videos und andere Ressourcen finden Sie auch auf: support.bose.com/sl-max

Wenn Sie Ihr Problem nicht beheben können, wenden Sie sich an den Bose-Kundendienst.

Besuchen Sie: worldwide.bose.com/contact

ANDERE LÖSUNGEN

SYMPTOM	LÖSUNG
Kein Strom (Batterie)	Die Batterie befindet sich möglicherweise im Schutzmodus oder ist leer. Schließen Sie den Lautsprecher an eine Stromquelle an (siehe Seite 23).
Lautsprecher verbindet sich nicht mit dem Gerät	Löschen Sie die Geräteliste des Lautsprechers (siehe Seite 16). Löschen Sie den Lautsprecher aus der <i>Bluetooth</i> -Liste am Gerät, einschließlich aller doppelten Auflistungen mit der Bezeichnung LE (Low Energy). Verbinden Sie ihn erneut (siehe Seite 12). Auf support.bose.com/sl-max finden Sie Anleitungsvideos.
Lautsprecher reagiert nicht auf Funktionen mit mehrmaligem Tastendruck	Variieren Sie die Geschwindigkeit.
Kein Ton	Vergewissern Sie sich, dass Sprachbefehle mithilfe der Bose App eingeschaltet sind. Drücken Sie kurz die <i>Bluetooth</i> -Taste ⌘, um das verbundene Gerät zu hören. Stellen Sie sicher, dass Sie das richtige Gerät verwenden. Verwenden Sie eine andere Musikquelle. Wenn zwei Geräte verbunden sind, halten Sie die Wiedergabe auf dem einen Gerät an und starten Sie sie auf dem anderen Gerät.

SYMPTOM	LÖSUNG
Schlechte Tonqualität vom Gerät, das über Bluetooth-Verbindung verbunden ist	<p>Verwenden Sie eine andere Musikquelle.</p> <p>Wenn zwei Geräte verbunden sind, trennen Sie das zweite Gerät.</p> <p>Deaktivieren Sie alle Klangverbesserungsfunktionen am Gerät oder in der Musik-App.</p> <p>Wenn der Lautsprecher Wasser ausgesetzt war, warten Sie, bis er trocken ist, und versuchen Sie es erneut.</p>
Schlechte Tonqualität von einem Gerät, das über Audiokabel verbunden ist	<p>Vergewissern Sie sich, dass beide Stecker des Audiokabels fest angeschlossen sind (siehe Seite 28).</p> <p>Deaktivieren Sie alle Klangverbesserungsfunktionen am Gerät oder in der Musik-App.</p> <p>Versuchen Sie ein anderes Audiokabel (siehe Seite 28).</p>
Keine Tonwiedergabe von einem per Audiokabel verbundenen Gerät	<p>Vergewissern Sie sich, dass beide Stecker des Audiokabels fest angeschlossen sind (siehe Seite 28).</p> <p>Drücken Sie „Wiedergabe“ am Gerät, um sicherzustellen, dass Ton wiedergegeben wird.</p> <p>Geben Sie Ton von einer anderen Anwendung oder einem anderen Musikdienst wieder.</p> <p>Geben Sie Ton von Inhalten wieder, die direkt auf Ihrem Gerät gespeichert sind.</p> <p>Erhöhen Sie die Lautstärke am Lautsprecher und dann an Ihrem Gerät.</p> <p>Versuchen Sie ein anderes Audiokabel (siehe Seite 28).</p> <p>Starten Sie Ihr Gerät neu.</p>
Verzögerter Ton	<p>Geben Sie Ton von einer anderen Anwendung oder einem anderen Musikdienst wieder.</p> <p>Schließen Sie die Anwendung oder den Musikdienst und öffnen Sie sie/ihn wieder.</p> <p>Versuchen Sie ein Audiokabel (siehe Seite 28).</p>
Lautsprecher wird nicht aufgeladen	<p>Vergewissern Sie sich, dass beide Stecker des USB-C-Kabels fest angeschlossen sind (siehe Seite 23).</p> <p>Achten Sie darauf, das von Bose mitgelieferte USB-C-Kabel oder ein ähnliches USB-C-Kabel zu verwenden, das mindestens 5 V $\overline{\text{---}}$, 3 A liefert.</p> <p>Versuchen Sie eine andere Ladequelle.</p> <p>Wenn der Lautsprecher hohen oder niedrigen Temperaturen ausgesetzt war, lassen Sie ihn Raumtemperatur annehmen und versuchen Sie das Aufladen erneut.</p> <p>Wenn der Lautsprecher Wasser ausgesetzt war, warten Sie, bis er trocken ist, und versuchen Sie es erneut.</p> <p>Setzen Sie den Lautsprecher zurück (siehe Seite 39).</p>

SYMPTOM	LÖSUNG
<p>Mobilgerät wird nicht aufgeladen</p>	<p>Vergewissern Sie sich, dass beide Stecker des USB-C-Kabels fest angeschlossen sind (siehe Seite 25).</p> <p>Wenn der Lautsprecher Wasser ausgesetzt war, warten Sie, bis er trocken ist, und versuchen Sie es erneut.</p> <p>Vergewissern Sie sich, dass Ihr Gerät von einem anderen Gerät aus aufgeladen werden kann. Sehen Sie in der Bedienungsanleitung des Mobilgeräts nach.</p> <p>Trennen Sie das USB-C-Kabel vom Lautsprecher und schließen Sie wieder an. Wenn Ihr Gerät immer noch nicht geladen wird, trennen Sie das USB-C-Kabel vom Gerät und schließen Sie es wieder an. Wenn Sie Ihr Problem nicht beheben können, sehen Sie in der Bedienungsanleitung Ihres Geräts nach.</p>
<p>Lautsprecher verbindet sich nicht mit einem Bose Smart Speaker oder einer Bose Smart Soundbar</p>	<p>Stellen Sie sicher, dass Sie die Bose App verwenden (siehe Seite 13).</p> <p>Stellen Sie sicher, dass Ihr Bose Smart Speaker oder Ihre Bose Smart Soundbar über die neuste Software verfügt. Verwenden Sie die Bose App und führen Sie die verfügbaren Software-Updates aus.</p> <p>Stellen Sie sicher, dass Sie ein kompatibles Bose-Produkt verbinden. Eine Liste der kompatiblen Produkte finden Sie auf: support.bose.com/Groups</p> <p>Halten Sie die <i>Bluetooth</i>-Taste $\&$ gedrückt, bis Sie „Bereit für die Verbindung“ oder „Bereit für die Verbindung mit einem anderen Gerät“ hören und das <i>Bluetooth</i>-Lämpchen langsam blau blinkt.</p> <p>Vergewissern Sie sich, dass der Lautsprecher sich höchstens 9 m von der Soundbar oder dem Lautsprecher entfernt befinden.</p>
<p>Lautsprecher verbindet sich nicht erneut mit einem vorher verbundenen Bose Smart Speaker oder einer vorher verbundenen Bose Smart Soundbar</p>	<p>Halten Sie die <i>Bluetooth</i>-Taste $\&$ am Lautsprecher gedrückt, bis das <i>Bluetooth</i>-Lämpchen blau blinkt und Sie „Bereit für die Verbindung mit einem anderen Gerät“ hören. Verwenden Sie die Bose App, um den Lautsprecher mit einem kompatiblen Bose-Produkt zu verbinden. Weitere Informationen finden Sie unter: support.bose.com/Groups</p>
<p>Verzögerter Ton bei Verbindung mit einem Bose Smart Lautsprecher oder einer Bose Smart Soundbar</p>	<p>Laden Sie die Bose App herunter (siehe Seite 13) und führen Sie die verfügbaren Software-Updates aus.</p> <p>Suchen Sie auf einem Computer btu.bose.com USB-Updates.</p>

ZURÜCKSETZEN DES LAUTSPRECHERS

Wenn der Lautsprecher nicht reagiert, können Sie ihn zurücksetzen.

Beim Zurücksetzen des Lautsprechers werden die Bedienelemente des Produkts zurückgesetzt und der Lautsprecher neu gestartet. Es werden keine Geräteeinstellungen gelöscht.

HINWEIS: Vergewissern Sie sich, dass das USB-C-Kabel nicht an den Lautsprecher angeschlossen ist.

1. Halten Sie die Ein/Aus-Taste  bis zu 30 Sekunden lang gedrückt, bis sich der Lautsprecher ausschaltet.

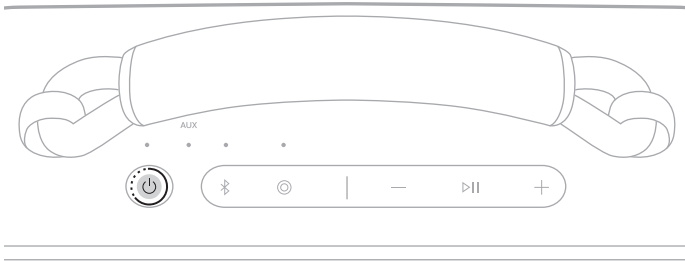

2. Drücken Sie die Ein/Aus-Taste .

Das Betriebslämpchen leuchtet je nach Batteriestand (siehe Seite 26).

HINWEISE:

- Wenn das USB-C-Kabel angeschlossen ist, müssen Sie es entfernen, bevor Sie den Lautsprecher zurücksetzen können.
- Wenn Sie Ihr Problem nicht beheben können, finden Sie zusätzliche Fehlerbehebung und Support auf: support.bose.com/sl-max

WIEDERHERSTELLEN DES LAUTSPRECHERS

Ein Zurücksetzen löscht alle verbundenen Geräte und Spracheinstellungen vom Lautsprecher und stellt die werkseitigen Originaleinstellungen wieder her.

1. Halten Sie die Taste zum Erhöhen der Lautstärke + und die Taste zum Verringern der Lautstärke – 15 Sekunden lang gedrückt, bis das Betriebslämpchen 3 Sekunden lang langsam weiß blinkt.

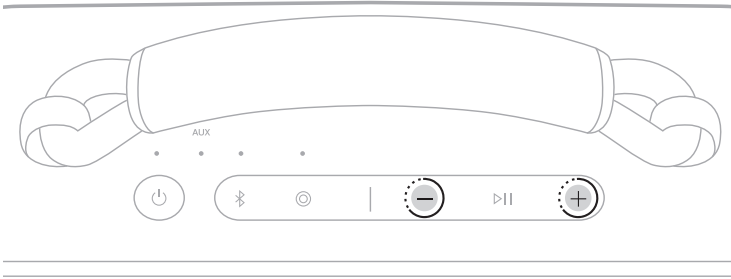

Der Lautsprecher schaltet sich aus.

2. Drücken Sie die Ein/Aus-Taste (⏻).

Das Betriebslämpchen leuchtet je nach Batteriestand (siehe Seite 26).

Das *Bluetooth*-Lämpchen leuchtet langsam blau und Sie hören: „Bereit für die Verbindung“.

HINWEIS: Wenn Sie Ihr Problem nicht beheben können, finden Sie zusätzliche Fehlerbehebung und Support auf: support.bose.com/sl-max

Lees alle veiligheidsinstructies en de gebruiksaanwijzing door en bewaar deze.



Bose Corporation verklaart hierbij dat dit product voldoet aan de essentiële vereisten en andere relevante bepalingen van richtlijn 2014/53/EU en alle andere vereisten van de toepasselijke EU-richtlijnen. De volledige conformiteitsverklaring kunt u vinden op: www.Bose.com/compliance



Dit product voldoet aan alle toepasselijke voorschriften in de Electromagnetic Compatibility Regulations 2016 en aan alle overige toepasselijke wet- en regelgeving van het Verenigd Koninkrijk. De volledige conformiteitsverklaring kunt u vinden op: www.Bose.com/compliance

Bose Corporation verklaart hierbij dat dit product voldoet aan de essentiële vereisten zoals vastgelegd in de Radio Equipment Regulations 2017 en alle toepasselijke wet- en regelgeving van het Verenigd Koninkrijk. De volledige conformiteitsverklaring kunt u vinden op: www.Bose.com/compliance

Belangrijke veiligheidsinstructies

De ventilatieopeningen niet blokkeren. Installeer het apparaat volgens de instructies van de fabrikant.

Spoel de luidspreker na blootstelling aan zee- of chloorwater voorzichtig af met zoet water om zout- en chloorresten te verwijderen. Zorg dat de aansluitpoort helemaal droog is, voordat u gaat opladen.

Gebruik uitsluitend aansluitstukken/accessoires die door de fabrikant worden gespecificeerd.

Laat alle onderhoud over aan bevoegde medewerkers. Onderhoud is nodig wanneer het apparaat niet normaal werkt of fysiek beschadigd is.

WAARSCHUWINGEN



Bevat kleine onderdelen die een verstikkingsgevaar kunnen vormen. Niet geschikt voor kinderen jonger dan 3 jaar.



Dit product bevat magnetisch materiaal. Raadpleeg uw arts om te vragen of dit invloed kan hebben op uw implanteerbare medische hulpmiddel.

- Houd het product uit de buurt van vuur en warmtebronnen. Plaats GEEN open vlammen, zoals brandende kaarsen, op of bij het product.
- Er mogen GEEN wijzigingen aan dit product worden aangebracht door onbevoegden.
- Dit product mag alleen worden gebruikt met een officieel goedgekeurde LPS-voeding (Limited Power Supply) die voldoet aan de plaatselijke voorschriften (bv. UL, CSA, VDE, CCC).
- De bij dit product meegeleverde accu of batterij kan bij onjuiste behandeling, incorrecte terugplaatsing of vervanging door een verkeerd type leiden tot een risico op brand, ontploffing of chemische brandwonden.
- Producten die accu's of batterijen bevatten niet blootstellen aan overmatige warmte (zoals direct zonlicht, vuur en dergelijke).
- Als de accu lekt, zorg dan dat de vloeistof niet in aanraking komt met huid of ogen. Bij aanraking dient u medische hulp in te roepen.
- Het productlabel bevindt zich op de onderkant van het product.

OPMERKING: Dit apparaat is getest en voldoet aan de normen voor een digitaal apparaat van klasse B, volgens deel 15 van de FCC-voorschriften. Deze normen zijn bedoeld om redelijke bescherming te bieden tegen schadelijke storing bij installatie in een woonomgeving. Dit apparaat genereert en gebruikt radiofrequente energie en kan deze uitstralen en het kan, als het niet wordt geïnstalleerd en gebruikt volgens de instructies, schadelijke storing veroorzaken aan radiocommunicatie. Er is echter geen garantie dat er geen storing zal optreden bij een bepaalde installatie. Als dit apparaat schadelijke storing veroorzaakt aan de ontvangst van radio of tv, hetgeen kan worden bepaald door het apparaat aan en uit te zetten, wordt geadviseerd te trachten de storing te verhelpen door een of meer van de volgende maatregelen:

- Draai of verplaats het ontvangende product of de ontvangstantenne.
- Vergroot de afstand tussen de apparatuur en de ontvanger.
- Sluit de apparatuur aan op een stopcontact van een andere groep dan de groep waarop de ontvanger is aangesloten.
- Voor hulp neemt u contact op met de dealer of een ervaren radio- of tv-technicus.

Veranderingen of aanpassingen die niet uitdrukkelijk zijn goedgekeurd door Bose Corporation kunnen leiden tot het vervallen van de bevoegdheid van de gebruiker om dit apparaat te gebruiken.

Dit apparaat voldoet aan de limieten van de FCC en ISED Canada voor blootstelling van de bevolking aan straling. Dit apparaat moet worden geïnstalleerd en gebruikt met een minimale afstand van 20 cm tussen de zender en uw lichaam. Deze zender mag niet worden geplaatst bij of samen worden gebruikt met een andere antenne of zender.

CAN ICES-3(B)/NMB-3(B)

Voor Europa: Frequentieband 2400 tot 2483,5 MHz. | Maximaal zendvermogen minder dan 20 dBm EIRP.



Dit symbool betekent dat het product niet mag worden weggegooid als huishoudelijk afval en naar een geschikt inzamelpunt voor recycling moet worden gebracht. Het op de juiste wijze afvoeren en recyclen helpt natuurlijke hulpbronnen, de menselijke gezondheid en het milieu te beschermen. Voor meer informatie over het afvoeren en recyclen van dit product neemt u contact op met de gemeente waar u woont, de afvalverwerkingsinstantie of de winkel waar u dit product hebt gekocht.

Technische voorschriften m.b.t. radiofrequente apparaten met laag vermogen: Zonder toestemming van de NCC mogen bedrijven, ondernemingen of gebruikers de oorspronkelijke eigenschappen en werking van goedgekeurde radiofrequente apparaten met laag vermogen niet wijzigen en evenmin de frequentie daarvan wijzigen of het zendvermogen verhogen. Radiofrequente apparaten met laag vermogen mogen de veiligheid van vliegtuigen niet beïnvloeden en wettelijke communicaties niet verstoren. Als een dergelijke storing wordt vastgesteld, moet de gebruiker onmiddellijk stoppen met het gebruik van het apparaat tot dit niet langer storing veroorzaakt. Onder de genoemde wettelijke communicaties wordt verstaan dat radiocommunicatie wordt gebruikt in overeenstemming met de Telecommunications Management Act (wet op telecommunicatiebeheer). Radiofrequente apparaten met laag vermogen moeten bestand zijn tegen storing van wettelijke communicaties of apparaten die ISM-radiogolven uitstralen. Radiofrequente apparaten met laag vermogen moeten bestand zijn tegen storing van wettelijke communicaties of apparaten die ISM-radiogolven uitstralen.

Probeer **NIET** om de oplaadbare lithium-ion-accu uit dit product te verwijderen. Neem contact op met uw plaatselijke Bose-dealer of ander bevoegd vakman om de accu te verwijderen en recyclen.



Gooi gebruikte accu's en batterijen op de juiste wijze weg, volgens de plaatselijke voorschriften.
Niet verbranden.



Li-ion

Tabel m.b.t. de beperking van gevaarlijke stoffen in China

Namen van en gehalte aan giftige of gevaarlijke stoffen of elementen						
Giftige of gevaarlijke stoffen en elementen						
Naam onderdeel	Lood (Pb)	Kwik (Hg)	Cadmium (Cd)	Zeswaardig chroom (Cr(VI))	Polybroombifenyyl (PBB)	Polybroomdifenyylether (PBDE)
PCB's	X	O	O	O	O	O
Metalen onderdelen	X	O	O	O	O	O
Plastic onderdelen	O	O	O	O	O	O
Luidsprekers	X	O	O	O	O	O
Kabels	X	O	O	O	O	O

Deze tabel is opgesteld in overeenstemming met de bepalingen van SJ/T 11364.

O: Geeft aan dat het gehalte aan deze giftige of gevaarlijke stof in alle homogene materialen van dit onderdeel onder de maximaal toegelaten waarden in GB/T 26572 ligt.

X: Geeft aan dat de giftige of gevaarlijke stof in minstens één van de voor dit onderdeel gebruikte homogene materialen boven de maximaal toegelaten waarden in GB/T 26572 ligt.



Tabel m.b.t. de beperking van gevaarlijke stoffen in Taiwan

Naam van de apparatuur: <i>Bluetooth</i> -luidspreker Typeaanduiding: 442368						
Stoffen waarvoor beperkingen gelden, met de bijbehorende chemische symbolen						
Onderdeel	Lood (Pb)	Kwik (Hg)	Cadmium (Cd)	Zeswaardig chroom (Cr+6)	Polybroombifenylen (PBB)	Polybroomdifenyylethers (PBDE)
PCB's	—	o	o	o	o	o
Metalen onderdelen	—	o	o	o	o	o
Plastic onderdelen	o	o	o	o	o	o
Luidsprekers	—	o	o	o	o	o
Kabels	—	o	o	o	o	o

Opmerking 1: "o" geeft aan dat de procentuele inhoud van de stof waarvoor beperkingen gelden het percentage van de referentiewaarde voor aanwezigheid niet overschrijdt.

Opmerking 2: "—" geeft aan dat de stof waarvoor beperkingen gelden overeenkomt met de uitzondering.

Fabricagedatum: Het achtste cijfer in het serienummer geeft het fabricagejaar aan. "4" is 2014 of 2024.

Importeurs: Bose Electronics (Shanghai) Company Limited, Level 6, Tower D, No. 2337 Gudai Rd. Minhang District, Shanghai 201100 | Bose Products B.V., Gorslaan 60, 1441 RG Purmerend, Nederland | Bose de México S. de R.L. de C.V., Avenida Prado Sur #150, Piso 2, Interior 222 y 223, Colonia Lomas de Chapultepec V Sección, Miguel Hidalgo, Ciudad de México, C.P. 11000 Telefoonnummer: +5255 (5202) 3545 | Bose Limited (H.K.), 9F., No. 10, Sec. 3, Minsheng E. Road, Zhongshan Dist. Taipei City 10480, Telefoonnummer: +886-2-2514 7676 | Bose Limited, Bose House, Quayside Chatham Maritime, Chatham, Kent, ME4 4QZ, United Kingdom

Ingangsspecificaties: 5/9/15/20 V ~~, 3 A max. | **Uitgangsspecificaties:** 5 V ~~, 3 A

Modelnummer: 442368. De CMIIT-ID bevindt zich op de onderkant van de luidspreker.

Dit product wordt gedekt door een beperkte garantie van Bose, die is in te zien op worldwide.Bose.com/Warranty

Bekendmakingen met betrekking tot licenties: Gebruik de Bose-app als u de bekendmakingen met betrekking tot licenties wilt weergeven die van toepassing zijn op de softwarepakketten van derden die deel uitmaken van de Bose SoundLink Max draagbare speaker. Deze informatie bevindt zich in het menu Instellingen.

Apple, het Apple-logo, iPad en iPhone zijn handelsmerken van Apple Inc., gedeponeerd in de VS en andere landen. App Store is een servicemerk van Apple Inc. Het handelsmerk "iPhone" wordt in Japan gebruikt met een licentie van Aiphone K.K.

Gebruik van de Made for Apple-badge betekent dat een accessoire speciaal ontworpen is voor verbinding met de in de badge vermelde Apple-producten en is gecertificeerd door de ontwikkelaar om te voldoen aan de prestatiestandaarden van Apple. Apple is niet verantwoordelijk voor de werking van dit apparaat of de mate waarin het apparaat voldoet aan veiligheidsnormen en wettelijke voorschriften.

Het *Bluetooth*[®]-woordmerk en de bijbehorende logo's zijn gedeponeerde handelsmerken die het eigendom zijn van Bluetooth SIG, Inc. en het gebruik van dergelijke merken door Bose Corporation gebeurt onder licentie.

Android en Google Play zijn handelsmerken van Google, Inc.

Snapdragon Sound is een product van Qualcomm Technologies, Inc. en/of diens dochterondernemingen. Qualcomm, Snapdragon en Snapdragon Sound zijn handelsmerken of gedeponeerde handelsmerken van Qualcomm Incorporated.

USB Type-C[®] and USB-C[®] zijn gedeponeerde handelsmerken van USB Implementers Forum.

Bose, het B-logo, SimpleSync en SoundLink zijn handelsmerken van Bose Corporation. | Hoofdkantoor Bose Corporation: 1-877-230-5639 | ©2024 Bose Corporation. Niets in deze uitgave mag worden gereproduceerd, gewijzigd, gedistribueerd of op andere wijze gebruikt zonder voorafgaande schriftelijke toestemming.

Vul het volgende in en bewaar deze informatie voor uw administratie

Het serienummer bevindt zich op de achterkant van de luidspreker. Het modelnummer bevindt zich op de onderkant van de luidspreker.

Serienummer: _____

Modelnummer: 442368

Bewaar uw aankoopbewijs. Dit is een goed moment om uw Bose-product te registreren. Dit kan eenvoudig door naar worldwide.Bose.com/ProductRegistration te gaan.

INHOUD VAN DE DOOS

Inhoud.....	9
-------------	---

AAN DE SLAG

Eerste installatie.....	10
-------------------------	----

BLUETOOTH®-VERBINDINGEN

Verbinden met een apparaat.....	12
Via de <i>Bluetooth</i> -instellingen van uw apparaat	12
Met de Bose-app.....	13
Een apparaat opnieuw verbinden.....	14
Opnieuw verbinden met het laatst verbonden apparaat.....	14
Een ander apparaat opnieuw verbinden	14
Nog een apparaat verbinden	15
Verbonden apparaten identificeren.....	15
Schakelen tussen twee verbonden apparaten	15
De verbinding met een apparaat verbreken.....	16
De apparaatlijst van de luidspreker wissen	16
Alleen voor Android™-apparaten	17
Verbinden met behulp van Fast Pair	17
Snapdragon Sound™.....	18

LUIDSPREKERKNOPPEN

In- en uitschakelen	19
Timer voor automatisch uitschakelen.....	20
Afspelen en volume regelen.....	21

SNELFUNCTIES

Uw snel functie gebruiken.....	22
Uw snel functie wijzigen of uitschakelen.....	22

ACCU

De luidspreker opladen	23
Oplaadtijd.....	24
Het accuniveau horen	24
Het accuniveau bekijken.....	24
Uw apparaat opladen	25

STATUS

Aan-uitlampje	26
<i>Bluetooth</i> -lampje	27
AUX-lampje.....	27

BEKABELDE VERBINDING

Een audiokabel aansluiten	28
---------------------------------	----

BOSE-PRODUCTEN VERBINDEN

Verbinden met een Bose Smart Speaker of Soundbar	29
Compatibele producten.....	29
Verbinden via de Bose-app	30
Verbinden via de bedieningselementen op het product.....	31
Opnieuw verbinden met een Bose Smart Speaker of Soundbar	31

DRAAGBAARHEID

Het handvat verwijderen	32
Een nieuw handvat of een draagriem bevestigen.....	33

WATER- EN STOFBESTENDIGHEID

34

VERZORGING EN ONDERHOUD

De luidspreker updaten	35
------------------------------	----

De luidspreker schoonmaken	35
De luidspreker opbergen	35
Reserveonderdelen en accessoires.....	35
Beperkte garantie.....	35

PROBLEMEN OPLOSSEN

Probeer deze oplossingen eerst.....	36
Andere oplossingen	36
De luidspreker resetten.....	39
De luidspreker terugzetten	40

INHOUD

Controleer of de volgende onderdelen aanwezig zijn:

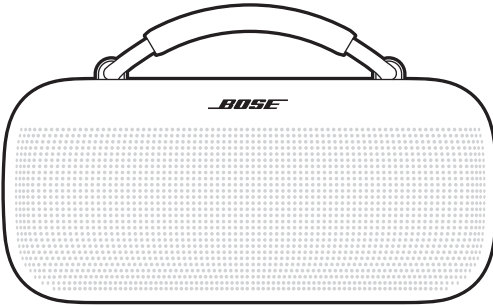

Bose SoundLink Max draagbare speaker



USB Type-C®-voeding

(Niet in alle regio's beschikbaar.)

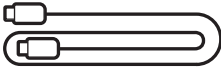

USB-C®-kabel

OPMERKING: Als een deel van het product ontbreekt of beschadigd lijkt te zijn, mag u het product niet gebruiken. Ga naar support.bose.com/sl-max voor artikelen over het oplossen van problemen, filmpjes en het repareren of vervangen van producten.

De luidspreker wordt deels opgeladen verzonden. Voordat u de luidspreker de eerste keer gebruikt, sluit u deze aan op een voedingsbron. De luidspreker hoeft niet volledig opgeladen te zijn, maar moet wel eerst aangesloten zijn om de accu te activeren.

EERSTE INSTALLATIE

1. Sluit een van de stekkers van de USB-C-kabel aan op de USB-C-poort aan de achterkant van de luidspreker.

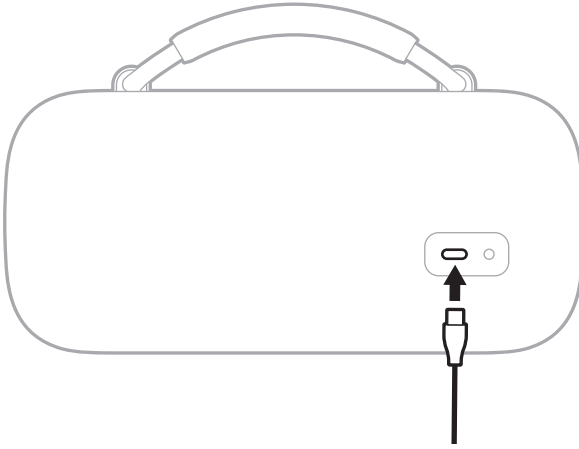

2. Sluit de andere stekker van de kabel aan op een USB-C-voeding.

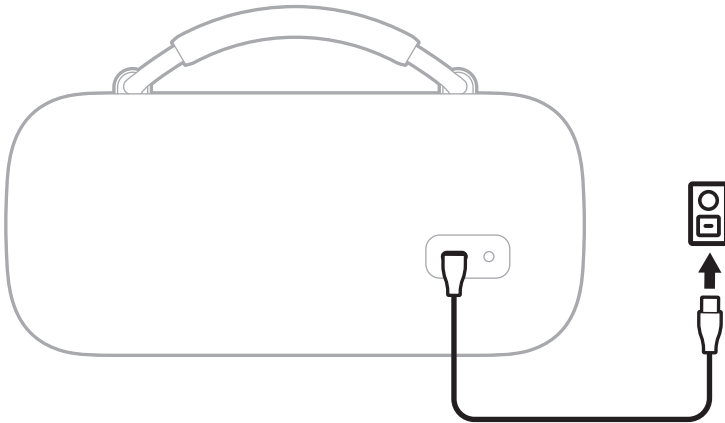

3. Druk op de aan-uitknop .

Het aan-uitlampje knippert langzaam wit. U hoort het accuniveau, gevolgd door "Klaar om te verbinden". Het *Bluetooth*-lampje knippert langzaam blauw.

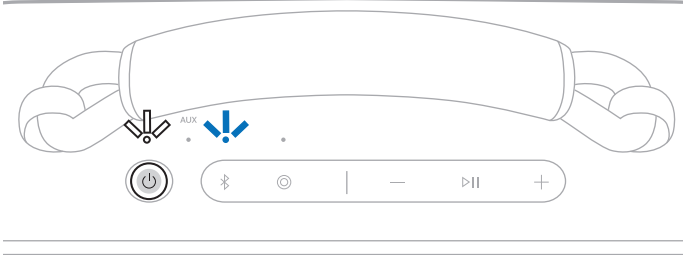

4. Maak verbinding met uw apparaat (zie pagina 12).

U kunt maximaal acht apparaten in de apparaatlijst van de luidspreker opslaan en de luidspreker kan met maximaal twee apparaten tegelijk actief verbonden zijn. U kunt van slechts één apparaat tegelijk audio afspelen.

VERBINDEN MET EEN APPARAAT

U kunt de luidspreker op een van de volgende manieren verbinden met uw apparaat:

- Via de *Bluetooth*-instellingen van uw apparaat (zie “Via de *Bluetooth*-instellingen van uw apparaat”)
- Met de Bose-app (zie pagina 13)
- Via Fast Pair (alleen voor Android-apparaten) (zie pagina 17)

Via de *Bluetooth*-instellingen van uw apparaat

1. Houd de *Bluetooth*-knop  ingedrukt totdat u “Klaar om te verbinden” hoort en het *Bluetooth*-lampje langzaam blauw knippert.

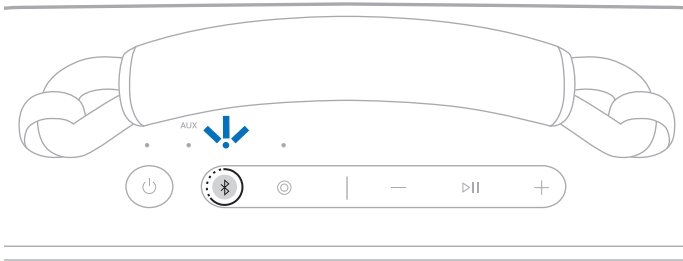

OPMERKING: Als er al een apparaat verbonden is, hoort u “Gereed om een ander apparaat te verbinden”.

2. Ga naar de *Bluetooth*-instellingen op uw apparaat.
3. Selecteer de luidspreker in de lijst met beschikbare producten.

OPMERKING: Zoek de naam die u voor de luidspreker hebt ingevoerd in de Bose-app. Als u de luidspreker geen naam hebt gegeven, verschijnt de standaardnaam.

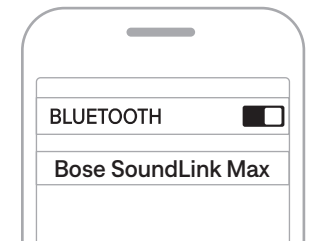

De luidspreker verschijnt in de lijst met verbonden producten. Het *Bluetooth*-lampje brandt continu wit (zie pagina 27).

Met de Bose-app

Met de Bose app kunt u de luidspreker installeren en bedienen via een mobiel apparaat, zoals een smartphone of tablet.

In de app kunt u *Bluetooth*-verbindingen beheren, de luidsprekerinstellingen wijzigen, het geluid aanpassen, de taal voor de gesproken mededelingen kiezen en toekomstige updates en nieuwe functies ontvangen die door Bose beschikbaar worden gesteld.

OPMERKING: Als u de Bose-app al voor een ander product van Bose hebt gedownload, kunt u de luidspreker toevoegen via het scherm met de productenlijst.

1. Download de Bose-app op uw apparaat.



2. Volg de instructies van de app om de luidspreker toe te voegen.

EEN APPARAAT OPNIEUW VERBINDEN

Opnieuw verbinden met het laatst verbonden apparaat

Wanneer de luidspreker wordt ingeschakeld, wordt de verbinding met de twee laatst verbonden apparaten hersteld.

OPMERKINGEN:

- De apparaten moet zich binnen het bereik bevinden (9 m) en ingeschakeld zijn.
- Zorg dat de *Bluetooth*-functie op uw apparaten is ingeschakeld.

Een ander apparaat opnieuw verbinden

OPMERKING: Het apparaat moet zich binnen het bereik bevinden (9 m) en ingeschakeld zijn.

1. Druk kort op de *Bluetooth*-knop  om te horen welke apparaten momenteel verbonden zijn.

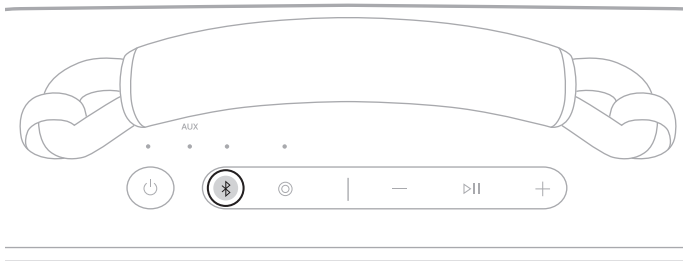

2. Druk binnen 2 seconden opnieuw op de *Bluetooth*-knop  om de naam te horen van het volgende apparaat in de apparaatlijst van de luidspreker.
3. Herhaal dit totdat u de naam van het juiste apparaat hoort.
4. Speel audio af op het verbonden apparaat.

TIP: U kunt ook de *Bluetooth*-instellingen van het apparaat gebruiken of gebruikmaken van de Bose-app om opnieuw verbinding te maken met een ander apparaat (zie pagina 13).

OPMERKING: Als er al twee apparaten met de luidspreker zijn verbonden, vervangt het juist verbonden apparaat de oudste van de twee verbindingen.

NOG EEN APPARAAT VERBINDEN

De luidspreker kan met twee apparaten tegelijk actief verbinding hebben (multipoint-verbinding).

Als u nog een apparaat wilt verbinden, zie pagina 12.

OPMERKINGEN:

- U kunt slechts van één apparaat tegelijk audio afspelen.
- Gebruik de Bose-app om de functie voor multipoint-verbinding te beheren of uit te schakelen. Om naar deze optie te gaan, tikt u op het productbesturingsscherm op Bron.
- Als u de functie voor multipoint-verbinding uitschakelt, wordt de verbinding met het tweede verbonden apparaat verbroken.

VERBONDEN APPARATEN IDENTIFICEREN

1. Druk kort op de *Bluetooth*-knop  om te horen welke apparaten momenteel verbonden zijn.

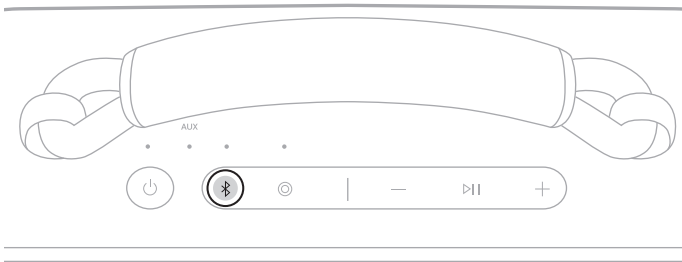

2. Druk binnen 2 seconden opnieuw op de *Bluetooth*-knop  om de naam te horen van het volgende apparaat in de apparaatlijst van de luidspreker.

SCHAKELEN TUSSEN TWEE VERBONDEN APPARATEN

1. Pauzeer de audio op uw eerste apparaat.
2. Speel audio af op uw tweede apparaat.

DE VERBINDING MET EEN APPARAAT VERBREKEN

Gebruik de *Bluetooth*-instellingen van het apparaat of maak gebruik van de Bose-app.

OPMERKING: Als u de *Bluetooth*-functie op uw apparaat uitschakelt, wordt de verbinding met de luidspreker en alle andere via *Bluetooth* verbonden producten verbroken.

DE APPARAATLIJST VAN DE LUIDSPREKER WISSEN

1. Houd de *Bluetooth*-knop 15 seconden ingedrukt totdat u "Bluetooth-apparaatlijst gewist. Klaar om te verbinden" hoort en het *Bluetooth*-lampje langzaam blauw knippert.

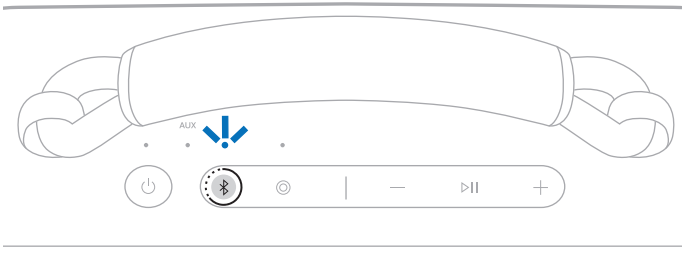

2. Verwijder de luidspreker uit de *Bluetooth*-instellingen van uw apparaat.
Alle apparaten worden gewist en de luidspreker is klaar om te verbinden (zie pagina 12).

ALLEEN VOOR ANDROID-APPARATEN

Als u een Android-apparaat hebt, beschikt u over de volgende extra verbindingsopties.

Verbinden met behulp van Fast Pair

Het is mogelijk om met één keer tikken snel en moeiteloos een *Bluetooth*-koppeling met uw Android-apparaat tot stand te brengen.

OPMERKINGEN:

- Om Fast Pair te kunnen gebruiken, moet u over een Android-apparaat met Android 6.0 of hoger beschikken.
 - Op het Android-apparaat moeten de *Bluetooth*- en Locatiefuncties zijn ingeschakeld.
1. Houd de *Bluetooth*-knop  ingedrukt totdat u "Klaar om te verbinden" hoort en het *Bluetooth*-lampje langzaam blauw knippert.

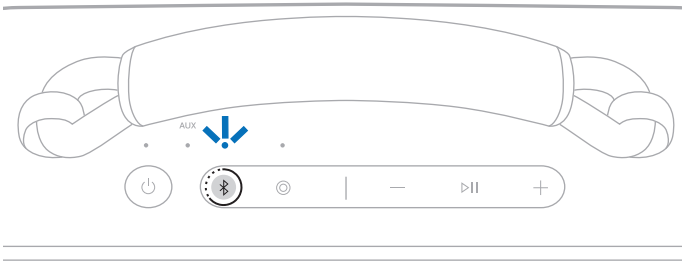

OPMERKING: Als er al een apparaat verbonden is, hoort u "Gereed om een ander apparaat te verbinden".

2. Plaats de luidspreker naast uw Android-apparaat.

Er verschijnt een melding op uw apparaat waarin u wordt gevraagd om de luidspreker te koppelen.

OPMERKING: Als u geen melding ziet, controleert u of voor de Google Play Services-app op uw apparaat meldingen zijn ingeschakeld.

3. Tik op de melding.

Zodra de luidspreker is verbonden, verschijnt er een melding waarin wordt bevestigd dat de verbinding tot stand is gebracht.

OPMERKING: U kunt ook op de knop in de melding tikken om de Bose-app te downloaden en het instellen van de luidspreker te voltooien.

Snapdragon Sound

De Bose SoundLink Max draagbare speaker beschikt over Snapdragon Sound. Met Snapdragon Sound wordt de audiotecnologie van Qualcomm® op verbonden apparaten geoptimaliseerd, zodat u tijdens het streamen van audio verzekerd bent van de beste geluidskwaliteit, verbindingstabiliteit en latentie.

Om Snapdragon Sound te kunnen ervaren, hebt u een Snapdragon Sound-gecertificeerd apparaat nodig, zoals een compatibel Android-apparaat. Zodra u de luidspreker verbindt, zal uw apparaat automatisch audio streamen via de aptX Adaptive *Bluetooth*-codec.

OPMERKING: Om te zien welke functies van Snapdragon Sound door de luidspreker worden ondersteund en te controleren of uw apparaat compatibel is, gaat u naar: support.bose.com/sl-max

De bedieningsknoppen bevinden zich op de bovenkant van de luidspreker.

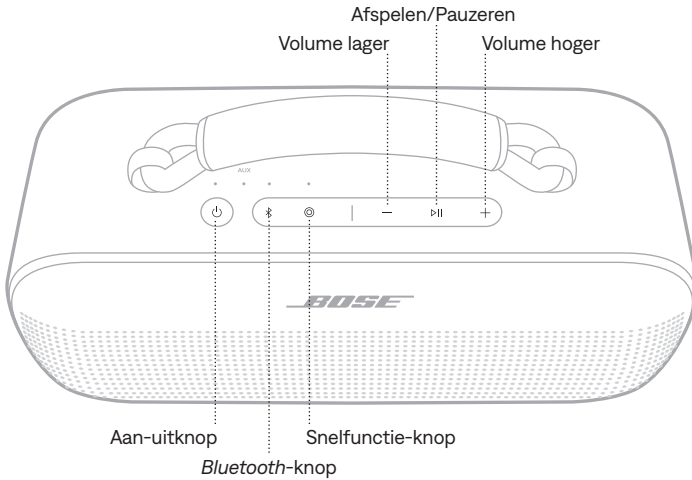

IN- EN UITSCHAKELEN

Druk op de aan-uitknop .

Wanneer de luidspreker wordt ingeschakeld, hoort u een gesproken mededeling met het accuniveau. Het aan-uitlampje geeft het huidige accuniveau aan (zie pagina 26).

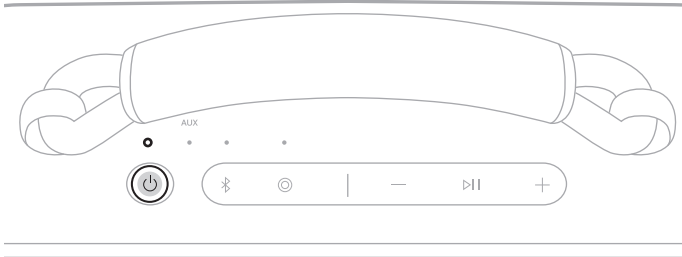

TIP: U kunt de luidspreker ook uitschakelen via de Bose-app. Deze optie bevindt zich in het productbesturingsscherm.

Timer voor automatisch uitschakelen

De timer voor automatisch uitschakelen spaart de accu wanneer de luidspreker op de accu werkt. De luidspreker wordt uitgeschakeld wanneer het geluid is gestopt en er 20 minuten lang geen knoppen zijn ingedrukt.

Druk op de aan-uitknop  of de *Bluetooth*-knop  om de luidspreker te activeren.

OPMERKING: Gebruik de Bose-app om de instelling van de timer te wijzigen. Deze optie bevindt zich in het menu Instellingen.

De timer voor automatisch uitschakelen uitzetten

Houd de Afspelen/Pauzeren-knop  en de Volume hoger-knop  tegelijk ingedrukt. U hoort "Automatisch uit uitgeschakeld".

Herhaal dit om de timer voor automatisch uitschakelen weer in te schakelen.

TIP: U kunt de timer voor automatisch uitschakelen ook uitzetten in de Bose-app.

AFSPELEN EN VOLUME REGELEN

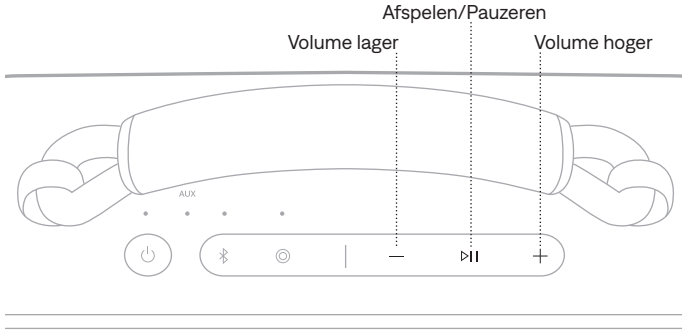

FUNCTIE	WAT TE DOEN
Afspelen/Pauzeren	Druk op ▷ .
Vooruit skippen	Druk twee keer op ▷ .
Achteruit skippen	Druk drie keer op ▷ .
Volume hoger	<p>Druk op +.</p> <p>OPMERKINGEN:</p> <ul style="list-style-type: none"> • Om het volume snel hoger te zetten, houdt u + ingedrukt. • Wanneer het maximale volume is bereikt, knippert het <i>Bluetooth</i>-lampje of het <i>AUX</i>-lampje (afhankelijk van de bron) 2 keer wit.
Volume lager	<p>Druk op —.</p> <p>OPMERKINGEN:</p> <ul style="list-style-type: none"> • Om het volume snel lager te zetten, houdt u — ingedrukt. • Wanneer het minimale volume is bereikt, knippert het <i>Bluetooth</i>-lampje of het <i>AUX</i>-lampje (afhankelijk van de bron) 2 keer wit.

TIP: U kunt het volume ook verhogen of verlagen met de volumeknoppen op uw apparaat of in de Bose-app. Deze optie bevindt zich in het productbesturingsscherm.

Met de programmeerbare Snelfunctie-knop  kunt snel en gemakkelijk een van de volgende functies uitvoeren:

- Overschakelen op bekabelde verbinding (standaard)
- Toegang krijgen tot Spotify

UW SNELFUNCTIE GEBRUIKEN

Druk op de Snelfunctie-knop .

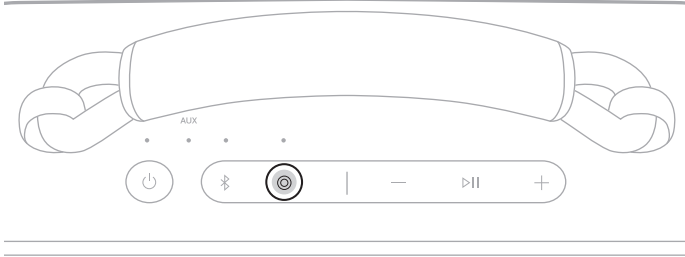

UW SNELFUNCTIE WIJZIGEN OF UITSCHAKELEN

Gebruik de Bose-app om uw snelfunctie te wijzigen of uit te schakelen. Om naar deze optie te gaan, tikt u op het productbesturingsscherm op Snelfunctie.

Druk op de *Bluetooth*-knop  om weer over te schakelen op een *Bluetooth*-verbinding.

DE LUIDSPREKER OPLADEN

LET OP: Probeer de luidspreker niet op te laden als deze nat is. Dit kan leiden tot schade aan de luidspreker. De luidspreker is waterdicht, maar de USB-C-poort moet helemaal droog zijn voordat u gaat opladen. Als er vocht wordt gedetecteerd, knippert het aan-uitlampje langzaam wit en oranje (zie pagina 26).

OPMERKING: Zorg dat u de meegeleverde USB-C-kabel van Bose gebruikt of een vergelijkbare USB-C-kabel die minimaal 5 V $\overline{\text{---}}$, 3 A levert.

1. Sluit een van de stekkers van de USB-C-kabel aan op de USB-C-poort aan de achterkant van de luidspreker.

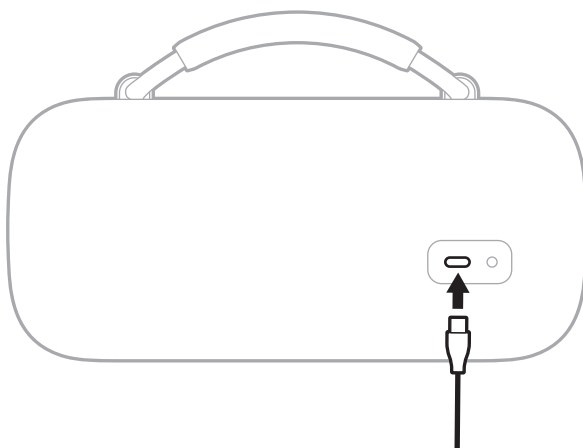

2. Sluit de andere stekker van de kabel aan op een voedingsbron zoals een USB-C-voeding of een computer.

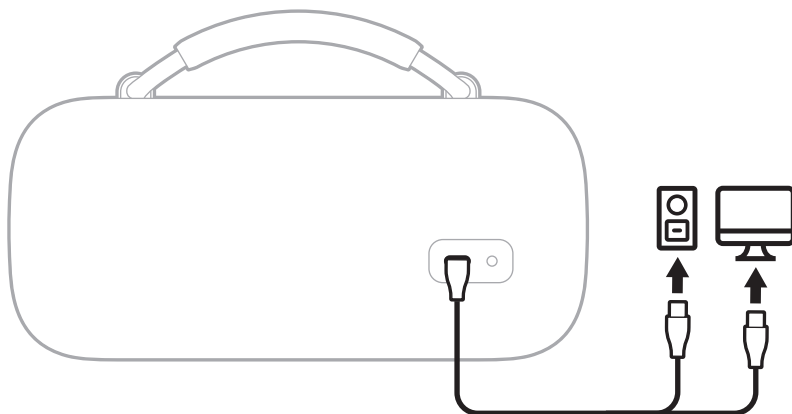

Het aan-uitlampje knippert langzaam wit. Wanneer de accu volledig is opgeladen, brandt het aan-uitlampje continu wit.

Oplaadtijd

Het duurt maximaal 5 uur om de accu volledig op te laden.¹

Met een volledig opgeladen accu werkt de luidspreker tot 20 uur.² Bij maximaal volume gaat de accu tot 3 uur mee.³

De oplaadtijd en de accuduur zijn afhankelijk van de capaciteit van de USB-voeding, de muziekcontent, het luidsprekervolume en of er een extern apparaat wordt opgeladen.

Het accuniveau horen

Telkens wanneer u de luidspreker aanzet, hoort u een gesproken mededeling met het laadniveau van de accu. Wanneer de luidspreker in gebruik is, geeft een gesproken mededeling aan of de accu moet worden opgeladen.

Houd tijdens gebruik van de luidspreker de aan-uitknop  ingedrukt totdat u een gesproken mededeling met het accuniveau hoort.

Het accuniveau bekijken

Het aan-uitlampje geeft het accuniveau aan (zie pagina 26).

OPMERKING: U kunt het accuniveau ook bekijken in de Bose-app. Deze optie bevindt zich in het productbesturingsscherm.

Alle tests zijn uitgevoerd door Bose met een productie-representatieve Bose SoundLink Max draagbare speaker.

- 1 Met 5 V/3 A (15 W) USB-C-compatibele voeding, van 0% tot 100% met het apparaat in stand-bymodus. Oplaaftijden kunnen afwijken wanneer niet wordt gewerkt met de aanbevolen 15 W-voeding.
- 2 Met *Bluetooth* A2DP-audio op 65% volume bij 20° C-25° C, met standaard EQ en een mix van Top 50 Global-tracks (oktober 2023), zonder externe apparaten op te laden. De accuduur is afhankelijk van individuele gebruikersomstandigheden, zoals audiocontent, afspeelvolumen en omgevingstemperatuur.
- 3 Met *Bluetooth* A2DP-audio op 100% volume bij 20° C-25° C, met standaard EQ en een mix van Top 50 Global-tracks (oktober 2023), zonder externe apparaten op te laden. De accuduur is afhankelijk van individuele gebruikersomstandigheden, zoals audiocontent, afspeelvolumen en omgevingstemperatuur.

UW APPARAAT OPLADEN

LET OP: Probeer uw apparaat NIET op te laden als de luidspreker nat is. Dit kan leiden tot schade aan de luidspreker. De luidspreker is waterdicht, maar de USB-C-poort moet helemaal droog zijn voordat u gaat opladen. Als er vocht wordt gedetecteerd, knippert het aan-uitlampje langzaam wit en oranje (zie pagina 26).

1. Sluit een van de stekkers van de USB-C-kabel aan op de USB-C-poort aan de achterkant van de luidspreker.

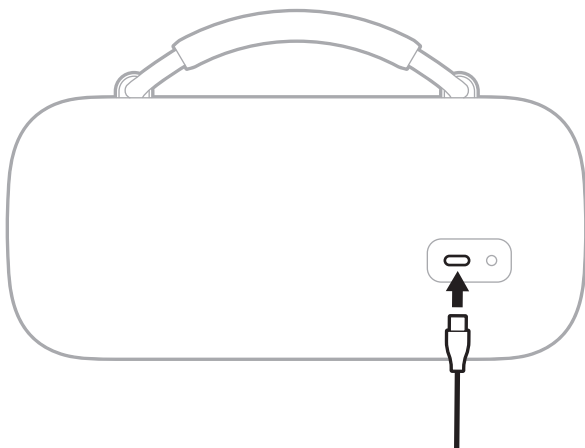

2. Sluit het andere uiteinde van de kabel aan op de USB-C-poort op uw apparaat.

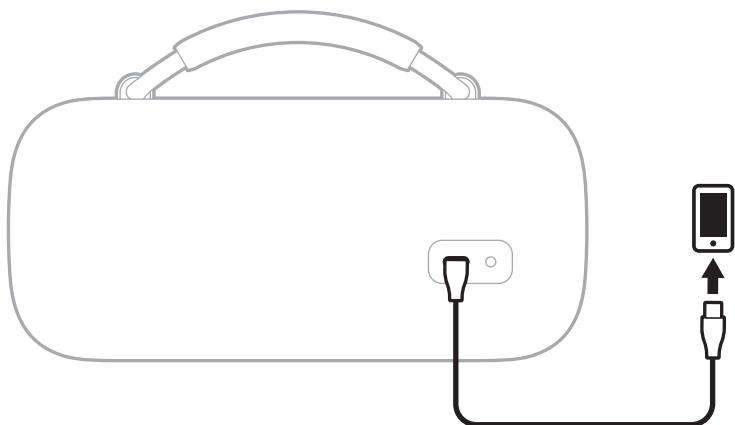

De oplaadstatus wordt weergegeven op uw apparaat.

Het aan-uitlampje, het *Bluetooth*-lampje en het Snelfunctie-lampje bevinden zich op de bovenkant van de luidspreker.

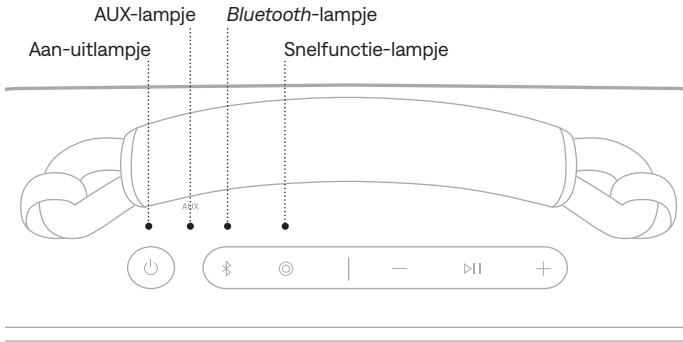

AAN-UITLAMPJE

Toont de accustatus, de oplaadstatus, de updatestatus en de foutstatus.

ACTIVITEIT VAN HET LAMPJE	SYSTEEMSTATUS
Continu wit	Volledig opgeladen
Continu oranje	Bijna leeg
Knippert oranje	Moet worden opgeladen
Knippert langzaam wit	Bezig met opladen
Knippert 3 keer wit (herhalend)	Bezig met software-update (draadloos)
Knippert snel wit (10 seconden)	Bezig met software-update (USB-C-poort)
Knippert snel wit (3 seconden)	Terugzetten voltooid
Knippert langzaam wit en oranje (afwisselend)	Vocht gedetecteerd - wacht met opladen totdat de USB-C-poort helemaal droog is.
Knippert snel wit en oranje (afwisselend)	Fout - neem contact op met de Bose-klantenservice

BLUETOOTH-LAMPJE

Toont de status van de *Bluetooth*-verbinding.

ACTIVITEIT VAN HET LAMPJE	SYSTEEMSTATUS
Knippert langzaam blauw	Klaar om te verbinden
Knippert snel blauw	Bezig met verbinden
Continu wit	Verbonden
Knippert 2 keer wit	Apparaatlijst gewist

AUX-LAMPJE

Toont de status van de *AUX*-verbinding.

ACTIVITEIT VAN HET LAMPJE	SYSTEEMSTATUS
Continu wit	Verbonden

EEN AUDIOKABEL AANSLUITEN

U kunt een audiokabel (niet meegeleverd) op de luidspreker aansluiten om naar audio op uw apparaat te luisteren.

Sluit het ene uiteinde van een audiokabel aan op de 3,5mm-poort aan de achterkant van de luidspreker en steek het andere uiteinde in de poort op uw apparaat.

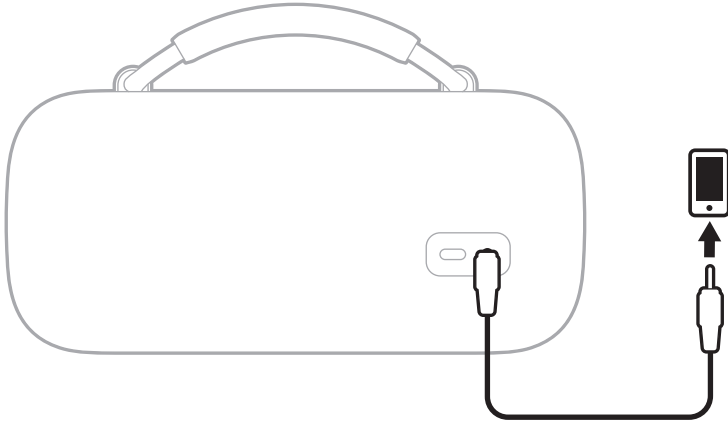

Het AUX-lampje brandt continu wit.

OPMERKING: Druk op de *Bluetooth*-knop ✕ om over te schakelen op een *Bluetooth*-verbinding. Druk op de *Snelfunctie*-knop © om weer over te schakelen op een bekabelde verbinding of koppel de audiokabel los en sluit deze vervolgens weer aan.

VERBINDEN MET EEN BOSE SMART SPEAKER OF SOUNDBAR

Met de SimpleSync-technologie van Bose kunt u de luidspreker verbinden met een Bose Smart Speaker of Bose Smart Soundbar, zodat er in twee verschillende kamers tegelijk naar dezelfde audio kan worden geluisterd.

OPMERKING: SimpleSync heeft een *Bluetooth*-bereik van maximaal 9 meter. Muren en bouwmaterialen kunnen de ontvangst beïnvloeden.

Compatibele producten

U kunt de luidspreker verbinden met alle Bose Smart Speakers of Bose Smart Soundbars.

Populaire compatibele producten zijn onder meer:

- Bose Smart Ultra Soundbar/Bose Ultra Soundbar
- Bose Smart Soundbar 900
- Bose Smart Soundbar 700/Bose Soundbar 700
- Bose Smart Soundbar 600
- Bose Soundbar 500
- Bose Smart Speaker 500/Bose Home Speaker 500
- Bose Home Speaker 300
- Bose Portable Smart Speaker/Bose Portable Home Speaker

Er worden regelmatig nieuwe producten toegevoegd. Voor meer informatie en een volledige lijst gaat u naar: support.bose.com/Groups

Verbinden via de Bose-app

1. Houd de *Bluetooth*-knop  ingedrukt totdat u "Klaar om te verbinden" hoort en het *Bluetooth*-lampje langzaam blauw knippert.

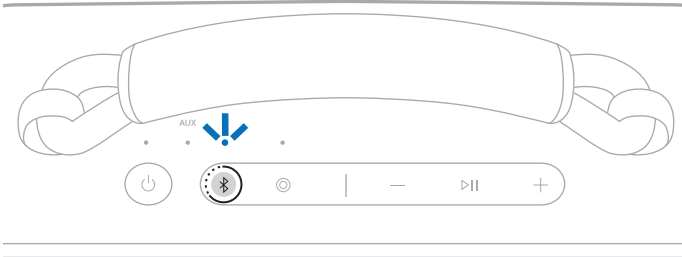

OPMERKING: Als er al een apparaat verbonden is, hoort u "Gereed om een ander apparaat te verbinden".

2. Gebruik de Bose-app om de luidspreker te verbinden met een compatibel Bose-product. Ga voor meer informatie naar: support.Bose.com/Groups

OPMERKINGEN:

- Het kan maximaal 30 seconden duren om de verbinding tot stand te brengen.
- Zorg dat de luidspreker zich binnen 9 meter van uw luidspreker of soundbar bevindt.
- U kunt de luidspreker met slechts één product tegelijk verbinden.

Verbinden via de bedieningselementen op het product

1. Houd de *Bluetooth*-knop  ingedrukt totdat u "Klaar om te verbinden" hoort en het *Bluetooth*-lampje langzaam blauw knippert.

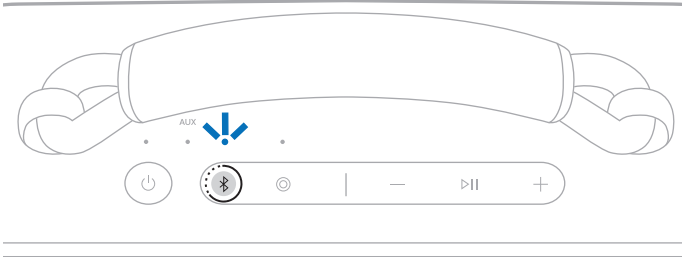

OPMERKING: Als er al een apparaat verbonden is, hoort u "Gereed om een ander apparaat te verbinden".

2. Houd de *Bluetooth*-knop op de afstandsbediening van uw soundbar of boven op uw luidspreker ingedrukt totdat de lichtbalk of lichtring blauw pulseert.

De luidspreker maakt verbinding met uw soundbar of luidspreker en u hoort uit beide apparaten dezelfde audio.

OPMERKINGEN:

- Het kan maximaal 30 seconden duren om de verbinding tot stand te brengen.
- Zorg dat de luidspreker zich binnen 9 meter van uw luidspreker of soundbar bevindt.
- U kunt de luidspreker met slechts één product tegelijk verbinden.

OPNIEUW VERBINDEN MET EEN BOSE SMART SPEAKER OF SOUNDBAR

Gebruik de Bose-app om de luidspreker opnieuw te verbinden met een eerder verbonden compatibel Bose-product. Ga voor meer informatie naar: support.bose.com/Groups

OPMERKINGEN:

- Uw soundbar of luidspreker moet zich binnen het bereik bevinden (9 m) en ingeschakeld zijn.
- Als de luidspreker geen verbinding maakt, zie "Luidspreker maakt geen verbinding met eerder verbonden Bose Smart Speaker of Soundbar" op pagina 38.

U kunt de luidspreker gemakkelijk dragen door gebruik te maken van het handvat.

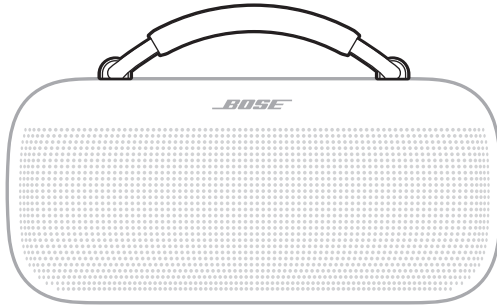

U kunt het handvat ook vervangen door een nieuw handvat of een draagriem.

Als u deze optionele accessoires wilt bestellen, gaat u naar: support.Bose.com/sl-max

HET HANDVAT VERWIJDEREN

1. Draai het oog aan het uiteinde van het handvat een kwartslag stevig naar links (tegen de klok in).

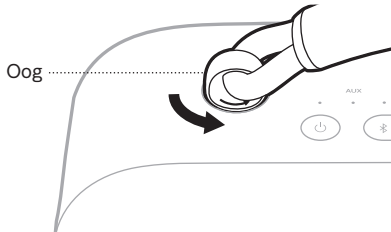

2. Trek omhoog om het handvat van de luidspreker te verwijderen.

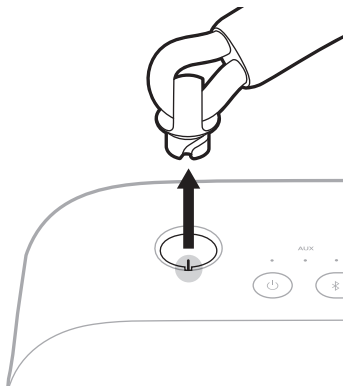

3. Herhaal stap 1 – 2 om de andere kant van het handvat te verwijderen.

EEN NIEUW HANDVAT OF EEN DRAAGRIEM BEVESTIGEN

1. Lijn de inkepingen in de bevestiging uit met de contactpunten in de opening en plaats de bevestiging in de luidspreker.

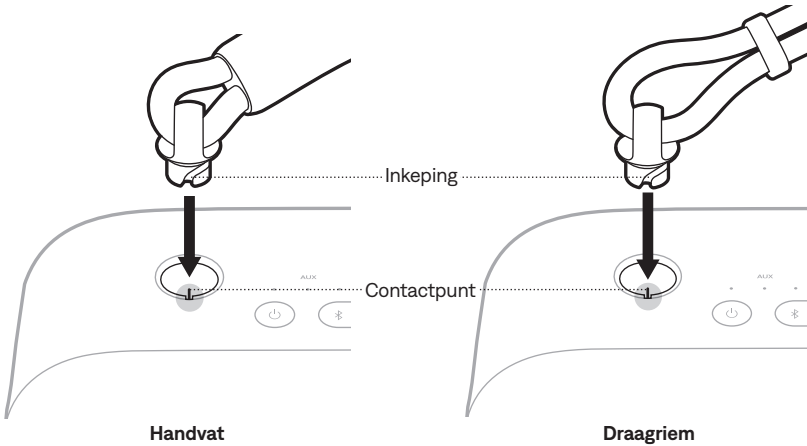

2. Draai het oog een kwartslag naar rechts (met de klok mee) of totdat u een klikje voelt.

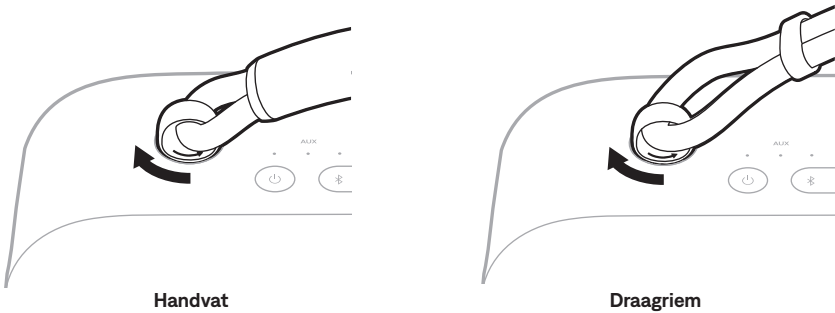

3. Herhaal stap 1 – 2 om de andere kant van het handvat of de draagriem te bevestigen.

De luidspreker is waterdicht, spatbestendig en stofdicht. Het apparaat heeft de classificaties IP67 en IP64. De luidspreker kan maximaal 30 minuten worden ondergedompeld in water tot een diepte van 1 meter. U kunt de luidspreker ook gebruiken onder de douche of in regen of sneeuw.

LET OP:

- U mag de luidspreker NIET onderdompelen in meer dan 1 meter diep water.
- Speel geen audio af terwijl de luidspreker zich onder water bevindt.
- Spoel de luidspreker na blootstelling aan zee- of chloorwater voorzichtig af met zoet water om zout- en chloorresten te verwijderen.
- Probeer de luidspreker of uw apparaat nooit op te laden als deze nat is. Dit kan leiden tot schade aan de luidspreker. De luidspreker is waterdicht, maar de USB-C-poort moet helemaal droog zijn voordat u gaat opladen. Als er vocht wordt gedetecteerd, knippert het aan-uitlampje langzaam wit en oranje (zie pagina 26).



DE LUIDSPREKER UPDATEN

Wanneer de luidspreker is verbonden met de Bose-app, worden beschikbare updates automatisch uitgevoerd. Volg de instructies van de app. Wanneer de update is begonnen, knippert het aan-uitlampje steeds 3 keer wit totdat de update is voltooid.

U kunt de luidspreker ook updaten via de Bose Updater. Ga op uw computer naar: btu.Bose.com en volg de instructies op het scherm. Wanneer de update begint, knippert het aan-uitlampje 10 seconden lang snel wit.

DE LUIDSPREKER SCHOONMAKEN

De luidspreker moet mogelijk af en toe worden schoongemaakt.

- Maak de buitenkant van de luidspreker schoon met een zachte, vochtige doek (alleen water). Zorg dat de USB-C-poort helemaal droog is, voordat u gaat opladen. Als er vocht wordt gedetecteerd, knippert het aan-uitlampje langzaam wit en oranje (zie pagina 26).
- Gebruik GEEN oplosmiddelen, chemicaliën of schoonmaakproducten die alcohol, ammoniak of schuurmiddelen bevatten.
- Spoel de luidspreker na blootstelling aan zee- of chloorwater voorzichtig af met zoet water om zout- en chloorresten te verwijderen.

DE LUIDSPREKER OPBERGEN

Wanneer deze niet in gebruik is, bergt u de luidspreker op een koele plaats op.

LET OP: Berg de luidspreker NIET gedurende langere tijd op wanneer de accu volledig opgeladen of bijna leeg is (zie pagina 26).

RESERVEONDERDELEN EN ACCESSOIRES

Reserveonderdelen en accessoires kunt u bestellen via de Bose-klantenservice.

Ga naar: support.Bose.com/sl-max

BEPERKTE GARANTIE

Voor de luidspreker geldt een beperkte garantie. Ga naar onze website op worldwide.Bose.com/Warranty voor informatie over de beperkte garantie.

Om het product te registreren, gaat u naar worldwide.Bose.com/ProductRegistration voor instructies. Als u het product niet registreert, is dit niet van invloed op uw rechten onder de beperkte garantie.

PROBEER DEZE OPLOSSINGEN EERST

Als u problemen met de luidspreker ondervindt:

- Schakel de luidspreker uit en weer in (zie pagina 19).
- Laad de luidspreker op (zie pagina 23).
- Controleer de statuslampjes (zie pagina 26).
- Controleer of uw apparaat *Bluetooth*-verbindingen ondersteunt (zie pagina 12).
- Zet het volume van de luidspreker, uw apparaat en de muziek-app hoger.
- Plaats uw apparaat dichterbij de luidspreker (9 m) en weg van mogelijke storingsbronnen of obstakels.
- Maak verbinding met een ander apparaat (zie pagina 12).

Als het probleem nog niet is verholpen, zie dan de onderstaande tabel voor symptomen van en oplossingen voor veelvoorkomende problemen. Daarnaast kunt u artikelen, filmpjes en andere informatie over het oplossen van problemen raadplegen op: support.Bose.com/sl-max

Als u het probleem niet kunt oplossen, neemt u contact op met de Bose-klantenservice.

Ga naar: worldwide.Bose.com/contact

ANDERE OPLOSSINGEN

SYMPTOOM	OPLOSSING
Geen stroom (accu)	De accu kan in de spaarstand staan of leeg zijn. Sluit de luidspreker aan op een voedingsbron (zie pagina 23).
Luidspreker maakt geen verbinding met apparaat	Wis de apparaatlijst van de luidspreker (zie pagina 16). Verwijder de luidspreker uit de <i>Bluetooth</i> -lijst op uw apparaat, inclusief eventuele dubbele vermeldingen met het label LE (Low Energy). Maak opnieuw verbinding (zie pagina 12). Ga naar: support.Bose.com/sl-max voor instructiefilmpjes.
Luidspreker reageert niet op functies met meerdere keren drukken	Varieer de snelheid waarmee u drukt.
Geen geluid	Controleer in de Bose-app of gesproken mededelingen zijn ingeschakeld. Druk kort op de <i>Bluetooth</i> -knop ☒ om het verbonden apparaat te horen. Controleer of u het juiste apparaat gebruikt. Gebruik een andere muziekbron. Als er twee apparaten zijn verbonden, pauzeer dan het geluid op het eerste apparaat en speel het geluid af vanaf het andere apparaat.

SYMPTOOM	OPLOSSING
<p>Slecht geluid uit via Bluetooth verbonden apparaat</p>	<p>Gebruik een andere muziekbron.</p> <p>Als er twee mobiele apparaten verbonden zijn, verwijder dan het tweede mobiele apparaat.</p> <p>Schakel functies voor audioverbetering op het apparaat of in de muziek-app uit.</p> <p>Als de luidspreker is blootgesteld aan water, probeer het dan opnieuw wanneer de luidspreker is opgedroogd.</p>
<p>Slecht geluid uit met audiokabel aangesloten apparaat</p>	<p>Zorg dat beide uiteinden van de audiokabel goed zijn aangesloten (zie pagina 28).</p> <p>Schakel functies voor audioverbetering op het apparaat of in de muziek-app uit.</p> <p>Probeer een andere audiokabel (zie pagina 28).</p>
<p>Geen geluid uit met audiokabel aangesloten apparaat</p>	<p>Zorg dat beide uiteinden van de audiokabel goed zijn aangesloten (zie pagina 28).</p> <p>Druk op uw apparaat op Afspelen om er zeker van te zijn dat er audio wordt afgespeeld.</p> <p>Speel audio af van een andere toepassing of muziekdienst.</p> <p>Speel audio af die daadwerkelijk op uw apparaat is opgeslagen.</p> <p>Zet eerst het volume op de luidspreker hoger en dan het volume op uw apparaat.</p> <p>Probeer een andere audiokabel (zie pagina 28).</p> <p>Start uw apparaat opnieuw op.</p>
<p>Vertraagde audio</p>	<p>Speel audio af van een andere toepassing of muziekdienst.</p> <p>Sluit de toepassing of muziekdienst en open deze opnieuw.</p> <p>Probeer een andere audiokabel (zie pagina 28).</p>
<p>Luidspreker laadt niet op</p>	<p>Zorg dat beide uiteinden van de audiokabel goed zijn aangesloten (zie pagina 23).</p> <p>Zorg dat u de meegeleverde USB-C-kabel van Bose gebruikt of een vergelijkbare USB-C-kabel die minimaal 5 V \pm, 3 A levert.</p> <p>Probeer een andere oplaadbron.</p> <p>Als de luidspreker is blootgesteld aan hoge of lage temperaturen, laat de luidspreker dan op kamertemperatuur komen en probeer dan opnieuw op te laden.</p> <p>Als de luidspreker is blootgesteld aan water, probeer het dan opnieuw wanneer de luidspreker is opgedroogd.</p> <p>Reset de luidspreker (zie pagina 39).</p>

SYMPTOOM	OPLOSSING
Mobiel apparaat laadt niet op	<p>Zorg dat beide uiteinden van de audiokabel goed zijn aangesloten (zie pagina 25).</p> <p>Als de luidspreker is blootgesteld aan water, probeer het dan opnieuw wanneer de luidspreker is opgedroogd.</p> <p>Controleer of uw apparaat opgeladen kan worden door een ander apparaat. Raadpleeg de gebruikershandleiding van uw mobiele apparaat.</p> <p>Haal de USB-C-kabel uit de luidspreker en sluit deze opnieuw aan. Als uw apparaat nog steeds niet oplaadt, haalt u de USB-C-kabel uit uw apparaat en sluit u die opnieuw aan. Raadpleeg de gebruikershandleiding van uw apparaat als u het probleem niet kunt oplossen.</p>
Luidspreker maakt geen verbinding met Bose Smart Speaker of Soundbar	<p>Zorg dat u de Bose-app gebruikt (zie pagina 13).</p> <p>Zorg dat uw Bose Smart Speaker of Soundbar de meest recente software heeft. Open de Bose-app en voer beschikbare software-updates uit.</p> <p>Zorg dat u verbinding maakt met een compatibel Bose-product. Voor een lijst met compatibele producten gaat u naar: support.Bose.com/Groups</p> <p>Houd de <i>Bluetooth</i>-knop \otimes ingedrukt totdat u "Gereed om een ander apparaat te verbinden" hoort en het <i>Bluetooth</i>-lampje langzaam blauw knippert.</p> <p>Zorg dat de luidspreker zich binnen 9 meter van uw soundbar of luidspreker bevindt.</p>
Luidspreker maakt geen verbinding met eerder verbonden Bose Smart Speaker of Soundbar	<p>Houd op de luidspreker de <i>Bluetooth</i>-knop \otimes ingedrukt totdat het <i>Bluetooth</i>-lampje langzaam blauw knippert en u "Gereed om een ander apparaat te verbinden" hoort. Gebruik de Bose-app om de luidspreker te verbinden met een compatibel Bose-product. Ga voor meer informatie naar: support.Bose.com/Groups</p>
Vertraagde audio bij verbinding met Bose Smart Speaker of Soundbar	<p>Download de Bose-app (zie pagina 13) en voer beschikbare software-updates uit.</p> <p>Ga op een computer naar btu.Bose.com om te controleren of er USB-updates zijn.</p>

DE LUIDSPREKER RESETTEN

Als de luidspreker niet reageert, kunt u deze resetten.

Als u de luidspreker reset, worden de bedieningselementen van het product gereset en wordt de luidspreker opnieuw opgestart. De apparaatinstellingen blijven gehandhaafd.

OPMERKING: Zorg dat de USB-C-kabel niet is aangesloten op de luidspreker.

1. Houd de aan-uitknop  30 seconden ingedrukt totdat de luidspreker wordt uitgeschakeld.

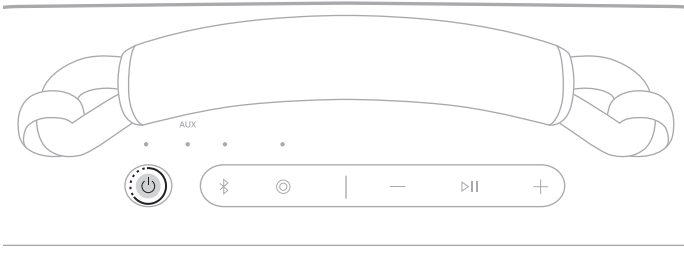

2. Druk op de aan-uitknop .

Het aan-uitlampje geeft het accuniveau aan (zie pagina 26).

OPMERKINGEN:

- Als de USB-C-kabel is aangesloten, moet u deze verwijderen voordat u de luidspreker kunt resetten.
- Als u het probleem niet kunt oplossen, kunt u voor aanvullende oplossingen en ondersteuning terecht op: support.Bose.com/sl-max

DE LUIDSPREKER TERUGZETTEN

Als u de luidspreker terugzet, worden de verbonden apparaten en taalinstellingen van de luidspreker gewist en worden de oorspronkelijke fabrieksinstellingen hersteld.

1. Houd de Volume hoger-knop + en de Volume lager-knop – 15 seconden ingedrukt totdat het aan-uitlampje 3 seconden snel wit knippert.

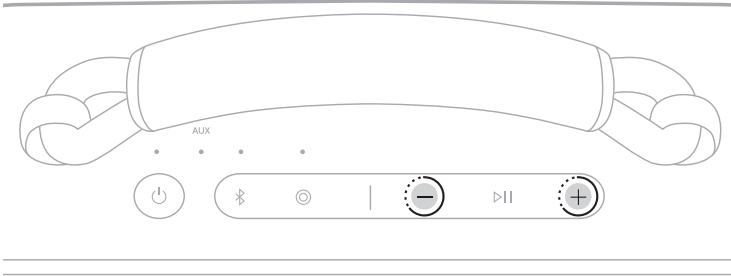

De luidspreker wordt uitgeschakeld.

2. Druk op de aan-uitknop .

Het aan-uitlampje geeft het accuniveau aan (zie pagina 26). Het *Bluetooth*-lampje knippert langzaam blauw en u hoort "Klaar om te verbinden".

OPMERKING: Als u het probleem niet kunt oplossen, kunt u voor aanvullende oplossingen en ondersteuning terecht op: support.bose.com/sl-max

Lea y conserve todas las instrucciones de uso y seguridad.



Por la presente, Bose Corporation declara que este producto cumple con los requisitos esenciales y con otras cláusulas relevantes de la Directiva 2014/53/EU y con todos los demás requisitos de directivas correspondientes de la UE. La declaración de conformidad completa se puede encontrar en: www.Bose.com/compliance



Este producto cumple con todas las regulaciones aplicables de compatibilidad electromagnética de 2016 y todas las demás regulaciones aplicables del Reino Unido. La declaración de conformidad completa se puede encontrar en: www.Bose.com/compliance

Por la presente, Bose Corporation declara que este producto cumple con los requisitos esenciales de las Regulaciones de equipos de radio de 2017 y todas las regulaciones aplicables del Reino Unido. La declaración de conformidad completa se puede encontrar en: www.Bose.com/compliance

Instrucciones importantes de seguridad

No bloquee ninguna abertura de ventilación. Realice la instalación conforme a las instrucciones del fabricante.

Si el altavoz entra en contacto con agua con cloro o salada, enjuague levemente con agua dulce después del contacto para eliminar cualquier residuo. Asegúrese de que el puerto del conector esté completamente seco antes de cargar.

Use solamente los accesorios especificados por el fabricante.

Derive todas las tareas de servicio al personal calificado. Se debe reparar el aparato cuando no funciona normalmente o está dañado.

ADVERTENCIAS/PRECAUCIONES



Contiene piezas pequeñas que pueden representar un riesgo de asfixia. No recomendable para niños menores de 3 años.



Este producto contiene material magnético. Consulte con su médico si esto podría afectar a un dispositivo médico implantable.

- Mantenga el producto lejos del fuego y de fuentes de calor. NO coloque sobre el producto, o en su proximidad, fuentes de llamas al descubierto, como velas encendidas.
- NO realice alteraciones no autorizadas a este producto.
- Use este producto solamente con una fuente de alimentación LPS aprobada por una agencia que cumpla con los requisitos regulatorios locales (por ejemplo, UL, CSA, VDE, CCC).
- La batería suministrada con este producto puede presentar un riesgo de incendio, explosión o quemadura química si no se manipula correctamente, se reemplaza incorrectamente o se reemplaza con un tipo incorrecto de batería.
- No exponga productos con batería al calor excesivo, por ejemplo, almacenar a la luz directa del sol, cerca del fuego o similar.
- Si la batería pierde, evite que el líquido entre en contacto con la piel o los ojos. Si se produce el contacto, busque atención médica.
- La etiqueta del producto se encuentra en la parte inferior del producto.

NOTA: Este equipo ha sido sometido a prueba y se ha comprobado que cumple con los límites de un dispositivo digital Clase B, conforme a la Parte 15 de las reglas de la FCC. Estos límites están diseñados para ofrecer una protección razonable contra interferencias perjudiciales en una instalación domiciliaria. Este equipo genera, usa y puede irradiar energía de radiofrecuencia y, si no se instala y se usa conforme a las instrucciones, puede causar interferencia perjudicial a las comunicaciones de radio. Sin embargo, no se garantiza que la interferencia no se produzca en una instalación en particular. Si este equipo causa interferencias perjudiciales en la recepción de radio o televisión, que se puede determinar al apagar y encender el equipo, se aconseja al usuario intentar corregir la interferencia mediante una o más de las siguientes medidas:

- Reoriente o reubique el producto receptor o la antena.
- Aumente la separación entre el equipo y el receptor.
- Conecte el equipo a una salida eléctrica en un circuito diferente al que está conectado el receptor.
- Consulte con el distribuidor o con un técnico experto en radio o televisión para obtener ayuda.

Los cambios o las modificaciones no aprobadas expresamente por Bose Corporation podrían invalidar la autoridad del usuario para operar el equipo.

Este dispositivo cumple con los límites de exposición a la radiación de la FCC y de ISED Canada establecidos para la población en general. Este equipo debe instalarse y operarse a una distancia mínima de 20 cm entre el radiador y su cuerpo. Este transmisor no se debe ubicar ni operar juntamente con otra antena o transmisor.

CAN ICES-3(B)/NMB-3(B)

Para Europa: Banda de frecuencia de funcionamiento 2400 a 2483.5 MHz. | Potencia de transmisión máxima menor que 20 dBm EIRP.



Este símbolo significa que el producto no debe desecharse como residuo doméstico y que debe depositarse en un centro de recolección apropiado para reciclaje. La eliminación y el reciclado adecuados ayudan a proteger los recursos naturales, la salud de las personas y el medio ambiente. Para obtener más información sobre la eliminación y el reciclado de este producto, póngase en contacto con su municipio, el servicio de gestión de residuos o el comercio donde haya comprado este producto.

Regulaciones técnicas de dispositivos de radiofrecuencia de baja potencia: Sin el permiso concedido por la NCC, ninguna empresa, compañía o usuario puede cambiar la frecuencia, mejorar la potencia de transmisión ni alterar las características originales, así como el rendimiento a dispositivos de radiofrecuencia de baja potencia aprobados. Los dispositivos de radiofrecuencia de baja potencia no deberían afectar la seguridad del avión ni interferir con las comunicaciones legales; si se determinara una interferencia, el usuario deberá dejar de usar de inmediato hasta que no se perciba interferencia. Dichas comunicaciones legales implican que las comunicaciones de radio se operan conforme con la Ley de administración de telecomunicaciones. Los dispositivos de radiofrecuencia de bajo consumo deben ser susceptibles a la interferencia de las comunicaciones legales o de los dispositivos de ondas de radio ISM. Los dispositivos de radiofrecuencia de bajo consumo deben ser susceptibles a la interferencia de las comunicaciones legales o de los dispositivos de ondas de radio ISM.

NO intente quitar la batería de ion-litio recargable de este producto. Contacte al distribuidor local de Bose u otro profesional calificado para el reciclaje y el desecho.



Deseche correctamente las baterías usadas, cumpliendo con las reglamentaciones locales. No incinere.



Li-ion

Tabla de sustancias peligrosas restringidas en China

Nombres y contenidos de las sustancias o elementos tóxicos o peligrosos						
Nombre de parte	Sustancias y elementos tóxicos o peligrosos					
	Plomo (Pb)	Mercurio (Hg)	Cadmio (Cd)	Hexavalente (CR(VI))	Bifenilo polibromado (PBB)	Difeniléter polibromado (PBDE)
PCB	X	O	O	O	O	O
Partes metálicas	X	O	O	O	O	O
Partes plásticas	O	O	O	O	O	O
Altavoces	X	O	O	O	O	O
Cables	X	O	O	O	O	O

Esta tabla se preparó conforme a las cláusulas de SJ/T 11364.

O: Indica que esta sustancia tóxica o peligrosa contenida en todos los materiales homogéneos para esta parte es inferior al requisito de límite de GB/T 26572.

X: Indica que esta sustancia tóxica o peligrosa que está presente en al menos uno de los materiales homogéneos utilizados para esta parte se encuentra por encima del requisito de límite de GB/T 26572.



Tabla de sustancias peligrosas restringidas en Taiwán

Nombre del equipo: Altavoz Bluetooth Designación de tipo: 442368						
Unidad	Sustancias restringidas y símbolos químicos					
	Plomo (pb)	Mercurio (Hg)	Cadmio (Cd)	Cromo hexavalente (Cr+6)	Bifenilo polibromado (PBB)	Éteres difenil polibromados (PBDE)
PCB	—	o	o	o	o	o
Partes metálicas	—	o	o	o	o	o
Partes plásticas	o	o	o	o	o	o
Altavoces	—	o	o	o	o	o
Cables	—	o	o	o	o	o

Nota 1: "o" indica que el porcentaje de contenido de la sustancia restringida no excede el porcentaje del valor de referencia presente.

Nota 2: El "—" indica que la sustancia restringida corresponde a la exención.

Fecha de fabricación: El octavo dígito del número de serie indica el año de fabricación; "4" es 2014 o 2024.

Importadores: Bose Electronics (Shanghai) Company Limited, Level 6, Tower D, No. 2337 Gudai Rd. Minhang District, Shanghai 201100 | Bose Products B.V., Gorslaan 60, 1441 RG Purmerend, Países Bajos | Bose de México S. de R.L. de C.V., Avenida Prado Sur #150, Piso 2, Interior 222 y 223, Colonia Lomas de Chapultepec V Sección, Miguel Hidalgo, Ciudad de México, C.P. 11000 - Número de teléfono: +5255 (5202) 3545 | Bose Limited (H.K.), 9F, No. 10, Sec. 3, Minsheng E. Road, Zhongshan Dist. Taipei City 10480, Número de teléfono: +886-2-2514 7676 | Bose Limited, Bose House, Quayside Chatham Maritime, Chatham, Kent, ME4 4QZ, Reino Unido

Potencia de entrada: 5/9/15/20 V ~~, 3 A Max | **Potencia de salida:** 5 V ~~, 3 A

Número de modelo: 442368. La ID de CMIIT se encuentra en la parte inferior del altavoz.

Este producto está cubierto por una garantía limitada de Bose, disponible en worldwide.Bose.com/Warranty

Divulgaciones de licencia: Para ver las divulgaciones de licencia que se aplican a los paquetes de software de terceros incluidos como componentes del altavoz portátil Bose SoundLink Max, use la aplicación Bose. Puede acceder a esta información en el menú de configuración.

Apple, el logotipo de Apple, iPad y iPhone son marcas comerciales de Apple Inc., registradas en los Estados Unidos y en otros países. App Store es una marca de servicio de Apple Inc. La marca comercial "iPhone" se usa en Japón con una licencia de Aiphone K.K.

El uso del distintivo Fabricado para Apple significa que un accesorio se diseñó de forma específica para conectar a los productos Apple identificada en el distintivo y que cuenta con la certificación del desarrollador para cumplir con los estándares de rendimiento de Apple. Apple no es responsable del funcionamiento de este dispositivo o el cumplimiento con las normas de seguridad y disposiciones legales.

La marca y los logotipos de *Bluetooth*[®] son marcas comerciales registradas propiedad de Bluetooth SIG Inc. y cualquier uso de dichas marcas por parte de Bose Corporation se encuentra bajo licencia.

Android y Google Play son marcas comerciales de Google LLC.

Snapdragon Sound es un producto de Qualcomm Technologies, Inc. y/o empresas subsidiarias. Qualcomm, Snapdragon y Snapdragon Sound son marcas comerciales o marcas comerciales registradas de Qualcomm Incorporated.

USB Type-C[®] y USB-C[®] son marcas comerciales registradas de USB Implementers Forum.

Bose, el logotipo B, SimpleSync y SoundLink son marcas comerciales de Bose Corporation. | Sede central de Bose Corporation: 1-877-230-5639 | ©2024 Bose Corporation. No se puede reproducir, modificar, distribuir, o usar de otra manera ninguna parte de este trabajo sin previo consentimiento por escrito.

Complete y conserve para referencia futura

El número de serie se encuentra en la parte posterior del altavoz. El número de modelo se encuentra en la parte inferior del altavoz.

Número de serie: _____
Número de modelo: 442368

Guardé el recibo. Ahora es un buen momento para registrar su producto Bose. Puede hacerlo fácilmente visitando [worldwide.bose.com/ProductRegistration](https://www.worldwide.bose.com/ProductRegistration)

CONTENIDO DE LA CAJA

Contenido	9
-----------------	---

INTRODUCCIÓN

Instalación inicial	10
---------------------------	----

CONEXIONES *BLUETOOTH*[®]

Conectar a un dispositivo.....	12
Usar la configuración de <i>Bluetooth</i> del dispositivo.....	12
Usar la aplicación Bose	13
Volver a conectar a un dispositivo.....	14
Volver a conectar al último dispositivo conectado	14
Volver a conectar a un dispositivo diferente.....	14
Conectar un dispositivo adicional	15
Identificar los dispositivos conectados	15
Alternar entre dos dispositivos conectados.....	15
Desconectar un dispositivo	16
Borrar la lista de dispositivos del altavoz	16
Solo dispositivos Android™	17
Conectar usando el Emparejamiento rápido.....	17
Tecnología Snapdragon Sound™	18

CONTROLES DEL ALTAVOZ

Encender/apagar.....	19
Temporizador de apagado automático.....	20
Reproducción multimedia y volumen	21

ACCESOS DIRECTOS

Usar el acceso directo.....	22
Cambiar o desactivar el acceso directo	22

BATERÍA

Cargar el altavoz	23
Tiempo de carga	24
Escuchar el nivel de carga de la batería	24
Ver el nivel de carga de la batería.....	24
Cargar el dispositivo	25

ESTADO

Luz de encendido.....	26
Luz de <i>Bluetooth</i>	27
Luz de AUX.....	27

CONEXIÓN POR CABLE

Conectar un cable de audio.....	28
---------------------------------	----

CONECTAR PRODUCTOS BOSE

Conectar una barra de sonido Bose Smart Soundbar o un altavoz Bose Smart Speaker	29
Productos compatibles	29
Conectar usando la aplicación Bose	30
Conectar usando los controles del producto	31
Volver a conectar a un altavoz Bose Smart Speaker o a una barra de sonido Bose Smart Soundbar	31

PORTABILIDAD

Quitar el asa	32
Colocar una nueva asa o correa.....	33

RESISTENCIA AL AGUA Y AL POLVO	34
--------------------------------------	----

CUIDADO Y MANTENIMIENTO

Actualizar el altavoz.....	35
----------------------------	----

Limpiar el altavoz.....	35
Guardar el altavoz	35
Repuestos y accesorios	35
Garantía limitada.....	35

SOLUCIÓN DE PROBLEMAS

Intente primero con estas soluciones	36
Otras soluciones.....	36
Restablecer el altavoz	39
Restaurar el altavoz.....	40

CONTENIDO

Confirme que estén incluidas las siguientes partes:

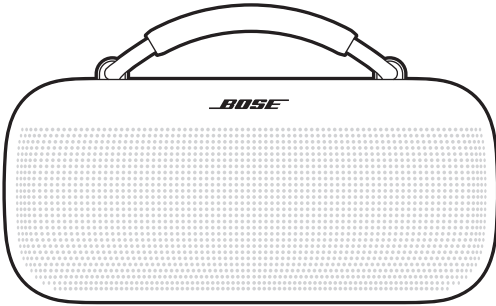

Altavoz portátil Bose SoundLink Max



Fuente de alimentación
USB Type-C®

(No disponible en todas
las regiones).

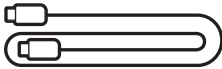

Cable USB-C®

NOTA: Si cualquier parte del producto está dañada o falta, no lo use.
Visite support.Bose.com/sl-max para ver artículos de solución de problemas,
videos, y reparación o sustitución de productos.

El altavoz se entrega con carga parcial. Antes de usar el altavoz por primera vez, conéctelo a una fuente de alimentación. El altavoz no necesita estar totalmente cargado, pero requiere la conexión inicial para activar la batería.

INSTALACIÓN INICIAL

1. Conecte un extremo del cable USB-C al puerto USB-C en la parte posterior del altavoz.

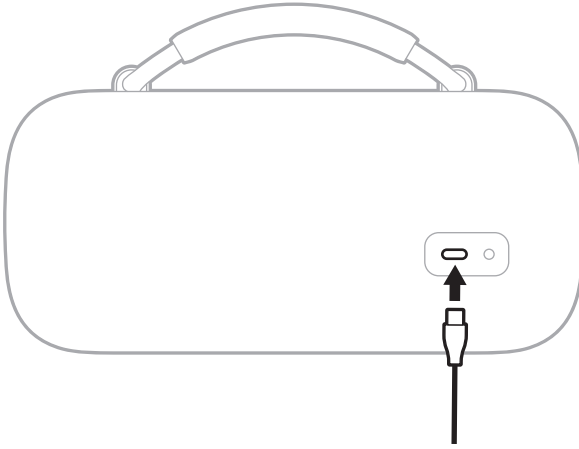

2. Conecte el otro extremo del cable a una fuente de alimentación USB-C.

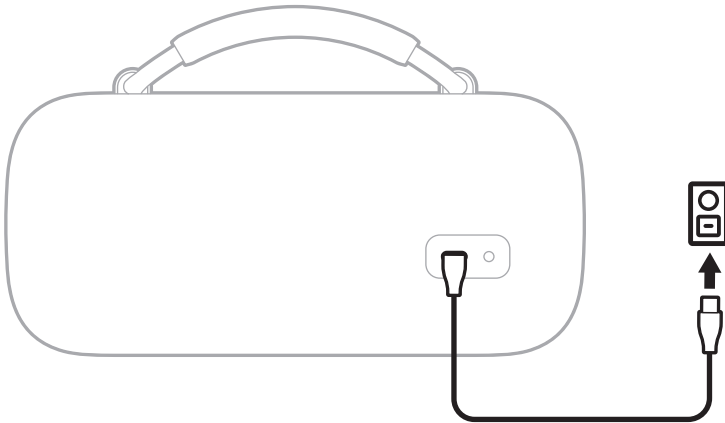

3. Presione el botón de encendido .

La luz de encendido parpadea lentamente de color blanco. Se oye el mensaje del nivel de la batería seguido de "Listo para conectar". La luz de *Bluetooth* parpadea lentamente de color azul.

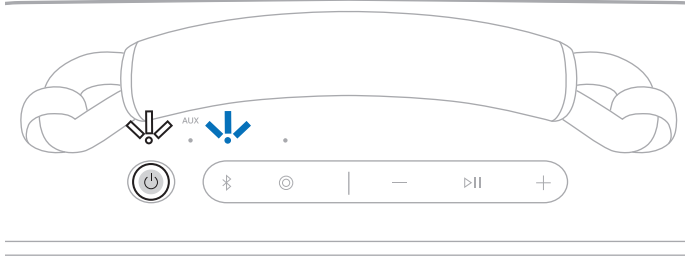

4. Conéctese al dispositivo (vea la página 12).

Se pueden almacenar hasta ocho dispositivos en la lista de dispositivos del altavoz y el altavoz puede conectarse activamente a un máximo de dos dispositivos al mismo tiempo. Puede reproducir audio solo de un dispositivo a la vez.

CONECTAR A UN DISPOSITIVO

Se puede conectar el altavoz al dispositivo usando cualquiera de las siguientes opciones:

- La configuración de *Bluetooth* del dispositivo (vea “Usar la configuración de *Bluetooth* del dispositivo”)
- La aplicación Bose (vea la página 13)
- Emparejamiento rápido (solo dispositivos Android) (vea la página 17)

Usar la configuración de *Bluetooth* del dispositivo

1. Mantenga presionado el botón *Bluetooth*  hasta que oiga “Listo para conectar” y la luz de *Bluetooth* parpadee lentamente de color azul.

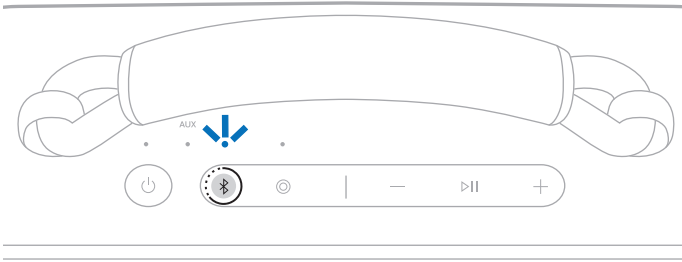

NOTA: Si un dispositivo ya está conectado, oírás “Listo para conectar otro dispositivo”.

2. En el dispositivo, acceda a la configuración de *Bluetooth*.
3. Seleccione el altavoz de la lista de productos disponibles.

NOTA: Busque el nombre que le asignó al altavoz en la aplicación Bose. Si no le asignó un nombre, aparece el nombre predefinido.



El altavoz aparece en la lista de productos conectados. La luz de *Bluetooth* se ilumina permanentemente de color blanco (vea la página 27).

Usar la aplicación Bose

La aplicación Bose permite configurar y controlar el altavoz desde cualquier dispositivo móvil, como un teléfono inteligente o tableta.

Con la aplicación, puede controlar las conexiones *Bluetooth*, controlar la configuración de altavoz, ajustar el audio, elegir el idioma de las indicaciones de voz y acceder a futuras actualizaciones y nuevas funciones disponibles de Bose.

NOTA: Si ya descargó la aplicación Bose para otro producto Bose, puede agregar el altavoz desde la pantalla de la lista de productos.

1. En el dispositivo, descargue la aplicación Bose.



2. Siga las instrucciones de la aplicación para agregar el altavoz.

VOLVER A CONECTAR A UN DISPOSITIVO

Volver a conectar al último dispositivo conectado

Cuando esté encendido, el altavoz se conecta a los dos últimos dispositivos conectados.

NOTAS:

- Los dispositivos deben estar dentro del rango de alcance (9 m) y encendidos.
- Asegúrese de que la función *Bluetooth* está activada en los dispositivos.

Volver a conectar a un dispositivo diferente

NOTA: El dispositivo debe estar dentro del rango de alcance (9 m) y encendido.

1. Presione el botón *Bluetooth*  y suelte para oír qué dispositivos están conectados actualmente.

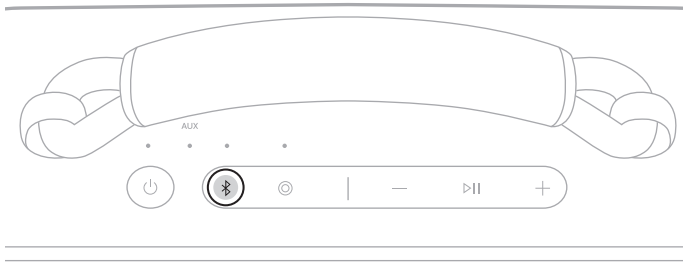

2. En los siguientes 2 segundos, vuelva a presionar el botón *Bluetooth*  para oír el nombre del próximo dispositivo en la lista de dispositivos del altavoz.
3. Repita hasta que oiga el nombre del dispositivo correcto.
4. Reproduzca audio en el dispositivo conectado.

SUGERENCIA: También puede volver a conectar un dispositivo diferente usando la configuración de *Bluetooth* o la aplicación Bose (vea la página 13).

NOTA: Si ya hay dos dispositivos conectados al altavoz, el dispositivo recién conectado sustituye a la más antigua de las dos conexiones.

CONECTAR UN DISPOSITIVO ADICIONAL

El altavoz puede conectarse activamente a dos dispositivos a la vez (conexión multipunto).

Para conectar un dispositivo adicional, vea la página 12.

NOTAS:

- Solo puede reproducir audio desde un dispositivo a la vez.
- Para controlar o desactivar la función de conectividad multipunto, use la aplicación Bose. Para acceder a esta opción, toque Fuente en la pantalla de control del producto.
- Si se desactiva la función de conectividad multipunto se desconecta el segundo dispositivo conectado.

IDENTIFICAR LOS DISPOSITIVOS CONECTADOS

1. Presione el botón *Bluetooth*  y suelte para oír qué dispositivos están conectados actualmente.

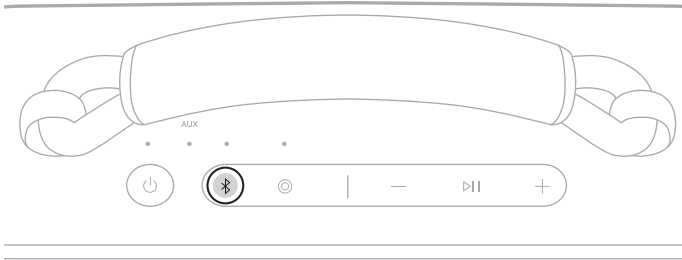

2. En los siguientes 2 segundos, vuelva a presionar el botón *Bluetooth*  para oír el nombre del próximo dispositivo en la lista de dispositivos del altavoz.

ALTERNAR ENTRE DOS DISPOSITIVOS CONECTADOS

1. Pause el audio en el primer dispositivo.
2. Reproduzca audio en el segundo dispositivo.

DESCONECTAR UN DISPOSITIVO

Use la configuración de *Bluetooth* del dispositivo o la aplicación Bose.

NOTA: Al desactivar la función *Bluetooth* del dispositivo, se desconecta el altavoz y todos los demás productos conectados por *Bluetooth*.

BORRAR LA LISTA DE DISPOSITIVOS DEL ALTAVOZ

1. Mantenga presionado el botón *Bluetooth*  por 15 segundos hasta que oiga "Lista de dispositivos *Bluetooth* borrada. Listo para conectar" y la luz de *Bluetooth* parpadea lentamente de color azul.

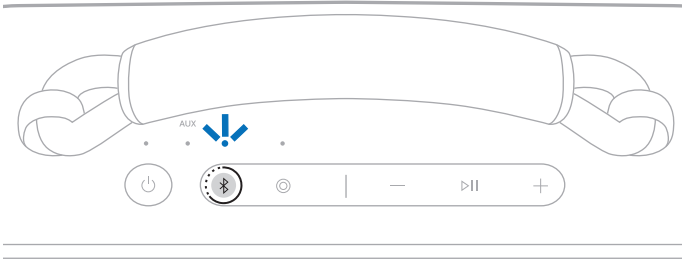

2. Borre el altavoz de la configuración *Bluetooth* del dispositivo.

Se borran todos los dispositivos y el altavoz está listo para conectar (vea la página 12).

SOLO DISPOSITIVOS ANDROID

Si tiene un dispositivo Android, puede acceder a las siguientes funciones de conexión adicionales.

Conectar usando el Emparejamiento rápido

Con un solo toque, el altavoz permite un emparejamiento *Bluetooth* rápido y fácil con el dispositivo Android.

NOTAS:

- Para usar el Emparejamiento rápido, necesita un dispositivo Android con Android 6.0 o posterior.
 - El dispositivo Android debe tener activadas las funciones *Bluetooth* y Ubicación.
1. Mantenga presionado el botón *Bluetooth*  hasta que oiga "Listo para conectar" y la luz de *Bluetooth* parpadee lentamente de color azul.

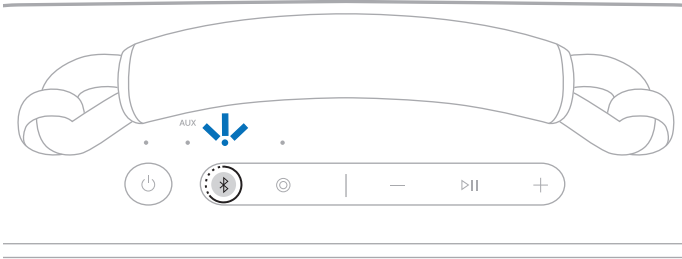

NOTA: Si un dispositivo ya está conectado, oírás "Listo para conectar otro dispositivo".

2. Coloque el altavoz junto a su dispositivo Android.
Aparecerá una notificación en su dispositivo que le pedirá que empareje el altavoz.

NOTA: Si no ve una notificación, compruebe que las notificaciones estén habilitadas para la aplicación Google Play Services en su dispositivo.

3. Toque la notificación.

Una vez que el altavoz esté conectado, aparecerá una notificación confirmando que la conexión se ha completado.

NOTA: También puede tocar el botón en la notificación para descargar la aplicación Bose y terminar de configurar el altavoz.

Tecnología Snapdragon Sound

El altavoz portátil Bose SoundLink Max incorpora la tecnología Snapdragon Sound. Snapdragon Sound optimiza las tecnologías de audio de Qualcomm® en dispositivos conectados para garantizar la mejor calidad de sonido, estabilidad de conexión y latencia para la transmisión de audio.

Para disfrutar de Snapdragon Sound, necesita un dispositivo certificado con Snapdragon Sound, como un dispositivo Android compatible. Una vez que conecte el altavoz, el dispositivo transmitirá automáticamente audio usando el códec *Bluetooth aptX Adaptive*.

NOTA: Para ver qué funciones de Snapdragon Sound son compatibles con el altavoz y verificar si su dispositivo es compatible, visite: support.bose.com/sl-max

Los controles se encuentran en la parte superior del altavoz.

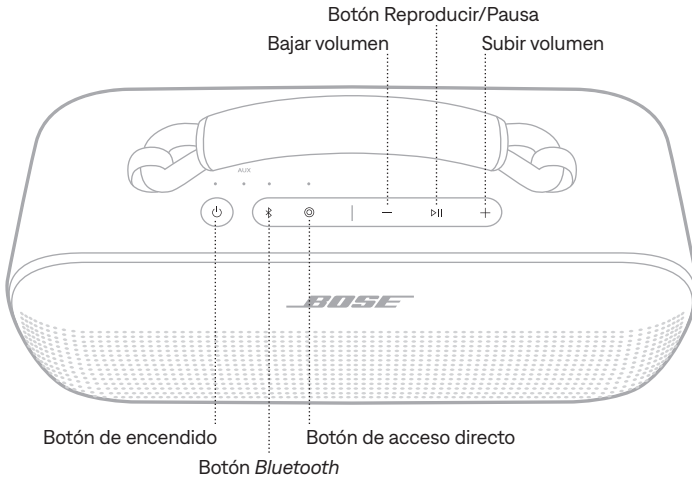

ENCENDER/APAGAR

Presione el botón de encendido .

Cuando está encendido, una indicación de voz anuncia el nivel de la batería. La luz de encendido se ilumina según el nivel actual de la batería (vea la página 26).

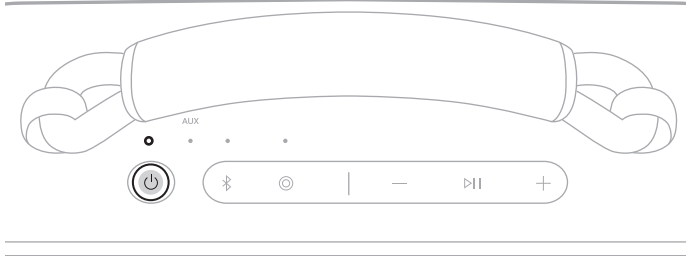

SUGERENCIA: También puede apagar el altavoz usando la aplicación Bose. Puede acceder a esta opción en la pantalla de control del producto.



Temporizador de apagado automático

El temporizador de apagado automático ahorra la batería cuando el altavoz funciona con la batería. El altavoz se apaga cuando se detiene el audio y no se presionaron botones por 20 minutos.

Para activar el altavoz, presione el botón de encendido  o el botón *Bluetooth* .

NOTA: Para cambiar la configuración del temporizador, use la aplicación Bose. Puede acceder a esta opción en el menú de configuración.

Desactivar el temporizador de apagado automático

Mantenga presionado el botón Reproducir/Pausa  y el botón de subir volumen  simultáneamente. Se oye "Desactivación de apagado automático".

Repita para volver a activar el temporizador de apagado automático.

SUGERENCIA: También puede desactivar el temporizador de apagado automático mediante la aplicación Bose.

REPRODUCCIÓN MULTIMEDIA Y VOLUMEN

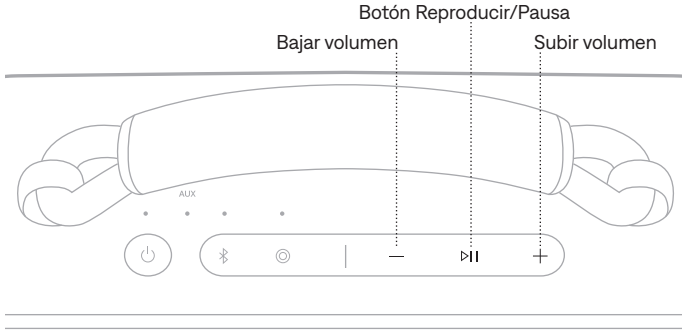

FUNCIÓN	QUÉ HACER
Reproducir/Pausa	Presione ▷ .
Saltar a la pista siguiente	Presione dos veces ▷ .
Salto atrás	Presione tres veces ▷ .
Subir volumen	<p>Presione +.</p> <p>NOTAS:</p> <ul style="list-style-type: none"> • Para subir el volumen rápidamente, mantenga presionado +. • Cuando se alcanza el volumen máximo, la luz de <i>Bluetooth</i> o la luz de <i>AUX</i> (según la fuente) parpadea 2 veces de color blanco.
Bajar volumen	<p>Presione —.</p> <p>NOTAS:</p> <ul style="list-style-type: none"> • Para bajar el volumen rápidamente, mantenga presionado —. • Cuando se alcanza el volumen mínimo, la luz de <i>Bluetooth</i> o la luz de <i>AUX</i> (según la fuente) parpadea 2 veces de color blanco.

SUGERENCIA: También puede subir o bajar el volumen con los controles de volumen del dispositivo o de la aplicación Bose. Puede acceder a esta opción en la pantalla de control del producto.

Un botón programable de acceso directo  permite acceder de forma rápida y fácil a una de las siguientes funciones:

- Cambiar a una conexión por cable (predeterminado)
- Acceder a Spotify

USAR EL ACCESO DIRECTO

Presione el botón de acceso directo .

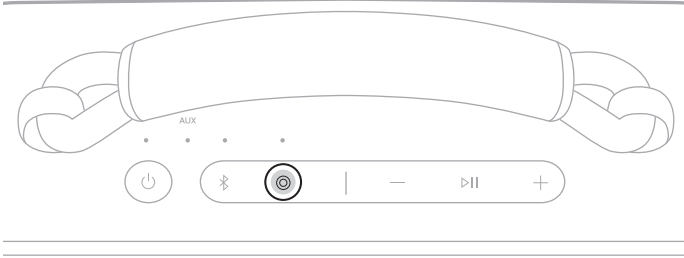

CAMBIAR O DESACTIVAR EL ACCESO DIRECTO

Para cambiar o desactivar el acceso directo, use la aplicación Bose. Para acceder a esta opción, toque Acceso directo en la pantalla de control del producto.

Para volver a una conexión *Bluetooth*, presione el botón *Bluetooth* .

CARGAR EL ALTAVOZ

PRECAUCIÓN: No intente cargar el altavoz cuando esté mojado. Si lo hace, puede estropear el altavoz. El altavoz es resistente al agua, pero el puerto USB-C debe estar completamente seco antes de cargarlo. Si se detecta humedad, la luz de encendido parpadea lentamente de color blanco y ámbar (vea la página 26).

NOTA: Asegúrese de usar el cable USB-C proporcionado por Bose o un cable USB-C similar que proporcione un mínimo de 5 V $\overline{=}$, 3 A.

1. Conecte un extremo del cable USB-C al puerto USB-C en la parte posterior del altavoz.

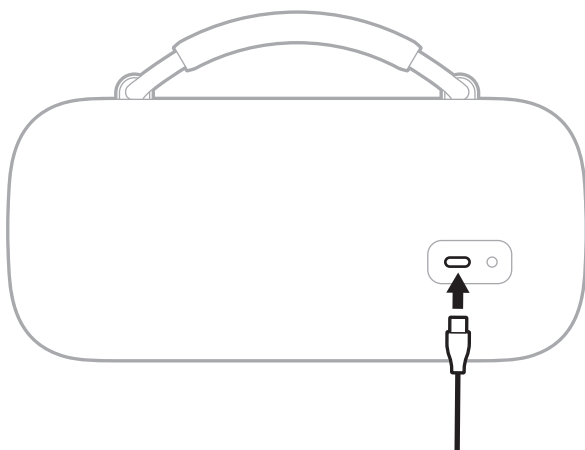

2. Conecte el otro extremo del cable a una fuente de alimentación, como una fuente de alimentación USB-C o una computadora.

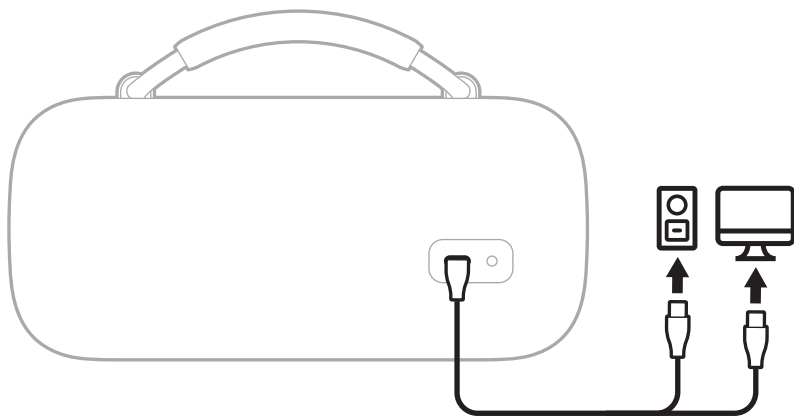

La luz de encendido parpadea lentamente de color blanco. Cuando la batería está totalmente cargada, la luz de encendido se ilumina de color blanco.

Tiempo de carga

Espere hasta 5 horas para cargar completamente la batería.¹

Una carga completa alimenta el altavoz hasta 20 horas.² Con el volumen al máximo, la batería dura hasta 3 horas.³

El tiempo de carga y el rendimiento de la batería varían según la capacidad de la fuente de alimentación USB, el contenido musical, el volumen del altavoz y si se carga un dispositivo externo.

Escuchar el nivel de carga de la batería

Cada vez que enciende el altavoz, las indicaciones de voz anuncian el nivel de carga de la batería. Cuando el altavoz está en uso, las indicaciones de voz anuncian si la batería necesita cargarse.

Mientras usa el altavoz, mantenga presionado el botón de encendido  hasta que oiga una indicación de voz que anuncia el nivel de la batería.

Ver el nivel de carga de la batería

La luz de encendido se ilumina según el nivel de la batería (vea la página 26).

NOTA: También puede ver el nivel de la batería usando la aplicación Bose. Puede acceder a esta opción en la pantalla de control del producto.

Todas las pruebas realizadas por Bose con el altavoz portátil Bose SoundLink Max representativo de la producción.

- 1 Con fuente de alimentación USB-C de 5 V/3 A (15 W), de 0% a 100% mientras la unidad está en modo de espera. Los tiempos de carga variarán si no se usa la fuente de 15 W recomendada.
- 2 Usando audio *Bluetooth* A2DP al 65 % de volumen y entre 20 °C y 25 °C, con el ecualizador predeterminado usando un mix de las 50 mejores canciones globales a partir de octubre de 2023 y sin cargar dispositivos externos. El rendimiento de la batería varía en función de las condiciones de cada usuario, como el contenido de audio, el volumen y la temperatura ambiente.
- 3 Usando audio *Bluetooth* A2DP al 100% de volumen y entre 20 °C y 25 °C, con el ecualizador predeterminado utilizando un mix de las 50 mejores canciones globales a partir de octubre de 2023 y sin cargar dispositivos externos. El rendimiento de la batería varía en función de las condiciones de cada usuario, como el contenido de audio, el volumen y la temperatura ambiente.

CARGAR EL DISPOSITIVO

PRECAUCIÓN: No intente cargar el dispositivo cuando el altavoz está mojado. Si lo hace, puede estropear el altavoz. El altavoz es resistente al agua, pero el puerto USB-C debe estar completamente seco antes de cargarlo. Si se detecta humedad, la luz de encendido parpadea lentamente de color blanco y ámbar (vea la página 26).

1. Conecte un extremo del cable USB-C al puerto USB-C en la parte posterior del altavoz.

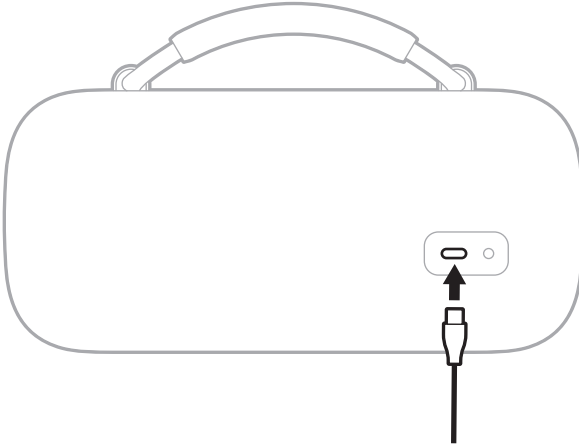

2. Conecte el otro extremo del cable al puerto de USB-C en el dispositivo.

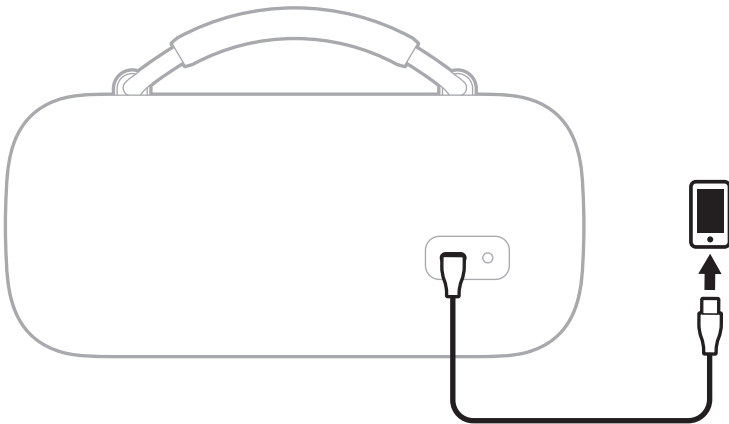

El estado de la carga se muestra en el dispositivo.

Las luces de encendido, AUX, *Bluetooth* y acceso directo se encuentran en la parte superior del altavoz.

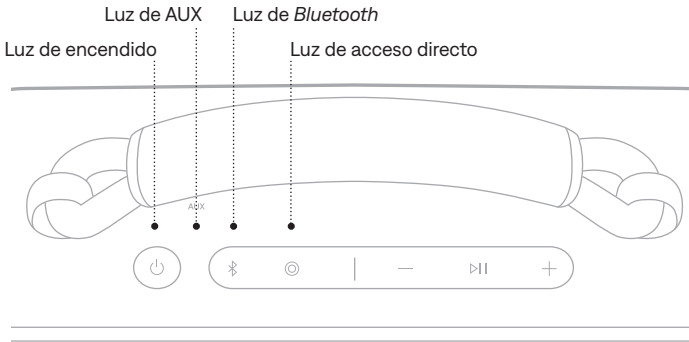

LUZ DE ENCENDIDO

Muestra el estado de la batería, carga, actualización y errores.

ACTIVIDAD DE LA LUZ	ESTADO DEL SISTEMA
Color blanco	Carga completa
Color ámbar	Carga baja
Parpadea de color ámbar	Se necesita cargar
Parpadea lentamente de color blanco	Cargando
Parpadea 3 veces de color blanco (repetidas veces)	Actualizando el software (de forma inalámbrica)
Parpadea rápidamente de color blanco (10 segundos)	Actualizando el software (puerto USB-C)
Parpadea rápidamente de color blanco (3 segundos)	Restauración completada
Parpadea lentamente de color blanco y ámbar (alternando)	Detección de humedad: secar completamente el puerto USB-C antes de cargar
Parpadea rápidamente de color blanco y ámbar (alternando)	Error - contactar al servicio técnico de Bose

LUZ DE *BLUETOOTH*

Muestra el estado de la conexión *Bluetooth*.

ACTIVIDAD DE LAS LUCES	ESTADO DEL SISTEMA
Parpadea lentamente de color azul	Listo para conectar
Parpadea rápidamente de color azul	Conectando
Color blanco	Conectado
Parpadea 2 veces de color blanco	Se borró la lista de dispositivos

LUZ DE AUX

Muestra el estado de la conexión AUX.

ACTIVIDAD DE LA LUZ	ESTADO DEL SISTEMA
Color blanco	Conectado



CONECTAR UN CABLE DE AUDIO

Puede conectar un cable de audio (no incluido) al altavoz para escuchar audio en el dispositivo.

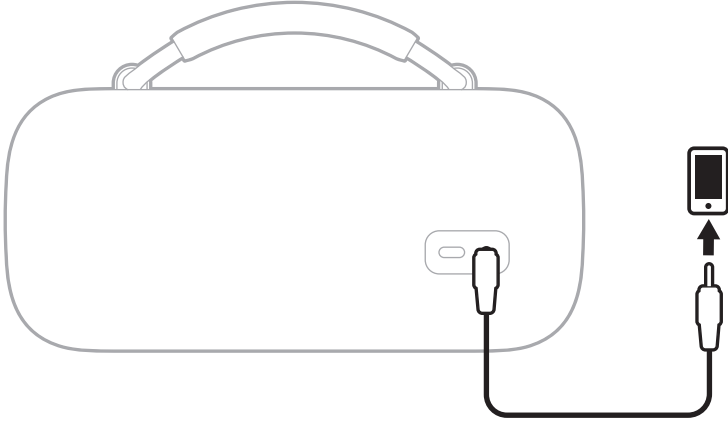
Conecte un extremo de un cable de audio al puerto de 3,5 mm de la parte posterior del altavoz y el otro extremo al puerto del dispositivo.



La luz de AUX se ilumina de color blanco.

NOTA: Para cambiar a una conexión *Bluetooth*, presione el botón *Bluetooth* . Para volver a la conexión por cable, presione el botón de acceso directo  o desconecte y vuelva a conectar el cable de audio.

CONECTAR UNA BARRA DE SONIDO BOSE SMART SOUNDBAR O UN ALTAVOZ BOSE SMART SPEAKER

Con la tecnología Bose SimpleSync, puede conectar el altavoz a un altavoz Bose Smart Speaker o a una barra de sonido Bose Smart Soundbar para escuchar el mismo audio en dos habitaciones diferentes al mismo tiempo.

NOTA: La tecnología SimpleSync tiene un alcance *Bluetooth* de hasta 9 metros. Las paredes y los materiales de construcción pueden afectar la recepción.

Productos compatibles

Puede conectar el altavoz a cualquier altavoz Bose Smart Speaker o barra de sonido Bose Smart Soundbar.

Los productos populares compatibles incluyen:

- Barra de sonido Bose Smart Ultra Soundbar/Bose Ultra Soundbar
- Barra de sonido Bose Smart Soundbar 900
- Barra de sonido Bose Smart Soundbar 700/Bose Soundbar 700
- Barra de sonido Bose Smart Soundbar 600
- Barra de sonido Bose Soundbar 500
- Altavoz Bose Smart Speaker 500/Bose Home Speaker 500
- Altavoz Bose Home Speaker 300
- Altavoz Bose Portable Smart Speaker/Bose Portable Home Speaker

Se agregan nuevos productos periódicamente. Para obtener una lista completa y más información, visite: support.bose.com/Groups

Conectar usando la aplicación Bose

1. Mantenga presionado el botón *Bluetooth*  hasta que oiga “Listo para conectar” y la luz de *Bluetooth* parpadee lentamente de color azul.

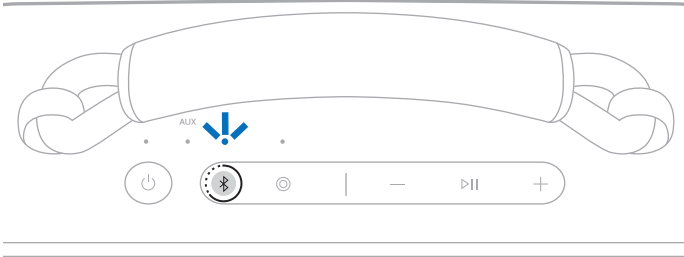

NOTA: Si un dispositivo ya está conectado, oirá “Listo para conectar otro dispositivo”.

2. Use la aplicación Bose para conectar el altavoz a un producto Bose compatible. Para obtener más información, visite: support.bose.com/Groups

NOTAS:

- Podría tardar hasta 30 segundos para conectarse.
- Asegúrese de que el altavoz esté a menos de 9 m del altavoz o de la barra de sonido.
- Puede conectar el altavoz solo a un producto a la vez.

Conectar usando los controles del producto

1. Mantenga presionado el botón *Bluetooth*  hasta que oiga “Listo para conectar” y la luz de *Bluetooth* parpadee lentamente de color azul.

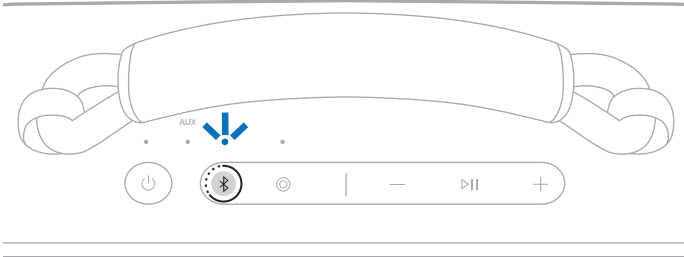

NOTA: Si un dispositivo ya está conectado, oírás “Listo para conectar otro dispositivo”.

2. En el control remoto de la barra de sonido o la parte superior de su altavoz, mantenga presionado el botón *Bluetooth* hasta que la barra de luz o el anillo de luz titile en color azul.

El altavoz se conecta a la barra de sonido o altavoz, y escucha el mismo audio en ambos dispositivos.

NOTAS:

- Podría tardar hasta 30 segundos para conectarse.
- Asegúrese de que el altavoz esté a menos de 9 m del altavoz o de la barra de sonido.
- Puede conectar el altavoz solo a un producto a la vez.

VOLVER A CONECTAR A UN ALTAVOZ BOSE SMART SPEAKER O A UNA BARRA DE SONIDO BOSE SMART SOUNDBAR

Use la aplicación Bose para volver a conectar el altavoz a un producto Bose compatible anteriormente conectado. Para obtener más información, visite: support.Bose.com/Groups

NOTAS:

- La barra de sonido o el altavoz debe estar dentro del rango de alcance (9 m) y encendido.
- Si el altavoz no se conecta, vea “El altavoz no se reconecta con un altavoz Bose Smart Speaker o a una barra de sonido Bose Smart Soundbar previamente emparejado” en la página 38.

Puede usar el asa para transportar fácilmente el altavoz.

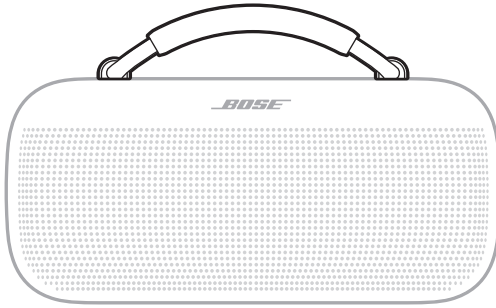

También puede sustituir el asa por una nueva o por una correa.

Para pedir estos accesorios opcionales, visite: support.Bose.com/sl-max

QUITAR EL ASA

1. Gire firmemente la arandela del extremo del asa hacia la izquierda (en sentido contrario a las agujas del reloj) $\frac{1}{4}$ de vuelta.

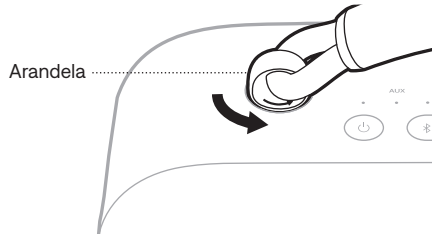

2. Levante para retirar el asa del altavoz.

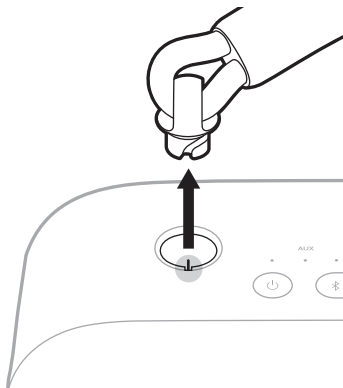

3. Repita los pasos 1 – 2 para quitar el otro lado del asa.

COLOCAR UNA NUEVA ASA O CORREA

1. Alinee las muescas de la arandela con los contactos de la abertura y coloque la arandela dentro del altavoz.

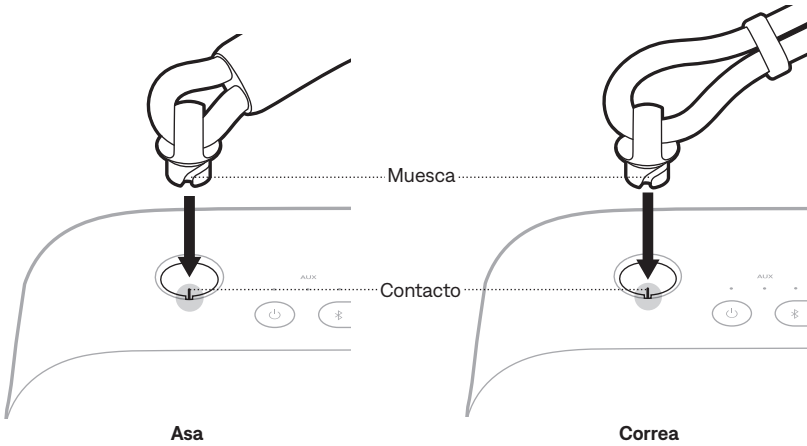

2. Gire la arandela hacia la derecha (en el sentido de las agujas del reloj) $\frac{1}{4}$ de vuelta hasta que sienta un clic.

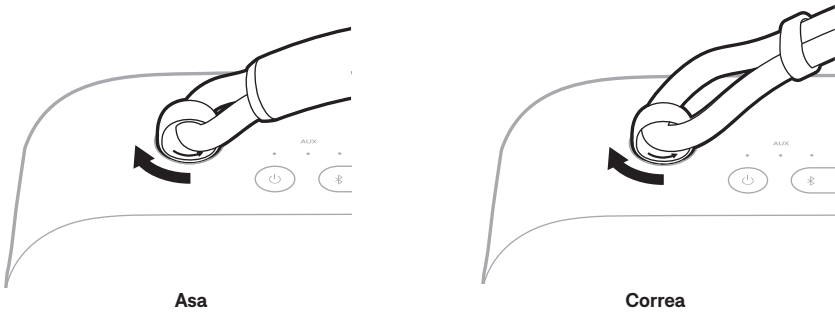

3. Repita los pasos 1 – 2 para colocar el otro lado del asa o la correa.

El altavoz es resistente al agua, a las salpicaduras y al polvo. Está clasificado como IP67 y IP64. El altavoz se puede sumergir en el agua hasta 30 minutos a una profundidad de hasta 1 m. También se puede usar en la ducha y en la lluvia o nieve.

PRECAUCIONES:

- NO sumerja el altavoz en un recinto de agua más profundo que 1 m.
- Evite reproducir audio mientras el altavoz esté sumergido.
- Si el altavoz entra en contacto con agua con cloro o salada, enjuague levemente con agua dulce después del contacto para eliminar cualquier residuo.
- Nunca intente cargar el altavoz o el dispositivo cuando el altavoz está mojado. Si lo hace, puede estropear el altavoz. El altavoz es resistente al agua, pero el puerto USB-C debe estar completamente seco antes de cargarlo. Si se detecta humedad, la luz de encendido parpadea lentamente de color blanco y ámbar (vea la página 26).



ACTUALIZAR EL ALTAVOZ

El altavoz se empieza a actualizar automáticamente cuando se conecta a la aplicación Bose y hay una actualización disponible. Siga las instrucciones de la aplicación. Cuando se inicia la actualización, la luz de encendido parpadea de color blanco 3 veces (repetidas veces) hasta que se completa la actualización.

También puede actualizar el altavoz usando el sitio web de Bose Updater. En su computadora, vaya a: btu.Bose.com y siga las instrucciones que aparecen en la pantalla. Cuando comienza la actualización, la luz de encendido parpadea rápidamente de color blanco por 10 segundos.

LIMPIAR EL ALTAVOZ

El altavoz puede requerir una limpieza periódica.

- Limpie la superficie del altavoz con un paño suave y húmedo (solo agua). Asegúrese de que el puerto USB-C esté completamente seco antes de cargar. Si se detecta humedad, la luz de encendido parpadea lentamente de color blanco y ámbar (vea la página 26).
- No use disolventes, productos químicos ni soluciones de limpieza que contengan alcohol, amoníaco o abrasivos.
- Si el altavoz entra en contacto con agua con cloro o salada, enjuague levemente con agua dulce después del contacto para eliminar cualquier residuo.

GUARDAR EL ALTAVOZ

Cuando no lo usa, guarde el altavoz en un lugar fresco.

PRECAUCIÓN: NO guarde el altavoz durante periodos prolongados cuando la batería esté completamente cargada o tenga poca carga. (vea la página 26).

REPUESTOS Y ACCESORIOS

Los repuestos y accesorios se pueden pedir al Servicio de atención al cliente de Bose.

Visite: support.Bose.com/sl-max

GARANTÍA LIMITADA

El altavoz está cubierto por una garantía limitada. Visite nuestro sitio Web en worldwide.Bose.com/Warranty para obtener más detalles sobre la garantía limitada.

Para registrar el producto, visite worldwide.Bose.com/ProductRegistration para obtener instrucciones. Si no lo registra, no afectará sus derechos de garantía limitada.

INTENTE PRIMERO CON ESTAS SOLUCIONES

Si tiene problemas con el altavoz:

- Apague y vuelva a encender el altavoz (vea la página 19).
- Cargue el altavoz (vea la página 23).
- Verifique las luces de estado (vea la página 26).
- Asegúrese de que el dispositivo sea compatible con conexiones *Bluetooth* (vea la página 12).
- Suba el volumen del altavoz, dispositivo y de la aplicación de música.
- Acerque el dispositivo al altavoz (9 m) y lejos de interferencias u obstrucciones.
- Conecte otro dispositivo (vea la página 12).

Si no pudo resolver el problema, consulte la siguiente tabla para identificar síntomas y soluciones a problemas frecuentes. También puede acceder a artículos de solución de problemas, videos y otros recursos en: support.bose.com/sl-max

Si no puede solucionar el problema, póngase en contacto con el servicio de atención al cliente de Bose.

Visite: worldwide.bose.com/contact

OTRAS SOLUCIONES

SÍNTOMA	SOLUCIÓN
No hay corriente (batería)	La batería puede estar en modo de protección o descargada. Conecte el altavoz a una fuente de alimentación (vea la página 23).
El altavoz no se conecta al dispositivo	Borre la lista de dispositivos del altavoz (vea la página 16). Borre el altavoz de la lista <i>Bluetooth</i> en el dispositivo, incluyendo los listados duplicados marcados como LE (Low Energy). Vuelva a conectarlos (vea la página 12). Visite: support.bose.com/sl-max para ver videos instructivos.
El altavoz no responde a las funciones de multipulsación	Varíe la velocidad de las pulsaciones.
No hay sonido	Compruebe que las indicaciones de voz están activadas usando la aplicación Bose. Presione el botón <i>Bluetooth</i>  y suéltelo para escuchar el dispositivo conectado. Verifique que esté usando el dispositivo correcto. Use una fuente de música diferente. Si hay dos dispositivos conectados, ponga en pausa el audio en el primer dispositivo y reproduzca audio en el otro dispositivo.

SÍNTOMA	SOLUCIÓN
Calidad de audio deficiente del dispositivo conectado por Bluetooth	<p>Use una fuente de música diferente.</p> <p>Si hay dos dispositivos conectados, desconecte el segundo dispositivo.</p> <p>Desactive cualquier función de mejora de audio en el dispositivo o aplicación de música.</p> <p>Si el altavoz estuvo expuesto al agua, espere a que se seque y vuelva a intentarlo.</p>
Calidad de audio deficiente de un dispositivo conectado por un cable de audio	<p>Compruebe de que ambos extremos del cable de audio estén firmemente conectados (vea la página 28).</p> <p>Desactive cualquier función de mejora de audio en el dispositivo o aplicación de música.</p> <p>Pruebe con otro cable de audio (vea la página 28).</p>
No hay sonido proveniente de un dispositivo conectado por un cable de audio	<p>Compruebe de que ambos extremos del cable de audio estén firmemente conectados (vea la página 28).</p> <p>Presione el botón de reproducir en el dispositivo para asegurarse de que el audio se está reproduciendo.</p> <p>Reproduzca audio de una aplicación o servicio de música diferente.</p> <p>Reproduzca audio del contenido almacenado directamente en el dispositivo.</p> <p>Suba el volumen en el altavoz y a continuación suba el volumen en el dispositivo.</p> <p>Pruebe con otro cable de audio (vea la página 28).</p> <p>Reinicie el dispositivo.</p>
Audio retrasado	<p>Reproduzca audio de una aplicación o servicio de música diferente.</p> <p>Cierre y vuelva a abrir la aplicación o el servicio de música.</p> <p>Pruebe con un cable de audio (vea la página 28).</p>
El altavoz no se carga	<p>Compruebe que ambos extremos del cable de USB- estén firmemente conectados (vea la página 23).</p> <p>Asegúrese de usar el cable USB-C proporcionado por Bose o un cable USB-C similar que proporcione un mínimo de 5 V $\overline{\text{---}}$, 3 A.</p> <p>Pruebe otra fuente de carga.</p> <p>Si el altavoz estuvo expuesto a altas o bajas temperaturas, espere a que regrese a la temperatura ambiente y vuelva a intentar cargarlo.</p> <p>Si el altavoz estuvo expuesto al agua, espere a que se seque y vuelva a intentarlo.</p> <p>Restablezca el altavoz (vea la página 39).</p>

SÍNTOMA	SOLUCIÓN
<p>El dispositivo móvil no se carga</p>	<p>Compruebe que ambos extremos del cable de USB- estén firmemente conectados (vea la página 25).</p> <p>Si el altavoz estuvo expuesto al agua, espere a que se seque y vuelva a intentarlo.</p> <p>Asegúrese de que el dispositivo puede recibir carga de otro dispositivo. Consulte la guía del usuario del dispositivo móvil.</p> <p>Desconecte el cable USB-C del altavoz y vuelva a conectarlo. Si el dispositivo sigue sin cargarse, desconecte el cable USB-C del dispositivo y vuelva a conectarlo. Si no puede resolver el problema, consulte la guía del usuario del dispositivo.</p>
<p>El altavoz no se conecta con un altavoz Bose Smart Speaker o barra de sonido Bose Smart Soundbar</p>	<p>Asegúrese de que esté usando la aplicación Bose (vea la página 13).</p> <p>Asegúrese de que el altavoz Bose Smart Speaker o la barra de sonido Bose Smart Soundbar está usando el software más reciente. Use la aplicación Bose y ejecute las actualizaciones de software disponibles.</p> <p>Asegúrese de que se está conectando a un producto Bose compatible. Para obtener una lista de productos compatibles, visite: support.Bose.com/Groups</p> <p>Mantenga presionado el botón <i>Bluetooth</i> ✂ hasta que oiga "Listo para conectar" o "Listo para conectar otro dispositivo" y la luz de <i>Bluetooth</i> parpadee lentamente de color azul.</p> <p>Asegúrese de que el altavoz esté a menos de 9 m de la barra de sonido o del altavoz.</p>
<p>El altavoz no se reconecta con un altavoz Bose Smart Speaker o a una barra de sonido Bose Smart Soundbar previamente emparejado</p>	<p>En el altavoz, mantenga presionado el botón <i>Bluetooth</i> ✂ hasta que la luz de <i>Bluetooth</i> lentamente parpadee de color azul y oye "Listo para conectar otro dispositivo". Use la aplicación Bose para conectar el altavoz a un producto Bose compatible. Para obtener más información, visite: support.Bose.com/Groups</p>
<p>Audio retrasado cuando está conectado a un altavoz Bose Smart Speaker o a una barra de sonido Bose Smart Soundbar</p>	<p>Descargue la aplicación Bose (vea la página 13) y ejecute las actualizaciones de software disponibles.</p> <p>En una computadora, vaya a btu.Bose.com para ver las actualizaciones de USB.</p>

RESTABLECER EL ALTAVOZ

Si el altavoz no responde, puede restablecerlo.

Al restablecer el altavoz, se restablecen los controles del producto y el altavoz se reinicia. No se borra ninguna configuración del dispositivo.

NOTA: Asegúrese de que el cable USB-C no está conectado al altavoz.

1. Mantenga presionado el botón de encendido  durante 30 segundos hasta que el altavoz se apague.

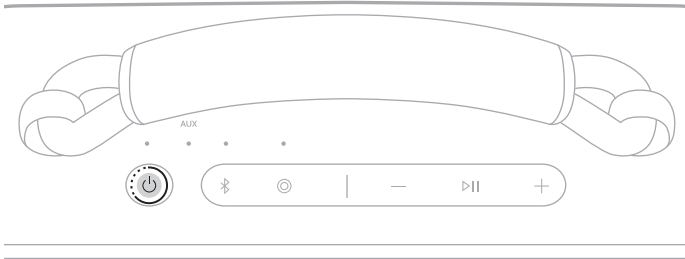

2. Presione el botón de encendido .

La luz de encendido se ilumina según el nivel de la batería (vea la página 26).

NOTAS:

- Si el cable USB-C está conectado, debe desconectarlo antes de poder restablecer el altavoz.
- Si no puede solucionar el problema, puede encontrar más información y ayuda en: support.Bose.com/sl-max

RESTAURAR EL ALTAVOZ

Al restablecer el altavoz a los valores de fábrica se borran todos los dispositivos conectados, así como la configuración de idioma del altavoz, que vuelve a los valores de fábrica originales.

1. Mantenga presionado el botón subir volumen + y el botón bajar volumen — por 15 segundos hasta que la luz de encendido parpadea rápidamente de color blanco por 3 segundos.

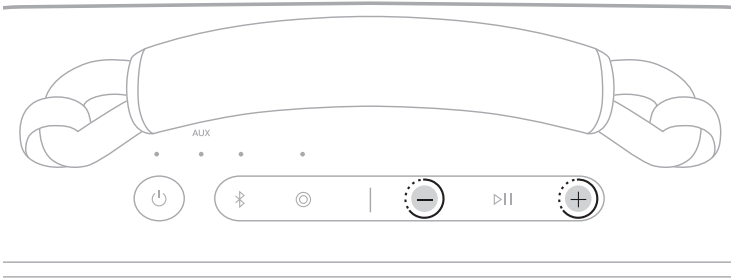

El altavoz se apaga.

2. Presione el botón de encendido .

La luz de encendido se ilumina según el nivel de la batería (vea la página 26).

La luz de *Bluetooth* parpadea lentamente de color azul y oye “Listo para conectar”.

NOTA: Si no puede solucionar el problema, puede encontrar más información y ayuda en: support.Bose.com/sl-max

Lue ja säilytä kaikki turvallisuus- ja käyttöohjeet.



Bose Corporation vakuuttaa täten, että tämä tuote täyttää direktiivin 2014/53/EU sekä muiden sovellettavien EU-direktiivien vaatimukset. Täydellinen vaatimustenmukaisuusvakuutus on osoitteessa www.Bose.com/compliance.



Tämä tuote täyttää kaikki vuoden 2016 sähkömagneettista yhteensopivuutta koskevat vaatimukset ja muut sovellettavat Yhdistyneen kuningaskunnan vaatimukset. Täydellinen vaatimustenmukaisuusvakuutus on osoitteessa www.Bose.com/compliance.

Bose Corporation vakuuttaa täten, että tämä tuote noudattaa vuoden 2017 radiolaitesäännösten olennaisia vaatimuksia ja kaikkia sovellettavia Yhdistyneen kuningaskunnan määräyksiä. Täydellinen vaatimustenmukaisuusvakuutus on osoitteessa www.Bose.com/compliance.

Tärkeitä turvallisuusohjeita

Älä sulje tuuletusaukkoja. Asenna tuote valmistajan ohjeiden mukaisesti.

Jos kaiutin on altistunut suola- tai kloorivedelle, poista jäämät huuhtelemalla kaiutin varovasti puhtaalla vedellä. Varmista ennen lataamista, että liitäntäaukko on täysin kuiva.

Käytä ainoastaan valmistajan määrittämiä lisävarusteita.

Vain koulutettu huoltohenkilöstö saa tehdä huoltotyöt. Huoltoa tarvitaan, jos laite ei toimi normaalisti tai on vaurioitunut fyysisesti.

VAROITUKSET JA HUOMAUTUKSET



Laitteessa on pieniä osia. Ne voivat aiheuttaa tukehtumisvaaran. Ei sovellu alle 3-vuotiaiden lasten käytettäväksi.



Tuote sisältää magneettista materiaalia. Kysy lääkäriltä, voiko se vaikuttaa lääketieteellisen implanttisi toimintaan.

- Pidä tuote etäällä avotulesta ja lämmönlähteistä. ÄLÄ laita tuotteen päälle tai lähelle avotulta, esimerkiksi palavaa kynttilää.
- ÄLÄ tee tuotteeseen muutoksia ilman lupaa.
- Käytä tuotetta vain hyväksytyllä LPS-virtalähteellä, joka vastaa paikallisia määräyksiä (esim. UL, CSA, VDE, CCC).
- Tuotteen mukana toimitettava akku tai paristo voi aiheuttaa tulipalon, räjähdyksen tai kemiallisen palovamman vaaran, jos sitä käsitellään väärin tai jos se vaihdetaan virheellisesti tai väärän tyyppiseen akkuun tai paristoon.
- Älä altista akkua tai paristoja sisältäviä tuotteita liialliselle lämmölle (esim. suorasta auringonvalosta, avotulesta tms. aiheutuvalle lämmölle).
- Jos akku vuotaa, älä päästä nestettä kosketuksiin ihon tai silmien kanssa. Jos näin kuitenkin tapahtuu, hakeudu lääkärin hoitoon.
- Laitteen tarra on sen pohjassa.

HUOMAUTUS: Laite on testattu ja todettu luokan B digitaalilaitetta koskevien FCC:n sääntöjen osan 15 rajoitusten mukaiseksi. Nämä rajoitukset on tarkoitettu antamaan kohtuullinen suoja haitallisia häiriöitä vastaan kotiloissa. Laite tuottaa, käyttää ja voi säteillä energiaa radiotaajuudella, ja jos sitä ei ole asennettu tai käytetä ohjeiden mukaan, se voi aiheuttaa haitallista häiriötä radioliikenteelle. Kuitenkaan ei voida taata, ettei missään yksittäisessä asennuksessa aiheutuisi häiriöitä. Jos laite aiheuttaa radio- tai televisiovastaanotossa häiriöitä, jotka ovat helposti todettavissa kytkemällä laitteeseen virta ja sammuttamalla se, käyttäjän tulisi yrittää poistaa häiriöt seuraavilla toimenpiteillä:

- Suuntaa vastaanottava tuote tai antenni toisin tai siirrä se toiseen paikkaan.
- Siirrä laite ja vastaanotin kauemmas toisistaan.
- Kytke laite ja vastaanotin eri virtapiireissä oleviin pistorasioihin.
- Kysy neuvoa jälleenmyyjältä tai kokeneelta radio- tai tv-asentajalta.

Laitteeseen tehtävät Bose Corporationin hyväksymättömät muutokset voivat mitätöidä käyttäjälle annetun luvan käyttää laitetta.

Laite täyttää yleiselle käytölle laaditut FCC- ja ISED Canada -säteilynrajoitusohjeet. Laite on asennettava ja sitä on käytettävä siten, että säteilevän osan ja kehon väliin jää vähintään 20 cm. Lähetintä ei saa sijoittaa toisen antennin tai lähettimen lähelle.

CAN ICES-3(B) / NMB-3(B)

Eurooppa: Käytön taajuusalue 2 400–2 483,5 MHz. | Enimmäislähetysteho alle 20 dBm EIRP.



Tämä symboli merkitsee, että tuotetta ei saa hävittää kotitalousjätteen mukana, vaan se on toimitettava kierrätykseen. Kierrättäminen auttaa estämään vahingollisia seurauksia ympäristölle, luonnolle ja ihmisten terveydelle. Saat lisätietoja kierrättämisestä paikallisilta viranomaisilta, kotitalousjätteen kierrätyspalvelusta tai liikkeestä, josta tuote ostettiin.

Pientehoisten radiotaajuuslaitteiden tekniset säännökset: Mikään yritys, yhtiö tai henkilö ei saa ilman NCC:n myöntämää lupaa muuttaa hyväksytyjen pientehoisten radiotaajuuslaitteiden taajuutta, parantaa niiden lähetystehoa tai muuttaa niiden alkuperäisiä ominaisuuksia tai suorituskykyä. Pientehoiset radiotaajuuslaitteet eivät saa vaikuttaa lentokoneiden turvallisuuteen eivätkä häiritä lakisääteistä viestiliikennettä. Jos tällaista todetaan, käyttäjän on lopetettava käyttö välittömästi, kunnes häiriötä ei enää ilmene. Mainitulla lakisääteisellä viestiliikenteellä tarkoitetaan televiestinnän hallinta-asetuksen mukaista radioviestiliikennettä. Pientehoisten radiotaajuuslaitteiden on otettava vastaan lakisääteisen viestiliikenteen tai ISM-radioaaltoja säteilevien laitteiden aiheuttamia häiriöitä. Pientehoisten radiotaajuuslaitteiden on otettava vastaan lakisääteisen viestiliikenteen tai ISM-radioaaltoja säteilevien laitteiden aiheuttamia häiriöitä.

ÄLÄ yritä poistaa ladattavaa litiumioniakkua laitteesta. Ota yhteyttä lähimpään Bose-jälleenmyyjään tai muuhun pätevään ammattilaiseen kierrätystä ja hävittämistä varten.



Hävitä käytetyt akut ja paristot paikallisten viranomaisten ohjeiden mukaisesti. Ei saa polttaa.

廢電池請回收



Li-ion

Kiina, vaarallisten aineiden rajoitustaulukko

Myrkyllisten tai vaarallisten aineiden tai alkuaineiden nimet ja sisältö						
Myrkylliset tai vaaralliset aineiden tai alkuaineet						
Osan nimi	Lyijy (Pb)	Elohopea (Hg)	Kadmium (Cd)	Kuusiarvoinen (CR(VI))	Polybrominoitu bifenyylit (PBB)	Polybrominoitu difenyylietterit (PBDE)
PCB-yhdisteet	X	○	○	○	○	○
Metalliosat	X	○	○	○	○	○
Muoviosat	○	○	○	○	○	○
Kaiuttimet	X	○	○	○	○	○
Johdot	X	○	○	○	○	○
Tämä taulukko on laadittu SJ/T 11364 -määräysten mukaisesti.						
O: Ilmaisee, että tätä myrkyllistä tai vaarallista ainetta on kaikissa tästä materiaalista valmistetuissa osissa alle GB/T 26572 -raja-arvon.						
X: Ilmaisee, että tätä myrkyllistä tai vaarallista ainetta on vähintään yhdessä tästä materiaalista valmistetussa osassa yli GB/T 26572 -raja-arvon.						

Taiwan, vaarallisten aineiden rajoitustaulukko

Laitteen nimi: Bluetooth-kaiutin tyyppimerkintä: 442368						
Rajoitetut aineet ja niiden kemialliset merkit						
Yksikkö	Lyijy (Pb)	Elohopea (Hg)	Kadmium (Cd)	Kuusiarvoinen kromi (Cr+6)	Polybrominoitunut bifenyylit (PBB)	Polybrominoitunut difenyylietterit (PBDE)
PCB-yhdisteet	—	○	○	○	○	○
Metalliosat	—	○	○	○	○	○
Muoviosat	○	○	○	○	○	○
Kaiuttimet	—	○	○	○	○	○
Johdot	—	○	○	○	○	○
Huomautus 1: "○" osoittaa, että rajoitetun aineen prosenttiosuus ei ylitä olemassaolon viitearvon prosenttiosuutta.						
Huomautus 2: "—" merkitsee, että rajoitettu aine vastaa erivapautta.						

Valmistuspäivä: Sarjanumeron kahdeksas numero kertoo valmistusvuoden, 4 merkitsee vuotta 2014 tai 2024.

Maahantuojat: Bose Electronics (Shanghai) Company Limited, Level 6, Tower D, No. 2337 Gudai Rd. Minhang District, Shanghai 201100 | Bose Products B.V., Gorslaan 60, 1441 RG Purmerend, The Netherlands | Bose de México S. de R.L. de C.V., Avenida Prado Sur #150, Piso 2, Interior 222 y 223, Colonia Lomas de Chapultepec V Sección, Miguel Hidalgo, Ciudad de México, C.P. 11000 Puhelinnumero: +5255 (5202) 3545 | Bose Limited (H.K.), 9F, No. 10, Sec. 3, Minsheng E. Road, Zhongshan Dist. Taipei City 10480, Puhelinnumero: +886-2-2514 7676 | Bose Limited, Bose House, Quayside Chatham Maritime, Chatham, Kent, ME4 4QZ, United Kingdom

Tuolarovot: 5/9/15/20 V \dots , enint. 3 A | **Lähtöarvot:** 5 V \dots , 3 A

Mallinnumero: 442368. CMIIT-tunnus on kaiuttimen pohjassa.

Tuotteella on Bosen rajoitettu takuu. Takuuehdot voi lukea osoitteesta worldwide.Bose.com/Warranty.

Lisenssi-ilmoitukset: Kannettavaan Bose SoundLink Max -kaiuttimeen sisältyvien kolmannen osapuolen ohjelmistopakettien lisenssi-ilmoitukset voi lukea Bose-sovelluksessa. Tiedot ovat Asetukset-valikossa.

Apple, Apple-logo, iPad ja iPhone ovat Apple Inc:n rekisteröityjä tavaramerkkejä Yhdysvalloissa ja muissa maissa. App Store on Apple Inc:n palvelumerkki. iPhone-tavaramerkkiä käytetään Japanissa Aiphone K.K:n lisenssillä.

Made for Apple -merkki tarkoittaa, että lisävaruste on suunniteltu liitettäväksi erityisesti merkissä kuvattuihin Apple-tuotteisiin ja että kehittäjä on sertifioinut sen täyttävän Applen vaatimukset. Apple ei vastaa tällaisen laitteen toiminnasta tai siitä, että se täyttää turvallisuusvaatimukset ja on määräysten mukainen.

Bluetooth[®]-sanamerkki ja -logot ovat Bluetooth SIG, Inc:n omistamia rekisteröityjä tavaramerkkejä, ja Bose Corporation käyttää niitä lisenssin nojalla.

Android ja Google Play ovat Google LLC:n tavaramerkkejä.

Snapdragon Sound on Qualcomm Technologies, Inc:n ja/tai sen tytäryhtiöiden tuote. Qualcomm, Snapdragon ja Snapdragon Sound ovat Qualcomm Incorporatedin tavaramerkkejä tai rekisteröityjä tavaramerkkejä.

USB Type-C[®] ja USB-C[®] ovat USB Implementers Forumin rekisteröityjä tavaramerkkejä.

Bose, B-logo, SimpleSync ja SoundLink ovat Bose Corporationin tavaramerkkejä. Bose Corporationin pääkonttori: 1-877-230-5639 | ©2024 Bose Corporation. Mitään osaa tästä julkaisusta ei saa kopioida, muokata, jaella tai käyttää ilman julkaisijan etukäteen antamaa kirjallista lupaa.

Säilytä tiedot.

Sarjanumero on kaiuttimen takaosassa. Mallinumero on kaiuttimen pohjassa.

Sarjanumero: _____

Mallinumero: 442368

Säilytä ostokuitti. Nyt on oikea aika rekisteröidä Bose-tuotteesi. Voit tehdä sen helposti osoitteessa worldwide.Bose.com/ProductRegistration.

PAKKAUKSEN SISÄLTÖ

Sisältö	9
---------------	---

ALOITTAMINEN

Alkuasetukset	10
---------------------	----

BLUETOOTH®-YHTEYDET

Laitteen yhdistäminen	12
Laitteen <i>Bluetooth</i> -asetuksilla	12
Bose-sovelluksella	13
Laitteen yhdistäminen uudelleen	14
Yhdistäminen viimeksi yhdistettyyn laitteeseen	14
Toisen laitteen yhdistäminen uudelleen	14
Yhdistäminen uuteen laitteeseen	15
Yhdistettyjen laitteiden tunnistaminen	15
Kahden yhdistetyn laitteen välillä vaihtaminen	15
Laitteen yhteyden katkaiseminen	16
Kaiuttimen laiteluettelon tyhjentäminen	16
Vain Android™-laitteet	17
Yhdistäminen Fast Pair -ominaisuudella	17
Snapdragon Sound™ -teknologia	18

KAIUTTIMEN SÄÄTIMET

Virran kytkeminen ja katkaiseminen	19
Ajastettu automaattinen virrankatkaisu	20
Mediatoisto ja äänenvoimakkuus	21

PIKAVALINNAT

Pikavalinnan käyttäminen	22
Pikavalinnan vaihtaminen tai poistaminen käytöstä	22

AKKU

Kaiuttimen lataaminen	23
Latausaika	24
Akun varaustason kuunteleminen	24
Akun varaustason tarkistaminen	24
Laitteen lataaminen.....	25

TILA

Virran merkkivalo.....	26
<i>Bluetooth</i> -merkkivalo.....	27
AUX-merkkivalo	27

JOHTOYHTEYS

Yhdistäminen äänijohdolla.....	28
--------------------------------	----

BOSE-TUOTTEIDEN YHDISTÄMINEN

Bose Smart Speakerin tai Soundbarin yhdistäminen.....	29
Yhteensopivat tuotteet.....	29
Yhdistäminen Bose-sovelluksella.....	30
Yhdistäminen tuotteen säätimillä.....	31
Bose Smart Speakerin tai Soundbarin yhdistäminen uudelleen.....	31

KULJETTAMINEN

Kahvan irrottaminen	32
Uuden kahvan tai kantohihnan kiinnittäminen.....	33

VEDEN- JA PÖLYNKESTÄVYYS	34
---------------------------------------	----

HOITO JA KUNNOSSAPITO

Kaiuttimen päivittäminen.....	35
-------------------------------	----

Kaiuttimen puhdistaminen	35
Kaiuttimen säilyttäminen	35
Varaosat ja tarvikkeet	35
Rajoitettu takuu	35

VIANMÄÄRITYS

Kokeile ensin näitä ratkaisuja	36
Muut ratkaisut	36
Kaiuttimen palauttaminen alkutilaan	39
Kaiuttimen palauttaminen	40

SISÄLTÖ

Tarkista, että pakkaus sisältää seuraavat osat:

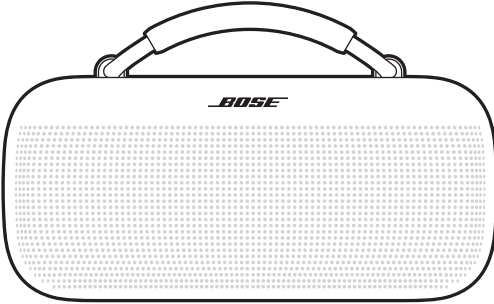

Kannettava Bose SoundLink Max -kaiutin



USB Type-C® -virtalähde
(Ei saatavilla kaikilla alueilla.)

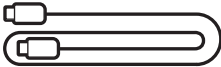

USB-C®-johto

HUOMAUTUS: Jos jokin tuotteen osa näyttää puuttuvan tai on vaurioitunut, älä käytä tuotetta. Vianmääritysohjeita, videoita ja tuotteen korjaus- tai vaihto-ohjeita on saatavilla osoitteessa support.Bose.com/sl-max.

Kaiutin toimitetaan osittain ladattuna. Yhdistä kaiutin virtalähteeseen ennen sen ensimmäistä käyttöä. Kaiuttimen ei tarvitse olla täyteen ladattu, mutta akun käyttöönotto vaatii liittämisen virtalähteeseen.

ALKUASETUKSET

1. Liitä USB-C-johdon toinen pää kaiuttimen takaosan USB-C-liitäntään.

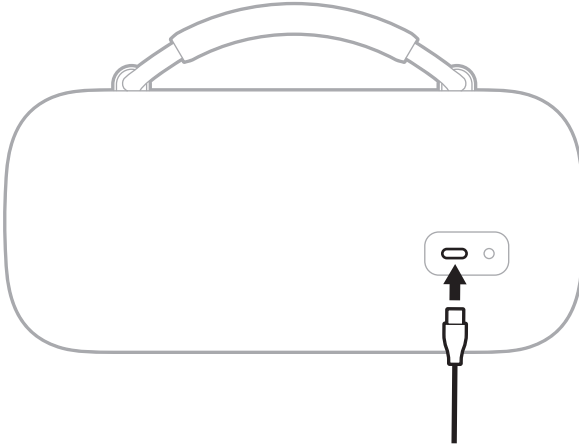

2. Liitä johdon toinen pää USB-C-virtalähteeseen.

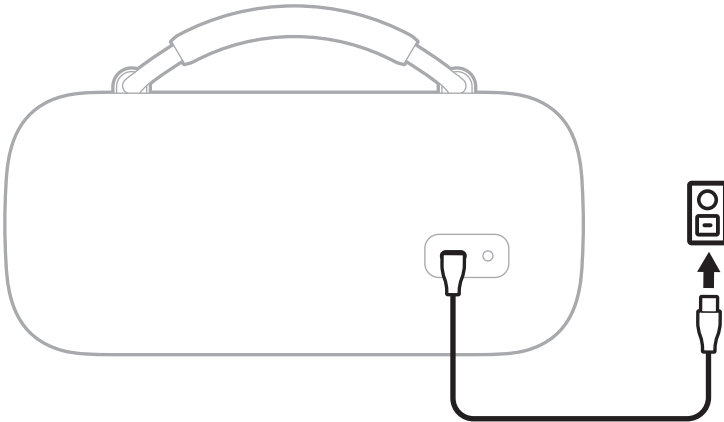

3. Paina virtapainiketta .

Virran merkkivalo hitaasti vilkkuu valkoisena. Kuulet akun varaustason ja ilmoituksen "Valmis yhdistämään". *Bluetooth*-merkkivalo vilkkuu hitaasti sinisenä.

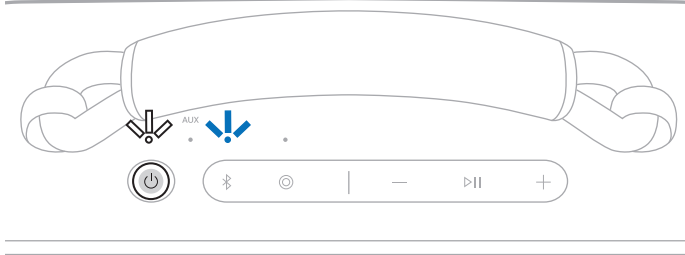

4. Yhdistä laite (ks. sivu 12).

Voit tallentaa enintään kahdeksan laitetta kaiuttimen laiteluetteloon, ja kaiutin voi olla aktiivisesti yhteydessä kahteen laitteeseen kerrallaan. Ääntä voi kuunnella vain yhdestä laitteesta kerrallaan.

LAITTEEN YHDISTÄMINEN

Voit yhdistää kaiuttimen laitteeseesi

- laitteen *Bluetooth*-asetuksilla (ks. "Laitteen *Bluetooth*-asetuksilla")
- Bose-sovelluksella (ks. sivu 13)
- Fast Pair -toiminnolla (vain Android-laitteet) (ks. sivu 17).

Laitteen *Bluetooth*-asetuksilla

1. Pidä *Bluetooth*-painiketta \times painettuna, kunnes kuulet ilmoituksen "Valmis yhdistämään" ja *Bluetooth*-merkkivalo vilkkuu hitaasti sinisenä.

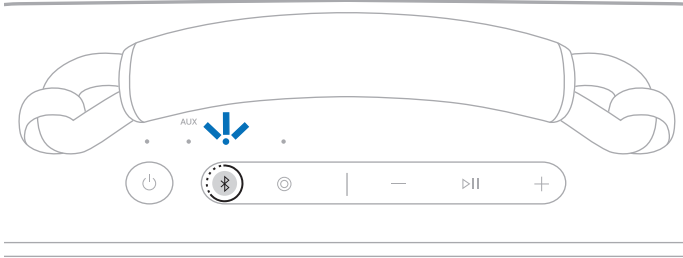

HUOMAUTUS: Jos jokin laite on jo yhdistetty, kuulet ilmoituksen "Valmis yhdistämään toiseen laitteeseen".

2. Avaa laitteen *Bluetooth*-asetukset.
3. Valitse kaiutin saatavilla olevien tuotteiden luettelosta.

HUOMAUTUS: Etsi kaiuttimelle antamasi nimi Bose-sovelluksesta. Jos et ole nimennyt kaiutinta, näkyviin tulee oletusnimi.

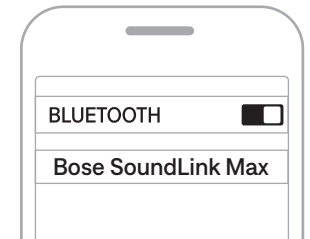

Kaiutin ilmestyy yhdistettyjen tuotteiden luetteloon. *Bluetooth*-merkkivalo palaa valkoisena (ks. sivu 27).

Bose-sovelluksella

Bose-sovelluksen avulla voit määrittää kaiuttimen asetukset ja ohjata sitä mobiililaitteella, kuten älypuhelimella tai taulutietokoneella.

Sovelluksessa voit hallita *Bluetooth*-yhteyksiä ja kaiuttimen asetuksia, säätää ääntä, valita äänikehotteiden kielen sekä saada Bosen tarjoamia päivityksiä ja uusia ominaisuuksia.

HUOMAUTUS: Jos olet jo ladannut Bose-sovelluksen toista Bose-tuotetta varten, voit lisätä kaiuttimen tuoteluettelonäytössä.

1. Lataa Bose-sovellus laitteellesi.

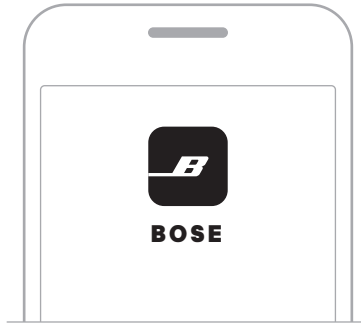

2. Lisää kaiutin noudattamalla sovelluksen ohjeita.

LAITTEEN YHDISTÄMINEN UUELLEEN

Yhdistäminen viimeksi yhdistettyyn laitteeseen

Kun kaiuttimeen kytketään virta, se muodostaa yhteyden kahteen viimeksi yhdistettyyn laitteeseen.

HUOMAUTUKSIA:

- Laitteiden on oltava enintään 9 metrin etäisyydellä, ja niiden virran tulee olla kytketty.
- Varmista, että *Bluetooth*-ominaisuus on otettu käyttöön laitteissa.

Toisen laitteen yhdistäminen uudelleen

HUOMAUTUS: Laitteen on oltava enintään 9 metrin etäisyydellä kaiuttimesta, ja sen virran tulee olla kytketty.

1. Paina *Bluetooth*-painiketta  ja vapauta se, niin kuulet parhaillaan yhdistettyinä olevat laitteet.

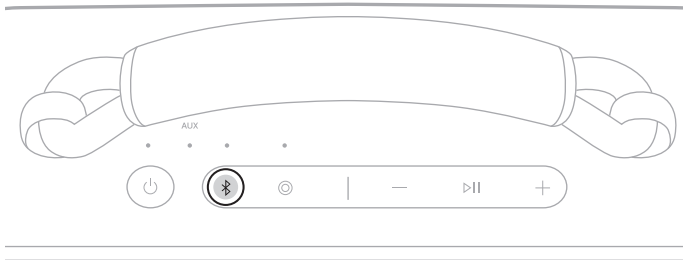

2. Paina *Bluetooth*-painiketta  uudelleen kahden sekunnin kuluessa, niin kuulet kaiuttimen laiteluettelossa seuraavana olevan laitteen nimen.
3. Toista, kunnes kuulet oikean laitteen nimen.
4. Aloita äänentoisto yhdistetyssä laitteessa.

VIHJE: Voit yhdistää toiseen laitteeseen myös käyttämällä laitteen *Bluetooth*-asetuksia tai Bose-sovellusta (ks. sivu 13).

HUOMAUTUS: Jos kaiuttimeen on jo yhdistetty kaksi laitetta, uusi laite korvaa yhteyksistä vanhemman.

YHDISTÄMINEN UUTEEN LAITTEeseen

Kaiuttimesta voi olla aktiivinen yhteys kahteen laitteeseen kerrallaan (monipisteyhteys).

Lisätietoja yhdistämisestä uuteen laitteeseen, katso sivu 12.

HUOMAUTUKSIA:

- Ääntä voi kuunnella vain yhdestä laitteesta kerrallaan.
- Voit hallita monipisteyhteysominaisuutta tai poistaa sen käytöstä Bose-sovelluksessa. Valitse tuotteen hallintanäytössä Lähde-vaihtoehto.
- Monipisteyhteysominaisuuden poistaminen käytöstä katkaisee yhteyden toiseen yhdistettyyn laitteeseen.

YHDISTETTYJEN LAITTEIDEN TUNNISTAMINEN

1. Paina *Bluetooth*-painiketta  ja vapauta se, niin kuulet parhaillaan yhdistettynä olevat laitteet.

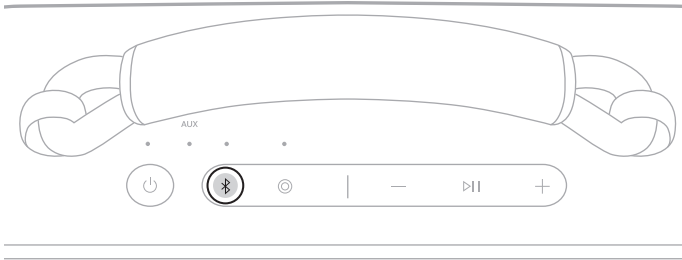

2. Paina *Bluetooth*-painiketta  uudelleen kahden sekunnin kuluessa, niin kuulet kaiuttimen laiteluettelossa seuraavana olevan laitteen nimen.

KAHDEN YHDISTETYN LAITTEEN VÄLILLÄ VAIHTAMINEN

1. Pysäytä äänentoisto ensimmäisessä laitteessa.
2. Aloita äänentoisto toisessa laitteessa.

LAITTEEN YHTEYDEN KATKAISEMINEN

Käytä laitteen *Bluetooth*-asetuksia tai Bose-sovellusta.

HUOMAUTUS: Jos poistat laitteen *Bluetooth*-ominaisuuden käytöstä, yhteys kaiuttimeen ja kaikkiin muihin *Bluetooth*-yhdistettyihin tuotteisiin katkaistaan.

KAIUTTIMEN LAITELUETTELO TYHJENTÄMINEN

1. Pidä *Bluetooth*-painiketta \times painettuna 15 sekuntia, kunnes kuulet ilmoituksen ”*Bluetooth*-laiteluettelo tyhjennetty. Valmis yhdistämään” ja *Bluetooth*-merkkivalo vilkkuu hitaasti sinisenä.

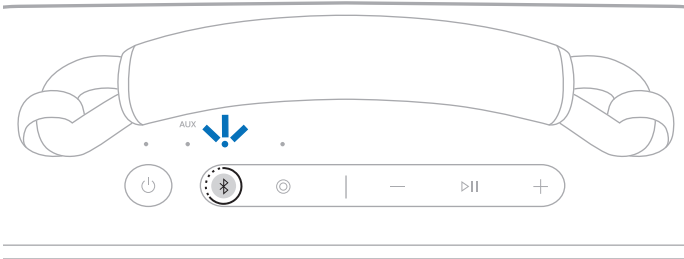

2. Poista kaiutin laitteen *Bluetooth*-asetuksista.

Kaikkien laitteiden tiedot poistetaan kaiuttimen muistista, ja kaiutin voidaan taas yhdistää (ks. sivu 12).

VAIN ANDROID-LAITTEET

Jos käytät Android-laitetta, käytettävissäsi ovat lisäksi seuraavat yhdistämisominaisuudet.

Yhdistäminen Fast Pair -ominaisuudella

Kaiuttimesta voi muodostaa *Bluetooth*-yhteyden Android-laitteisiin nopeasti ja kätevästi yhdellä napautuksella.

HUOMAUTUKSIA:

- Fast Pair -ominaisuuden käyttöön tarvitaan Android-laite, jossa on Android 6.0 tai uudempi.
 - Android-laitteen *Bluetooth*- ja Sijainti-ominaisuuksien pitää olla käytössä.
1. Pidä *Bluetooth*-painiketta \times painettuna, kunnes kuulet ilmoituksen "Valmis yhdistämään" ja *Bluetooth*-merkkivalo vilkkuu hitaasti sinisenä.

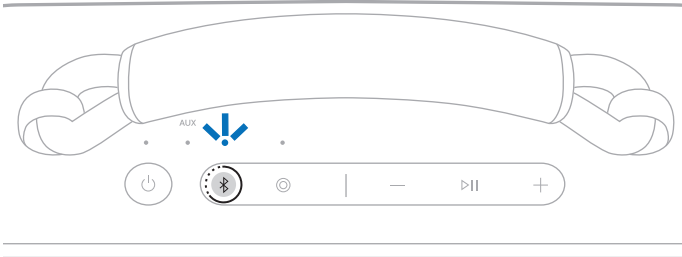

HUOMAUTUS: Jos jokin laite on jo yhdistetty, kuulet ilmoituksen "Valmis yhdistämään toiseen laitteeseen".

2. Aseta kaiutin Android-laitteen viereen.

Laitteen näyttöön tulee ilmoitus, joka kehottaa muodostamaan laiteparin kaiuttimen kanssa.

HUOMAUTUS: Jos et näe ilmoitusta, varmista, että laitteen Google Play Services -sovelluksen ilmoitukset ovat käytössä.

3. Napauta ilmoitusta.

Kun kaiutin on yhdistetty, näkyviin tulee vahvistus yhteyden muodostamisesta.

HUOMAUTUS: Voit ladata Bose-sovelluksen ja viimeistellä kaiuttimen asetukset myös napauttamalla ilmoituksen painiketta.

Snapdragon Sound -teknologia

Kannettavassa Bose SoundLink Max -kaiuttimessa käytetään Snapdragon Sound -teknologiaa. Snapdragon Sound optimoi yhdistettyjen laitteiden Qualcomm®-ääniteknologian parhaan äänenlaadun, yhteyden vakauden ja pienimmän suoratoistoäänien viiveen varmistamiseksi.

Snapdragon Sound -ominaisuuden hyödyntäminen edellyttää Snapdragon Sound -sertifioitua laitetta, kuten yhteensopivaa Android-laitetta. Kun yhdistät kaiuttimen, laite suoratoistaa ääntä automaattisesti käyttäen aptX Adaptive *Bluetooth* -koodekkia.

HUOMAUTUS: Lisätietoa kaiuttimen tukemista Snapdragon Sound -ominaisuuksista ja laitteiden yhteensopivuudesta on osoitteessa support.bose.com/sl-max.

Säätimet sijaitsevat kaiuttimen yläosassa.

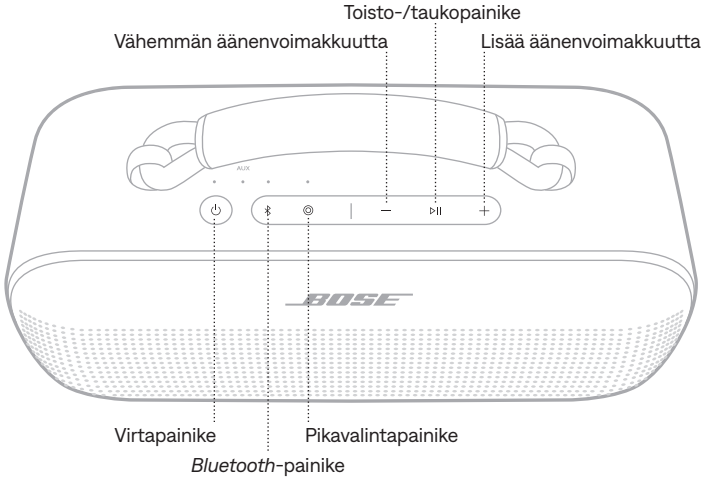

VIRRAN KYTKEMINEN JA KATKAISEMINEN

Paina virtapainiketta .

Kun kaiutin käynnistyy, kuuluu ilmoitus akun varaustasosta. Virran merkkivalo palaa akku varaustason mukaan (ks. sivu 26).

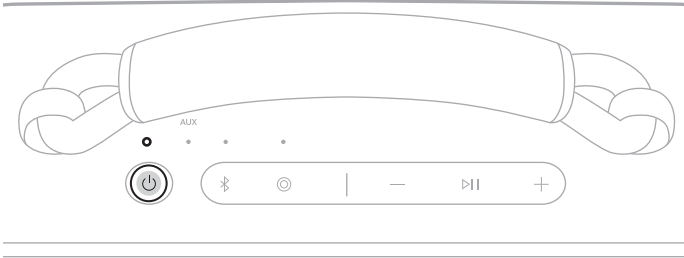

VIHJE: Voit katkaista kaiuttimen virran myös Bose-sovelluksella. Tämä toiminto on tuotteen hallintanäytössä.



Ajastettu automaattinen virrankatkaisu

Ajastettu automaattinen virrankatkaisu säästää akkua silloin, kun kaiutin toimii akkuvirralla. Kaiuttimen virta katkeaa, kun ääni on pysäytetty eikä mitään painiketta ole painettu 20 minuuttiin.

Herätä kaiutin painamalla virtapainiketta  tai *Bluetooth*-painiketta .

HUOMAUTUS: Ajastimen asetusta voi vaihtaa Bose-sovelluksessa. Tämä toiminto on Asetukset-valikossa.

Automaattisen virrankatkaisun ajastimen poistaminen käytöstä

Pidä Toisto/tauko-painiketta  ja äänenvoimakkuuden lisäspainiketta  painettuina samanaikaisesti. Kuuluu ilmoitus "Automaattinen virrankatkaisu poistettu käytöstä".

Voit ottaa ajastimen käyttöön toistamalla toimet.

VIHJE: Voit poistaa automaattisen virrankatkaisun ajastimen käytöstä myös Bose-sovelluksella.

MEDIATOISTO JA ÄÄNENVOIMAKKUUS

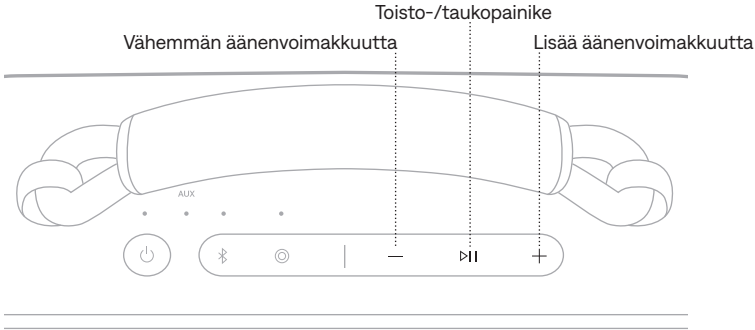

TOIMINTO	TOIMINTAOHJEET
Toisto/tauko	Paina ▷ .
Siirtyminen eteenpäin	Paina ▷ kaksi kertaa.
Siirtyminen taaksepäin	Paina ▷ kolme kertaa.
Lisää äänenvoimakkuutta	<p>Paina +.</p> <p>HUOMAUTUKSIA:</p> <ul style="list-style-type: none"> • Voit lisätä äänenvoimakkuutta nopeasti pitämällä + painettuna. • Kun äänenvoimakkuus on suurin mahdollinen, <i>Bluetooth</i>-merkkivalo tai <i>AUX</i>-merkkivalo (lähteen mukaan) vilkkuu valkoisena kaksi kertaa.
Vähemmän äänenvoimakkuutta	<p>Paina –.</p> <p>HUOMAUTUKSIA:</p> <ul style="list-style-type: none"> • Voit vähentää äänenvoimakkuutta nopeasti pitämällä – painettuna. • Kun äänenvoimakkuus on pienin mahdollinen, <i>Bluetooth</i>-merkkivalo tai <i>AUX</i>-merkkivalo (lähteen mukaan) vilkkuu valkoisena kaksi kertaa.

VIHJE: Äänenvoimakkuutta voi lisätä ja vähentää myös laitteen säätimillä tai Bose-sovelluksessa. Tämä toiminto on tuotteen hallintanäytössä.

Ohjelmoitavalla pikavalintapainikkeella © voit käyttää näppärästi jompaakumpaa seuraavista toiminnoista:

- vaihtaminen johtoyhteyteen (oletus)
- Spotify.

PIKAVALINNAN KÄYTTÄMINEN

Paina pikavalintapainiketta ©.

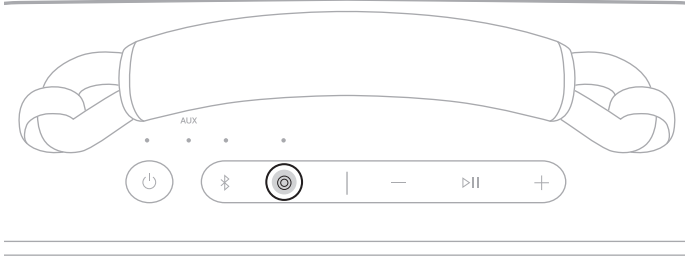

PIKAVALINNAN VAIHTAMINEN TAI POISTAMINEN KÄYTÖSTÄ

Pikavalintaa voi vaihtaa tai sen voi poistaa käytöstä Bose-sovelluksessa. Valitse tuotteen hallintanäytössä Pikavalinta-vaihtoehto.

Voit vaihtaa takaisin *Bluetooth*-yhteyteen painamalla *Bluetooth*-painiketta ☒.

KAIUTTIMEN LATAAMINEN

HUOMIO: Älä yritä ladata kaiutinta, kun se on märkä. Muutoin kaiutin voi vaurioitua. Kaiutin on vedenpitävä, mutta USB-C-liitäntäaukon pitää olla täysin kuiva ennen lataamista. Jos kosteutta havaitaan, virran merkkivalo vilkkuu hitaasti valkoisena ja oranssina (ks. sivu 26).

HUOMAUTUS: Varmista, että käytössä on Bosen toimittama USB-C-johto tai vastaava USB-C-johto, jonka kapasiteetti on vähintään 5 V $\overline{\text{---}}$, 3 A.

1. Liitä USB-C-johdon toinen pää kaiuttimen takaosan USB-C-liitäntään.

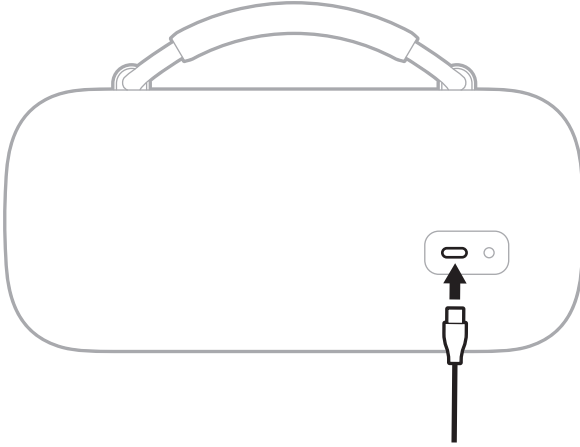

2. Liitä johdon toinen pää virtalähteeseen, kuten USB-C-virtalähteeseen tai tietokoneeseen.

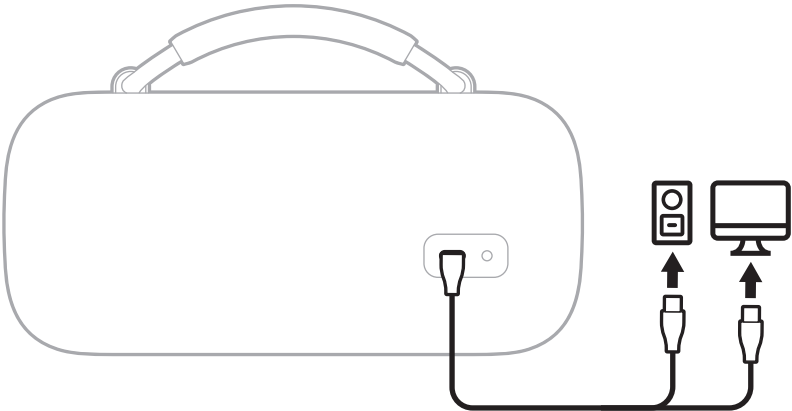

Virran merkkivalo hitaasti vilkkuu valkoisena. Kun akku on ladattu täyteen, virran merkkivalo palaa valkoisena.

Latausaika

Anna akun latautua täyteen viiden tunnin ajan.¹

Yhdellä latauksella voi kuunnella ääntä noin 20 tuntia.² Suurimmalla äänenvoimakkuudella akku kestää enintään 3 tuntia.³

Latausaika ja akun suorituskyky vaihtelevat USB-virtalähteen syöttökapasiteetin, musiikkisisällön ja kaiuttimen äänenvoimakkuuden mukaan sekä sen mukaan, ladataanko jotakin ulkoista laitetta.

Akun varaustason kuunteleminen

Kun kytket kaiuttimeen virran, kuuluu ilmoitus kaiuttimen akun varaustasosta. Kaiutinta käytettäessä äänikehote ilmoittaa, jos akku täytyy ladata.

Kun käytät kaiutinta, pidä virtapainiketta  painettuna, kunnes kuulet akun varaustason ilmoittavan äänikehotteen.

Akun varaustason tarkistaminen

Virran merkkivalo palaa akku varaustason mukaan (ks. sivu 26).

HUOMAUTUS: Voit tarkastaa akun varaustason myös Bose-sovelluksella. Tämä toiminto on tuotteen hallintanäytössä.

Bose suoritti kaikki testit käyttäen tuotantoa edustavaa kannettavaa Bose SoundLink Max -kaiutinta.

- 1 Kapasiteetiltaan 5 V:n / 3 A:n (15 W) USB-C-virtalähteellä, 0 %:sta 100 %:iin laitteen ollessa valmiustilassa. Latausajat vaihtelevat, kun käytetään muuta kuin suositeltua 15 W:n virtalähdettä.
- 2 *Bluetooth A2DP* -äänellä 65 %:n voimakkuudella 20–25 °C:n lämpötilassa käyttäen oletustajuuuskorjausta ja lokakuun 2023 maailmanlaajuisen Top 50 -listan kappalesekoitusta ilman ulkoisten laitteiden latausta. Akun suorituskyky vaihtelee yksilöllisten käyttöolosuhteiden, kuten äänisisällön, äänenvoimakkuuden ja ympäristön lämpötilan mukaan.
- 3 *Bluetooth A2DP* -äänellä 100 %:n voimakkuudella 20–25 °C:n lämpötilassa käyttäen oletustajuuuskorjausta ja lokakuun 2023 maailmanlaajuisen Top 50 -listan kappalesekoitusta ilman ulkoisten laitteiden latausta. Akun suorituskyky vaihtelee yksilöllisten käyttöolosuhteiden, kuten äänisisällön, äänenvoimakkuuden ja ympäristön lämpötilan mukaan.

LAITTEEN LATAAMINEN

HUOMIO: Älä yritä ladata laitetta, kun se on märkä. Muutoin kaiutin voi vaurioitua. Kaiutin on vedenpitävä, mutta USB-C-liitäntäaukon pitää olla täysin kuiva ennen lataamista. Jos kosteutta havaitaan, virran merkkivalo vilkkuu hitaasti valkoisena ja oranssina (ks. sivu 26).

1. Liitä USB-C-johdon toinen pää kaiuttimen takaosan USB-C-liitäntään.

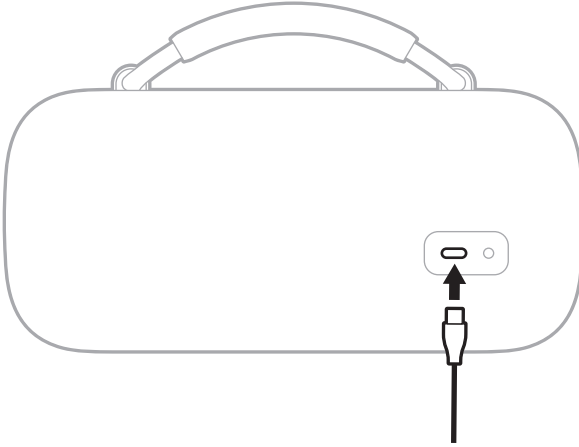

2. Liitä johdon toinen pää laitteen USB-C-liitäntään.

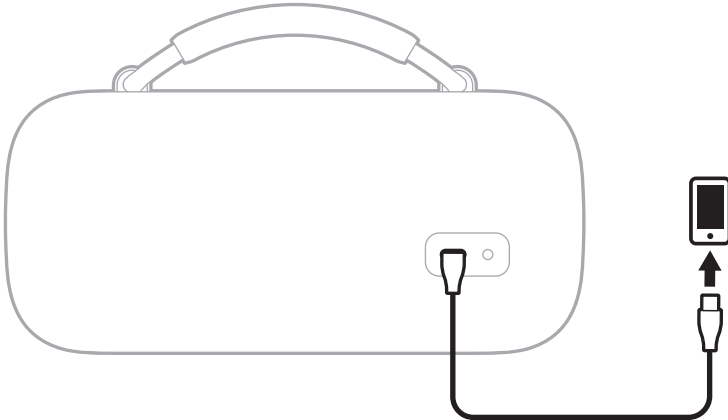

Lataustila näkyy laitteen näytössä.

Virta-, AUX-, Bluetooth- ja pikavalintamerkkivalot sijaitsevat kaiuttimen yläosassa.

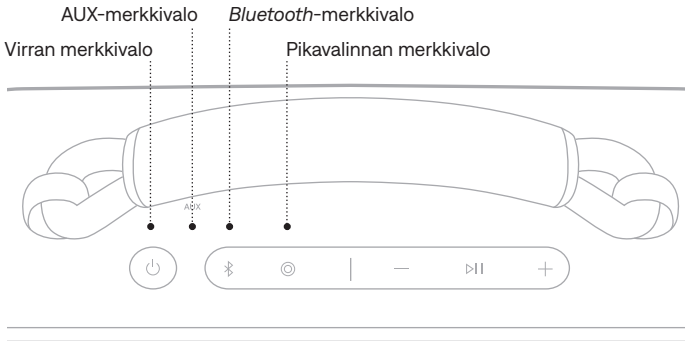

VIRRAN MERKKIVALO

Osoittaa akun varaustason sekä varaus-, päivitys- ja virhetilan.

MERKKIVALON TOIMINTA	JÄRJESTELMÄN TILA
Palaa valkoisena	Akku ladattu täyteen.
Palaa oranssina	Akku on lähes tyhjä.
Vilkkuu oranssina	Akku on ladattava.
Vilkkuu hitaasti valkoisena	Akku latautuu.
Vilkkuu valkoisena 3 kertaa (toistuu)	Ohjelmistoa päivitetään (langattomasti).
Vilkkuu nopeasti valkoisena (10 sekuntia)	Ohjelmistoa päivitetään (USB-C-liitäntä).
Vilkkuu nopeasti valkoisena (3 sekuntia)	Palautus on valmis.
Vilkkuu hitaasti valkoisena ja oranssina (vuorotellen)	Kosteutta havaittu. Kuivaa USB-C-liitäntä kokonaan ennen lataamista.
Vilkkuu nopeasti valkoisena ja oranssina (vuorotellen)	Virhe. Ota yhteyttä Bosen asiakaspalveluun.

BLUETOOTH-MERKKIVALO

Osoittaa *Bluetooth*-yhteyden tilan.

MERKKIVALON TOIMINTA	JÄRJESTELMÄN TILA
Vilkkuu hitaasti sinisenä	Valmis yhdistämään
Vilkkuu nopeasti sinisenä	Yhdistetään
Palaa valkoisena	Yhdistetty
Vilkkuu valkoisena kaksi kertaa	Laiteluettelo on tyhjennetty

AUX-MERKKIVALO

Osoittaa AUX-yhteyden tilan.

MERKKIVALON TOIMINTA	JÄRJESTELMÄN TILA
Palaa valkoisena	Yhdistetty

YHDISTÄMINEN ÄÄNIJOHDOLLA

Laitteen voi yhdistää kaiuttimeen äänijohdolla (ei sisälly toimitukseen) äänen kuuntelua varten.

Liitä äänijohdon toinen pää kaiuttimen takaosan 3,5 mm:n liitäntään ja toinen pää laitteen liitäntään.

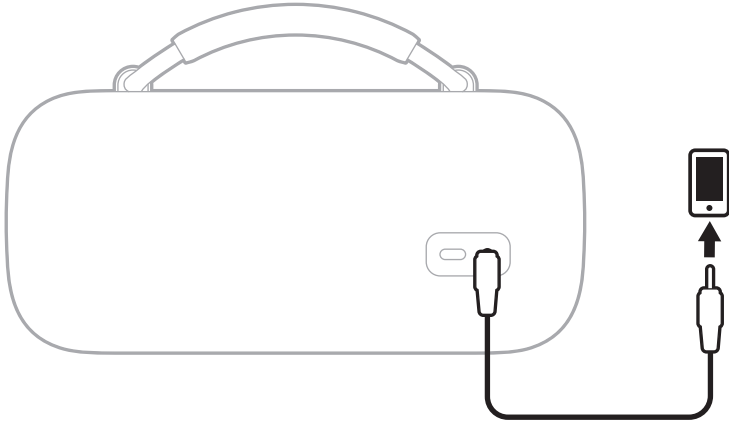

AUX-merkkivalo palaa valkoisena.

HUOMAUTUS: Voit vaihtaa *Bluetooth*-yhteyteen painamalla *Bluetooth*-painiketta ✖. Voit vaihtaa takaisin johtoyhteyteen painamalla pikavalintapainiketta © tai irrottamalla äänijohdon ja kytkemällä sen uudelleen.

BOSE SMART SPEAKERIN TAI SOUNDBARIN YHDISTÄMINEN

Bose SimpleSync -teknologian avulla voit yhdistää kaiuttimen Bose Smart Speakeriin tai Bose Smart Soundbariin saman äänen kuuntelemiseksi kahdessa eri huoneessa samaan aikaan.

HUOMAUTUS: SimpleSync-teknologian kantama on sama kuin *Bluetooth*-yhteyden, eli enintään 9 metriä. Seinät ja rakennusmateriaalit voivat vaikuttaa signaalinvälitykseen.

Yhteensopivat tuotteet

Kaiuttimen voi yhdistää mihin tahansa Bose Smart Speakeriin tai Bose Smart Soundbariin.

Suosittuja yhteensopivia tuotteita ovat mm.:

- Bose Smart Ultra Soundbar / Bose Ultra Soundbar
- Bose Smart Soundbar 900
- Bose Smart Soundbar 700 / Bose Soundbar 700
- Bose Smart Soundbar 600
- Bose Soundbar 500
- Bose Smart Speaker 500 / Bose Home Speaker 500
- Bose Home Speaker 300
- Bose Portable Smart Speaker / Bose Portable Home Speaker

Uusia tuotteita lisätään aika ajoin. Täydellinen lista ja lisätietoja on osoitteessa support.bose.com/Groups.

Yhdistäminen Bose-sovelluksella

1. Pidä *Bluetooth*-painiketta \times painettuna, kunnes kuulet ilmoituksen "Valmis yhdistämään" ja *Bluetooth*-merkkivalo vilkkuu hitaasti sinisenä.

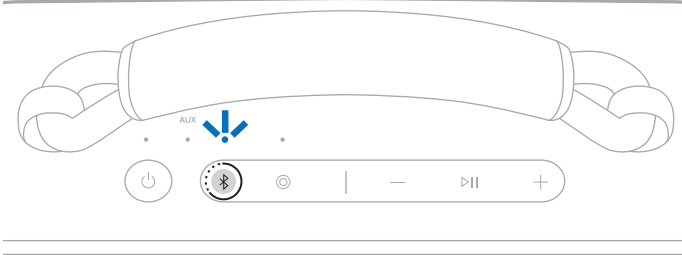

HUOMAUTUS: Jos jokin laite on jo yhdistetty, kuulet ilmoituksen "Valmis yhdistämään toiseen laitteeseen".

2. Yhdistä kaiutin yhteensopivaan Bose-laitteeseen Bose-sovelluksella. Lisätietoja on osoitteessa support.bose.com/Groups.

HUOMAUTUKSIA:

- Yhteyden muodostaminen voi kestää 30 sekuntia.
- Varmista, että kaiutin on enintään 9 metrin etäisyydellä kaiuttimesta tai soundbarista.
- Kaiutin voidaan yhdistää vain yhteen laitteeseen kerrallaan.

Yhdistäminen tuotteen säätimillä

1. Pidä *Bluetooth*-painiketta \times painettuna, kunnes kuulet ilmoituksen "Valmis yhdistämään" ja *Bluetooth*-merkkivalo vilkkuu hitaasti sinisenä.

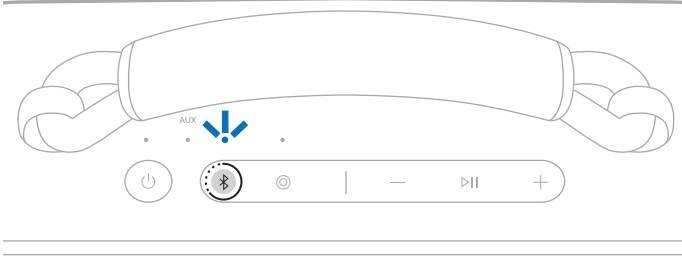

HUOMAUTUS: Jos jokin laite on jo yhdistetty, kuulet ilmoituksen "Valmis yhdistämään toiseen laitteeseen".

2. Pidä soundbarin kaukosäätimen tai kaiuttimen yläosan *Bluetooth*-painiketta painettuna, kunnes valopalkki tai -kehä alkaa vilkkua hitaasti sinisenä.

Kaiutin muodostaa yhteyden soundbariin tai kaiuttimeen, ja kuulet saman äänen molemmista laitteista.

HUOMAUTUKSIA:

- Yhteyden muodostaminen voi kestää 30 sekuntia.
- Varmista, että kaiutin on enintään 9 metrin etäisyydellä kaiuttimesta tai soundbarista.
- Kaiutin voidaan yhdistää vain yhteen laitteeseen kerrallaan.

BOSE SMART SPEAKERIN TAI SOUNDBARIN YHDISTÄMINEN UUELLEEN

Yhdistä kaiutin aiemmin yhdistettyyn, yhteensopivaan Bose-laitteeseen Bose-sovelluksella. Lisätietoja on osoitteessa support.bose.com/Groups.

HUOMAUTUKSIA:

- Kaiuttimen tai soundbarin on oltava enintään 9 metrin etäisyydellä, ja sen virran tulee olla kytketty.
- Jos yhteyden muodostaminen kaiuttimella ei onnistu, katso "Kaiutin ei yhdistä aiemmin yhdistettyyn Bose Smart Speakeriin tai Soundbariin" sivulla 38.

Kaiutinta on helppo kuljettaa kahvasta.

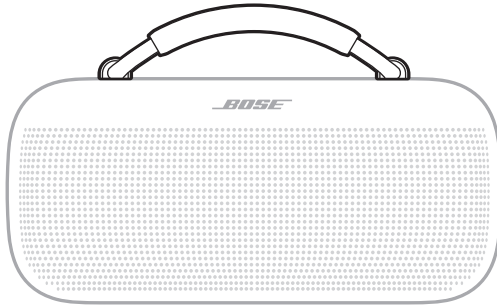

Kahvan voi myös vaihtaa toiseen kahvaan tai kantohihnaan.

Näitä valinnaisia lisävarusteita voi ostaa osoitteesta support.bose.com/sl-max.

KAHVAN IRROTTAMINEN

1. Käännä kahvan päässä olevaa kiinnitysrengasta lujasti vasemmalle (vastapäivään) $\frac{1}{4}$ kierrosta.

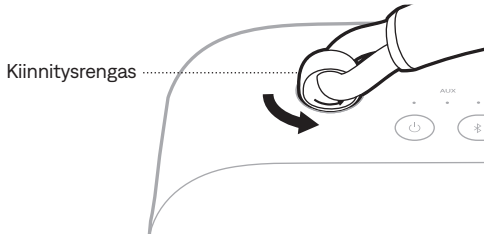

2. Nosta kahva irti kaiuttimesta.

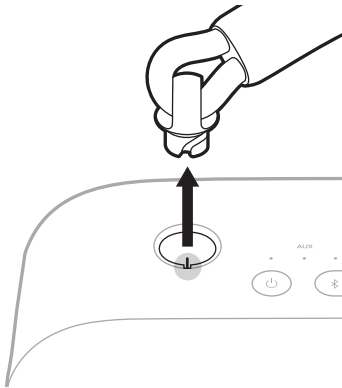

3. Irrota kahvan toinen pää toistamalla vaiheet 1–2.

UUDEN KAHVAN TAI KANTOHIHNNAN KIINNITTÄMINEN

1. Aseta kiinnitysrenkaan lovet aukon ulokkeiden kohdalle ja työnnä rengas kaiuttimeen.

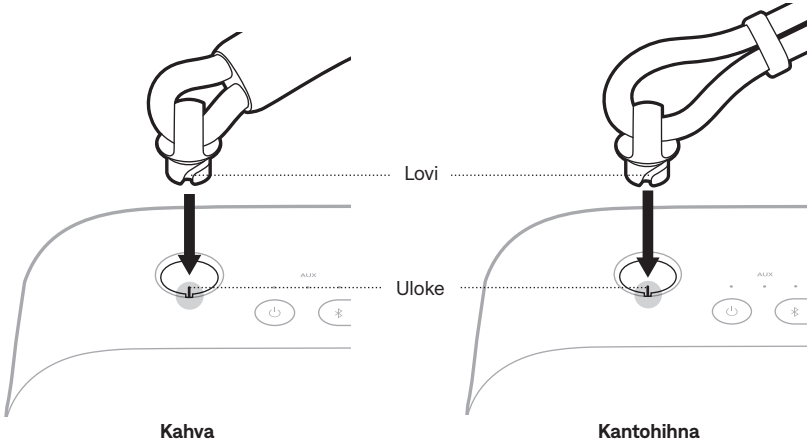

2. Käännä rengasta oikealle (myötäpäivään) $\frac{1}{4}$ kierrosta, kunnes tunnet naksahduksen.

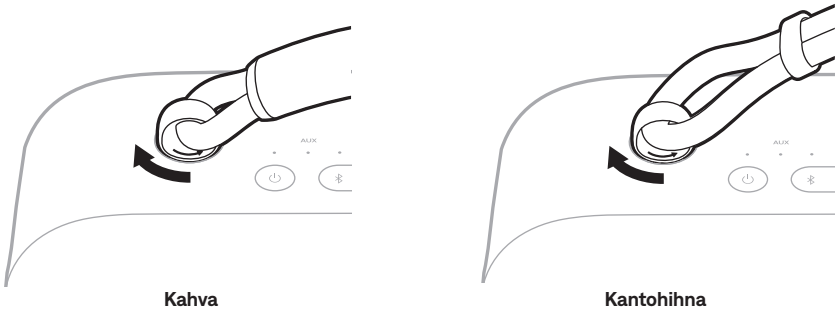

3. Kiinnitä kahvan tai kantohihnan toinen pää toistamalla vaiheet 1-2.

Kaiutin on veden-, roiskeen- ja pölynkestävä. Sen luokitukset ovat IP67 ja IP64. Kaiutin voidaan upottaa veteen enintään 1 metrin syvyyteen enintään 30 minuutiksi. Kaiutinta voi käyttää suihkussa sekä vesi- ja lumisateessa.

HUOMIO:

- ÄLÄ upota kaiutinta veteen yli 1 metrin syvyyteen.
- Vältä musiikin kuuntelua, kun kaiutin on upotettuna veteen.
- Jos kaiutin on altistunut suola- tai kloorivedelle, poista jäämät huuhtelemalla kaiutin varovasti puhtaalla vedellä.
- Älä koskaan yritä ladata kaiutinta tai laitetta, kun kaiutin on märkä. Muutoin kaiutin voi vaurioitua. Kaiutin on vedenpitävä, mutta USB-C-liitäntäaukon pitää olla täysin kuiva ennen lataamista. Jos kosteutta havaitaan, virran merkkivalo vilkkuu hitaasti valkoisena ja oranssina (ks. sivu 26).



KAIUTTIMEN PÄIVITTÄMINEN

Kaiutin päivitetään automaattisesti, kun se yhdistetään Bose-sovellukseen ja saatavilla on päivitys. Noudata sovelluksen ohjeita. Kun päivitys alkaa, virran merkkivalo vilkkuu valkoisena 3 kertaa (toistuu), kunnes päivitys on valmis.

Voit päivittää kaiuttimen myös Bosen päivityssivustolla. Mene tietokoneella osoitteeseen btu.bose.com ja noudata näyttöön tulevia ohjeita. Kun päivitys alkaa, virran merkkivalo vilkkuu nopeasti valkoisena 10 sekuntia.

KAIUTTIMEN PUHDISTAMINEN

Kaiutin on ehkä puhdistettava ajoittain.

- Pyyhi kaiuttimen pinta pehmeällä ja kostealla liinalla (vain vedellä). Varmista ennen lataamista, että USB-C-liitäntäaukko on täysin kuiva. Jos kosteutta havaitaan, virran merkkivalo vilkkuu hitaasti valkoisena ja oranssina (ks. sivu 26).
- Älä käytä liuottimia, kemikaaleja tai puhdistusaineita, joissa on alkoholia, ammoniakkia tai hankausaineita.
- Jos kaiutin on altistunut suola- tai kloorivedelle, poista jäämät huuhtelemalla kaiutin varovasti puhtaalla vedellä.

KAIUTTIMEN SÄILYTTÄMINEN

Säilytä kaiutinta viileässä paikassa, kun sitä ei käytetä.

HUOMIO: ÄLÄ pidä kaiutinta varastoituna pitkään, jos akku on ladattu täyteen tai se on lähes tyhjä (ks. sivu 26).

VARAOSAT JA TARVIKKEET

Varaosia ja tarvikkeita voidaan tilata Bose-asiakaspalvelusta.

Käy osoitteessa support.bose.com/sl-max.

RAJOITETTU TAKUU

Kaiuttimella on rajoitettu takuu. Rajoitetusta takuusta on lisätietoja osoitteessa worldwide.bose.com/Warranty.

Tuotteen rekisteröimishjeet ovat osoitteessa worldwide.bose.com/ProductRegistration. Rekisteröinnin laiminlyöminen ei vaikuta rajoitettuun takuuseen.

KOKEILE ENSIN NÄITÄ RATKAISUJA

Jos kaiuttimen kanssa ilmenee ongelmia:

- Katkaise kaiuttimen virta ja kytke se uudelleen (ks. sivu 19).
- Lataa kaiutin (ks. sivu 23).
- Tarkista tilamerkkivalot (ks. sivu 26).
- Varmista, että laitteesi tukee *Bluetooth*-yhteyksiä (ks. sivu 12).
- Lisää kaiuttimen, laitteen ja musiikkisovelluksen äänenvoimakkuutta.
- Siirrä laite lähemmäs kaiutinta (enintään 9 metrin päähän) ja kauemmas häiriölähteestä tai esteestä.
- Yhdistä toinen laite (ks. sivu 12).

Jos ongelma ei ratkea, katso alla olevasta taulukosta tavallisimpien ongelmien oireet ja ratkaisut. Vianmääritysohjeita, videoita ja muita resursseja on saatavilla osoitteessa support.Bose.com/sl-max.

Jos et löydä ratkaisua ongelmaan, ota yhteyttä Bosen asiakaspalveluun.

Käy osoitteessa worldwide.Bose.com/contact.

MUUT RATKAISUT

OIRE	RATKAISU
Ei virtaa (akkukäytössä)	Akku voi olla suojaustilassa tai tyhjentynyt. Yhdistä kaiutin virtalähteeseen (ks. sivu 23).
Kaiutin ei muodosta yhteyttä laitteeseen	Tyhjennä kaiuttimen laiteluettelo (ks. sivu 16). Poista kaiutin laitteen <i>Bluetooth</i> -luettelosta, myös kaksoiskappaleet, joissa on merkintä LE (Low Energy). Muodosta yhteys uudelleen (ks. sivu 12). Opetusvideoita on osoitteessa support.Bose.com/sl-max .
Kaiutin ei vastaa monen painalluksen toimintoihin	Vaihtelee painamisnopeutta.
Ei ääntä	Varmista Bose-sovelluksella, että äänikehotteet ovat käytössä. Paina <i>Bluetooth</i> -painiketta  ja vapauta se, niin kuulet, mikä laite on yhdistetty. Varmista, että käytät oikeaa laitetta. Käytä toista musiikkilähdettä. Jos kaiuttimeen on yhdistetty kaksi laitetta, keskeytä äänentoisto ensimmäisessä laitteessa ja aloita se toisessa.

OIRE	RATKAISU
Bluetoothilla yhdistetystä laitteesta kuuluvan äänen laatu huono	<p>Käytä toista musiikkilähdettä.</p> <p>Jos kaiuttimeen on yhdistetty kaksi laitetta, katkaise toisen laitteen yhteys.</p> <p>Poista laitteen tai musiikkisovelluksen äänenparannusominaisuudet käytöstä.</p> <p>Jos kaiutin on altistunut vedelle, anna sen kuivua ja yritä uudelleen.</p>
Äänijohdolla yhdistetystä laitteesta kuuluvan äänen laatu on huono	<p>Varmista, että äänijohdon molemmat päät on kytketty kunnolla (ks. sivu 28).</p> <p>Poista laitteen tai musiikkisovelluksen äänenparannusominaisuudet käytöstä.</p> <p>Kokeile toista äänijohtoa (ks. sivu 28).</p>
Äänijohdolla yhdistetystä laitteesta ei kuulu ääntä	<p>Varmista, että äänijohdon molemmat päät on kytketty kunnolla (ks. sivu 28).</p> <p>Varmista, että musiikin toisto on käynnissä laitteessa.</p> <p>Toista ääntä eri sovelluksesta tai musiikkipalvelusta.</p> <p>Toista ääntä suoraan laitteeseen tallennetusta sisällöstä.</p> <p>Lisää ensin kaiuttimen ja sitten laitteen äänenvoimakkuutta.</p> <p>Kokeile toista äänijohtoa (ks. sivu 28).</p> <p>Käynnistä laite uudelleen.</p>
Äänessä on viivettä	<p>Toista ääntä eri sovelluksesta tai musiikkipalvelusta.</p> <p>Avaa ja sulje sovellus tai musiikkipalvelu.</p> <p>Kokeile äänijohtoa (ks. sivu 28).</p>
Kaiutin ei lataudu	<p>Varmista, että USB-C-johdon molemmat päät on kytketty kunnolla (ks. sivu 23).</p> <p>Varmista, että käytössä on Bosen toimittama USB-C-johto tai vastaava USB-C-johto, jonka kapasiteetti on vähintään 5 V $\overline{\text{---}}$, 3 A.</p> <p>Kokeile toista latauslähdettä.</p> <p>Jos kaiutin on altistunut korkealle tai matalalle lämpötilalle, anna sen palautua huonelämpötilaan ja yritä sitten ladata se uudelleen.</p> <p>Jos kaiutin on altistunut vedelle, anna sen kuivua ja yritä uudelleen.</p> <p>Palauta kaiutin alkutilaan (ks. sivu 39).</p>

OIRE	RATKAISU
Mobiililaite ei lataudu	<p>Varmista, että USB-C-johdon molemmat päät on kytketty kunnolla (ks. sivu 25).</p> <p>Jos kaiutin on altistunut vedelle, anna sen kuivua ja yritä uudelleen.</p> <p>Varmista, että laite voi vastaanottaa latausvirtaa toisesta laitteesta. Lisätietoja on mobiililaitteen käyttöohjeessa.</p> <p>Irrota USB-C-johto kaiuttimesta ja yhdistä se uudelleen. Jos laite ei vielä kukaan lataudu, irrota USB-C-johto laitteesta ja yhdistä se uudelleen. Jos et löydä ratkaisua ongelmaan, lue lisää laitteen käyttöohjeesta.</p>
Kaiutin ei muodosta yhteyttä Bose Smart Speakeriin tai Soundbariin	<p>Varmista, että käytät Bose-sovellusta (ks. sivu 13).</p> <p>Varmista, että Bose Smart Speakerissä tai Soundbarissa on uusin ohjelmisto. Käytä Bose-sovellusta ja suorita saatavilla olevat ohjelmistopäivitykset.</p> <p>Varmista, että muodostat yhteyden yhteensopivaan Bose-tuotteeseen. Lista yhteensopivista laitteista on osoitteessa support.Bose.com/Groups.</p> <p>Pidä <i>Bluetooth</i>-painiketta \times painettuna, kunnes kuulet ilmoituksen "Valmis yhdistämään" tai ilmoituksen "Valmis yhdistämään toisen laitteen" ja <i>Bluetooth</i>-merkkivalo vilkkuu hitaasti sinisenä.</p> <p>Varmista, että kaiutin on enintään 9 metrin etäisyydellä soundbarista tai kaiuttimesta.</p>
Kaiutin ei yhdistä aiemmin yhdistettyyn Bose Smart Speakeriin tai Soundbariin	<p>Pidä kaiuttimen <i>Bluetooth</i>-painiketta \times painettuna, kunnes <i>Bluetooth</i>-merkkivalo alkaa vilkkua hitaasti sinisenä ja kuuluu ilmoitus "Valmis yhdistämään toisen laitteen". Yhdistä kaiutin yhteensopivaan Bose-laitteeseen Bose-sovelluksella. Lisätietoja on osoitteessa support.Bose.com/Groups.</p>
Äänessä on viivettä, kun kaiutin on yhdistetty Bose Smart Speakeriin tai Soundbariin	<p>Lataa Bose-sovellus (ks. sivu 13) ja suorita saatavilla olevat ohjelmistopäivitykset.</p> <p>Tarkista tietokoneella USB-päivitykset osoitteesta btu.Bose.com.</p>

KAIUTTIMEN PALAUTTAMINEN ALKUTILAAN

Jos kaiutin ei reagoi, voit nollata sen.

Kaiuttimen palauttaminen alkutilaan nollaa tuotteen säätimet ja käynnistää kaiuttimen uudelleen. Se ei poista laiteasetuksia.

HUOMAUTUS: Varmista, ettei kaiuttimeen ole kytketty USB-C-johtoa.

1. Pidä virtapainiketta  painettuna 30 sekunnin ajan, kunnes kaiutin sammuu.

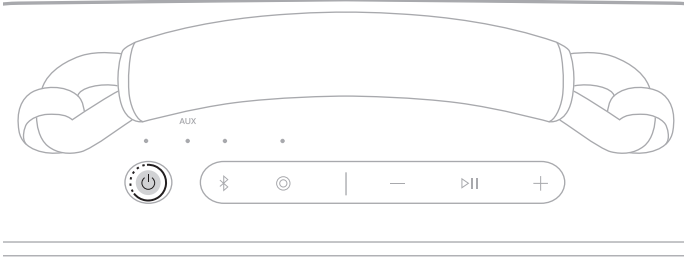

2. Paina virtapainiketta .

Virran merkkivalo palaa akun varaustason mukaan (ks. sivu 26).

HUOMAUTUKSIA:

- Jos USB-C-johto on kytketty, irrota se ennen kaiuttimen palauttamista alkutilaan.
- Jos et löydä ratkaisua ongelmaan, lisää vianmäärittäsohjeita ja tukea on saatavilla osoitteessa support.Bose.com/sl-max.

KAIUTTIMEN PALAUTTAMINEN

Kun kaiuttimen tehdasasetukset palautetaan, kaikki yhdistetyt laitteet ja kieliasetukset poistetaan sen muistista.

1. Pidä äänenvoimakkuuden lisäspainiketta + ja äänenvoimakkuuden vähennyspainiketta — painettuina 15 sekuntia, kunnes virran merkkivalo vilkkuu nopeasti valkoisena 3 sekuntia.

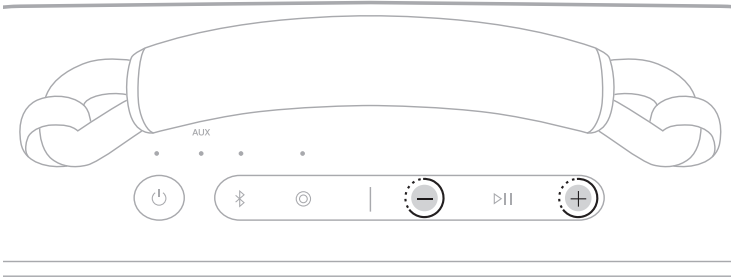

Kaiuttimen virta katkeaa.

2. Paina virtapainiketta .

Virran merkkivalo palaa akku varaustason mukaan (ks. sivu 26). *Bluetooth*-merkkivalo vilkkuu hitaasti sinisenä, ja kuulet ilmoituksen "Valmis yhdistämään".

HUOMAUTUS: Jos et löydä ratkaisua ongelmaan, lisää vianmäärittäsohjeita ja tukea on saatavilla osoitteessa support.Bose.com/sl-max.

Lisez toutes les consignes de sécurité et les instructions d'utilisation.



Bose Corporation déclare que ce produit est conforme aux critères essentiels et autres dispositions de la directive 2014/53/UE ainsi que des autres directives européennes applicables. L'attestation complète de conformité est disponible à l'adresse www.Bose.com/compliance



Ce produit est conforme à toutes les réglementations de 2016 en matière de compatibilité électromagnétique et à toutes les autres réglementations britanniques applicables. L'attestation complète de conformité est disponible à l'adresse www.Bose.com/compliance

Bose Corporation déclare que ce produit est conforme aux critères essentiels et autres dispositions des réglementations de 2017 sur les équipements radio et des autres réglementations britanniques applicables. L'attestation complète de conformité est disponible à l'adresse www.Bose.com/compliance

Instructions importantes relatives à la sécurité

Ne bloquez jamais les orifices d'aération. Suivez les instructions d'installation du fabricant.

Si l'enceinte est exposée à de l'eau salée ou chlorée, rincez-la délicatement à l'eau claire pour éliminer les résidus. Assurez-vous que le port du connecteur est complètement sec avant de charger l'enceinte.

Utilisez uniquement les accessoires spécifiés par le fabricant.

Confiez toute réparation à du personnel qualifié. Une réparation est nécessaire lorsque l'appareil ne fonctionne pas normalement ou lorsqu'il a subi un dommage physique.

AVERTISSEMENTS/PRÉCAUTIONS



Certaines pièces présentent un risque de suffocation. Ne le laissez pas à la portée des enfants de moins de 3 ans.



Le produit contient des composants magnétiques. Consultez votre médecin afin de savoir si ces composants peuvent avoir une incidence sur un dispositif médical implantable.

- Tenez le produit à l'écart du feu et des sources de chaleur. Veillez à NE PAS placer d'objets enflammés, tels que des bougies allumées, sur l'appareil ou à proximité.
- Veillez à NE PAS effectuer de modifications non autorisées sur ce produit.
- Utilisez ce produit uniquement avec un adaptateur secteur LPS certifié conforme aux réglementations en vigueur (p. ex., UL, CSA, VDE, CCC).
- La batterie/pile fournie avec ce produit peut provoquer un incendie, une explosion ou une brûlure chimique si elle n'est pas correctement manipulée ou remplacée, ou si elle est remplacée par un type de batterie/pile non adapté.
- N'exposez pas les produits contenant des piles ou des batteries à une chaleur excessive (ne les placez pas à la lumière directe du soleil, près d'un feu ou de toute autre source de chaleur).
- En cas de fuite, évitez tout contact du liquide avec la peau ou les yeux. En cas de contact, consultez immédiatement un médecin.
- L'étiquette d'identification du produit est située sous l'appareil.

REMARQUE : cet appareil a fait l'objet de tests prouvant sa conformité aux limites imposées aux appareils numériques de classe B, conformément à la partie 15 de la réglementation de la FCC. Ces limites sont conçues pour offrir une protection raisonnable contre les interférences nuisibles dans une installation résidentielle. L'appareil génère, utilise et est susceptible d'émettre de l'énergie radioélectrique. À ce titre, s'il n'est pas installé ou utilisé conformément aux instructions, il est susceptible de perturber les communications radio. Cependant, il n'est nullement garanti que de telles perturbations ne se produisent pas dans une installation donnée. Si cet appareil perturbe effectivement la réception de la radio ou de la télévision (ce qui peut être vérifié en allumant et en éteignant l'appareil), vous êtes invité à tenter de remédier au problème en prenant une ou plusieurs des mesures suivantes :

- Réorientez ou déplacez le produit récepteur ou l'antenne.
- Augmentez la distance séparant le matériel du récepteur.
- Connectez l'appareil à une prise reliée à un circuit différent de celui auquel est branché l'amplificateur.
- Consultez votre revendeur ou un technicien radio/TV expérimenté pour obtenir de l'aide.

Toute modification non autorisée expressément par Bose Corporation est susceptible d'annuler le droit de l'utilisateur d'utiliser cet appareil.

Il est conforme aux réglementations de la FCC et d'ISDE Canada relatives aux limites d'exposition aux rayonnements électromagnétiques pour le grand public. Cet appareil doit être installé et utilisé en préservant une distance minimale de 20 cm entre le corps rayonnant et votre corps. Il ne doit pas être installé ni utilisé avec un autre émetteur radio ou son antenne.

CAN ICES-3(B)/NMB-3(B)

Pour l'Europe : bande de fréquences comprise entre 2 400 et 2 483,5 MHz | Puissance de transmission maximale inférieure à 20 dBm P.I.R.E.



Ce symbole signifie que ce produit ne doit pas être jeté avec les déchets ménagers, mais déposé dans un centre de collecte approprié en vue de son recyclage. Une mise au rebut et un recyclage adéquats permettent de protéger les ressources naturelles, la santé humaine et l'environnement. Pour plus d'informations sur la mise au rebut et le recyclage de ce produit, contactez votre mairie, votre service de ramassage des ordures ou le magasin où vous l'avez acheté.

Règles techniques relatives aux appareils à radiofréquences de faible puissance : en l'absence d'autorisation de la NCC, les organisations, entreprises ou utilisateurs ne sont pas autorisés à modifier la fréquence, à améliorer la puissance de transmission ou à altérer les caractéristiques d'origine et les performances d'un appareil à radiofréquences de faible puissance approuvé. Les appareils à radiofréquences de faible puissance ne doivent avoir aucune incidence sur la sécurité des avions ni provoquer d'interférences avec les communications légales ; dans le cas contraire, l'utilisateur devra immédiatement cesser d'utiliser l'appareil jusqu'à l'absence complète d'interférences. Par communications légales, nous entendons les communications radio établies conformément au Telecommunications Management Act. Les appareils à radiofréquences de faible puissance peuvent être sensibles aux interférences des communications légales ou aux appareils émettant des ondes radio ISM. Les appareils à radiofréquences de faible puissance peuvent être sensibles aux interférences des communications légales ou aux appareils émettant des ondes radio ISM.

N'essayez PAS d'extraire la batterie rechargeable lithium-ion de ce produit. Pour la recycler et la mettre au rebut, contactez votre revendeur Bose local ou un technicien qualifié.



Mettez au rebut les batteries/piles usagées conformément à la réglementation locale.

Ne les incinérez pas.



Tableau des restrictions concernant les substances dangereuses en Chine

Noms et quantités des substances ou éléments toxiques ou dangereux						
Nom	Substances ou éléments toxiques ou dangereux					
	Plomb (Pb)	Mercure (Hg)	Cadmium (Cd)	Chrome hexavalent (CR(VI))	Biphényle polybromé (PBB)	Éther de diphenyle polybromé (PBDE)
Cartes de circuits imprimés	X	O	O	O	O	O
Pièces métalliques	X	O	O	O	O	O
Pièces en plastique	O	O	O	O	O	O
Enceintes	X	O	O	O	O	O
Câbles	X	O	O	O	O	O

Les données de ce tableau sont conformes aux dispositions de la norme SJ/T 11364.

O : indique que la quantité de cette substance toxique ou dangereuse contenue dans tous les composants homogènes de cette pièce est inférieure à la limite définie dans GB/T 26572.

X : indique que la quantité de cette substance toxique ou dangereuse contenue dans au moins un des composants homogènes de cette pièce est supérieure à la limite définie dans GB/T 26572.



Tableau des restrictions concernant les substances dangereuses à Taïwan

Nom de l'équipement : enceinte Bluetooth Référence : 442368						
Unité	Substances réglementées et leurs symboles chimiques					
	Plomb (Pb)	Mercure (Hg)	Cadmium (Cd)	Chrome hexavalent (Cr+6)	Biphényles polybromés (PBB)	Éthers de diphenyle polybromés (PBDE)
Cartes de circuits imprimés	—	o	o	o	o	o
Pièces métalliques	—	o	o	o	o	o
Pièces en plastique	o	o	o	o	o	o
Enceintes	—	o	o	o	o	o
Câbles	—	o	o	o	o	o

Remarque 1 : « o » indique que le pourcentage de la substance réglementée ne dépasse pas le pourcentage de la valeur de référence de présence de cette substance.

Remarque 2 : « — » indique l'absence de cette substance réglementée.

Date de fabrication : le huitième chiffre du numéro de série indique l'année de fabrication ; par exemple, « 4 » correspond à 2014 ou à 2024.

Importateurs : Bose Electronics (Shanghai) Company Limited, Level 6, Tower D, No. 2337 Gudai Rd. Minhang District, Shanghai 201100 | Bose Products B.V., Gorslaan 60, 1441 RG Purmerend, Pays-Bas | Bose de México S. de R.L. de C.V., Avenida Prado Sur #150, Piso 2, Interior 222 y 223, Colonia Lomas de Chapultepec V Sección, Miguel Hidalgo, Ciudad de México, C.P. 11000 Numéro de téléphone : +5255 (5202) 3545 | Bose Limited (H.K.), 9F., No. 10, Sec. 3, Minsheng E. Road, Zhongshan Dist. Taipei City 10480, Numéro de téléphone : +886-2-2514 7676 | Bose Limited, Bose House, Quayside Chatham Maritime, Chatham, Kent, ME4 4QZ, Royaume-Uni

Puissance en entrée : 5/9/15/20 V ~~, 3 A max. | **Puissance de sortie :** 5 V ~~, 3 A

Numéro de modèle : 442368. L'ID CMIIT est situé sous l'enceinte.

Ce produit est couvert par une garantie limitée de Bose, disponible sur la page worldwide.Bose.com/Warranty

Déclarations de licence : pour afficher les conditions de licence qui s'appliquent aux progiciels tiers inclus comme composants de l'enceinte portable Bose SoundLink Max, utilisez l'application Bose. Vous pouvez accéder à ces informations dans le menu Réglages.

Apple, le logo Apple, iPad et iPhone sont des marques de commerce d'Apple Inc., déposées aux États-Unis et dans d'autres pays. App Store est une marque de service d'Apple Inc. La marque de commerce « iPhone » est utilisée au Japon sous licence d'Aiphone K.K.

L'utilisation de la mention « Made for Apple » signifie qu'un accessoire a été conçu pour se connecter spécifiquement à un ou plusieurs produits Apple identifiés, et que son fabricant certifie la conformité avec les standards de performances d'Apple. La société Apple décline toute responsabilité relative au fonctionnement de cet appareil ou à sa conformité aux normes de sécurité.

L'appellation et les logos *Bluetooth*[®] sont des marques déposées de Bluetooth SIG, Inc., utilisées sous licence par Bose Corporation.

Android et Google Play sont des marques de commerce de Google LLC.

Snapdragon Sound est un produit de Qualcomm Technologies, Inc., et/ou de ses filiales. Qualcomm, Snapdragon et Snapdragon Sound sont des marques de commerce ou des marques déposées de Qualcomm Incorporated.

USB Type-C[®] et USB-C[®] sont des marques déposées de USB Implementers Forum.

Bose, le logo B, SimpleSync et SoundLink sont des marques de commerce de Bose Corporation. | Siège de Bose Corporation : 1-877-230-5639 | ©2024 Bose Corporation. Toute reproduction, modification, distribution ou autre utilisation, même partielle, de ce document est interdite sans autorisation écrite préalable.

Renseignements à noter et conserver

Le numéro de série se trouve à l'arrière de l'enceinte. Le numéro de modèle se trouve sous l'enceinte.

Numéro de série : _____

Numéro de modèle : 442368

Conservez votre reçu. Enregistrez dès maintenant votre produit Bose. Pour ce faire, rendez-vous sur [worldwide.bose.com/ProductRegistration](https://www.worldwide.bose.com/ProductRegistration)

CONTENU DE L'EMBALLAGE

Composants livrés	9
-------------------------	---

PRISE EN MAIN

Configuration initiale	10
------------------------------	----

CONNEXIONS *BLUETOOTH*[®]

Connexion à un appareil	12
Utilisation des paramètres <i>Bluetooth</i> de votre appareil.....	12
Utilisation de l'application Bose	13
Reconnexion à un appareil.....	14
Reconnectez-vous au dernier appareil que vous avez connecté.....	14
Reconnexion à un autre appareil.....	14
Connexion d'un appareil supplémentaire.....	15
Identification des appareils connectés	15
Commutation entre deux appareils connectés.....	15
Déconnexion d'un appareil.....	16
Effacement de la liste des appareils de l'enceinte.....	16
Appareils Android™ uniquement.....	17
Connexion à l'aide de la fonction d'association rapide (Fast Pair)	17
Technologie Snapdragon Sound™.....	18

COMMANDES DE L'ENCEINTE

Mise sous/hors tension.....	19
Minuterie de mise hors tension automatique	20
Lecture multimédia et volume	21

RACCOURCIS

Utilisation du raccourci.....	22
Modification ou désactivation d'un raccourci	22

BATTERIE

Charge de l'enceinte.....	23
Temps de charge.....	24
Annonce du niveau de charge de la batterie.....	24
Affichage du niveau de la batterie.....	24
Charge de votre appareil	25

ÉTAT

Voyant d'alimentation.....	26
Voyant <i>Bluetooth</i>	27
Voyant AUX.....	27

CONNEXION PAR CÂBLE

Raccordement d'un câble audio.....	28
------------------------------------	----

CONNEXION DE PRODUITS BOSE

Connexion à une enceinte Bose Smart Speaker ou à une barre de son Bose Smart Soundbar.	29
Produits compatibles.....	29
Connexion à l'aide de l'application Bose.....	30
Connexion à l'aide des commandes du produit.....	31
Reconnexion d'une enceinte Bose Smart Speaker ou d'une barre de son Bose Smart Soundbar.	31

PORTABILITÉ

Retrait de la poignée.....	32
Fixation d'une nouvelle poignée ou d'une nouvelle sangle.....	33

ÉTANCHÉITÉ ET RÉSISTANCE À LA POUSSIÈRE	34
--	-----------

ENTRETIEN ET MAINTENANCE

Mise à jour de l'enceinte	35
---------------------------------	----

Nettoyage de l'enceinte 35

Rangement de l'enceinte..... 35

Pièces de rechange et accessoires 35

Garantie limitée 35

RÉSOLUTION DES PROBLÈMES

Solutions de base..... 36

Autres solutions..... 36

Réinitialisation de l'enceinte 39

Restauration de l'enceinte..... 40

COMPOSANTS LIVRÉS

Vérifiez la présence des composants suivants :

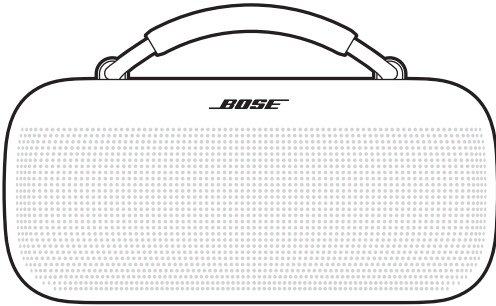

Enceinte portable Bose SoundLink Max



Bloc d'alimentation USB Type-C®

(disponible ou pas selon les régions)

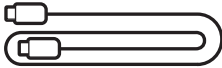

Câble USB-C®

REMARQUE : si l'un des composants est endommagé, évitez de l'utiliser. Consultez le site support.bose.com/sl-max pour accéder à des articles sur le dépannage, à des vidéos et à des documents de remplacement ou de réparation de produits.

Votre enceinte est livrée partiellement chargée. Avant d'utiliser l'enceinte pour la première fois, raccordez-la à un bloc d'alimentation. Il n'est pas nécessaire que votre enceinte soit complètement chargée, mais elle doit être raccordée à une prise secteur pour activer la batterie.

CONFIGURATION INITIALE

1. Raccordez l'une des extrémités du câble USB-C au connecteur USB-C à l'arrière de l'enceinte.

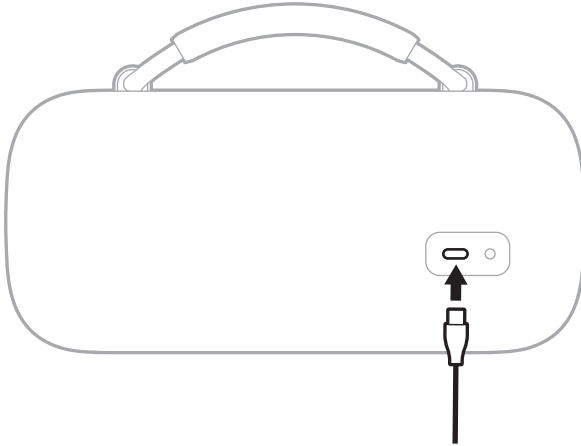

2. Raccordez l'autre extrémité du câble au connecteur USB-C d'un bloc d'alimentation.

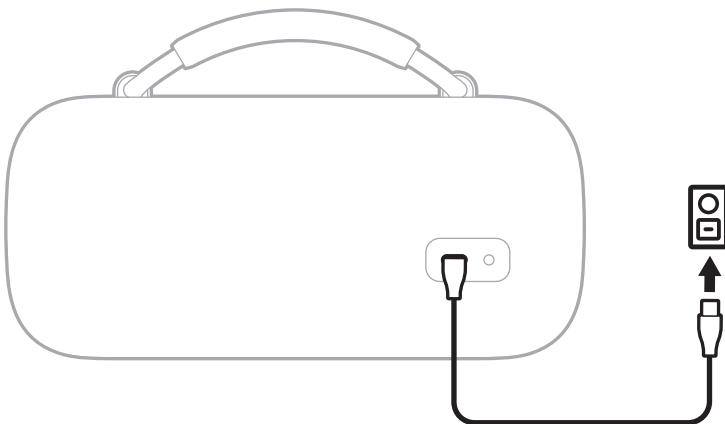

3. Appuyez sur la touche de mise sous/hors tension .

Le voyant d'alimentation clignote lentement en blanc. Vous entendez le niveau de la batterie suivi de l'indication « Prêt à être connecté ». Le voyant *Bluetooth* clignote lentement en bleu.

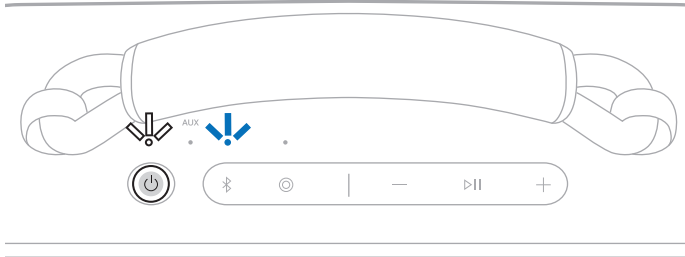

4. Connectez-vous à votre appareil (consultez la page 12).

Vous pouvez mémoriser jusqu'à huit appareils dans la liste des appareils de l'enceinte, et connecter activement jusqu'à deux appareils simultanément. vous ne pouvez pas écouter de la musique sur plusieurs appareils en même temps.

CONNEXION À UN APPAREIL

Vous pouvez connecter votre enceinte à votre appareil de l'une des façons suivantes :

- Via les paramètres *Bluetooth* de l'appareil (consultez la rubrique « Utilisation des paramètres *Bluetooth* de votre appareil »)
- Via l'application Bose (consultez la page 13)
- Via la fonction d'association rapide Fast Pair (appareils Android uniquement) (consultez la page 17)

Utilisation des paramètres *Bluetooth* de votre appareil

1. Appuyez longuement sur la touche *Bluetooth*  jusqu'à ce que vous entendiez l'indication « Prêt à être connecté » et que le voyant clignote lentement en bleu.

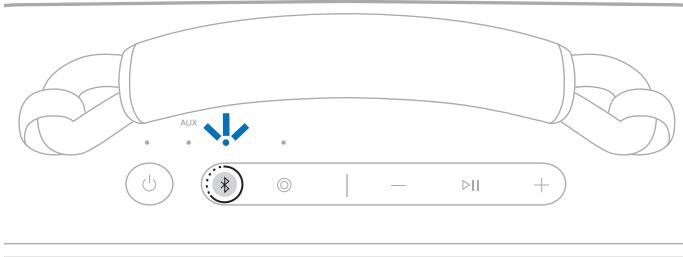

REMARQUE : si un appareil est déjà connecté, vous entendez le message « Prêt à être connecté à un autre appareil ».

2. Accédez aux paramètres *Bluetooth* sur votre appareil.
3. Sélectionnez l'enceinte dans la liste des produits disponibles

REMARQUE : recherchez le nom que vous avez saisi pour votre enceinte dans l'application Bose. Si vous n'avez pas attribué de nom à l'enceinte, le nom par défaut s'affiche.

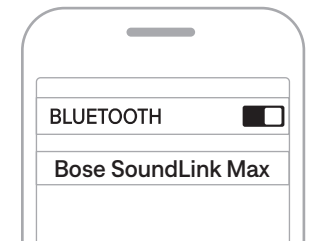

L'enceinte figure dans la liste des produits connectés. Le voyant *Bluetooth* s'allume en blanc (consultez la page 27).

Utilisation de l'application Bose

L'application Bose vous permet de configurer et de contrôler l'enceinte à partir de votre périphérique mobile, notamment votre smartphone ou tablette.

Utilisez cette application pour gérer les connexions *Bluetooth*, gérer les réglages de l'enceinte, régler le son, sélectionner la langue du guide vocal, et obtenir de nouvelles mises à jour et fonctionnalités de la part de Bose.

REMARQUE : si vous avez déjà téléchargé l'application Bose pour un autre produit Bose, vous pouvez ajouter l'enceinte à partir de l'écran de la liste des produits.

1. Téléchargez l'application Bose sur votre appareil.



2. Suivez les instructions de l'application pour ajouter l'enceinte.

RECONNEXION À UN APPAREIL

Reconnectez-vous au dernier appareil que vous avez connecté.

Lorsque vous la mettez sous tension, l'enceinte se connecte automatiquement aux deux appareils les plus récemment connectés.

REMARQUES :

- Ces appareils doivent se trouver dans le champ de portée (9 m) et être sous tension.
- Assurez-vous que la fonctionnalité *Bluetooth* est activée sur vos appareils.

Reconnexion à un autre appareil

REMARQUE : l'appareil doit se trouver dans le champ de portée (9 m) et être sous tension.

1. Appuyez sur la touche *Bluetooth*  et relâchez-la pour entendre le nom des appareils actuellement connectés.

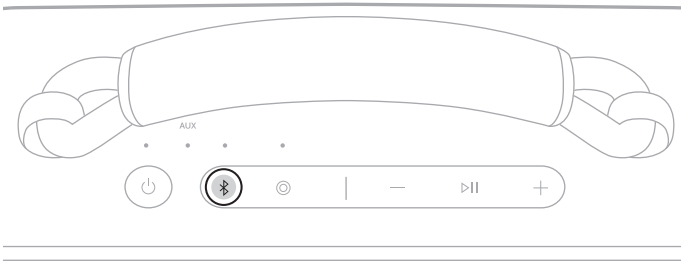

2. Attendez 2 secondes, puis appuyez sur la touche  pour entendre le nom de l'appareil suivant dans la liste des appareils de l'enceinte.
3. Répétez cette procédure jusqu'à ce que vous entendiez le nom de l'appareil correct.
4. Démarrez la lecture sur l'appareil connecté.

CONSEIL : vous pouvez également vous reconnecter à un autre appareil via les paramètres *Bluetooth* ou l'application Bose (consultez la page 13).

REMARQUE : si deux appareils sont déjà connectés à l'enceinte, l'appareil nouvellement connecté remplace la plus ancienne des deux connexions.

CONNEXION D'UN APPAREIL SUPPLÉMENTAIRE

Il est possible de connecter activement à l'enceinte à deux appareils à la fois (connexion multipoints).

Pour connecter un appareil supplémentaire, consultez la page 12.

REMARQUES :

- Il est toutefois impossible d'écouter de la musique sur plusieurs appareils en même temps.
- Pour gérer ou désactiver la connexion multipoints, utilisez l'application Bose. Pour accéder à cette option, appuyez sur Source sur l'écran de contrôle du produit.
- La désactivation de la connexion multipoints déconnecte le deuxième appareil connecté.

IDENTIFICATION DES APPAREILS CONNECTÉS

1. Appuyez sur la touche *Bluetooth*  et relâchez-la pour entendre le nom des appareils actuellement connectés.

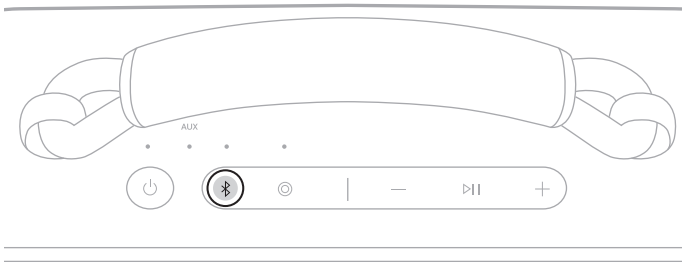

2. Attendez 2 secondes, puis appuyez sur la touche  pour entendre le nom de l'appareil suivant dans la liste des appareils de l'enceinte.

COMMUTATION ENTRE DEUX APPAREILS CONNECTÉS

1. Mettez la lecture en pause sur le premier appareil.
2. Lancez la lecture sur le deuxième appareil.

DÉCONNEXION D'UN APPAREIL

Utilisez les paramètres *Bluetooth* de l'appareil ou de l'application Bose.

REMARQUE : la désactivation de la fonction *Bluetooth* sur l'appareil déconnecte l'enceinte et tous les autres appareils connectés via *Bluetooth*.

EFFACEMENT DE LA LISTE DES APPAREILS DE L'ENCEINTE

1. Appuyez sur la touche *Bluetooth*  pendant 15 secondes jusqu'à ce que vous entendiez l'indication « Liste d'appareils *Bluetooth* effacée. Prêt à être connecté », et que le voyant *Bluetooth* clignote lentement en bleu.

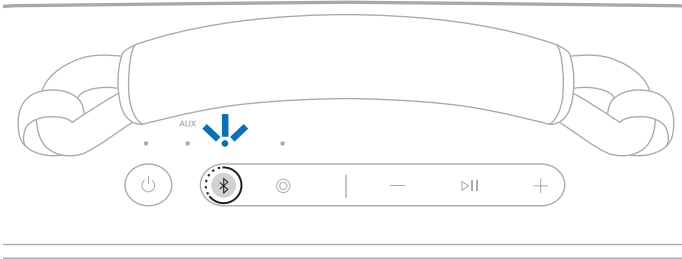

2. Supprimez l'enceinte des paramètres *Bluetooth* de votre appareil.

Tous les appareils sont effacés de la liste et l'enceinte est prête pour une nouvelle connexion (consultez la page 12).

APPAREILS ANDROID UNIQUEMENT

Si vous disposez d'un appareil Android, vous pouvez accéder aux fonctions de connexion supplémentaires indiquées ci-dessous.

Connexion à l'aide de la fonction d'association rapide (Fast Pair)

Il suffit d'un seul appui pour associer rapidement et sans effort l'enceinte avec votre appareil Android via *Bluetooth*.

REMARQUES :

- Pour utiliser la fonction d'association rapide (Fast Pair), vous devez disposer d'un appareil Android exécutant Android 6.0 ou une version ultérieure.
 - Les fonctions *Bluetooth* et Lieu doivent être activées sur l'appareil Android.
1. Appuyez longuement sur la touche *Bluetooth*  jusqu'à ce que vous entendiez l'indication « Prêt à être connecté » et que le voyant clignote lentement en bleu.

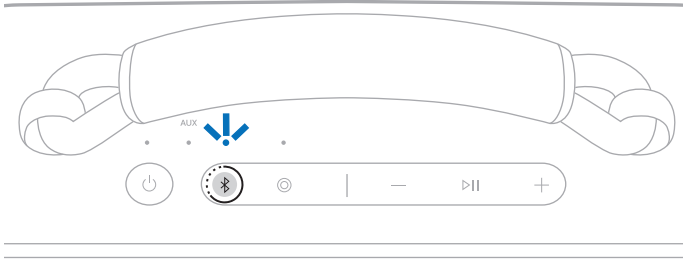

REMARQUE : si un appareil est déjà connecté, vous entendez le message « Prêt à être connecté à un autre appareil ».

2. Placez l'enceinte à côté de l'appareil Android.

Une notification s'affiche sur votre appareil pour vous inviter à associer l'enceinte.

REMARQUE : si vous ne voyez pas de notification, vérifiez que les notifications sont activées pour l'application Google Play Services sur l'appareil.

3. Appuyez sur la notification.

Une fois l'enceinte connectée, une notification apparaît pour confirmer que la liaison est établie.

REMARQUE : vous pouvez également appuyer sur le bouton de la notification pour télécharger l'application Bose et terminer la configuration de l'enceinte.

Technologie Snapdragon Sound

L'enceinte portable Bose SoundLink Max est dotée de la technologie Snapdragon Sound. Snapdragon Sound optimise les technologies audio Qualcomm® sur les appareils connectés afin de garantir une qualité sonore, une stabilité de connexion et une latence optimales pour la diffusion audio en streaming.

Pour profiter de la technologie Snapdragon Sound, vous devez disposer d'un appareil certifié Snapdragon Sound, par exemple d'un appareil Android compatible. Une fois l'enceinte connectée, votre appareil diffuse automatiquement le son en streaming à l'aide du codec aptX Adaptive de *Bluetooth*.

REMARQUE : pour savoir quelles fonctions Snapdragon Sound l'enceinte prend en charge et vérifier si votre appareil est compatible, rendez-vous sur support.bose.com/sl-max

Les commandes sont situées sur le dessus de l'enceinte.

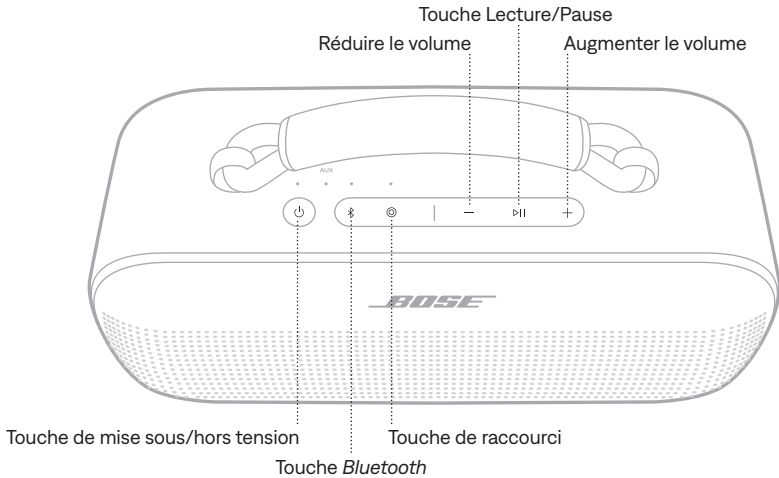

MISE SOUS/HORS TENSION

Appuyez sur la touche de mise sous/hors tension (⏻).

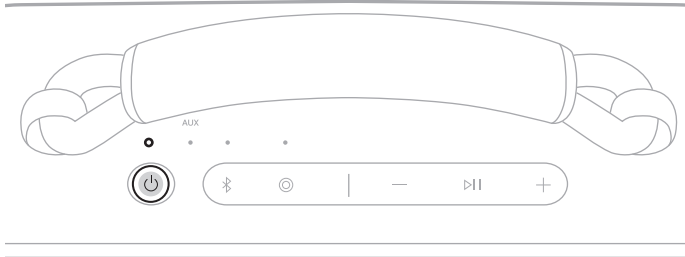

Lorsque l'enceinte est sous tension, une invite vocale indique le niveau de charge de la batterie. Le voyant d'alimentation s'allume en fonction du niveau de batterie (consultez la page 26).



CONSEIL : vous pouvez également mettre l'enceinte hors tension à l'aide de l'application Bose. Vous pouvez accéder à cette option à partir de l'écran de contrôle du produit.



Minuterie de mise hors tension automatique

La minuterie de mise hors tension automatique permet de prolonger l'autonomie de l'enceinte lorsque celle-ci fonctionne sous batterie. L'enceinte se met hors tension lorsque vous coupez le son et n'appuyez sur aucune touche pendant 20 minutes.

Pour remettre l'enceinte sous tension, appuyez sur la touche de mise sous/hors tension  ou sur la touche *Bluetooth* .

REMARQUE : pour modifier le réglage de la minuterie, utilisez l'application Bose. Vous pouvez accéder à cette option dans le menu Réglages.

Désactivation de la minuterie de mise hors tension automatique

Appuyez simultanément sur la touche de lecture/pause  et sur la touche d'augmentation du volume . Vous entendez l'indication « Mise hors tension automatique désactivée »

Répétez cette procédure pour réactiver la minuterie de mise hors tension automatique.

CONSEIL : vous pouvez également désactiver la minuterie de mise hors tension automatique avec l'application Bose.

LECTURE MULTIMÉDIA ET VOLUME

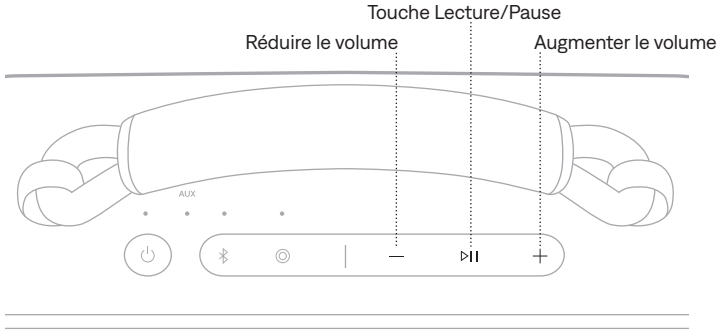

FONCTION	PROCÉDURE À SUIVRE
Démarrer/interrompre la lecture	Appuyez sur la touche ▷ .
Saut avant	Appuyez deux fois sur la touche ▷ .
Effectuer un saut arrière	Appuyez trois fois sur la touche ▷ .
Augmenter le volume	<p>Appuyez sur la touche +.</p> <p>REMARQUES :</p> <ul style="list-style-type: none"> Pour augmenter rapidement le volume, maintenez la touche + enfoncée. Une fois le volume maximum atteint, le voyant <i>Bluetooth</i> ou le voyant <i>AUX</i> (selon votre source) clignote en blanc à 2 reprises.
Réduire le volume	<p>Appuyez sur la touche —.</p> <p>REMARQUES :</p> <ul style="list-style-type: none"> Pour réduire rapidement le volume, maintenez l'appui sur la touche —. Une fois le volume minimum atteint, le voyant <i>Bluetooth</i> ou le voyant <i>AUX</i> (selon votre source) clignote en blanc à 2 reprises.

CONSEIL : vous pouvez également augmenter ou réduire le volume à l'aide des commandes de volume de votre appareil ou de l'application Bose. Vous pouvez accéder à cette option à partir de l'écran de contrôle du produit.

Une touche de raccourci programmable  vous permet d'accéder rapidement et facilement à l'une des fonctions suivantes :

- Basculement sur la connexion par câble (par défaut)
- Accès à Spotify

UTILISATION DU RACCOURCI

Appuyez sur la touche de raccourci .

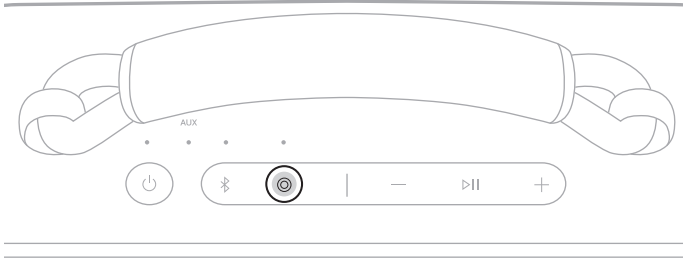

MODIFICATION OU DÉSACTIVATION D'UN RACCOURCI

Pour modifier ou désactiver un raccourci, utilisez l'application Bose. Pour accéder à cette option, appuyez sur Raccourcis sur l'écran de contrôle du produit.

Pour revenir à la connexion *Bluetooth*, appuyez sur la touche *Bluetooth* .

CHARGE DE L'ENCEINTE

ATTENTION : n'essayez pas de charger l'enceinte lorsqu'elle est mouillée. Vous risqueriez de l'endommager. L'enceinte est étanche, mais le connecteur USB-C doit être entièrement sec avant toute recharge. En cas d'humidité, le voyant d'alimentation clignote lentement en blanc et en orange (consultez la page 26).

REMARQUE : assurez-vous d'utiliser le câble USB-C fourni par Bose ou un câble USB-C similaire de 5 V $\overline{\text{---}}$, 3 A minimum.

1. Raccordez l'une des extrémités du câble USB-C au connecteur USB-C à l'arrière de l'enceinte.

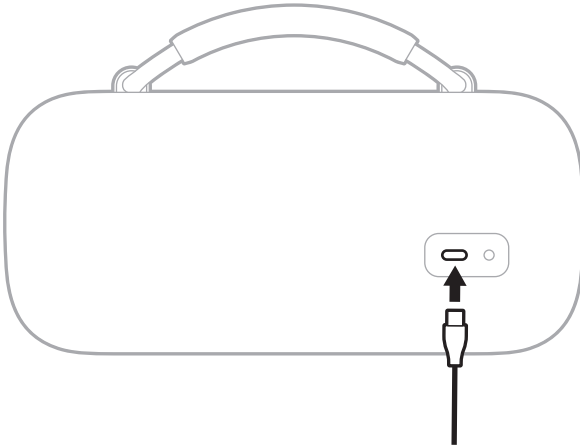

2. Raccordez l'autre extrémité du câble à une source d'alimentation, notamment un bloc d'alimentation USB-C ou un ordinateur.

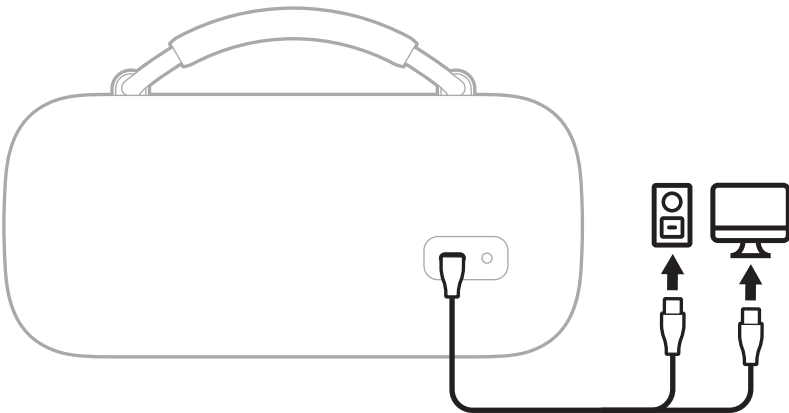

Le voyant d'alimentation clignote lentement en blanc. Une fois la batterie complètement chargée, le voyant d'alimentation cesse de clignoter et reste allumé en blanc.

Temps de charge

Une charge complète de la batterie peut prendre 5 heures.¹

Lorsque l'enceinte est complètement chargée, elle offre jusqu'à 20 heures d'autonomie.² Au volume maximum, la batterie offre 3 heures d'autonomie.³

Le temps de charge et les performances de la batterie varient en fonction des fonctionnalités du bloc d'alimentation USB, du contenu musical, du volume de l'enceinte et de la charge d'un appareil externe.

Annonce du niveau de charge de la batterie

Chaque fois que vous mettez l'enceinte sous tension, un message vocal annonce le niveau de la batterie. Pendant l'utilisation de l'enceinte, un message vocal vous indique qu'il est nécessaire de recharger la batterie.

En cours d'utilisation, appuyez sur la touche de mise sous/hors tension  jusqu'à ce que vous entendiez un message vocal annonçant le niveau de la batterie.

Affichage du niveau de la batterie

Le voyant d'alimentation s'allume en fonction du niveau de batterie (consultez la page 26).

REMARQUE : vous pouvez également consulter le niveau de la batterie à l'aide de l'application Bose. Vous pouvez accéder à cette option à partir de l'écran de contrôle du produit.

Tous les tests ont été réalisés par Bose avec l'enceinte portable Bose SoundLink Max en phase de production.

- 1 Avec un bloc d'alimentation compatible USB-C de 5 V/3 A (15 W), de 0 % à 100 % lorsque l'appareil est en mode veille. Les temps de charge varient si vous n'utilisez pas le bloc d'alimentation de 15 W recommandé.
- 2 En utilisant l'audio A2DP *Bluetooth* à 65 % du volume et entre 20° C et 25° C (68° F et 77° F), avec l'égaliseur par défaut, un mélange des 50 principales pistes en date d'octobre 2023 et sans charger d'appareils externes. Les performances de la batterie varient en fonction des conditions d'utilisation, notamment du contenu audio, de l'intensité sonore et de la température ambiante.
- 3 En utilisant l'audio A2DP *Bluetooth* à 100 % du volume et entre 20° C et 25° C (68° F et 77° F), avec l'égaliseur par défaut, un mélange des 50 principales pistes en date d'octobre 2023 et sans charger d'appareils externes. Les performances de la batterie varient en fonction des conditions d'utilisation, notamment du contenu audio, de l'intensité sonore et de la température ambiante.

CHARGE DE VOTRE APPAREIL

ATTENTION : n'essayez pas de charger votre appareil lorsque l'enceinte est mouillée. Vous risqueriez de l'endommager. L'enceinte est étanche, mais le connecteur USB-C doit être entièrement sec avant toute recharge. En cas d'humidité, le voyant d'alimentation clignote lentement en blanc et en orange (consultez la page 26).

1. Raccordez l'une des extrémités du câble USB-C au connecteur USB-C à l'arrière de l'enceinte.

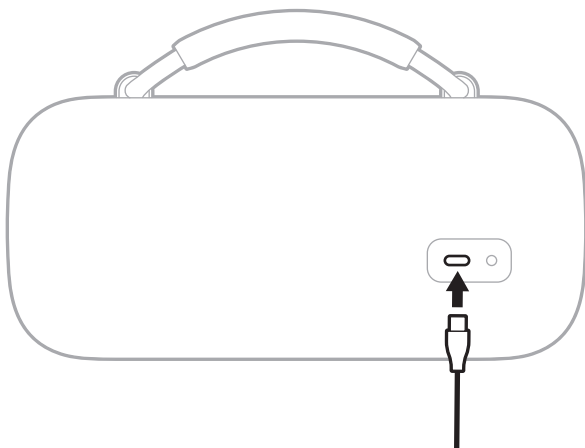

2. Raccordez l'autre extrémité du câble au connecteur USB-C de votre appareil.

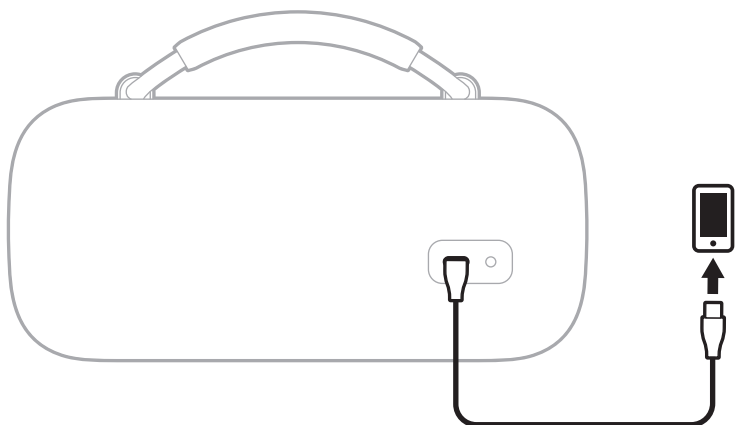

L'état de charge s'affiche sur votre appareil.

Le voyant d'alimentation, le voyant AUX, le voyant *Bluetooth* et le voyant de la batterie se trouvent sur la face supérieure de l'enceinte.

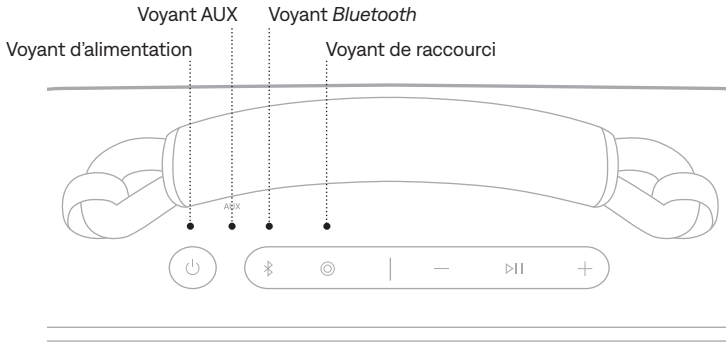

VOYANT D'ALIMENTATION

Indique l'état de la batterie, de la charge, de la mise à jour et des erreurs.

ACTIVITÉ DU VOYANT	ÉTAT DU SYSTÈME
Reste allumé en blanc	Charge complète
Reste allumé en orange	Charge faible
Clignote en orange	Charge nécessaire
Clignote lentement en blanc	Charge en cours
Clignote en blanc à 3 reprises (de façon répétée)	Mise à jour logicielle (sans fil)
Clignote rapidement en blanc (10 secondes)	Logiciel en cours de mise à jour (connecteur USB-C)
Clignote rapidement en blanc (3 secondes)	Restauration terminée
Clignote lentement en blanc et en orange (en alternance)	Humidité détectée : séchez complètement le connecteur USB-C avant toute charge.
Clignote rapidement en blanc et en orange (en alternance)	Erreur. Contactez le service client de Bose.

VOYANT *BLUETOOTH*

Indique l'état de la connexion *Bluetooth*.

ACTIVITÉ DU VOYANT	ÉTAT DU SYSTÈME
Clignote lentement en bleu	Prêt pour la connexion
Clignote rapidement en bleu	Connexion en cours
Reste allumé en blanc	Connecté
Clignote en blanc à 2 reprises	Liste des appareils effacée

VOYANT *AUX*

Indique l'état de la connexion *AUX*.

ACTIVITÉ DU VOYANT	ÉTAT DU SYSTÈME
Reste allumé en blanc	Connecté

RACCORDEMENT D'UN CÂBLE AUDIO

Vous pouvez raccorder un câble audio (non fourni) à l'enceinte pour diffuser le son de votre appareil.

Raccordez une extrémité d'un câble audio au connecteur de 3,5 mm situé à l'arrière de l'enceinte et l'autre extrémité au connecteur de votre appareil.

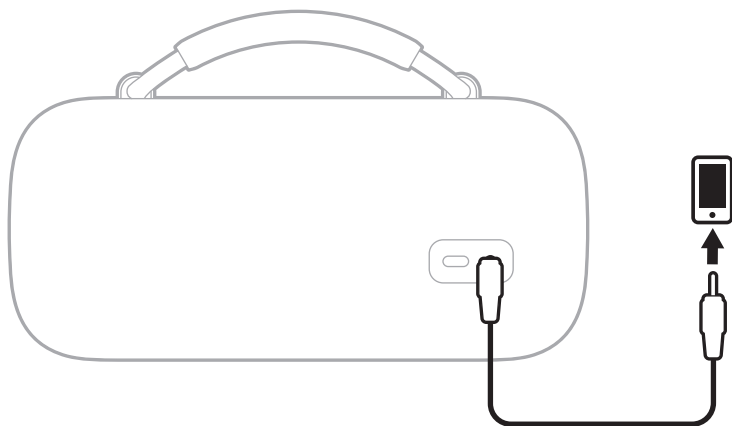

Le voyant AUX s'allume en blanc.

REMARQUE : pour basculer sur une connexion *Bluetooth*, appuyez sur la touche *Bluetooth* ✕ . Pour revenir à une connexion par câble, appuyez sur la touche de raccourci © ou déconnectez, puis reconnectez le câble audio.

CONNEXION À UNE ENCEINTE BOSE SMART SPEAKER OU À UNE BARRE DE SON BOSE SMART SOUNDBAR

Utilisez la technologie SimpleSync de Bose pour connecter votre enceinte à une enceinte Bose Smart Speaker ou à une barre de son Bose Smart Soundbar afin d'écouter la même musique dans deux pièces en même temps.

REMARQUE : la technologie SimpleSync offre une portée *Bluetooth* allant jusqu'à 9 mètres. Certains murs et matériaux de construction peuvent avoir une incidence sur la réception.

Produits compatibles

Vous pouvez connecter l'enceinte à une enceinte Bose Smart Speaker ou à une barre de son Bose Smart Soundbar.

Les produits compatibles les plus connus sont les suivants :

- Bose Smart Ultra Soundbar/Bose Ultra Soundbar
- Bose Smart Soundbar 900
- Bose Smart Soundbar 700/Bose Soundbar 700
- Bose Smart Soundbar 600
- Bose Soundbar 500
- Bose Smart Speaker 500/Bose Home Speaker 500
- Bose Home Speaker 300
- Bose Portable Smart Speaker/Bose Portable Home Speaker

De nouveaux produits sont ajoutés périodiquement. Pour obtenir une liste complète, reportez-vous à la page support.bose.com/Groups

Connexion à l'aide de l'application Bose

1. Appuyez longuement sur la touche *Bluetooth*  jusqu'à ce que vous entendiez l'indication « Prêt à être connecté » et que le voyant clignote lentement en bleu.

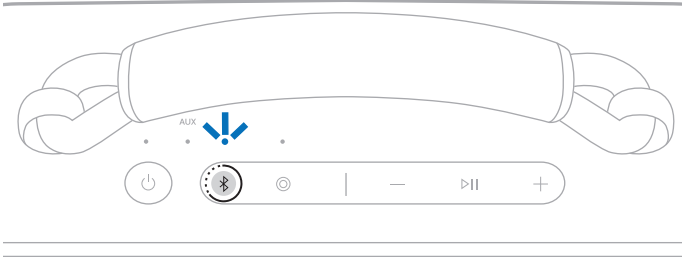

REMARQUE : si un appareil est déjà connecté, vous entendez le message « Prêt à être connecté à un autre appareil ».

2. Utilisez l'application Bose pour connecter l'enceinte à un produit Bose compatible. Pour en savoir plus, rendez-vous sur support.bose.com/Groups

REMARQUES :

- Établir la connexion peut prendre jusqu'à 30 secondes.
- Vérifiez que l'enceinte se trouve à portée (9 m) de votre enceinte ou de votre barre de son.
- Vous ne pouvez connecter l'enceinte qu'à un seul produit à la fois.

Connexion à l'aide des commandes du produit

1. Appuyez longuement sur la touche *Bluetooth* jusqu'à ce que vous entendiez l'indication « Prêt à être connecté » et que le voyant clignote lentement en bleu.

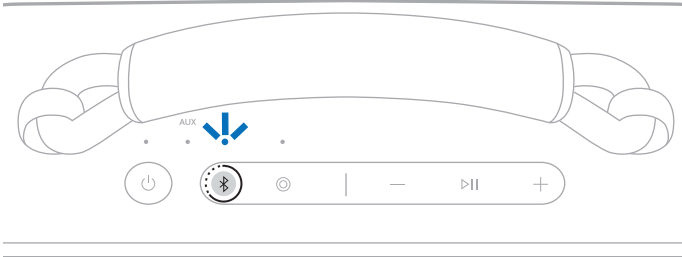

REMARQUE : si un appareil est déjà connecté, vous entendez le message « Prêt à être connecté à un autre appareil ».

2. Sur la télécommande de la barre de son ou sur le panneau supérieur de l'enceinte, appuyez sur la touche *Bluetooth* jusqu'à ce que la barre lumineuse ou l'anneau lumineux clignote en bleu.

L'enceinte se connecte à la barre de son ou à l'enceinte, et vous entendez le même son sur les deux appareils.

REMARQUES :

- Établir la connexion peut prendre jusqu'à 30 secondes.
- Vérifiez que l'enceinte se trouve à portée (9 m) de votre enceinte ou de votre barre de son.
- Vous ne pouvez connecter l'enceinte qu'à un seul produit à la fois.

RECONNEXION D'UNE ENCEINTE BOSE SMART SPEAKER OU D'UNE BARRE DE SON BOSE SMART SOUNDBAR

Utilisez l'application Bose pour reconnecter l'enceinte à un produit compatible Bose connecté précédemment. Pour en savoir plus, rendez-vous sur support.bose.com/Groups

REMARQUES :

- L'enceinte ou la barre de son doit se trouver à moins de 9 m et être sous tension.
- Si votre enceinte ne se connecte pas, consultez la rubrique « Impossible de reconnecter l'enceinte à une enceinte Bose Smart Speaker ou à une barre de son Bose Smart Soundbar préalablement associée » à la page 38.

Vous pouvez utiliser la poignée pour transporter facilement l'enceinte.

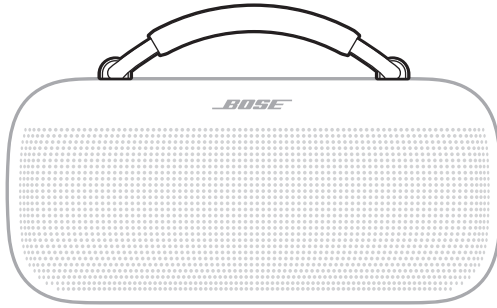

Vous pouvez également remplacer la poignée par une nouvelle poignée ou une sangle de transport.

Pour commander ces accessoires en option, rendez-vous sur support.bose.com/sl-max

RETRAIT DE LA POIGNÉE

1. Faites pivoter l'œillet situé à l'extrémité de la poignée d' $\frac{1}{4}$ de tour vers la gauche (dans le sens inverse des aiguilles d'une montre).

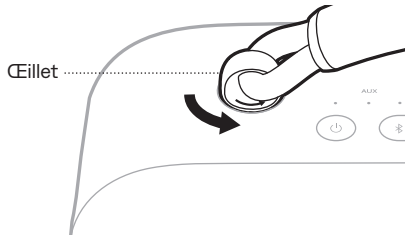

2. Soulevez-le pour retirer la poignée de l'enceinte.

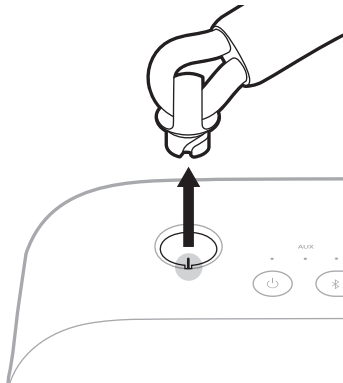

3. Répétez les étapes 1 à 2 pour retirer l'autre œillet.

FIXATION D'UNE NOUVELLE POIGNÉE OU D'UNE NOUVELLE SANGLE

1. Alignez les encoches de l'œillet avec les contacts de l'ouverture et placez l'œillet à l'intérieur de l'enceinte.

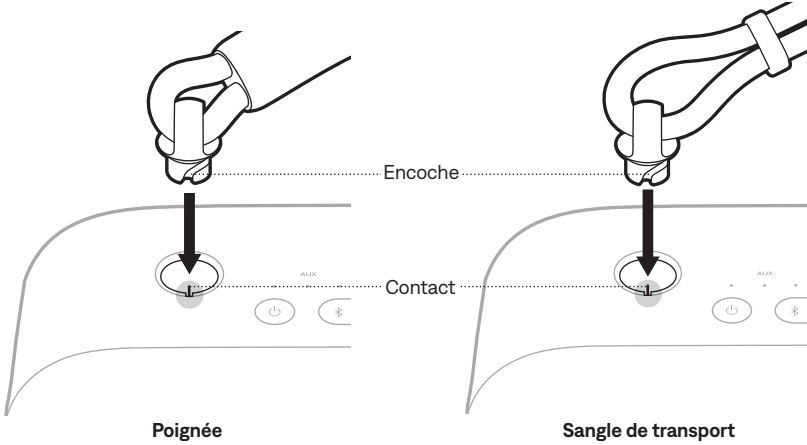

2. Faites pivoter l'œillet d' $\frac{1}{4}$ de tour vers la droite (dans le sens des aiguilles d'une montre) jusqu'à ce que vous entendiez un dé clic.

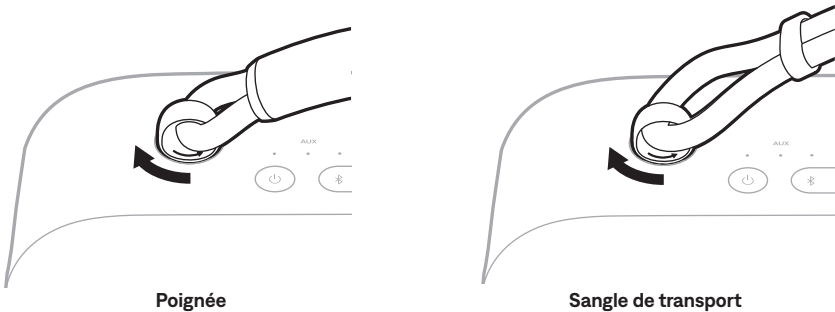

3. Répétez les étapes 1 à 2 pour fixer l'autre extrémité de la poignée ou de la sangle.

L'enceinte est étanche, résistante aux éclaboussures et résistante à la poussière. Elle est conforme aux normes IP64 et IP67. Vous pouvez l'immerger dans l'eau pendant 30 minutes maximum à une profondeur de 1 m. Vous pouvez par ailleurs l'utiliser sous la douche, mais aussi par temps de pluie ou de neige.

ATTENTION :

- Veuillez toutefois à NE PAS immerger l'enceinte à plus de 1 m de profondeur.
- Évitez de lancer la lecture de musique lorsque l'enceinte est immergée.
- Si l'enceinte est exposée à de l'eau salée ou chlorée, rincez-la délicatement à l'eau claire pour éliminer les résidus.
- N'essayez jamais de charger l'enceinte ou votre appareil lorsque l'enceinte est mouillée. Vous risqueriez de l'endommager. L'enceinte est étanche, mais le connecteur USB-C doit être entièrement sec avant toute recharge. En cas d'humidité, le voyant d'alimentation clignote lentement en blanc et en orange (consultez la page 26).



MISE À JOUR DE L'ENCEINTE

L'enceinte se met automatiquement à jour lorsque vous la connectez à l'application Bose et qu'une mise à jour est disponible. Suivez les instructions de l'application. Lorsque la mise à jour commence, le voyant d'alimentation clignote en blanc 3 fois successives jusqu'à ce que la mise à jour se termine.

Vous pouvez également mettre à jour l'enceinte via le site web Bose Updater. Sur votre ordinateur, consultez le site btu.Bose.com et suivez les instructions qui s'affichent. Lorsque la mise à jour commence, le voyant d'alimentation clignote rapidement en blanc pendant 10 secondes.

NETTOYAGE DE L'ENCEINTE

Il peut être nécessaire de nettoyer l'enceinte à intervalles réguliers.

- Nettoyez la surface de l'enceinte avec un chiffon doux et humide (utilisez uniquement de l'eau). Assurez-vous que le connecteur USB-C est complètement sec avant de charger l'enceinte. En cas d'humidité, le voyant d'alimentation clignote lentement en blanc et en orange (consultez la page 26).
- Veillez à ne pas utiliser de solvants, de produits chimiques ni de liquides de nettoyage contenant de l'alcool, de l'ammoniac ou des substances abrasives.
- Si l'enceinte est exposée à de l'eau salée ou chlorée, rincez-la délicatement à l'eau claire pour éliminer les résidus.

RANGEMENT DE L'ENCEINTE

Lorsque vous n'utilisez pas l'enceinte, rangez-la dans un endroit frais.

ATTENTION : veillez à ne PAS ranger l'enceinte pendant des périodes prolongées lorsque la batterie est complètement chargée ou presque déchargée (consultez la page 26).

PIÈCES DE RECHANGE ET ACCESSOIRES

Vous pouvez commander des accessoires ou des pièces de rechange en vous adressant au service client de Bose.

Rendez-vous sur support.Bose.com/sl-max

GARANTIE LIMITÉE

L'enceinte est couverte par une garantie limitée. Consultez notre site Web à l'adresse worldwide.Bose.com/Warranty pour en savoir plus sur la garantie limitée.

Pour enregistrer votre produit, accédez à la page worldwide.Bose.com/ProductRegistration. En cas d'oubli, les droits que vous confère cette garantie limitée ne s'en trouveront pas affectés.

SOLUTIONS DE BASE

En cas de problèmes avec l'enceinte :

- Mettez l'enceinte hors tension, puis de nouveau sous tension (consultez la page 19).
- Chargez l'enceinte (consultez la page 23).
- Vérifiez les voyants d'état (consultez la page 26).
- Assurez-vous que votre appareil prend en charge les connexions *Bluetooth* (consultez la page 12).
- Augmentez le volume sur l'enceinte, l'appareil et l'application musicale.
- Rapprochez l'appareil de l'enceinte (placez-le à moins de 9 m) et éloignez-le des sources d'interférences ou des obstructions éventuelles.
- Connectez un autre appareil (reportez-vous à la page 12).

Si vous ne parvenez pas à régler le problème, consultez le tableau ci-dessous pour identifier les symptômes et trouver des solutions aux problèmes courants. Vous pouvez également accéder à des articles, des vidéos et d'autres ressources de dépannage sur la page : support.Bose.com/sl-max

Si vous ne parvenez toujours pas à résoudre le problème, contactez le service client de Bose.

Rendez-vous sur worldwide.Bose.com/contact

AUTRES SOLUTIONS

SYMPTÔME	SOLUTION
Absence d'alimentation (batterie)	Il est possible que la batterie soit en mode de protection ou déchargée. Connectez l'enceinte à une source d'alimentation (consultez la page 23).
Impossible de connecter l'enceinte à l'appareil	Effacez la liste des appareils de l'enceinte (consultez la page 16). Supprimez l'enceinte de la liste <i>Bluetooth</i> de l'appareil, y compris toute liste en double portant l'étiquette LE (Low Energy). Recommencez la connexion (reportez-vous à la page 12). Pour accéder à des didacticiels vidéo, rendez-vous sur support.Bose.com/sl-max .
L'enceinte ne réagit pas aux fonctions à pressions multiples	Variez la vitesse des pressions.
Absence de son	Assurez-vous que le guide vocal est activé à l'aide de l'application Bose. Appuyez sur la touche <i>Bluetooth</i> et relâchez-la pour connaître l'appareil connecté. Vérifiez que vous utilisez l'appareil correct. Utilisez une autre source musicale. Si deux appareils sont connectés, arrêtez la lecture sur le premier appareil et démarrez la lecture sur le second.

SYMPTÔME	SOLUTION
Absence de son provenant d'un appareil connecté via Bluetooth	<p>Utilisez une autre source musicale.</p> <p>Si deux appareils sont connectés, déconnectez le deuxième.</p> <p>Désactivez toutes les fonctions d'optimisation du son sur l'appareil ou l'application musicale.</p> <p>Si l'enceinte a été exposée à l'eau, attendez qu'elle sèche et réessayez.</p>
Absence de son provenant d'un appareil connecté via un câble audio	<p>Vérifiez que les deux extrémités du câble audio sont correctement insérées (consultez la page 28).</p> <p>Désactivez toutes les fonctions d'optimisation du son sur l'appareil ou l'application musicale.</p> <p>Essayez d'utiliser un autre câble audio (consultez la page 28).</p>
Absence de son provenant d'un appareil connecté à l'aide du câble audio	<p>Vérifiez que les deux extrémités du câble audio sont correctement insérées (consultez la page 28).</p> <p>Appuyez sur la touche de lecture de votre appareil pour vous assurer que l'appareil lit correctement les pistes audio.</p> <p>Écoutez de la musique sur une autre application ou un autre service musical.</p> <p>Lancez la lecture audio depuis le contenu enregistré directement sur votre appareil.</p> <p>Augmentez le volume sur l'enceinte, puis augmentez le volume sur l'appareil.</p> <p>Essayez d'utiliser un autre câble audio (consultez la page 28).</p> <p>Redémarrez votre appareil.</p>
Son différé	<p>Écoutez de la musique sur une autre application ou un autre service musical.</p> <p>Fermez l'application ou le service musical, puis rouvrez-la.</p> <p>Essayez d'utiliser un câble audio (consultez la page 28).</p>
L'enceinte ne se charge pas	<p>Vérifiez que les deux extrémités du câble USB-C sont correctement insérées (consultez la page 23).</p> <p>Assurez-vous d'utiliser le câble USB-C fourni par Bose ou un câble USB-C similaire de 5 V $\overline{\text{---}}$, 3 A minimum.</p> <p>Essayez d'utiliser une autre source de charge.</p> <p>Si l'enceinte a été exposée à des températures extrêmes, laissez-la revenir à température ambiante, puis essayez de la recharger.</p> <p>Si l'enceinte a été exposée à l'eau, attendez qu'elle sèche et réessayez.</p> <p>Réinitialisez l'enceinte (consultez la page 39).</p>

SYMPTÔME	SOLUTION
<p>Le périphérique mobile ne se charge pas</p>	<p>Vérifiez que les deux extrémités du câble USB-C sont correctement insérées (consultez la page 25).</p> <p>Si l'enceinte a été exposée à l'eau, attendez qu'elle sèche et réessayez.</p> <p>Assurez-vous que votre appareil peut recevoir une charge d'un autre appareil. Reportez-vous à la notice d'utilisation de votre périphérique mobile.</p> <p>Déconnectez le câble USB-C de l'enceinte, puis reconnectez-le. Si votre appareil ne se charge toujours pas, déconnectez le câble USB-C de votre appareil et reconnectez-le. Si vous ne parvenez pas à résoudre le problème, consultez la notice d'utilisation de votre appareil.</p>
<p>Impossible de connecter l'enceinte à une enceinte Bose Smart Speaker ou à une barre de son Bose Smart Soundbar</p>	<p>Assurez-vous d'utiliser l'application Bose (consultez la page 13).</p> <p>Assurez-vous que l'enceinte Bose Smart Speaker ou la barre de son Bose Smart Soundbar utilise la dernière version du logiciel. Utilisez l'application Bose et installez les mises à jour logicielles disponibles.</p> <p>Assurez-vous que vous êtes connecté à un produit Bose compatible. Pour découvrir une liste de produits compatibles, veuillez consulter support.bose.com/Groups</p> <p>Appuyez longuement sur la touche <i>Bluetooth</i> jusqu'à ce que vous entendiez l'indication « Prêt à être connecté » ou « Prêt à être connecté à un autre appareil » et que le voyant clignote lentement en bleu.</p> <p>Vérifiez que l'enceinte se trouve à portée (9 m) de la barre de son ou de l'enceinte.</p>
<p>Impossible de reconnecter l'enceinte à une enceinte Bose Smart Speaker ou à une barre de son Bose Smart Soundbar préalablement associée</p>	<p>Sur l'enceinte, appuyez sur la touche <i>Bluetooth</i> jusqu'à ce que le voyant <i>Bluetooth</i> clignote lentement en bleu et que vous entendiez l'indication « Prêt à être connecté à un autre appareil ». Utilisez l'application Bose pour connecter l'enceinte à un produit Bose compatible. Pour en savoir plus, rendez-vous sur support.bose.com/Groups</p>
<p>Son différé lorsque l'enceinte est connectée à une barre de son Bose Smart Soundbar ou à une enceinte Bose Smart Speaker</p>	<p>Téléchargez l'application Bose (consultez la page 13) et installez les mises à jour logicielles disponibles.</p> <p>Sur un ordinateur, accédez au site btu.bose.com pour accéder aux mises à jour USB.</p>

RÉINITIALISATION DE L'ENCEINTE

Si l'enceinte ne répond pas, réinitialisez-la.

La réinitialisation entraîne la réinitialisation des commandes du produit et le redémarrage de l'enceinte. Il ne supprime pas d'autres réglages.

REMARQUE : assurez-vous que le câble USB-C n'est pas connecté à l'enceinte.

1. Appuyez sur la touche de mise sous/hors tension  pendant 30 secondes jusqu'à ce que l'enceinte s'éteigne.

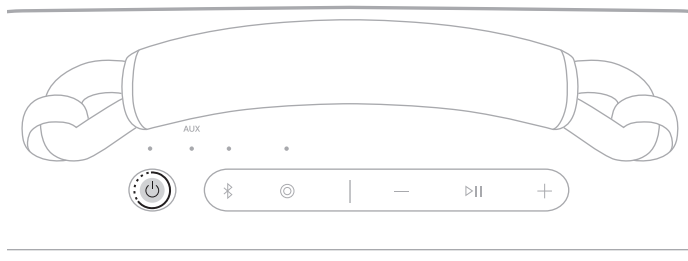

2. Appuyez sur la touche de mise sous/hors tension .

Le voyant d'alimentation s'allume en fonction du niveau de batterie (consultez la page 26).

REMARQUES :

- Si le câble USB-C est connecté, vous devez le retirer avant de pouvoir réinitialiser l'enceinte.
- Si vous ne parvenez toujours pas à régler le problème, vous trouverez plus de suggestions de dépannage sur le site support.bose.com/sl-max

RESTAURATION DE L'ENCEINTE

L'opération de réinitialisation efface les périphériques mobiles connectés et les réglages de langue de la mémoire de l'enceinte et rétablit les réglages d'usine.

1. Appuyez sur les touches d'augmentation du volume + et de réduction du volume – pendant 15 secondes jusqu'à ce que le voyant d'alimentation clignote rapidement en blanc pendant 3 secondes.

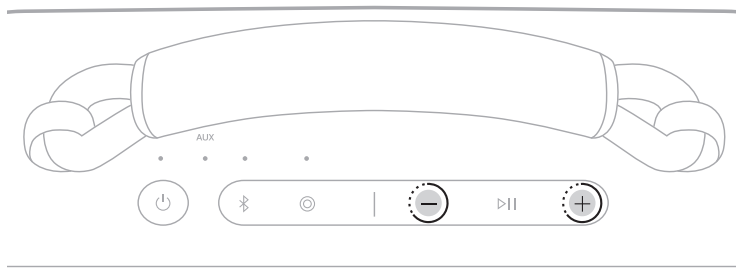

L'enceinte s'éteint.

2. Appuyez sur la touche de mise sous/hors tension .

Le voyant d'alimentation s'allume en fonction du niveau de batterie (consultez la page 26). Le voyant *Bluetooth* clignote lentement en bleu, et vous entendez l'indication « Prêt à être connecté. »

REMARQUE : si vous ne parvenez toujours pas à régler le problème, vous trouverez plus de suggestions de dépannage sur le site support.bose.com/sl-max

Leggere e conservare tutte le istruzioni per la sicurezza e per l'uso.



Bose Corporation dichiara che il presente prodotto è conforme ai requisiti essenziali e ad altre disposizioni applicabili della Direttiva 2014/53/UE e di tutte le altre direttive UE applicabili.

La dichiarazione di conformità completa è disponibile all'indirizzo: www.Bose.com/compliance



Il presente prodotto è conforme a tutte le normative sulla compatibilità elettromagnetica del 2016 e a tutte le altre normative del Regno Unito applicabili. La dichiarazione di conformità completa è

disponibile all'indirizzo: www.Bose.com/compliance

Bose Corporation dichiara che il presente prodotto è conforme ai requisiti essenziali delle normative sulle apparecchiature radio del 2017 e a tutte le normative del Regno Unito applicabili. La dichiarazione di conformità completa è disponibile all'indirizzo: www.Bose.com/compliance

Importanti istruzioni di sicurezza

Non ostruire le aperture di ventilazione. Installare il prodotto in conformità con le istruzioni fornite dal produttore.

Se il diffusore entra in contatto con sale o acqua clorata, sciacquare delicatamente con acqua corrente per rimuovere eventuali residui. Assicurarsi che la porta del connettore sia completamente asciutta prima di caricare il prodotto.

Utilizzare solo sistemi di aggancio/accessori specificati dal produttore.

Affidarsi a personale qualificato per tutti gli interventi di assistenza. L'assistenza è necessaria quando l'apparecchio non funziona correttamente oppure ha subito un danno fisico.

AVVISI/AVVERTENZE



Contiene parti di piccole dimensioni che possono rappresentare un pericolo di soffocamento.

Non adatto per bambini di età inferiore ai 3 anni.



Questo prodotto contiene materiale magnetico. Rivolgersi al proprio medico per eventuali domande sui possibili effetti del prodotto sui dispositivi medici impiantati nel corpo umano.

- Tenere il prodotto lontano dal fuoco e da fonti di calore. NON collocare sorgenti di fiamme libere (ad esempio candele accese) sul prodotto o nelle sue vicinanze.
- NON apportare alterazioni non autorizzate al prodotto.
- Utilizzare questo prodotto esclusivamente con un alimentatore LPS approvato da un ente per la sicurezza che rispetta i requisiti normativi locali (ad esempio, UL, CSA, VDE, CCC).
- La batteria in dotazione con questo prodotto può determinare il rischio di incendio, di esplosione o di ustioni chimiche se non maneggiata correttamente, sostituita in modo improprio o sostituita con un tipo non corretto.
- Non esporre prodotti contenenti batterie a un calore eccessivo (ad esempio luce diretta del sole, fuoco o simili).
- Se la batteria dovesse perdere, evitare che il liquido entri in contatto con la pelle o gli occhi. In caso di contatto, richiedere assistenza medica.
- L'etichetta identificativa è situata sul fondo del prodotto.

NOTA: questa apparecchiatura è stata sottoposta a collaudo ed è risultata conforme ai limiti relativi ai dispositivi digitali di Classe B previsti dalla Parte 15 delle norme FCC. Tali limiti sono stati fissati allo scopo di assicurare un'adeguata protezione dalle interferenze dannose nell'ambito di un'installazione residenziale. Questa apparecchiatura genera, utilizza e può irradiare energia a radiofrequenza e, se non viene installata e utilizzata in conformità alle istruzioni fornite, può interferire negativamente con le comunicazioni radiofoniche. Non esiste tuttavia alcuna garanzia che in una particolare installazione non si verificherà alcuna interferenza. Se questo dispositivo dovesse provocare interferenze con la ricezione radiotelevisiva (determinabili spegnendo e riaccendendo l'apparecchio), si dovrà provare a eliminare tali interferenze effettuando una o più delle seguenti operazioni:

- Riorientare o riposizionare il prodotto o l'antenna ricevente.
- Aumentare la distanza tra il dispositivo che provoca interferenza e il ricevitore.
- Connettere l'apparecchiatura a una presa appartenente a un circuito diverso rispetto a quella a cui è connesso il ricevitore.
- Rivolgersi al rivenditore o a un tecnico radiotelevisivo specializzato per ottenere assistenza.

Eventuali modifiche o alterazioni non espressamente approvate da Bose Corporation possono rendere nulla l'autorizzazione dell'utente all'utilizzo dell'apparecchiatura stessa.

Questo apparecchio rispetta i limiti previsti dalle norme FCC e ISED Canada per la popolazione in generale in merito alle radiazioni in radiofrequenza. L'apparecchiatura deve essere installata e utilizzata a una distanza minima di 20 cm tra il radiatore e il corpo dell'utente. Il trasmettitore non deve essere collocato oppure utilizzato in prossimità di altri radiotrasmettitori o antenne.

CAN ICES-3(B)/NMB-3(B)

Per l'Europa: banda di frequenza di funzionamento: 2400-2483,5 MHz. | Potenza di trasmissione massima inferiore a 20 dBm EIRP.



Questo simbolo indica che il prodotto non deve essere smaltito con i rifiuti domestici, bensì consegnato a una struttura di raccolta appropriata per il riciclaggio. Uno smaltimento e un riciclaggio corretti aiutano a preservare le risorse naturali, la salute e l'ambiente. Per ulteriori informazioni sullo smaltimento e sul riciclaggio di questo prodotto, rivolgersi alle autorità locali, al servizio di smaltimento dei rifiuti o al negozio presso il quale è stato acquistato.

Regolamenti tecnici per i dispositivi a radiofrequenza a bassa potenza: senza autorizzazione concessa dalla NCC, non si autorizza nessuna società, impresa o utente a cambiare frequenza, incrementare la potenza di trasmissione o alterare le caratteristiche originali nonché le prestazioni di un dispositivo a radiofrequenza a bassa potenza. I dispositivi a radiofrequenza a bassa potenza non devono interferire in alcun modo con la sicurezza aerea o le comunicazioni legali; qualora si riscontrasse una situazione di questo genere, l'utente dovrà interrompere immediatamente l'utilizzo fino a quando non sarà stata eliminata qualsiasi interferenza. Per "comunicazioni legali" si intendono le comunicazioni radio operate in conformità con il Telecommunications Management Act (Legge sulla gestione delle telecomunicazioni degli Stati Uniti). I dispositivi a radiofrequenza a bassa potenza devono essere suscettibili di interferenze provenienti da comunicazioni legali o dispositivi irradianti onde radio ISM. I dispositivi a radiofrequenza a bassa potenza devono essere suscettibili di interferenze provenienti da comunicazioni legali o dispositivi irradianti onde radio ISM.

NON tentare di rimuovere la batteria ricaricabile agli ioni di litio da questo prodotto. Per la rimozione, contattare il rivenditore Bose di zona o un professionista qualificato che si occuperà del riciclaggio e dello smaltimento.



Le batterie usate devono essere smaltite correttamente, attenendosi alle normative locali.
Non bruciarle.



Li-ion

Tabella delle limitazioni delle sostanze pericolose (Cina)

Nome e contenuto delle sostanze o degli elementi tossici o pericolosi						
Nome parte	Sostanze ed elementi tossici o pericolosi					
	Piombo (Pb)	Mercurio (Hg)	Cadmio (Cd)	Cromo esavalente (CR(VI))	Bifenile polibromurato (PBB)	Difeniletero polibromurato (PBDE)
Circuiti stampati	X	O	O	O	O	O
Parti di metallo	X	O	O	O	O	O
Parti di plastica	O	O	O	O	O	O
Diffusori	X	O	O	O	O	O
Cavi	X	O	O	O	O	O

Questa tabella è stata preparata in conformità alle disposizioni SJ/T 11364.

O: indica che la quantità della sostanza tossica o pericolosa contenuta in tutti i materiali omogenei della parte è inferiore al limite previsto dallo standard GB/T 26572.

X: indica che la quantità della sostanza tossica o pericolosa contenuta in almeno uno dei materiali omogenei della parte è superiore al limite previsto dallo standard GB/T 26572.



Tabella delle limitazioni delle sostanze pericolose (Taiwan)

Nome dispositivo: diffusore Bluetooth, designazione del tipo: 442368						
Unità	Sostanze soggette a restrizioni e relativi simboli chimici					
	Piombo (Pb)	Mercurio (Hg)	Cadmio (Cd)	Cromo esavalente (Cr+6)	Bifenili polibromurati (PBB)	Difenileteri polibromurati (PBDE)
Circuiti stampati	-	O	O	O	O	O
Parti di metallo	-	O	O	O	O	O
Parti di plastica	O	O	O	O	O	O
Diffusori	-	O	O	O	O	O
Cavi	-	O	O	O	O	O

Nota 1: "O" indica che il contenuto percentuale delle sostanze soggette a restrizioni non supera il valore di presenza della percentuale di riferimento.

Nota 2: il trattino "-" indica che la sostanza soggetta a restrizioni corrisponde all'esenzione.

Data di produzione: l'ottava cifra del numero di serie corrisponde all'anno di produzione; ad esempio, "4" indica 2014 o 2024.

Importatori: Bose Electronics (Shanghai) Company Limited, Level 6, Tower D, No. 2337 Gudai Rd. Minhang District, Shanghai 201100 | Bose Products B.V., Gorslaan 60, 1441 RG Purmerend, Paesi Bassi | Bose de México S. de R.L. de C.V., Avenida Prado Sur #150, Piso 2, Interior 222 y 223, Colonia Lomas de Chapultepec V Sección, Miguel Hidalgo, Ciudad de México, C.P. 11000 Numero di telefono: +5255 (5202) 3545 | Bose Limited (H.K.), 9F., No. 10, Sec. 3, Minsheng E. Road, Zhongshan Dist. Taipei City 10480, Numero di telefono: +886-2-2514 7676 | Bose Limited, Bose House, Quayside Chatham Maritime, Chatham, Kent, ME4 4QZ, Regno Unito

Assorbimento in entrata: 5/9/15/20 V ~~, 3 A max | **Potenza in uscita:** 5 V ~~, 3 A

Numero di modello: 442368. L'ID CMIIT 1 è situato sul fondo del diffusore.

Questo prodotto è coperto da una garanzia limitata Bose, disponibile all'indirizzo worldwide.Bose.com/Warranty

Dichiarazioni sulle licenze: per visualizzare le dichiarazioni sulle licenze applicabili ai pacchetti software di terze parti inclusi come componenti del diffusore portatile Bose SoundLink Max, utilizzare l'app Bose. Queste informazioni sono accessibili dal menu Impostazioni.

Apple, il logo Apple, iPad, iPod e iPhone sono marchi di Apple, Inc. registrati negli USA e in altri paesi. App Store è un marchio di servizio di Apple Inc. Il marchio "iPhone" è utilizzato su licenza di iPhone K.K.

L'uso del badge "Made for Apple" attesta che un accessorio è stato progettato per connettersi specificamente ai prodotti Apple indicati nel badge stesso, ed è stato certificato dallo sviluppatore come conforme agli standard di prestazioni Apple. Apple non è responsabile del funzionamento di questo dispositivo o della conformità dello stesso agli standard di sicurezza e normativi.

Il marchio in lettere e i loghi *Bluetooth*® sono marchi registrati di proprietà di Bluetooth SIG, Inc. e qualsiasi uso da parte di Bose Corporation è soggetto a licenza.

Android e Google Play sono marchi di Google LLC.

Snapdragon Sound è un prodotto di Qualcomm Technologies, Inc. e/o delle sue consociate. Qualcomm, Snapdragon e Snapdragon Sound sono marchi commerciali o marchi registrati di Qualcomm Incorporated.

USB Type-C® e USB-C® sono marchi registrati di USB Implementers Forum.

Bose, il logo B, SimpleSync e SoundLink sono marchi registrati di Bose Corporation. | Sede principale di Bose Corporation: 1-877-230-5639 | ©2024 Bose Corporation. Nessuna parte di questo documento può essere riprodotta, modificata, distribuita o usata in altro modo senza previa autorizzazione scritta.

Compilare e conservare le seguenti informazioni

Il numero di serie è riportato sul retro del diffusore. Il numero di modello è riportato sotto la base del diffusore.

Numero di serie: _____

Numero di modello: 442368

Conservare la ricevuta. Prima di utilizzare il prodotto Bose, si consiglia di registrarlo. La registrazione può essere eseguita facilmente alla pagina [worldwide.bose.com/ProductRegistration](https://www.worldwide.bose.com/ProductRegistration)

CONTENUTO DELLA CONFEZIONE

Sommario.....	9
---------------	---

GUIDA INTRODUTTIVA

Configurazione iniziale.....	10
------------------------------	----

CONNESSIONI BLUETOOTH®

Connettere un dispositivo.....	12
Mediante le impostazioni <i>Bluetooth</i> del dispositivo.....	12
Mediante l'app Bose.....	13
Riconnettere un dispositivo.....	14
Riconnettere il dispositivo collegato più recentemente.....	14
Riconnettere un dispositivo diverso.....	14
Connettere un dispositivo aggiuntivo.....	15
Identificare i dispositivi connessi.....	15
Passare da un dispositivo connesso a un altro.....	15
Disconnettere un dispositivo.....	16
Cancellare l'elenco dei dispositivi del diffusore.....	16
Solo per i dispositivi Android™.....	17
Connessione mediante la funzione Fast Pair.....	17
Tecnologia Snapdragon Sound™.....	18

CONTROLLI DEL DIFFUSORE

Accendere/spengere.....	19
Timer di spegnimento automatico.....	20
Riproduzione multimediale e controllo del volume.....	21

SCELTE RAPIDE

Utilizzare la scelta rapida.....	22
Cambiare o disabilitare la scelta rapida.....	22

BATTERIA

Caricare il diffusore	23
Tempo di carica.....	24
Ascoltare il livello della batteria.....	24
Visualizzare il livello della batteria.....	24
Caricare il dispositivo	25

STATO

Indicatore di alimentazione.....	26
Indicatore <i>Bluetooth</i>	27
Indicatore AUX.....	27

CONNESSIONE CABLATA

Collegare un cavo audio.....	28
------------------------------	----

CONNETTERE PRODOTTI BOSE

Connessione a un Bose Smart Speaker o una Bose Smart Soundbar.....	29
Prodotti compatibili	29
Connessione mediante l'app Bose	30
Connessione mediante i comandi del prodotto	31
Riconnettere un dispositivo Bose Smart Speaker o Soundbar	31

PORTABILITÀ

Rimuovere la maniglia	32
Applicare una nuova maniglia o cinghia da trasporto	33

RESISTENZA ALL'ACQUA E ALLA POLVERE 34**CURA E MANUTENZIONE**

Aggiornare il diffusore.....	35
------------------------------	----

Pulire il diffusore.....	35
Conservare il diffusore.....	35
Parti di ricambio e accessori.....	35
Garanzia limitata	35

RISOLUZIONE DEI PROBLEMI

Provare prima queste soluzioni	36
Altre soluzioni.....	36
Reimpostare il diffusore	39
Ripristinare il diffusore.....	40

SOMMARIO

Verificare che i seguenti componenti siano inclusi:

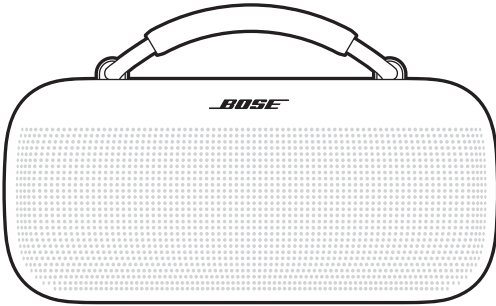

Diffusore portatile Bose SoundLink Max



Alimentatore USB Type-C®

(non disponibile in tutte le regioni).

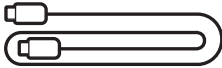

Cavo USB-C®

NOTA: se il prodotto presenta parti danneggiate o assenti, non utilizzarlo. Visitare support.bose.com/sl-max per consultare articoli sulla risoluzione dei problemi, video e informazioni sulla riparazione o la sostituzione del prodotto.

Il diffusore è fornito parzialmente carico. Prima di usarlo per la prima volta, collegarlo a un alimentatore. Il diffusore non deve essere completamente carico, ma necessita della connessione iniziale per attivare la batteria.

CONFIGURAZIONE INIZIALE

1. Collegare un'estremità del cavo USB-C alla porta USB-C sul retro del diffusore.

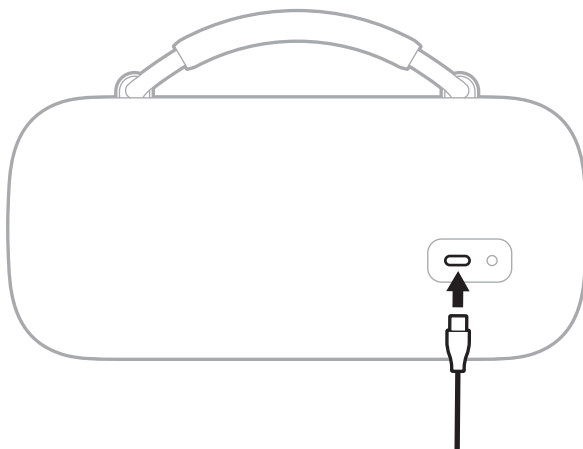

2. Collegare l'altra estremità del cavo a un alimentatore USB-C.

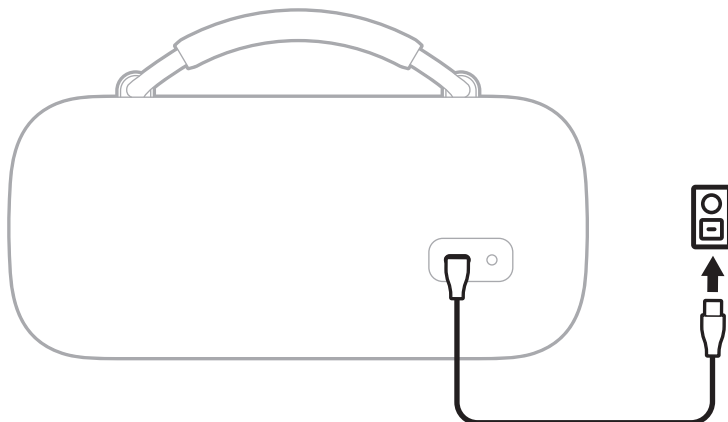

3. Premere il pulsante di accensione .

L'indicatore di alimentazione lampeggia in bianco lentamente. Un messaggio vocale segnala il livello della batteria, seguito dall'annuncio "Pronto per la connessione". L'indicatore *Bluetooth* lampeggia lentamente in blu.

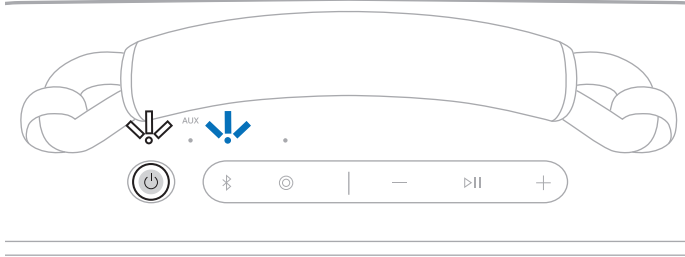

4. Connettere il dispositivo (vedere pagina 12).

È possibile memorizzare fino a otto dispositivi nell'elenco dispositivi del diffusore e connettere il diffusore attivamente a due dispositivi alla volta. È possibile riprodurre l'audio da un solo dispositivo alla volta.

CONNETTERE UN DISPOSITIVO

È possibile collegare il diffusore al dispositivo utilizzando uno dei seguenti metodi:

- Le impostazioni *Bluetooth* del dispositivo (vedere "Mediante le impostazioni *Bluetooth* del dispositivo")
- L'app Bose (vedere pagina 13)
- La funzione Fast Pair (solo dispositivi Android) (vedere pagina 17)

Mediante le impostazioni *Bluetooth* del dispositivo

1. Premere e tenere premuto il pulsante *Bluetooth* ✕ finché non si sente il messaggio "Pronto per la connessione" e l'indicatore *Bluetooth* non lampeggia lentamente in blu.

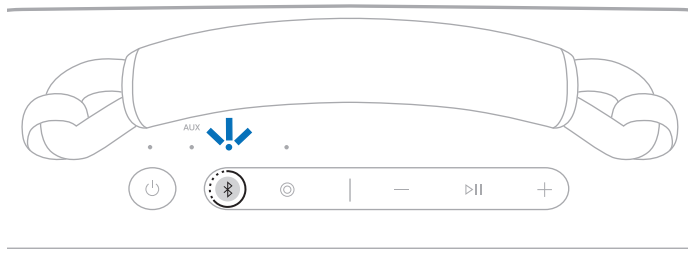

NOTA: se è già connesso un dispositivo, si sente "Pronto per la connessione a un altro dispositivo".

2. Sul dispositivo, accedere alle impostazioni *Bluetooth*.
3. Selezionare il diffusore dall'elenco dei prodotti disponibili.

NOTA: cercare il nome che si è immesso nell'app Bose per il diffusore. Se al diffusore non è stato assegnato alcun nome, viene visualizzato quello predefinito.

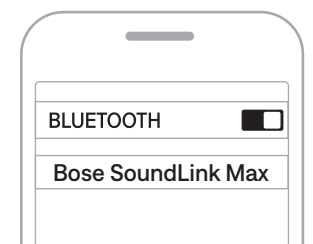

Il diffusore appare nell'elenco dei prodotti collegati. L'indicatore *Bluetooth* si accende con luce bianca fissa (vedere pagina 27).

Mediante l'app Bose

L'app Bose consente di impostare e controllare il diffusore da qualsiasi dispositivo mobile, ad esempio smartphone o tablet.

Utilizzando l'app è possibile gestire le connessioni *Bluetooth*, gestire le impostazioni del diffusore, regolare l'audio, scegliere la lingua delle istruzioni vocali e scaricare eventuali futuri aggiornamenti e nuove funzioni rese disponibili da Bose.

NOTA: se si è già scaricata l'app Bose per un altro prodotto Bose, è possibile aggiungere il diffusore dalla schermata dell'elenco dei prodotti.

1. Sul dispositivo, scaricare l'app Bose.



2. Seguire le istruzioni dell'app per aggiungere il diffusore.

RICONNETTERE UN DISPOSITIVO

Riconnettere il dispositivo collegato più recentemente

All'accensione, il diffusore si connette ai due dispositivi connessi più di recente.

NOTE:

- I dispositivi devono trovarsi nel raggio di portata del segnale (9 m) ed essere accesi.
- Verificare che sui dispositivi sia attivata la funzione *Bluetooth*.

Riconnettere un dispositivo diverso

NOTA: il dispositivo deve trovarsi nel raggio di portata del segnale (9 m) ed essere acceso.

1. Per sapere quali dispositivi sono attualmente collegati, premere il pulsante *Bluetooth*  e rilasciarlo.

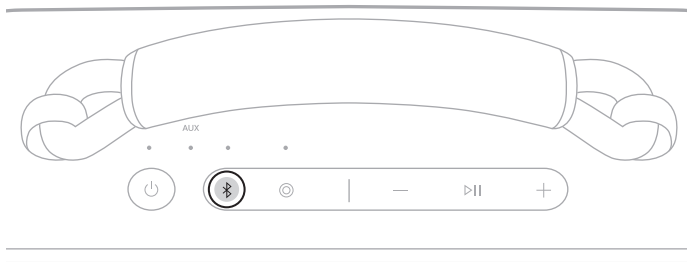

2. Entro 2 secondi, premere di nuovo il pulsante *Bluetooth*  per ascoltare il nome del dispositivo successivo nell'elenco dispositivi del diffusore.
3. Ripetere l'operazione fino a quando non si sente il nome del dispositivo desiderato.
4. Avviare la riproduzione audio sul dispositivo collegato.

SUGGERIMENTO: è possibile riconnettere un dispositivo diverso anche utilizzando le impostazioni *Bluetooth* del dispositivo o l'app Bose (vedere pagina 13).

NOTA: se al diffusore sono già connessi due dispositivi, il dispositivo appena connesso sostituisce la connessione più vecchia delle due.

CONNETTERE UN DISPOSITIVO AGGIUNTIVO

È possibile connettere il diffusore attivamente a due dispositivi per volta (connessione multi-point).

Per connettere un dispositivo aggiuntivo, vedere pagina 12.

NOTE:

- È possibile riprodurre l'audio da un solo dispositivo per volta.
- Per gestire o disabilitare la funzione di connessione multi-point, utilizzare l'app Bose. Per accedere a questa opzione, selezionare Sorgente nella schermata di controllo prodotto.
- Se si disattiva la funzione di connessione multi-point, il secondo dispositivo connesso viene disconnesso.

IDENTIFICARE I DISPOSITIVI CONNESSI

1. Per sapere quali dispositivi sono attualmente collegati, premere il pulsante *Bluetooth*  e rilasciarlo.

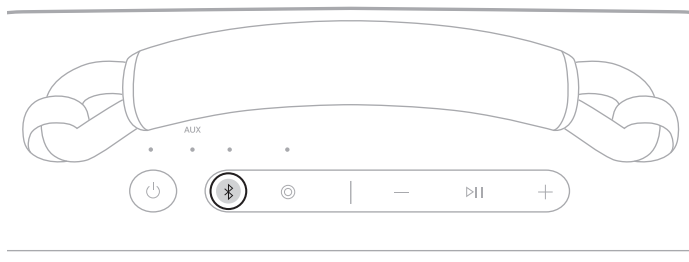

2. Entro 2 secondi, premere di nuovo il pulsante *Bluetooth*  per ascoltare il nome del dispositivo successivo nell'elenco dispositivi del diffusore.

PASSARE DA UN DISPOSITIVO CONNESSO A UN ALTRO

1. Mettere in pausa l'audio sul primo dispositivo.
2. Avviare la riproduzione audio sul secondo dispositivo.

DISCONNETTERE UN DISPOSITIVO

Utilizzare le impostazioni *Bluetooth* del dispositivo o l'app Bose.

NOTA: se si disattiva la funzione *Bluetooth* del dispositivo, viene disconnesso non solo il diffusore ma anche tutti gli altri prodotti connessi via *Bluetooth*.

CANCELLARE L'ELENCO DEI DISPOSITIVI DEL DIFFUSORE

1. Premere e tenere premuto il pulsante *Bluetooth*  per 15 secondi, fino a quando non si sente il messaggio "Elenco di dispositivi *Bluetooth* cancellato. Pronto per la connessione" e l'indicatore *Bluetooth* lampeggia lentamente in blu.

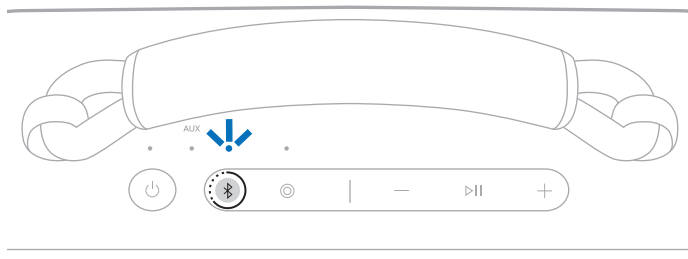

2. Eliminare il diffusore dalle impostazioni *Bluetooth* del dispositivo.

Tutti i dispositivi vengono cancellati e il diffusore è pronto per la connessione (vedere pagina 12).

SOLO PER I DISPOSITIVI ANDROID

Chi utilizza un dispositivo Android può accedere alle funzioni di connessione aggiuntive descritte di seguito.

Connessione mediante la funzione Fast Pair

Con un semplice tocco, il diffusore consente di eseguire il pairing *Bluetooth* con i dispositivi Android in uso in modo semplice e veloce.

NOTE:

- Per utilizzare la funzione Fast Pair è necessario un dispositivo Android con sistema operativo Android 6.0 o successivo.
 - Sul dispositivo Android devono essere abilitati sia la funzione *Bluetooth* che i servizi di localizzazione.
1. Premere e tenere premuto il pulsante *Bluetooth* ✕ finché non si sente il messaggio “Pronto per la connessione” e l’indicatore *Bluetooth* non lampeggia lentamente in blu.

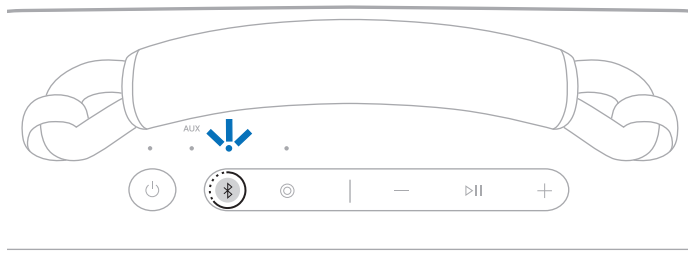

NOTA: se è già connesso un dispositivo, si sente “Pronto per la connessione a un altro dispositivo”.

2. Posizionare il diffusore in prossimità del dispositivo Android.

Sul dispositivo viene visualizzata una notifica che invita a effettuare il pairing del diffusore.

NOTA: se non compare una notifica, verificare che sul dispositivo siano state abilitate le notifiche per l'app Google Play Services.

3. Toccare la notifica.

Una volta connesso il diffusore, compare un'altra notifica che conferma che la connessione è stata stabilita.

NOTA: è anche possibile selezionare il pulsante sulla notifica per scaricare l'app Bose e completare la configurazione del diffusore.

Tecnologia Snapdragon Sound

Nel diffusore portatile Bose SoundLink Max è integrata la tecnologia Snapdragon Sound. Snapdragon Sound ottimizza le tecnologie audio Qualcomm® dei dispositivi connessi, per ottenere prestazioni ottimali dello streaming audio in termini di qualità audio, stabilità della connessione e latenza.

Per utilizzare la tecnologia Snapdragon Sound è necessario un dispositivo appositamente certificato, ad esempio un dispositivo Android compatibile. Una volta connesso il diffusore, il dispositivo esegue automaticamente lo streaming audio utilizzando il codec *Bluetooth* aptX Adaptive.

NOTA: per visualizzare le funzioni Snapdragon Sound supportate dal diffusore e verificare se il dispositivo in uso è compatibile, visitare: support.bose.com/sl-max

I controlli si trovano su lato superiore del diffusore.

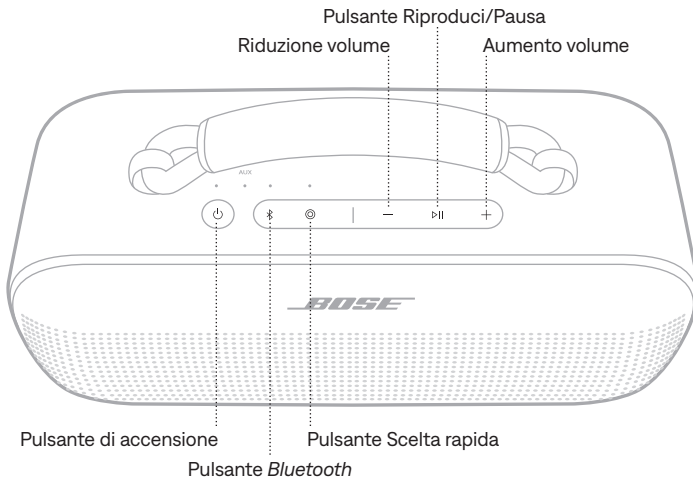

ACCENDERE/SPEGNERE

Premere il pulsante di accensione .

All'accensione, un messaggio vocale segnala il livello della batteria. L'indicatore di alimentazione si illumina in base al livello di carica attuale (vedere pagina 26).

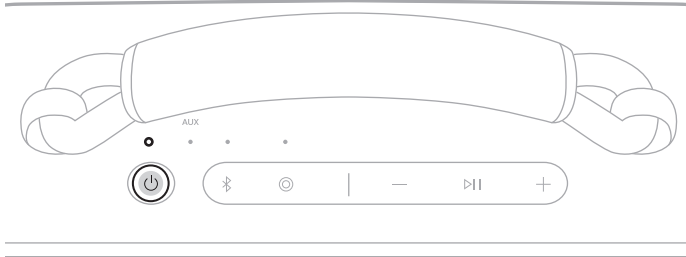

SUGGERIMENTO: è possibile spegnere il diffusore anche utilizzando l'app Bose. È possibile accedere a questa opzione dalla schermata di controllo del prodotto.



Timer di spegnimento automatico

Il timer di spegnimento automatico consente di risparmiare la carica della batteria quando il diffusore è alimentato a batteria. Il diffusore si spegne se la riproduzione audio viene interrotta e i pulsanti non vengono premuti per 20 minuti.

Per riattivarlo, premere il pulsante  o il pulsante *Bluetooth* .

NOTA: per modificare l'impostazione del timer, utilizzare l'app Bose. Questa opzione è accessibile dal menu Impostazioni.

Disabilitare il timer di spegnimento automatico

Premere e tenere premuto il pulsante Riproduci/Pausa  e il pulsante di aumento del volume  simultaneamente. Verrà riprodotto il messaggio "Spegnimento automatico disattivato".

Ripetere la procedura per riattivare il timer di spegnimento automatico.

SUGGERIMENTO: è possibile disattivare il timer di spegnimento automatico anche utilizzando l'app Bose.

RIPRODUZIONE MULTIMEDIALE E CONTROLLO DEL VOLUME

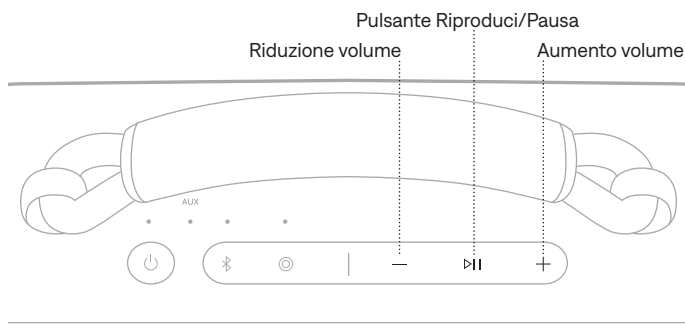

FUNZIONE	AZIONE
Riproduzione/pausa	Premere ▷ .
Salto in avanti	Premere due volte ▷ .
Salto all'indietro	Premere tre volte ▷ .
Aumento volume	<p>Premere +.</p> <p>NOTE:</p> <ul style="list-style-type: none"> Per aumentare rapidamente il volume, premere e tenere premuto +. Quando si raggiunge il volume massimo, l'indicatore <i>Bluetooth</i> o <i>AUX</i> (a seconda della sorgente) lampeggia 2 volte in bianco.
Riduzione volume	<p>Premere —.</p> <p>NOTE:</p> <ul style="list-style-type: none"> Per ridurre rapidamente il volume, premere e tenere premuto —. Quando si raggiunge il volume minimo, l'indicatore <i>Bluetooth</i> o <i>AUX</i> (a seconda della sorgente) lampeggia 2 volte in bianco.

SUGGERIMENTO: per alzare o abbassare il volume, è possibile anche utilizzare i controlli del volume del dispositivo o dell'app Bose. È possibile accedere a questa opzione dalla schermata di controllo del prodotto.

Il pulsante di scelta rapida programmabile  consente di accedere rapidamente e facilmente a una delle seguenti funzioni:

- Passare alla connessione cablata (impostazione predefinita)
- Accedere a Spotify

UTILIZZARE LA SCELTA RAPIDA

Premere il pulsante di scelta rapida .

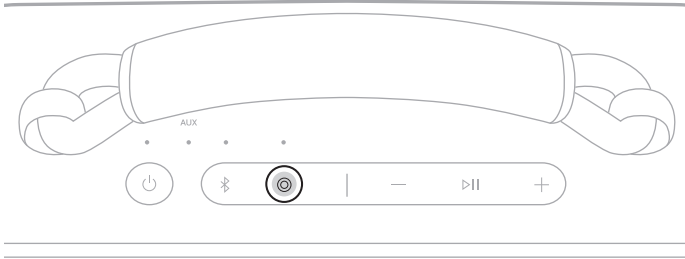

CAMBIARE O DISABILITARE LA SCELTA RAPIDA

Per cambiare o disabilitare la scelta rapida, utilizzare l'app Bose. Per accedere a questa opzione, toccare Scelta rapida nella schermata di controllo prodotto.

Per tornare alla connessione *Bluetooth*, premere il pulsante *Bluetooth* .

CARICARE IL DIFFUSORE

ATTENZIONE: non tentare mai di caricare il diffusore quando è bagnato. Questa operazione può infatti provocare danni all'apparecchiatura. L'altoparlante è impermeabile, ma la porta USB-C deve essere completamente asciutta prima di essere usata per la carica. Se viene rilevata umidità, l'indicatore di alimentazione lampeggia lentamente in bianco e arancione (vedere pagina 26).

NOTA: assicurarsi di utilizzare il cavo USB-C fornito da Bose o un cavo USB-C simile che fornisca un minimo di 5 V $\overline{\text{---}}$, 3 A.

1. Collegare un'estremità del cavo USB-C alla porta USB-C sul retro del diffusore.

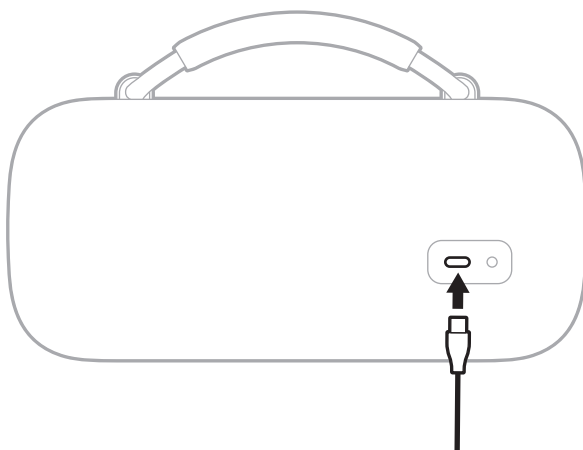

2. Collegare l'altra estremità del cavo a una fonte di alimentazione, come un alimentatore USB-C o un computer.

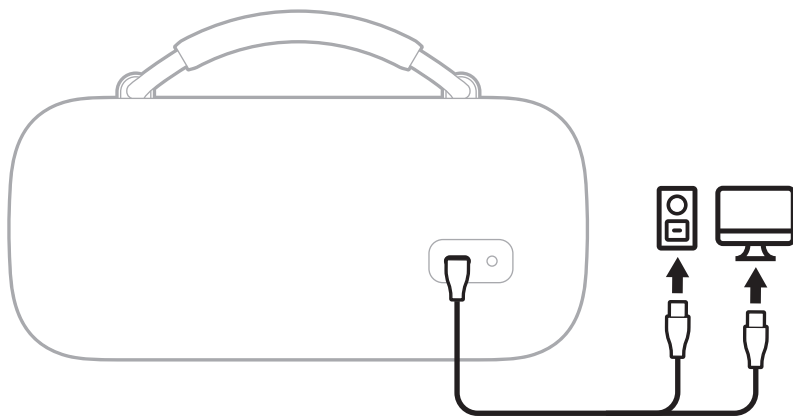

L'indicatore di alimentazione lampeggia in bianco lentamente. Quando la batteria è completamente carica, l'indicatore di alimentazione della batteria si illumina con luce bianca fissa.

Tempo di carica

Per caricare completamente la batteria sono necessarie fino a 5 ore.¹

Una carica completa fornisce al diffusore autonomia fino a 20 ore.² Al volume massimo, la batteria dura fino a 3 ore.³

Il tempo di ricarica e le prestazioni della batteria variano in base alla capacità dell'alimentatore USB, al contenuto musicale, al volume dell'altoparlante e all'eventuale ricarica di un dispositivo esterno.

Ascoltare il livello della batteria

Ogni volta che il diffusore viene acceso, un messaggio vocale segnala il livello di carica della batteria. Durante l'uso del diffusore, un messaggio vocale avvisa se la batteria deve essere ricaricata.

Mentre si usa l'altoparlante, tenere premuto il pulsante di accensione  finché non si sente un messaggio vocale che annuncia il livello della batteria.

Visualizzare il livello della batteria

L'indicatore di alimentazione si illumina in base al livello di carica (vedere pagina 26).

NOTA: è possibile visualizzare il livello della batteria anche dall'app Bose. È possibile accedere a questa opzione dalla schermata di controllo del prodotto.

Tutti i test sono stati condotti da Bose con un diffusore portatile Bose SoundLink Max rappresentativo del modello in produzione.

- 1 Con un alimentatore USB-C da 5 V/3 A (15 W), da 0% a 100% con l'unità in modalità standby. I tempi di ricarica variano se non si utilizza l'alimentazione raccomandata da 15 W.
- 2 Utilizzando audio *Bluetooth* A2DP al 65% del volume e a una temperatura compresa tra 20 °C e 25 °C (68-77 °F), con l'equalizzazione predefinita e un mix di brani della Top 50 Global a ottobre 2023, senza caricare dispositivi esterni. Le prestazioni della batteria variano in base alle condizioni di utilizzo specifiche, come il contenuto audio riprodotto, il volume e la temperatura ambiente.
- 3 Utilizzando audio *Bluetooth* A2DP al 100% del volume e a una temperatura compresa tra 20 °C e 25 °C (68-77 °F), con l'equalizzazione predefinita e un mix di brani della Top 50 Global a ottobre 2023, senza caricare dispositivi esterni. Le prestazioni della batteria variano in base alle condizioni di utilizzo specifiche, come il contenuto audio riprodotto, il volume e la temperatura ambiente.

CARICARE IL DISPOSITIVO

ATTENZIONE: non tentare mai di caricare il dispositivo quando è bagnato. Questa operazione può infatti provocare danni all'apparecchiatura. L'altoparlante è impermeabile, ma la porta USB-C deve essere completamente asciutta prima di essere usata per la carica. Se viene rilevata umidità, l'indicatore di alimentazione lampeggia lentamente in bianco e arancione (vedere pagina 26).

1. Collegare un'estremità del cavo USB-C alla porta USB-C sul retro del diffusore.

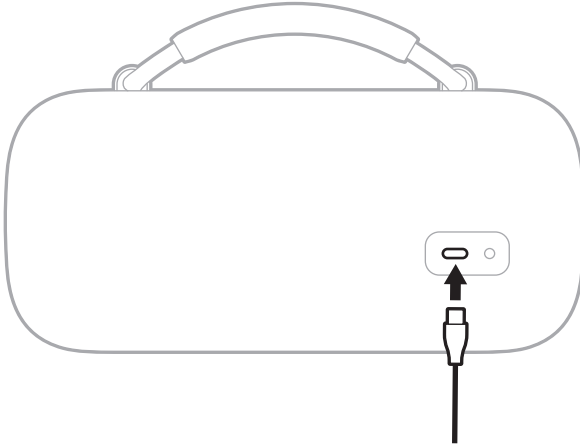

2. Collegare l'altra estremità del cavo alla porta USB-C del dispositivo.

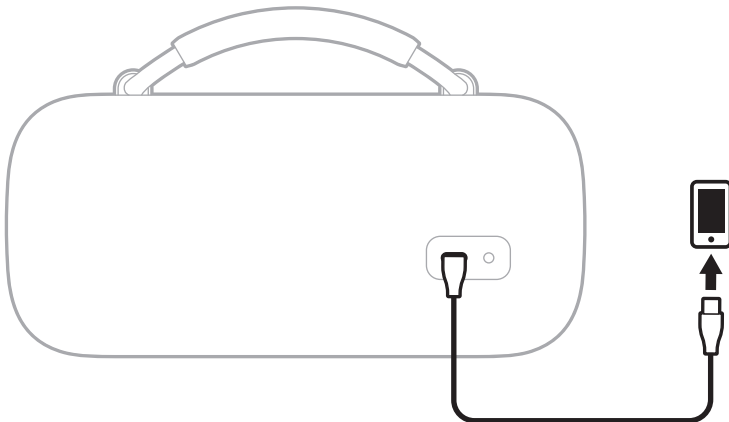

Lo stato della carica viene visualizzato sul dispositivo.

Gli indicatori Alimentazione, AUX, *Bluetooth* e Scelta rapida si trovano nella parte superiore del diffusore.

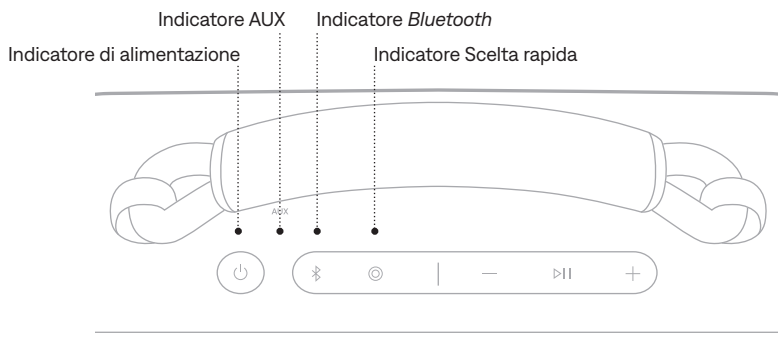

INDICATORE DI ALIMENTAZIONE

Mostra lo stato dei seguenti elementi: batteria, carica, aggiornamento ed errore.

ATTIVITÀ DELL'INDICATORE	STATO DEL SISTEMA
Bianco fisso	Carica completa
Arancione fisso	Batteria quasi scarica
Arancione lampeggiante	La batteria ha bisogno di essere ricaricata
Lampeggia lentamente in bianco	Carica in corso
Bianco lampeggiante per 3 volte (ripetuto)	Aggiornamento del software (in modalità wireless)
Lampeggia rapidamente in bianco (10 secondi)	Aggiornamento del software (porta USB-C)
Lampeggia rapidamente in bianco (3 secondi)	Ripristino completato
Lampeggia lentamente in bianco e arancione (in modo alternato)	Rilevata umidità: asciugare completamente la porta USB-C prima di caricare
Lampeggia rapidamente in bianco e arancione (in modo alternato)	Errore - contattare l'assistenza clienti Bose

INDICATORE *BLUETOOTH*

Mostra lo stato della connessione *Bluetooth*.

ATTIVITÀ DELL'INDICATORE	STATO DEL SISTEMA
Blu lampeggiante lento	Pronto per la connessione
Blu lampeggiante veloce	Connessione in corso
Bianco fisso	Connesso
Bianco lampeggiante per 2 volte	Elenco dispositivi eliminato

INDICATORE AUX

Mostra lo stato della connessione AUX.

ATTIVITÀ DELL'INDICATORE	STATO DEL SISTEMA
Bianco fisso	Connesso

COLLEGARE UN CAVO AUDIO

È possibile collegare un cavo audio (non fornito) al diffusore per ascoltare l'audio del proprio dispositivo.

Collegare un'estremità di un cavo audio alla porta da 3,5 mm sul retro del diffusore e l'altra alla porta del dispositivo.

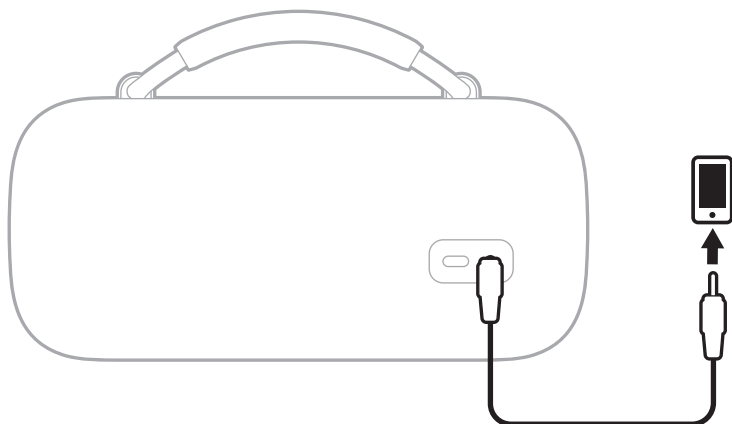

L'indicatore AUX si illumina con luce bianca fissa.

NOTA: per passare a una connessione *Bluetooth*, premere il pulsante *Bluetooth* ✖. Per tornare a una connessione cablata, premere il pulsante Scelta rapida © oppure scollegare e ricollegare il cavo audio.

CONNESSIONE A UN BOSE SMART SPEAKER O UNA BOSE SMART SOUNDBAR

Utilizzando la tecnologia Bose SimpleSync è possibile connettere un dispositivo Bose Smart Speaker o Bose Smart Soundbar e ascoltare la stessa musica in due stanze diverse della casa.

NOTA: la tecnologia SimpleSync ha una portata *Bluetooth* massima di 9 metri. Le pareti e i materiali di costruzione possono talvolta influire negativamente sulla ricezione del segnale.

Prodotti compatibili

È possibile connettere il diffusore a qualsiasi Bose Smart Speaker o Bose Smart Soundbar.

I prodotti compatibili più diffusi sono:

- Bose Smart Ultra Soundbar/Bose Ultra Soundbar
- Bose Smart Soundbar 900
- Bose Smart Soundbar 700/Bose Soundbar 700
- Bose Smart Soundbar 600
- Bose Soundbar 500
- Bose Smart Speaker 500/Bose Home Speaker 500
- Bose Home Speaker 300
- Bose Portable Smart Speaker/Bose Portable Home Speaker

Nuovi prodotti vengono aggiunti periodicamente. Per un elenco completo e maggiori informazioni, visitare: support.bose.com/Groups

Connessione mediante l'app Bose

1. Premere e tenere premuto il pulsante *Bluetooth* ✂ finché non si sente il messaggio "Pronto per la connessione" e l'indicatore *Bluetooth* non lampeggia lentamente in blu.

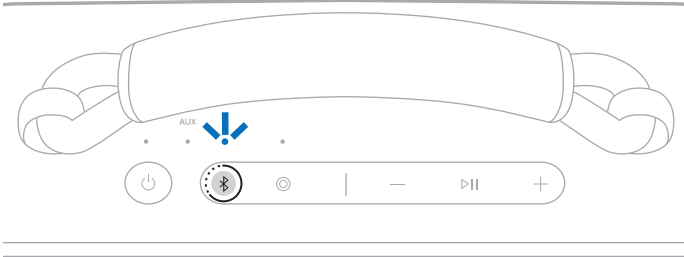

NOTA: se è già connesso un dispositivo, si sente "Pronto per la connessione a un altro dispositivo".

2. Utilizzare l'app Bose per connettere il diffusore a un prodotto Bose compatibile. Per ulteriori informazioni, visitare: support.bose.com/Groups

NOTE:

- La connessione potrebbe richiedere fino a 30 secondi.
- Assicurarsi che il diffusore si trovi entro un raggio di 9 metri dall'altro diffusore o dalla soundbar.
- È possibile collegare il diffusore a un solo prodotto alla volta.

Connessione mediante i comandi del prodotto

1. Premere e tenere premuto il pulsante *Bluetooth* ✕ finché non si sente il messaggio “Pronto per la connessione” e l’indicatore *Bluetooth* non lampeggia lentamente in blu.

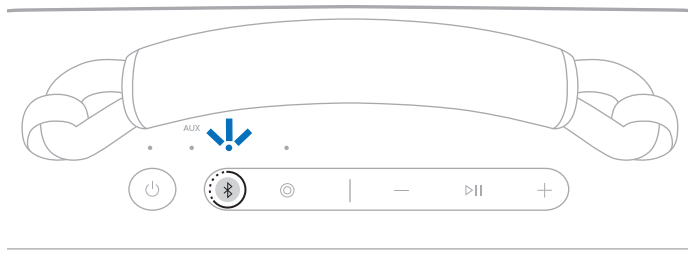

NOTA: se è già connesso un dispositivo, si sente “Pronto per la connessione a un altro dispositivo”.

2. Sul telecomando della soundbar o sulla parte superiore del diffusore, tenere premuto il pulsante *Bluetooth*® fino a quando la barra luminosa o l’anello luminoso pulsano in blu.

Il diffusore si connette alla soundbar o al diffusore e si sente lo stesso audio su entrambi gli apparecchi.

NOTE:

- La connessione potrebbe richiedere fino a 30 secondi.
- Assicurarsi che il diffusore si trovi entro un raggio di 9 metri dall’altro diffusore o dalla soundbar.
- È possibile collegare il diffusore a un solo prodotto alla volta.

RICONNETTERE UN DISPOSITIVO BOSE SMART SPEAKER O SOUNDBAR

Utilizzare l’app Bose per riconnettere il diffusore a un prodotto Bose compatibile precedentemente connesso. Per ulteriori informazioni, visitare: support.bose.com/Groups

NOTE:

- La soundbar o il diffusore devono trovarsi nel raggio di portata del segnale (9 m) ed essere accesi.
- Se il diffusore non si connette, vedere “Il diffusore non si riconnette con un Bose Smart Speaker o una Bose Smart Soundbar precedentemente connessi” a pagina 38.

È possibile utilizzare la maniglia per trasportare comodamente il diffusore.

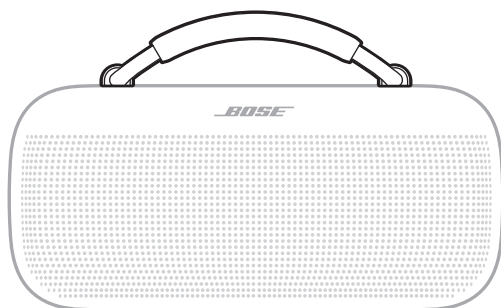

È inoltre possibile sostituire la maniglia con una nuova impugnatura o una cinghia da trasporto.

Per ordinare questi accessori opzionali, visitare support.bose.com/sl-max

RIMUOVERE LA MANIGLIA

1. Ruotare con decisione l'anello all'estremità della maniglia verso sinistra (in senso antiorario) di $\frac{1}{4}$ di giro.

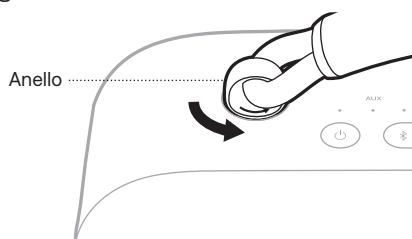

2. Sollevare per staccare la maniglia dal diffusore.

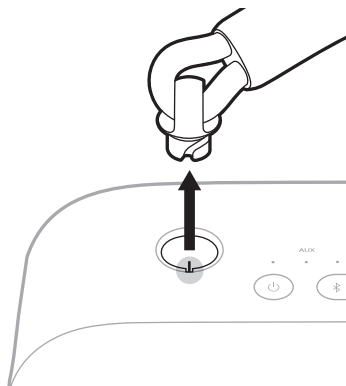

3. Ripetere i passaggi 1 e 2 per staccare l'altro lato della maniglia.

Il diffusore è impermeabile e resistente agli spruzzi e alla polvere. È certificato in base alle classi di protezione IP67 e IP64. Può essere immerso in acqua per un massimo di 30 minuti fino a una profondità di 1 metro. Può anche essere utilizzato sotto la doccia e in presenza di pioggia o neve.

AVVERTENZE:

- NON immergere il diffusore in una piscina a una profondità superiore a 1 m.
- Evitare di riprodurre l'audio mentre il diffusore è immerso.
- Se il diffusore entra in contatto con sale o acqua clorata, sciacquare delicatamente con acqua corrente per rimuovere eventuali residui.
- Non tentare mai di caricare il diffusore o il dispositivo quando il diffusore è bagnato. Questa operazione può infatti provocare danni all'apparecchio. L'altoparlante è impermeabile, ma la porta USB-C deve essere completamente asciutta prima di essere usata per la carica. Se viene rilevata umidità, l'indicatore di alimentazione lampeggia lentamente in bianco e arancione (vedere pagina 26).



AGGIORNARE IL DIFFUSORE

Il diffusore inizia ad aggiornarsi automaticamente quando è connesso all'app Bose ed è disponibile un aggiornamento. Seguire le istruzioni dell'app. Quando inizia l'aggiornamento, l'indicatore di alimentazione lampeggia in bianco per 3 volte fino al completamento dell'aggiornamento.

È possibile eseguire l'aggiornamento del diffusore anche tramite il sito web di aggiornamento Bose. Sul computer, visitare il sito: btu.Bose.com e seguire le istruzioni visualizzate. Quando inizia l'aggiornamento, l'indicatore di alimentazione lampeggia rapidamente in bianco per 10 secondi.

PULIRE IL DIFFUSORE

Il diffusore potrebbe richiedere una pulizia periodica.

- Pulire la superficie del diffusore con un panno morbido e inumidito solo con acqua. Assicurarci che la porta USB-C sia completamente asciutta prima di caricare il prodotto. Se viene rilevata umidità, l'indicatore di alimentazione lampeggia lentamente in bianco e arancione (vedere pagina 26).
- Non utilizzare solventi, prodotti chimici o soluzioni detergenti contenenti alcol, ammoniaca o abrasivi.
- Se il diffusore entra in contatto con sale o acqua clorata, sciacquare delicatamente con acqua corrente per rimuovere eventuali residui.

CONSERVARE IL DIFFUSORE

Quando il diffusore non è in uso, riporlo in un luogo fresco.

ATTENZIONE: NON conservare il diffusore per periodi prolungati quando la batteria è completamente carica o ha una carica bassa (vedere pagina 26).

PARTI DI RICAMBIO E ACCESSORI

Per ordinare parti di ricambio e accessori, rivolgersi al servizio clienti Bose.

Visitare: support.Bose.com/sl-max

GARANZIA LIMITATA

Il diffusore è coperto da una garanzia limitata. Per i dettagli della garanzia limitata, consultare il nostro sito web all'indirizzo worldwide.Bose.com/Warranty.

Per effettuare la registrazione del prodotto, seguire le istruzioni riportate alla pagina worldwide.Bose.com/ProductRegistration. La mancata registrazione non inciderà in alcun modo sui diritti previsti dalla garanzia limitata.

PROVARE PRIMA QUESTE SOLUZIONI

Se si dovessero riscontrare problemi con il diffusore:

- Spegner e riaccendere il diffusore (vedere pagina 19).
- Caricare il diffusore (vedere pagina 23).
- Controllare gli indicatori di stato (vedere pagina 26).
- Verificare che il dispositivo supporti le connessioni *Bluetooth* (vedere pagina 12).
- Aumentare il volume del diffusore, del dispositivo e dell'app musicale.
- Avvicinare il dispositivo al diffusore (entro 9 metri) e allontanarlo da eventuali ostacoli o fonti di interferenza.
- Connettere un altro dispositivo (vedere pagina 12).

Se non si riesce a risolvere il problema, consultare la tabella seguente per individuare i sintomi e le possibili soluzioni dei problemi più comuni. È anche possibile consultare gli articoli, i video e altri materiali sulla risoluzione dei problemi al seguente indirizzo web: support.Bose.com/sl-max

Se non si è in grado di risolvere il problema, contattare il servizio clienti Bose.

Visitare: worldwide.Bose.com/contact

ALTRE SOLUZIONI

SINTOMO	SOLUZIONE
Assenza di alimentazione (batteria)	La batteria potrebbe essere scarica o in modalità di protezione. Collegare il diffusore a una fonte di alimentazione (vedere pagina 23).
Il diffusore non si connette a un dispositivo.	Eliminare l'elenco dei diffusori (vedere pagina 16). Rimuovere il diffusore dall'elenco dei dispositivi <i>Bluetooth</i> del dispositivo, comprese eventuali ripetizioni del nome con l'indicazione LE (Low Energy). Riconnettere (vedere pagina 12). Visitare support.Bose.com/sl-max per guardare i video dimostrativi.
Il diffusore non risponde alle funzioni che prevedono più pressioni	Variare la velocità delle pressioni.
Non si sente alcun suono	Assicurarsi che le istruzioni vocali siano abilitate nell'app Bose. Premere e rilasciare il pulsante <i>Bluetooth</i> ✕ per riprodurre un messaggio vocale che indica quale dispositivo è connesso. Assicurarsi che il dispositivo utilizzato sia quello corretto. Provare a usare un'altra sorgente di riproduzione audio. Se sono connessi due dispositivi, mettere in pausa l'audio sul primo e avviare la riproduzione audio sul secondo.

SINTOMO	SOLUZIONE
<p>Qualità audio scadente dal dispositivo connesso via Bluetooth</p>	<p>Provare a usare un'altra sorgente di riproduzione audio.</p> <p>Se sono connessi due dispositivi, disconnettere il secondo dispositivo.</p> <p>Disattivare qualsiasi funzione di ottimizzazione audio sul dispositivo o nell'app musicale.</p> <p>Se il diffusore è stato esposto all'acqua, attendere che si asciughi e riprovare.</p>
<p>Qualità audio scadente da un dispositivo collegato mediante un cavo audio</p>	<p>Verificare che le due estremità del cavo audio siano inserite correttamente (vedere pagina 28).</p> <p>Disattivare qualsiasi funzione di ottimizzazione audio sul dispositivo o nell'app musicale.</p> <p>Provare con un altro cavo audio (vedere pagina 28).</p>
<p>Assenza di audio da un dispositivo collegato tramite un cavo audio</p>	<p>Verificare che le due estremità del cavo audio siano inserite correttamente (vedere pagina 28).</p> <p>Premere il pulsante di riproduzione sul dispositivo per accertarsi che l'audio sia in riproduzione.</p> <p>Riprodurre l'audio da un'applicazione o un servizio musicale differente.</p> <p>Avviare la riproduzione audio da un contenuto memorizzato direttamente sul dispositivo.</p> <p>Aumentare il volume del diffusore, quindi quello del dispositivo.</p> <p>Provare con un altro cavo audio (vedere pagina 28).</p> <p>Riavviare il dispositivo.</p>
<p>Audio ritardato</p>	<p>Riprodurre l'audio da un'applicazione o un servizio musicale differente.</p> <p>Chiudere e riaprire l'applicazione o il servizio musicale.</p> <p>Provare con un cavo audio (vedere pagina 28).</p>
<p>Il diffusore non si carica</p>	<p>Verificare che le due estremità del cavo USB-C siano inserite correttamente (vedere pagina 23).</p> <p>Assicurarsi di utilizzare il cavo USB-C fornito da Bose o un cavo USB-C simile che fornisca un minimo di 5 V $\overline{\text{---}}$, 3 A.</p> <p>Provare con un'altra sorgente di carica.</p> <p>Se il diffusore è stato esposto a temperature troppo basse o troppo alte, attendere che torni a temperatura ambiente, quindi provare nuovamente a caricarlo.</p> <p>Se il diffusore è stato esposto all'acqua, attendere che si asciughi e riprovare.</p> <p>Reimpostare il diffusore (vedere pagina 39).</p>

SINTOMO	SOLUZIONE
<p>Il dispositivo mobile non si carica</p>	<p>Verificare che le due estremità del cavo USB-C siano inserite correttamente (vedere pagina 25).</p> <p>Se il diffusore è stato esposto all'acqua, attendere che si asciughi e riprovare.</p> <p>Assicurarsi che il dispositivo possa essere ricaricato da un altro dispositivo. Consultare il manuale di istruzioni del dispositivo.</p> <p>Scollegare il cavo USB-C dal diffusore e poi ricollegarlo. Se il dispositivo non si carica ancora, scollegare il cavo USB-C dal dispositivo e ricollegarlo. Se non si riesce a risolvere il problema, consultare il manuale d'uso del dispositivo.</p>
<p>Il diffusore non si connette a un Bose Smart Speaker o a una Bose Smart Soundbar</p>	<p>Assicurarsi di utilizzare l'app Bose (vedere pagina 13).</p> <p>Assicurarsi che il dispositivo Bose Smart Speaker o Soundbar utilizzi il software più recente. Utilizzare l'app Bose ed eseguire gli aggiornamenti software disponibili.</p> <p>Assicurarsi che il dispositivo da connettere sia un prodotto Bose compatibile. Per un elenco di prodotti compatibili, visitare: support.Bose.com/Groups</p> <p>Tenere premuto il pulsante <i>Bluetooth</i> ✕ finché non si sente il messaggio "Pronto per la connessione" o "Pronto per la connessione a un altro dispositivo" e l'indicatore <i>Bluetooth</i> non lampeggia lentamente in blu.</p> <p>Assicurarsi che il diffusore si trovi a una distanza massima di 9 m dalla soundbar o dal diffusore.</p>
<p>Il diffusore non si riconnette con un Bose Smart Speaker o una Bose Smart Soundbar precedentemente connessi</p>	<p>Sul diffusore, premere e tenere premuto il pulsante <i>Bluetooth</i> ✕ fino a quando l'indicatore <i>Bluetooth</i> non inizia a lampeggiare lentamente in blu e si sente il messaggio vocale "Pronto per la connessione a un altro dispositivo". Utilizzare l'app Bose per connettere il diffusore a un prodotto Bose compatibile. Per ulteriori informazioni, visitare: support.Bose.com/Groups</p>
<p>Ritardo nell'audio quando si è connessi a una Bose Smart Soundbar o a un Bose Smart Speaker</p>	<p>Scaricare l'app Bose (vedere pagina 13) ed eseguire gli aggiornamenti software disponibili.</p> <p>Su un computer, visitare btu.Bose.com per verificare se sono disponibili aggiornamenti USB.</p>

REIMPOSTARE IL DIFFUSORE

Se il diffusore non risponde, è possibile reimpostarlo.

Il reset del diffusore ripristina i controlli del prodotto e riavvia il diffusore, senza cancellare le impostazioni del dispositivo.

NOTA: assicurarsi che il cavo USB-C non sia collegato al diffusore.

1. Premere e tenere premuto il pulsante di accensione  per 30 secondi, finché il diffusore non si spegne.

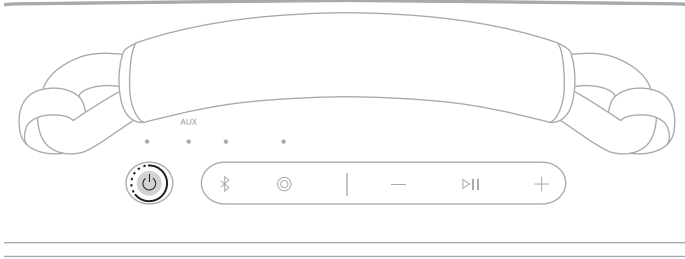

2. Premere il pulsante di accensione .

L'indicatore di alimentazione si illumina in base al livello di carica (vedere pagina 26).

NOTE:

- Se il cavo USB-C è collegato, è necessario rimuoverlo per poter reimpostare il diffusore.
- Se non si è comunque in grado di risolvere il problema, è possibile trovare ulteriori risorse per la risoluzione dei problemi a questo indirizzo: support.Bose.com/sl-max

RIPRISTINARE IL DIFFUSORE

Il ripristino delle impostazioni originali cancella dal diffusore tutti i dispositivi connessi e le impostazioni relative alla lingua, ripristinando le impostazioni di fabbrica.

1. Premere e tenere premuti i pulsanti di aumento e di riduzione del volume (+ e -) per 15 secondi, fino a quando l'indicatore di alimentazione non lampeggia rapidamente in bianco per 3 secondi.

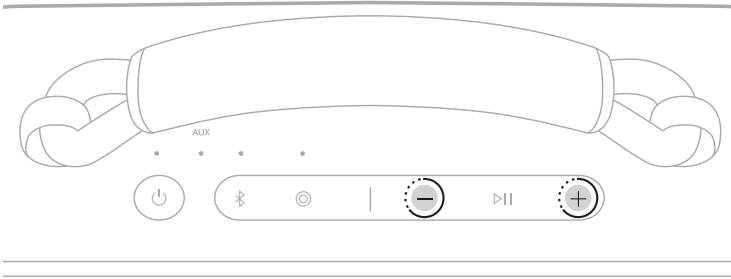

Il diffusore si spegne.

2. Premere il pulsante di accensione .

L'indicatore di alimentazione si illumina in base al livello di carica (vedere pagina 26). L'indicatore *Bluetooth* diventa blu fisso e si sente il messaggio "Pronto per la connessione".

NOTA: se non si è comunque in grado di risolvere il problema, è possibile trovare ulteriori risorse per la risoluzione dei problemi a questo indirizzo: support.Bose.com/sl-max

Kérjük, olvassa el és tartsa be a biztonsági és használati utasításokat.



A Bose Corporation ezennel kijelenti, hogy a jelen termék megfelel a rádióberendezésekre és távközlési végberendezésekre vonatkozó 2014/53/EK irányelv és minden más idevonatkozó EU-irányelv alapvető követelményeinek és egyéb rendelkezéseinek. A teljes megfeleléségi nyilatkozat a következő címen található: www.Bose.com/compliance.



A jelen termék megfelel az elektromágneses kompatibilitásról szóló 2016-os szabályozás összes vonatkozó irányelvének és az összes vonatkozó egyesült királyságbeli törvény előírásának. A teljes megfeleléségi nyilatkozat a következő címen található: www.Bose.com/compliance.

A Bose Corporation ezennel kijelenti, hogy a jelen termék megfelel a rádióberendezésekre vonatkozó 2017. évi irányelv és minden idevonatkozó egyesült királyságbeli irányelv alapvető követelményeinek. A teljes megfeleléségi nyilatkozat a következő címen található: www.Bose.com/compliance.

Fontos biztonsági utasítások

Ne zárja el a szellőzőnyílásokat. A készüléket a gyártó utasításainak megfelelően helyezze el.

Ha a hangszórót só vagy klórtartalmú víz éri, óvatosan öblítse le vízzel a rátapadt anyag eltávolításához. Töltés előtt győződjön meg róla, hogy a töltőport teljesen megszáradt.

Kizárólag a gyártó által meghatározott kiegészítőket/tartozékokat használja.

A javítási munkákat bízza szakemberre. Szervizelésre akkor van szükség, amikor a berendezés nem a szokásos módon működik, vagy megsérült.

VIGYÁZAT / FIGYELMEZTETÉS



A termék apró részeket tartalmaz, melyek fulladást okozhatnak. 3 éves kor alatti gyermekek számára nem alkalmas.



A termék mágneses anyagot tartalmaz. Tájékozódjon kezelőorvosánál, hogy ez hatással lehet-e az Ön által használt beültethető orvostechikail eszközre.

- Tartsa a terméket távol tűztől és más hőforrásoktól. A termékre és annak közelébe TILOS gyertyát vagy egyéb nyílt lánggal működő eszközt helyezni.
- NE végezzen a terméken engedély nélküli módosítást.
- A terméket csak valamely ügynökség (például UL, CSA, VDE, CCC) által jóváhagyott, a helyi jogszabályi követelményeknek megfelelő LPS-tápegységgel használja.
- A termékhez mellékelt elem/akkumulátor tűz- és robbanásveszélyt jelent, és kémiai égést okozhat, ha nem megfelelően kezelik, illetve helytelenül vagy rossz típusúra cserélik ki.
- Óvja az akkumulátort tartalmazó termékeket a túlzott hőhatástól, például a közvetlen napsütéstől, a tűztől és hasonló hatásoktól.
- Az akkumulátor szivárgása esetén ügyeljen arra, hogy a folyadék ne kerüljön a bőrére vagy a szemébe. A folyadékkal történő érintkezés esetén forduljon orvoshoz.
- A termék címké a termék alján található.

MEGJEGYZÉS: A berendezést az FCC-szabályzat 15. cikke szerint tesztelték. Ez alapján a berendezés megfelel a „B” osztályú digitális eszközök előírásainak. Ezen határértékek megfelelő védelmet nyújtanak a káros sugárzások ellen lakóépületen belül. A berendezés rádiófrekvenciás energiát termel, használ és sugározhat, és amennyiben nem az utasításoknak megfelelően helyezik üzembe és használják, a rádiókommunikációra nézve káros interferenciát okozhat. Arra azonban nincs garancia, hogy adott körülmények között nem lép fel interferencia. Ha a berendezés nem kívánt interferenciával zavarja a rádió- vagy a televízióadást (ezt a berendezés ki- és bekapcsolásával lehet ellenőrizni), javasoljuk, hogy az interferencia kiküszöbölése érdekében próbálkozzon az alábbiak egyikével:

- Fordítsa el vagy helyezze át a terméket vagy az antennát.
- Növelje a berendezés és a vevőkészülék közötti távolságot.
- A berendezést a vevőkészülék áramellátását biztosító áramkörtől eltérő áramkör aljzatához csatlakoztassa.
- Forduljon a forgalmazóhoz vagy tapasztalt rádió-/tévészerezelőhöz.

A Bose Corporation által kifejezetten jóvá nem hagyott módosítások vagy változtatások esetén érvénytelenné válhat a berendezés működtetésére adott felhasználói engedély.

Ez a készülék megfelel az FCC és az ISED Canada által az általános népelességre vonatkozóan megállapított sugárzási határértékeknek. A berendezés telepítése és működtetése során a sugárzó egység és az emberi test között legalább 20 cm-es távolságot kell tartani. Ezt a jeladót tilos bármilyen antenna vagy jeladó mellé helyezni, illetve azokkal együtt használni.

CAN ICES-3(B)/NMB-3(B)

Europában: Működési frekvenciatartomány: 2400–2483,5 MHz. | A maximális átviteli teljesítmény kevesebb mint 20 dBm EIRP.



Ez a szimbólum azt jelenti, hogy a terméket nem szabad a háztartási hulladékkal együtt kidobni, hanem egy megfelelő hulladékkezelő létesítményben kell leadni, ahol gondoskodnak a termék újrahasznosításáról. A megfelelő hulladékkezelés és újrahasznosítás hozzájárul a természeti erőforrások, az emberi egészség és a környezet védelméhez. A feleslegessé vált termék kezelésével és újrahasznosításával kapcsolatos további információért forduljon a helyi önkormányzat hulladékkezeléssel megbízott szolgáltatójához, vagy ahhoz az üzlethez, ahol ezt a terméket vásárolta.

A kislevegyszatású rádiófrekvenciás eszközök műszaki előírásai: A vállalatok, a szervezetek és a felhasználók az NCC külön engedélye nélkül nem változtathatják meg a jóváhagyott kislevegyszatású rádiófrekvenciás eszközök frekvenciáját, nem fokozhatják annak jeladási teljesítményét, és nem módosíthatják annak eredeti jellemzőit és teljesítményét. A kislevegyszatású rádiófrekvenciás eszközök nem befolyásolhatják a repülőgépek biztonságát, illetve nem okozhatnak interferenciát a jogszerűen engedélyezett kommunikációban. Ha ez mégis megtörténik, a felhasználónak azonnal abba kell hagynia a készülék használatát, amíg az interferencia meg nem szűnik. Az említett jogi kommunikáció a távközlési felügyeleti törvénynek („Telecommunications Management Act”) megfelelő rádiókommunikációra vonatkozik. A kislevegyszatású rádiófrekvenciás eszközöknek el kell viselniük a jogilag engedélyezett kommunikációból származó vagy a rádióhullamokat kibocsátó ISM-készülékekről érkező interferenciát. A kislevegyszatású rádiófrekvenciás eszközöknek el kell viselniük a jogilag engedélyezett kommunikációból származó vagy a rádióhullamokat kibocsátó ISM-készülékekről érkező interferenciát.

NE próbálja meg eltávolítani az újratölthető lítiumion-akkumulátort a termékből. Az újrahasonosításához és kidobáshoz kérje a Bose helyi kereskedőjének vagy egy képesített szakembernek a segítségét.



A használt akkumulátort helyesen, a helyi előírásoknak megfelelően kezelje hulladékként.
Az akkumulátort tilos elégetni.



A veszélyes anyagokra vonatkozó kínai korlátozások táblázata

Mérgező vagy veszélyes anyagok és vegyi elemek nevei a termékben						
	Mérgező vagy veszélyes anyagok és elemek					
Alkatrész neve	Ólom (Pb)	Higany (Hg)	Kadmium (Cd)	Hat vegyértékű króm (CR(VI))	Polibrómozott bifenil (PBB)	Polibrómozott difeniléter (PBDE)
NYÁK-ok	X	○	○	○	○	○
Fémrészek	X	○	○	○	○	○
Műanyag részek	○	○	○	○	○	○
Hangszórók	X	○	○	○	○	○
Kábelek	X	○	○	○	○	○
Ez a táblázat az SJ/T 11364 előírásainak megfelelően készült. O: Azt jelzi, hogy az adott mérgező vagy veszélyes anyag mennyisége az adott alkatrész egyetlen homogén anyagában sem éri el a GB/T 26572 által meghatározott határértéket. X: Azt jelzi, hogy az adott mérgező vagy veszélyes anyagot az alkatrész legalább egy homogén anyaga a GB/T 26572 korlátozó előírásait meghaladó mértékben tartalmazza.						

A veszélyes anyagokra vonatkozó tajvani korlátozások táblázata

Berendezés neve: Bluetooth-hangszóró típusjelölés: 442368						
	Korlátozott anyagok és kémiai jelölésük					
Egység	Ólom (Pb)	Higany (Hg)	Kadmium (Cd)	Hat vegyértékű króm (Cr+6)	Polibrómozott bifenilek (PBB)	Polibrómozott difenil-éterek (PBDE)
NYÁK-ok	—	○	○	○	○	○
Fémrészek	—	○	○	○	○	○
Műanyag részek	○	○	○	○	○	○
Hangszórók	—	○	○	○	○	○
Kábelek	—	○	○	○	○	○
1. megjegyzés: A „○” jelzés azt jelenti, hogy a szabályozott anyag százaléka nem haladja meg a jelenlegi referenciaérték százalékát. 2. megjegyzés: Az „—” jelölés azt jelenti, hogy a szabályozott anyag megfelel a kivételnek.						

Gyártás dátuma: A gyári szám nyolcadik számjegye a gyártási évet jelzi: például a „4” 2014-et vagy 2024-et jelöl.

Importőrök: Bose Electronics (Shanghai) Company Limited, Level 6, Tower D, No. 2337 Gudai Rd. Minhang District, Shanghai 201100 | Bose Products B.V., Gorslaan 60, 1441 RG Purmerend, The Netherlands | Bose de México S. de R.L. de C.V., Avenida Prado Sur #150, Piso 2, Interior 222 y 223, Colonia Lomas de Chapultepec V Sección, Miguel Hidalgo, Ciudad de México, C.P. 11000, telefonszám: +5255 (5202) 3545 | Bose Limited (H.K.), 9F., No. 10, Sec. 3, Minsheng E. Road, Zhongshan Dist. Taipei City 10480, telefonszám: +886-2-2514 7676 | Bose Limited, Bose House, Quayside Chatham Maritime, Chatham, Kent, ME4 4QZ, United Kingdom

Névleges bemeneti értékek: 5/9/15/20 V —, 3 A max. | **Névleges kimeneti értékek:** 5 V —, 3 A

Modellszám: 442368. A CMIIT-azonosító a hangszóró aján található.

Erre a termékre a Bose korlátozott garanciája vonatkozik, ami a következő címen érhető el: worldwide.Bose.com/Warranty.

Licencnyilatkozatok: A Bose SoundLink Max hordozható hangszóróhoz összetevőként mellékelte, harmadik féltől származó szoftvercsomagokra vonatkozó licencnyilatkozatokat a Bose alkalmazással tekintheti meg. Ezt az információt a Beállítások menüből érheti el.

Az Apple, az Apple embléma, az iPad és az iPhone az Apple, Inc. Amerikai Egyesült Államokban és más országokban bejegyzett védjegye. Az App Store az Apple Inc. szolgáltatásjegye. Az „iPhone” védjegyet Japánban az Aiphone K.K. licencével használjuk.

A „Made for Apple” jelvény használata azt jelzi, hogy az adott tartozék kifejezetten a jelvényen feltüntetett Apple termék(ek)kel való használatra készült, és a fejlesztő az Apple működési követelményeinek teljesítésére vonatkozó tanúsítvánnyal látta el. Az Apple nem vállal felelősséget a jelen készülék működéséért, valamint annak biztonsági és megfelelőségi előírásoknak való megfeleléséért.

A *Bluetooth*[®] szövedjegy és emblémák a Bluetooth SIG, Inc. tulajdonát képező, bejegyzett védjegyek, amelyeket a Bose Corporation minden esetben engedéllyel használ.

Az Android és a Google Play a Google LLC védjegye.

A Snapdragon Sound a Qualcomm Technologies, Inc. és/vagy leányvállalatainak terméke. A Qualcomm, a Snapdragon és a Snapdragon Sound a Qualcomm Incorporated védjegye vagy bejegyzett védjegye.

Az USB Type-C[®] és az USB-C[®] az USB Implementers Forum bejegyzett védjegye.

A Bose, a B embléma, a SimpleSync és a SoundLink a Bose Corporation védjegye. | A Bose Corporation központja: 1-877-230-5639 | © 2024 Bose Corporation. Előzetes írásos engedély nélkül a jelen kiadvány semmilyen része nem sokszorosítható, módosítható, terjeszthető, illetve nem használható fel semmilyen más módon.

Feljegyzendő adatok

A gyári szám a hangszóró hátulján található. A modellszám a hangszóró alján található.

Gyári szám: _____

Modellszám: 442368

Kérjük, őrizze meg a nyugtát. Ragadja meg az alkalmat, és regisztrálja az Ön által vásárolt Bose terméket! Ezt egyszerűen megteheti a következő címen: [worldwide.bose.com/ProductRegistration](https://www.worldwide.bose.com/ProductRegistration).

A DOBOZ TARTALMA

Tartalom	9
----------------	---

ELSŐ LÉPÉSEK

Kezdeti beállítási lépések	10
----------------------------------	----

BLUETOOTH®-KAPCSOLATOK

Csatlakoztatás egy eszközhöz	12
Az eszköz <i>Bluetooth</i> -beállításaival	12
A Bose alkalmazással	13
Eszköz újbóli csatlakoztatása	14
A legutoljára csatlakoztatott eszköz újracsatlakoztatása	14
Úracsatlakozás egy másik eszközhöz	14
További eszköz csatlakoztatása	15
A csatlakoztatott eszközök azonosítása	15
Váltás két csatlakoztatott eszköz között	15
Eszközök leválasztása	16
Hangszóró eszközlistájának törlése	16
Csak Android™-eszközök	17
Csatlakoztatás a gyors párosítással	17
Snapdragon Sound™ technológia	18

A HANGSZÓRÓ VEZÉRLŐI

Be- és kikapcsolás	19
Automatikus kikapcsolási időzítő	20
Médialejátszás és hangerő	21

GYORSFUNKCIÓK

A gyorsfunkció használata	22
A gyorsfunkció módosítása vagy letiltása	22

AKKUMULÁTOR

A hangszóró feltöltése.....	23
Töltési idő	24
Az akkumulátor töltöttségi szintjének meghallgatása.....	24
Az akkumulátor töltöttségi szintjének megtekintése	24
Az eszköz feltöltése	25

ÁLLAPOT

Tápellátás jelzőfénye	26
<i>Bluetooth</i> jelzőfénye.....	27
AUX jelzőfénye	27

VEZETÉKES KAPCSOLAT

Audiókábel csatlakoztatása.....	28
---------------------------------	----

BOSE TERMÉKEK CSATLAKOZTATÁSA

Csatlakozás Bose Smart Speaker vagy Soundbar termékhez	29
Kompatibilis termékek.....	29
Csatlakoztatás a Bose alkalmazás segítségével	30
Csatlakoztatás a termék vezérlői segítségével.....	31
Újracsatlakozás a Bose Smart Speaker hangszóróhoz vagy a Soundbar hangsugárzóhoz	31

HORDOZHATÓSÁG

A fogantyú cseréje	32
Új fogantyú vagy hordszíj felszerelése	33

VÍZ- ÉS PORÁLLÓSÁG	34
---------------------------------	-----------

ÁPOLÁS ÉS KARBANTARTÁS

A hangszóró frissítése	35
------------------------------	----

A hangszóró tisztítása	35
A hangszóró tárolása	35
Cserealkatrészek és tartozékok.....	35
Korlátozott garancia	35

HIBAELHÁRÍTÁS

Először próbálkozzon ezekkel a megoldásokkal.....	36
Egyéb megoldások.....	36
A hangszóró alaphelyzetbe állítása	39
A hangszóró gyári beállításainak visszaállítása	40

TARTALOM

Ellenőrizze a következő összetevők meglétét:

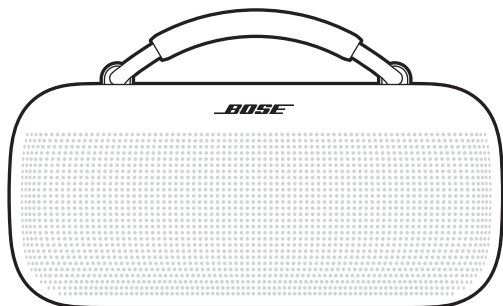

Bose SoundLink Max hordozható hangszóró



USB Type-C® típusú tápegység
(nem áll rendelkezésre
minden régióban)

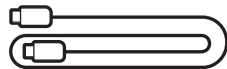

USB-C® típusú kábel

MEGJEGYZÉS: Ha úgy tűnik, hogy a termék bármelyik része sérült vagy hiányzik, ne használja. A hibaelhárítási cikkekért, videóért, és a termék javításával, illetve cseréjével kapcsolatban látogasson el a support.Bose.com/sl-max oldalra.

A hangszórót részleges töltéssel szállítjuk. Az első használat előtt a hangszórót csatlakoztassa egy tápegységhez. A hangszórót nem kell teljesen feltölteni, de az akkumulátor aktiválásához el kell végezni ezt a lépést.

KEZDETI BEÁLLÍTÁSI LÉPÉSEK

1. Csatlakoztassa az USB-C-kábel egyik végét a hangszóró hátoldalán található USB-C-csatlakozóhoz.

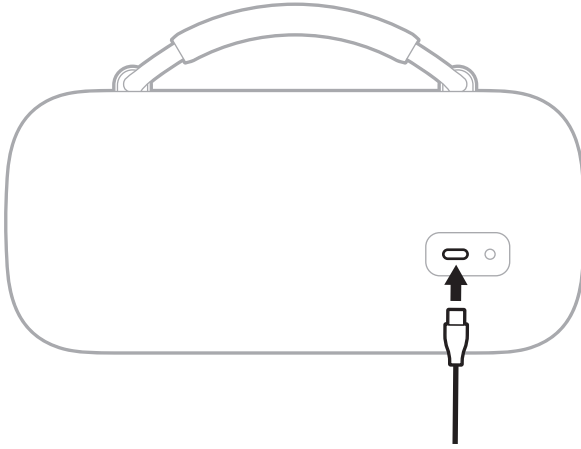

2. A kábel másik végét csatlakoztassa egy USB-C-tápegységhez.

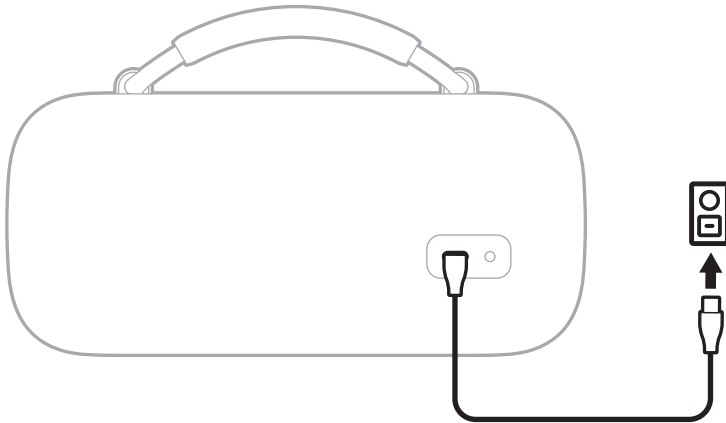

3. Nyomja meg a főkapcsolót (⏻).

A tápellátás jelzőfénye lassan fehéren villog. Hallani fogja az akkumulátor töltöttségi szintjét, majd a „Csatlakoztatásra kész.” üzenetet. A *Bluetooth*-jelzőfény lassan kéken villog.

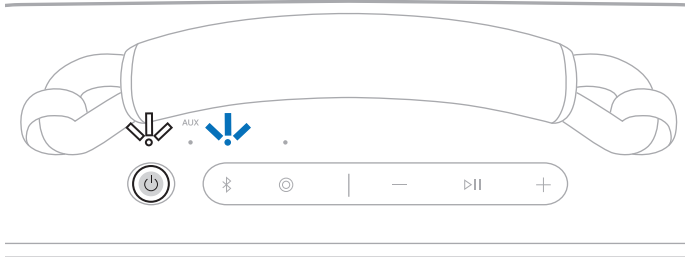

4. Csatlakozzon az eszközhöz (lásd: 12. oldal).

A hangszóró eszközlistáján legfeljebb nyolc eszközt tárolhat, és a hangszóró egyszerre legfeljebb két eszközhöz tud aktívan csatlakozni. Egyszerre csak egy eszközhöz lehet zenét lejátszani.

CSATLAKOZTATÁS EGY ESZKÖZHÖZ

A hangszórót az alábbi módszerek bármelyikével csatlakoztathatja az eszközhöz:

- Az eszköz *Bluetooth*-beállításaival (lásd: „Az eszköz *Bluetooth*-beállításaival”).
- A Bose alkalmazással (lásd: 13. oldal).
- Gyors párosítással (csak Android-eszközökön) (lásd: 17. oldal).

Az eszköz *Bluetooth*-beállításaival

1. Nyomja le és tartsa lenyomva a *Bluetooth* gombot (ⓑ), amíg a „Csatlakoztatásra kész” üzenet el nem hangzik, és a *Bluetooth* jelzőfénye el nem kezd lassan kéken villogni.

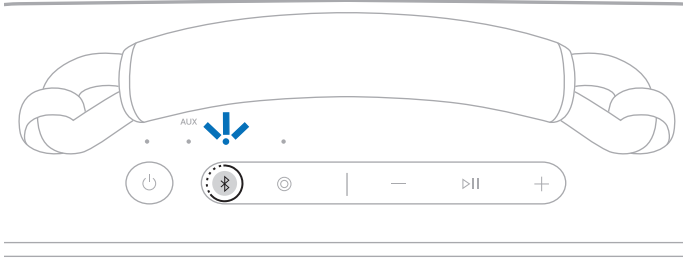

MEGJEGYZÉS: Ha már van csatlakoztatott eszköz, akkor a „Másik eszköz csatlakoztatására kész” üzenetet fogja hallani.

2. Nyissa meg az eszközén a *Bluetooth*-beállításokat.
3. Válassza ki a hangszórót az elérhető termékek listájáról.

MEGJEGYZÉS: Keresse meg azt a nevet, amelyet a Bose alkalmazásban adott a hangszórónak. Ha a hangszórónak nem adott nevet, az alapértelmezett neve fog megjelenni.

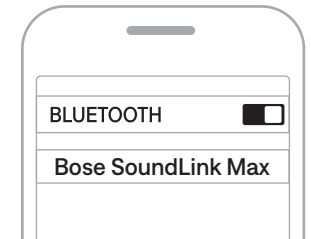

A hangszóró megjelenik a csatlakoztatott termékek listáján. A *Bluetooth* jelzőfénye folyamatos fehér fénnel világít (lásd: 27. oldal).

A Bose alkalmazással

A Bose alkalmazással a hangszórót bármely mobileszközről (például okostelefonról vagy táblagépről) beállíthatja és vezérelheti.

Az alkalmazás segítségével kezelheti a *Bluetooth*-kapcsolatokat és a hangszóró beállításait, módosíthatja a hangot, kiválaszthatja a hangsegéd nyelvét, és letöltheti a Bose által közzétett jövőbeli frissítéseket és új funkciókat.

MEGJEGYZÉS: Ha a Bose alkalmazást már letöltötte egy másik Bose termékhez, a hangszórót a terméklistát tartalmazó képernyőn adhatja hozzá.

1. Töltse le eszközére a Bose alkalmazást.



2. Kövesse az alkalmazás utasításait a hangszóró hozzáadásához.

ESZKÖZ ÚJBÓLI CSATLAKOZTATÁSA

A legutoljára csatlakoztatott eszköz újracsatlakoztatása

Bekapcsoláskor a hangszóró a legutoljára csatlakoztatott két eszközhöz csatlakozik.

MEGJEGYZÉSEK:

- Az eszközöknek 9 méteren belül, bekapcsolva kell lenniük.
- Győződjön meg róla, hogy a *Bluetooth* funkció engedélyezett az eszközein.

Úracsatlakozás egy másik eszközhöz

MEGJEGYZÉS: Az eszköznek 9 méteren belül, bekapcsolva kell lennie.

1. Nyomja meg, majd engedje fel a *Bluetooth* gombot (⌘) az aktuálisan csatlakoztatott eszközök nevének meghallgatásához.

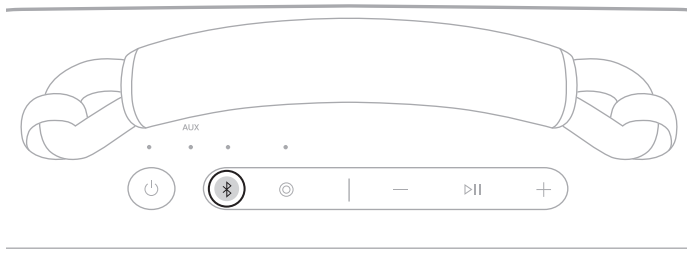

2. 2 másodpercen belül nyomja meg ismét a *Bluetooth* gombot (⌘) a hangszóró eszközlistáján lévő következő eszköz nevének meghallgatásához.
3. Ismételje ezt a lépést mindaddig, amíg a megfelelő eszköz nevét meg nem hallja.
4. Játsszon le zenét a csatlakoztatott eszközön.

TIPP: Másik eszköz újracsatlakoztatásához használhatja az eszköz *Bluetooth*-beállításait és a Bose alkalmazást is (lásd: 13. oldal).

MEGJEGYZÉS: Ha a hangszóróhoz már csatlakozik két eszköz, az újonnan csatlakoztatott eszköz a két kapcsolat közül a régebbit fogja lecserélni.

TOVÁBBI ESZKÖZ CSATLAKOZTATÁSA

A hangszóró egyszerre csak két eszközhöz csatlakozhat aktívan (többpontos kapcsolat).

További eszközök csatlakoztatásához lásd: 12. oldal.

MEGJEGYZÉSEK:

- Egyszerre csak egy eszközről lehet audiót lejátszani.
- A többpontos kapcsolat kezeléséhez vagy letiltásához használja a Bose alkalmazást. Ezt az opciót úgy érheti el, hogy a termék vezérlőképernyőjén a Forrás lehetőségre koppint.
- Ha a többpontos kapcsolatot letiltja, a második csatlakoztatott eszköz leválasztódik.

A CSATLAKOZTATOTT ESZKÖZÖK AZONOSÍTÁSA

1. Nyomja meg, majd engedje fel a *Bluetooth* gombot (⌘) az aktuálisan csatlakoztatott eszközök nevének meghallgatásához.

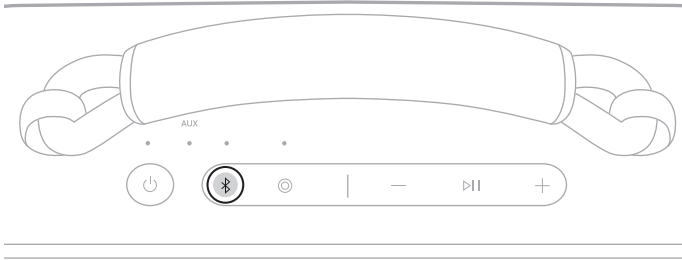

2. 2 másodpercen belül nyomja meg ismét a *Bluetooth* gombot (⌘) a hangszóró eszközlisztáján lévő következő eszköz nevének meghallgatásához.

VÁLTÁS KÉT CSATLAKOZTATOTT ESZKÖZ KÖZÖTT

1. Állítsa le a zenét az első eszközön.
2. Indítsa el a lejátszást a másik eszközön.

ESZKÖZÖK LEVÁLASZTÁSA

Használja az eszköz *Bluetooth*-beállításait vagy a Bose alkalmazást.

MEGJEGYZÉS: Ha az eszközén letiltja a *Bluetooth* funkciót, a hangszóró és minden más *Bluetooth* használatával csatlakozó termék kapcsolata is megszűnik.

HANGSZÓRÓ ESZKÖZLISTÁJÁNAK TÖRLÉSE

1. Tartsa lenyomva a *Bluetooth* (Ⓕ) gombot 15 másodpercig, amíg meg nem hallja a „*Bluetooth*-eszközlista törölve. Csatlakoztatásra kész.” üzenetet, és a *Bluetooth* jelzőfénye lassan kéken villog.

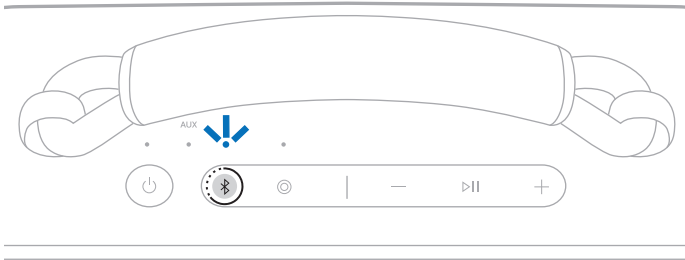

2. Törölje a hangszórót az eszköz *Bluetooth*-beállításaiból.

Az összes eszköz törlődik, és a hangszóró készen áll a csatlakoztatásra (lásd: 12. oldal).

CSAK ANDROID-ESZKÖZÖK

Ha Android rendszerű eszköze van, a további kiegészítő csatlakozási funkciókat is használhatja.

Csatlakoztatás a gyors párosítással

Egyetlen koppintással a hangszóró gyorsan és problémamentesen párosítható Bluetoothon keresztül az Android rendszerű eszközével.

MEGJEGYZÉSEK:

- A gyors párosítási funkció használatához az Android 6.0-s vagy újabb verzióját futtató Android-eszközre van szükség.
 - Az Android-eszközén engedélyezni kell a Bluetooth funkciót és a helyszolgáltatásokat.
1. Nyomja le és tartsa lenyomva a Bluetooth gombot (⌵), amíg a „Csatlakoztatásra kész” üzenet el nem hangzik, és a Bluetooth jelzőfénye el nem kezd lassan kéken villogni.

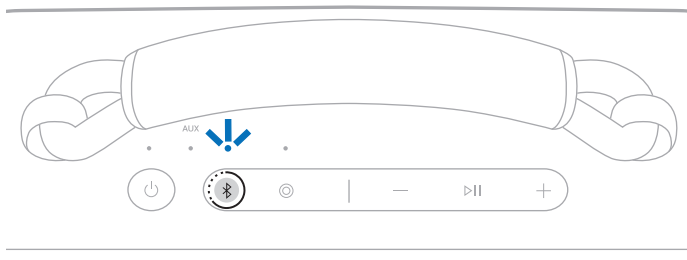

MEGJEGYZÉS: Ha már van csatlakoztatott eszköz, akkor a „Másik eszköz csatlakoztatására kész” üzenetet fogja hallani.

2. Helyezze a hangszórót az Android-eszköze mellé.

Az eszközén megjelenik egy értesítés, amely felajánlja a hangszóró párosítását.

MEGJEGYZÉS: Ha az értesítés nem jelenik meg, eszköze Google Play Services alkalmazásában ellenőrizze, hogy az értesítések engedélyezettek-e.

3. Koppintson az értesítésre.

Miután a hangszóró csatlakozott, értesítés jelzi, hogy a kapcsolat kész.

MEGJEGYZÉS: Az értesítésben található gomb megérintésével lehetősége van a Bose alkalmazás letöltésére is, és befejezheti a hangszóró beállítását.

Snapdragon Sound technológia

A Bose SoundLink Max hordozható hangszóró rendelkezik a Snapdragon Sound technológiával. A Snapdragon Sound optimalizálja a Qualcomm® hangtechnológiákat a csatlakozó eszközökön, hogy a streamelt hang a legjobb minőségben, stabil kapcsolattal és késleltetéssel szóljon.

A Snapdragon Sound használatához Snapdragon Sound minősítéssel rendelkező eszköz szükséges, például egy kompatibilis Android rendszerű eszköz. Miután a hangszórót csatlakoztatta, az eszköze automatikusan az aptX Adaptive *Bluetooth*-kodek használatával fog audiót streamelni.

MEGJEGYZÉS: A hangszóró által támogatott Snapdragon Sound-funkciókat, valamint azt, hogy eszköze kompatibilis-e, a következő címen ellenőrizheti: support.bose.com/sl-max.

A vezérlők a hangszóró tetején találhatók.

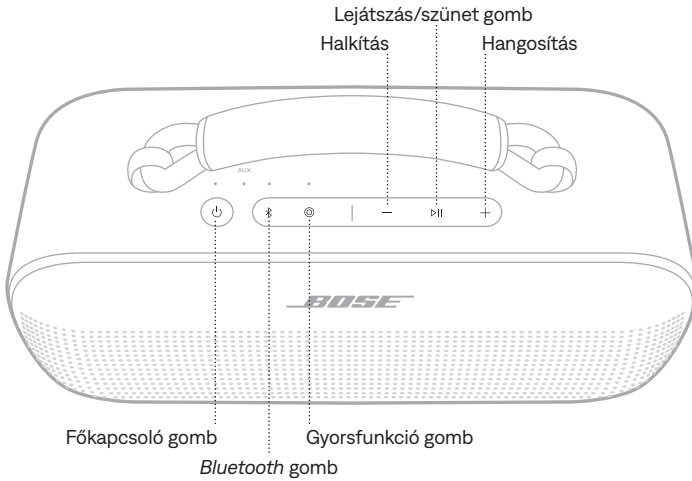

BE- ÉS KIKAPCSOLÁS

Nyomja meg a főkapcsolót (⏻).

A bekapcsolás után hangüzenetet hall, amely tájékoztatja az akkumulátor töltöttségi szintjéről. A tápellátás jelzőfénye az aktuális töltési szintnek megfelelően világít (lásd: 26. oldal).

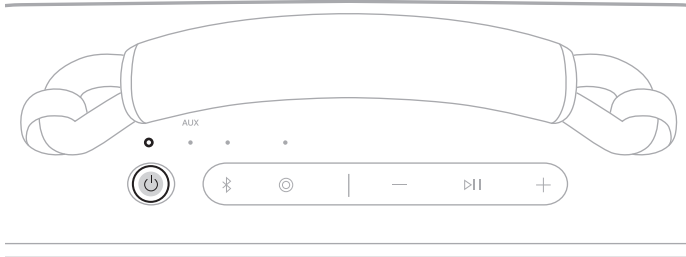

TIPP: A hangszórót a Bose alkalmazással is kikapcsolhatja. Ezt az opciót a termék vezérlőképernyőjéről érheti el.

Automatikus kikapcsolási időzítő

Az automatikus kikapcsolási időzítő használatakor az akkumulátor lassabban fog lemerülni, amikor a hangszórót akkumulátorról működteti. A hangszóró kikapcsol, ha 20 percig nem játszottak le audiót, vagy nem nyomtak meg gombokat.

A hangszóró felébresztéséhez nyomja meg a főkapcsolót (⏻) vagy a *Bluetooth* gombot (⌘).

MEGJEGYZÉS: Az időzítő beállításának módosításához használja a Bose alkalmazást. Ez az opció a Beállítások menüben található.

Az automatikus kikapcsolás időzítőjének letiltása

Tartsa lenyomva egyszerre a Lejátszás/szünet (▶||) és a Hangosítás + gombot. Ekkor az „Automatikus kikapcsolás letiltva” üzenetet fogja hallani.

Ismételje meg a műveletet az automatikus kikapcsolás időzítőjének újbóli engedélyezéséhez.

TIPP: Az automatikus kikapcsolás időzítőjét a Bose alkalmazással is kikapcsolhatja.

MÉDIALEJÁTSZÁS ÉS HANGERŐ

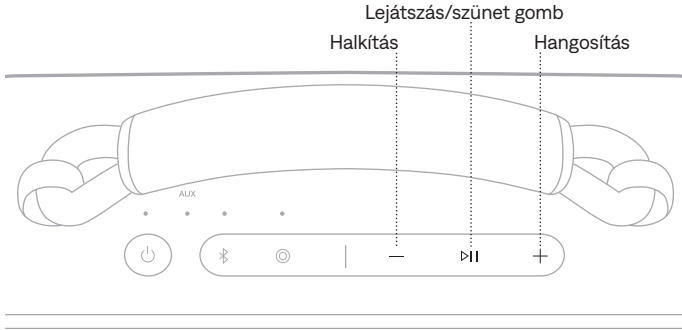

FUNKCIÓ	TEENDŐ
Lejátszás/szünet	Nyomja meg a ▷ gombot.
Ugrás előre	Nyomja meg kétszer a ▷ gombot
Ugrás vissza	Nyomja meg háromszor a ▷ gombot
Hangosítás	<p>Nyomja meg a + gombot.</p> <p>MEGJEGYZÉSEK:</p> <ul style="list-style-type: none"> A hangerő gyors növeléséhez tartsa lenyomva a + gombot. Ha elérte a maximális hangerőt, a <i>Bluetooth</i> vagy az AUX jelzőfénye (forrástól függően) kétszer fehéren felvillan.
Halkítás	<p>Nyomja meg a – gombot.</p> <p>MEGJEGYZÉSEK:</p> <ul style="list-style-type: none"> A hangerő gyors csökkentéséhez tartsa lenyomva a – gombot. Ha elérte a minimális hangerőt, a <i>Bluetooth</i> vagy az AUX jelzőfénye (forrástól függően) kétszer fehéren felvillan.

TIPP: A hangerő növeléséhez vagy csökkentéséhez használhatja az eszközén vagy a Bose alkalmazásban található hangerőszabályzókat is. Ezt az opciót a termék vezérlőképernyőjéről érheti el.

A programozható Gyorsfunkció gomb (Ⓢ) segítségével gyorsan és egyszerűen hozzáférhet az alábbi funkciók valamelyikéhez:

- Átváltás vezetékes kapcsolatra (alapértelmezett)
- Spotify elérése

A GYORSFUNKCIÓ HASZNÁLATA

Nyomja meg a Gyorsfunkció gombot (Ⓢ).

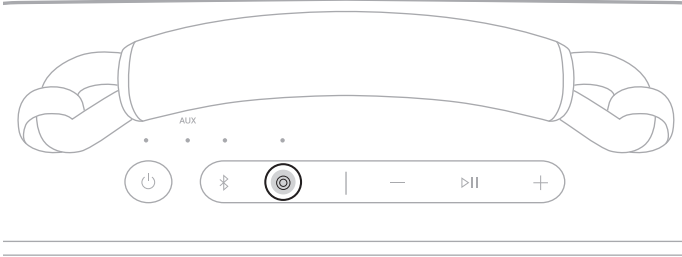

A GYORSFUNKCIÓ MÓDOSÍTÁSA VAGY LETILTÁSA

A gyorsfunkció módosítását vagy letiltását a Bose alkalmazásban végezheti el. Ezt az opciót úgy érheti el, hogy a termék vezérlőképernyőjén a Gyorsfunkció lehetőségre koppint.

A *Bluetooth*-kapcsolatra való visszaváltáshoz nyomja meg a *Bluetooth* gombot (Ⓜ).

A HANGSZÓRÓ FELTÖLTÉSE

VIGYÁZAT: A nedves hangszórót ne kísérelje meg feltölteni. Ezzel kárt okozhat a hangszóróban. A hangszóró vízálló, de a töltés előtt az USB-C-portnak teljesen meg kell száradnia. Ha nedvesség érzékelhető, a tápellátás jelzőfénye lassan fehéren és sárgán villog (lásd: 26. oldal).

MEGJEGYZÉS: Ügyeljen rá, hogy a Bose-tól származó USB-C-kábelt, vagy ahhoz hasonló USB-C-kábelt használjon, legalább 5 V $\overline{\text{---}}$, 3 A jellemzőkkel.

1. Csatlakoztassa az USB-C-kábel egyik végét a hangszóró hátoldalán található USB-C-csatlakozóhoz.

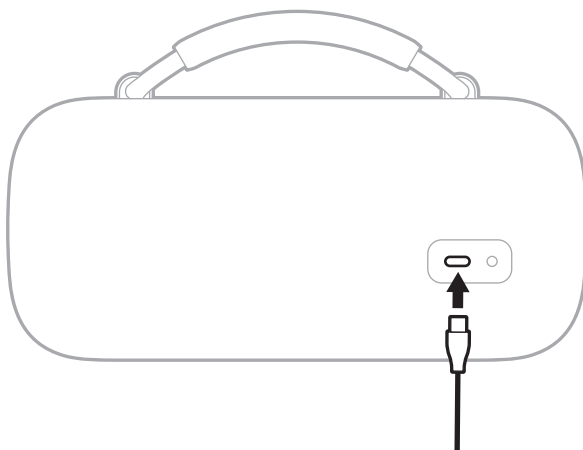

2. A kábel másik végét csatlakoztassa áramforráshoz, például USB-C-tápegységhez vagy számítógéphez.

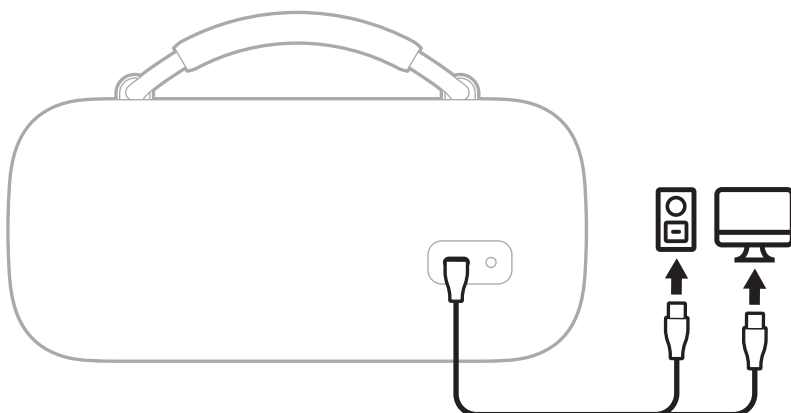

A tápellátás jelzőfénye lassan fehéren villog. Amikor az akkumulátor teljesen feltöltődött, a tápellátás jelzőfénye folyamatosan fehéren világít.

Töltési idő

Az akkumulátor teljes feltöltése legfeljebb 5 órát vesz igénybe.¹

A teljesen feltöltött akkumulátorral akár 20 órán keresztül is használhatja hangszóróját.² Maximális hangerőt használva az akkumulátor üzemideje 3 óra.³

A töltési idő és az akkumulátorteljesítmény az USB-tápegység képességeinek, a zenei tartalomnak, a hangszóró hangerejének és annak függvényében változik, hogy tölt-e külső eszközt.

Az akkumulátor töltöttségi szintjének meghallgatása

A hangszóró minden egyes bekapcsolásakor hangüzenetet hall, amely tájékoztatja az akkumulátor töltöttségi szintjéről. Amikor a hangszórót használja, hangutasítás jelzi, ha az akkumulátort fel kell tölteni.

A hangszóró hallgatása közben nyomja le és tartsa lenyomva a főkapcsolót (⏻), amíg meg nem hallja az akkumulátor töltöttségi szintjét.

Az akkumulátor töltöttségi szintjének megtekintése

A tápellátás jelzőfénye az akkumulátor töltöttségi szintjének megfelelően világít (lásd: 26. oldal).

MEGJEGYZÉS: Az akkumulátor töltöttségi szintjét a Bose alkalmazásban is megtekintheti. Ezt az opciót a termék vezérlőképernyőjéről érheti el.

Az összes tesztelést a Bose végezte a gyári beállításokat reprezentáló Bose SoundLink Max hordozható hangszóró használatával.

- 1 5 V/3 A (15 W) USB-C-t támogató tápegységgel, 0%-ról 100%-ra való töltés esetén készenléti módban. A töltési idők eltérőek lesznek, ha nem az ajánlott 15 wattos tápegységet használja.
- 2 *Bluetooth A2DP*-audió 65%-os hangerővel 20 °C és 25 °C közötti hőmérsékleten, alapértelmezett EQ-val, a 2023 októberében érvényes nemzetközi toplista első 50 számának lejátszásával, külső eszközök töltése nélkül. Az akkumulátor teljesítménye az egyéni felhasználói körülményektől, például a hangtartalomtól, a hangerőtől és a környezeti hőmérséklettől függően változik.
- 3 *Bluetooth A2DP*-audió 100%-os hangerővel 20 °C és 25 °C közötti hőmérsékleten, alapértelmezett EQ-val, a 2023 októberében érvényes nemzetközi toplista első 50 számának lejátszásával, külső eszközök töltése nélkül. Az akkumulátor teljesítménye az egyéni felhasználói körülményektől, például a hangtartalomtól, a hangerőtől és a környezeti hőmérséklettől függően változik.

AZ ESZKÖZ FELTÖLTÉSE

VIGYÁZAT: Az eszközt ne kísérelje meg feltölteni, ha a hangszóró nedves. Ezzel kárt okozhat a hangszóróban. A hangszóró vízálló, de a töltés előtt az USB-C-portnak teljesen meg kell száradnia. Ha nedvesség érzékelhető, a tápellátás jelzőfénye lassan fehéren és sárgán villog (lásd: 26. oldal).

1. Csatlakoztassa az USB-C-kábel egyik végét a hangszóró hátoldalán található USB-C-csatlakozóhoz.

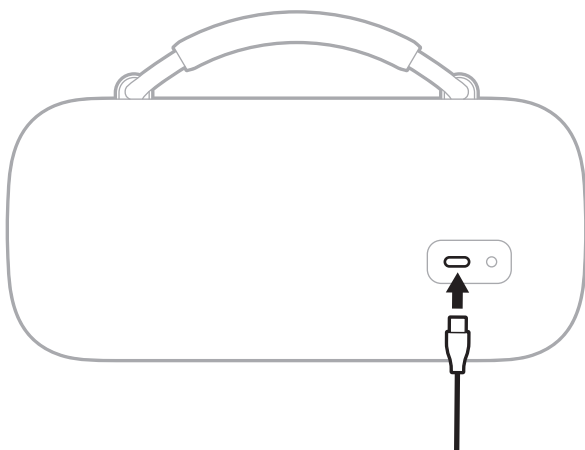

2. Dugja be a kábel másik végét az eszköz USB-C-csatlakozójába.

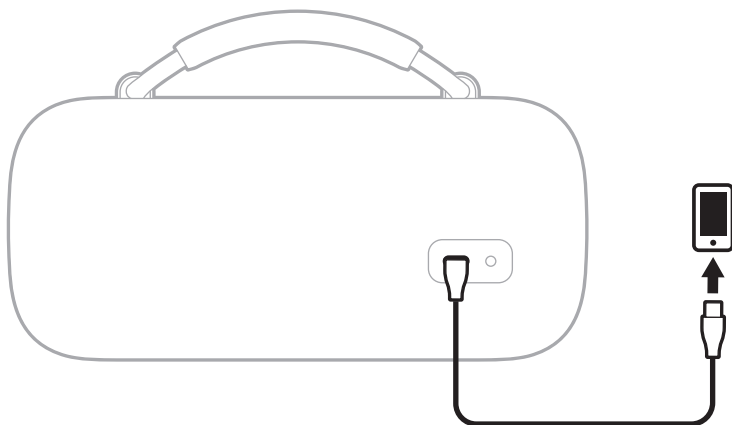

A töltési állapot megjelenik az eszközön.

A tápellátás, az AUX, a Bluetooth és a gyorsfunkció jelzőfényei a hangszóró tetején találhatóak.

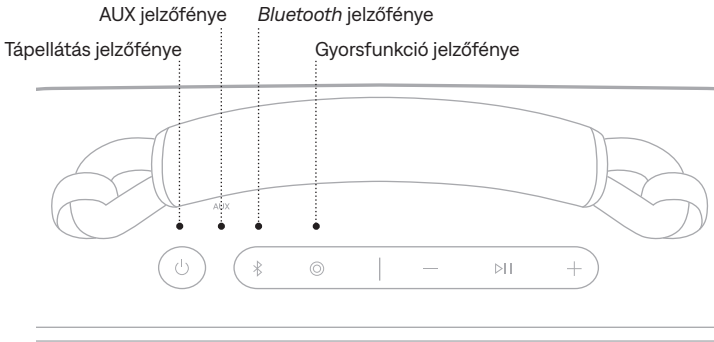

TÁPELLÁTÁS JELZŐFÉNYE

Az akkumulátor-, a töltési, a frissítési és a hibaállapotot mutatja.

FÉNYJELZÉS	RENDSZERÁLLAPOT
Folyamatosan fehéren világít	Teljesen feltöltve
Folyamatos sárga	Alacsony töltöttség
Sárga villogás	Tölteni kell
Lassú fehér villogás	Töltés folyamatban
Háromszor fehéren villog (ismétlődik)	Szoftver frissítése (vezeték nélkül)
Gyors fehér villogás (10 másodperc)	Szoftver frissítése (USB-C-port)
Gyors fehér villogás (3 másodperc)	A visszaállítás befejeződött
Lassú fehér és sárga villogás (váltakozó)	Nedvesség érzelhető – a töltés előtt szárítsa meg teljesen az USB-C-portot
Gyors fehér és sárga villogás (váltakozó)	Hiba. Hívja a Bose ügyfélszolgálatát

BLUETOOTH JELZŐFÉNYE

A *Bluetooth*-kapcsolat állapotát mutatja.

FÉNYJELZÉS	RENDSZERÁLLAPOT
Lassú kék villogás	Készen áll a kapcsolódásra
Gyors kék villogás	Kapcsolódás folyamatban
Folyamatosan fehéren világít	Csatlakoztatva
Kétszer fehéren villog	Eszközlista törölve

AUX JELZŐFÉNYE

Az *AUX*-kapcsolat állapotát mutatja.

FÉNYJELZÉS	RENDSZERÁLLAPOT
Folyamatosan fehéren világít	Csatlakoztatva

AUDIOKÁBEL CSATLAKOZTATÁSA

Ha az eszközéről szeretne audiót hallgatni, csatlakoztathat egy az audiokábelt a hangszórhoz (nincs mellékelve).

Csatlakoztassa az audiokábel egyik végét a hangszóró hátulján lévő 3,5 mm-es csatlakozóba, másik végét pedig az eszközén lévő portba.

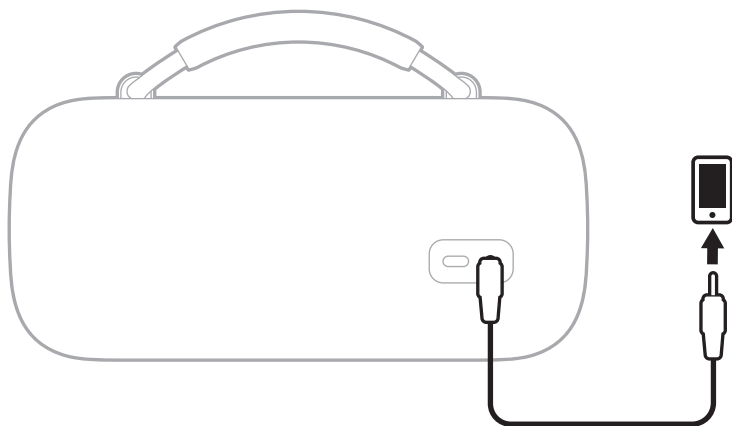

Az AUX jelzőfénye folyamatos fehér fénnel világít.

MEGJEGYZÉS: A *Bluetooth*-kapcsolatra váltáshoz nyomja meg a *Bluetooth* gombot (⌘). Vezetékes kapcsolatra való visszaváltáshoz nyomja meg a Gyorsfunkció gombot (Ⓞ), vagy válassza le, majd csatlakoztassa újra az audiokábelt.

CSATLAKOZÁS BOSE SMART SPEAKER VAGY SOUNDBAR TERMÉKHEZ

A Bose SimpleSync technológiával a hangszórót a Bose Smart Speaker hangszóróhoz vagy a Bose Smart Soundbar hangszugárzóhoz csatlakoztathatja, ha ugyanazt az audiót két különböző helyiségben szeretné hallgatni.

MEGJEGYZÉS: A SimpleSync technológia vezeték nélküli *Bluetooth*-hatósugara legfeljebb 9 méter. A falak vastagsága és anyaga befolyásolhatja a jelek fogadását.

Kompatibilis termékek

A hangszórót bármely Bose Smart Speaker hangszóróhoz vagy Bose Smart Soundbar hangszugárzóhoz csatlakoztathatja.

Néhány népszerű kompatibilis termék:

- Bose Smart Ultra Soundbar/Bose Ultra Soundbar
- Bose Smart Soundbar 900
- Bose Smart Soundbar 700/Bose Soundbar 700
- Bose Smart Soundbar 600
- Bose Soundbar 500
- Bose Smart Speaker 500/Bose Home Speaker 500
- Bose Home Speaker 300
- Bose Portable Smart Speaker/Bose Portable Home Speaker

A lista rendszeresen új termékekkel bővül. A teljes listát és a további információkat a következő címen tekintheti meg: support.bose.com/Groups.

Csatlakoztatás a Bose alkalmazás segítségével

1. Nyomja le és tartsa lenyomva a *Bluetooth* gombot (📶), amíg a „Csatlakoztatásra kész” üzenet el nem hangzik, és a *Bluetooth* jelzőfénye el nem kezd lassan kéken villogni.

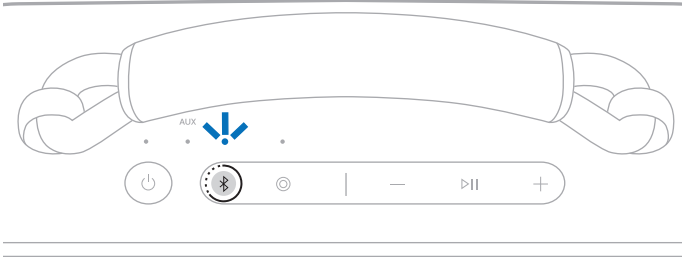

MEGJEGYZÉS: Ha már van csatlakoztatott eszköz, akkor a „Másik eszköz csatlakoztatására kész” üzenetet fogja hallani.

2. A Bose alkalmazással csatlakoztassa a hangszórót egy kompatibilis Bose termékhez. További információkért látogasson el a következő címre: support.Bose.com/Groups.

MEGJEGYZÉSEK:

- A csatlakoztatás 30 percet is igénybe vehet.
- Ügyeljen arra, hogy a hangszóró legfeljebb 9 méterre legyen a hangsugárzótól vagy a hangszórótól.
- A hangszóró egyszerre csak egy eszközhöz csatlakoztatható.

Csatlakoztatás a termék vezérlői segítségével

1. Nyomja le és tartsa lenyomva a *Bluetooth* gombot (📶), amíg a „Csatlakoztatásra kész” üzenet el nem hangzik, és a *Bluetooth* jelzőfénye el nem kezd lassan kéken villogni.

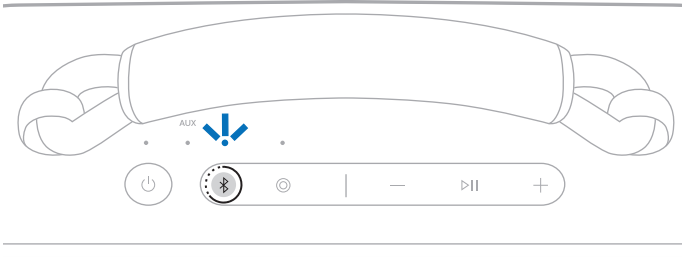

MEGJEGYZÉS: Ha már van csatlakoztatott eszköz, akkor a „Másik eszköz csatlakoztatására kész” üzenetet fogja hallani.

2. A hangszugárzó távvezérlőjén vagy a hangszóró tetején tartsa lenyomva a *Bluetooth* gombot, amíg a fényszáv vagy a fénygyűrű el nem kezd kéken villogni.

A hangszóró csatlakozik a hangszugárzóhoz vagy hangszóróhoz, és mindkét készülékről ugyanazt az audiót fogja hallani.

MEGJEGYZÉSEK:

- A csatlakoztatás 30 percet is igénybe vehet.
- Ügyeljen arra, hogy a hangszóró legfeljebb 9 méterre legyen a hangszugárzótól vagy a hangszórótól.
- A hangszóró egyszerre csak egy eszközhöz csatlakoztatható.

ÚJRACSATLAKOZÁS A BOSE SMART SPEAKER HANGSZÓRÓHOZ VAGY A SOUNDBAR HANGSUGÁRZÓHOZ

A Bose alkalmazással újracsatlakoztathatja a hangszórót egy korábban csatlakoztatott kompatibilis Bose termékhez. További információkért látogasson el a következő címre: support.bose.com/Groups.

MEGJEGYZÉSEK:

- A hangszóró vagy a hangszugárzónak 9 méteren belül, bekapcsolva kell lennie.
- Ha a hangszóró nem kapcsolódik, lásd: „A hangszórót nem lehet újracsatlakoztatni a Bose Smart Speaker hangszóróhoz vagy a Soundbar hangszugárzóhoz”, 38. oldal.

A fogantyúnál fogva egyszerűen hordozhatja a hangszórót.

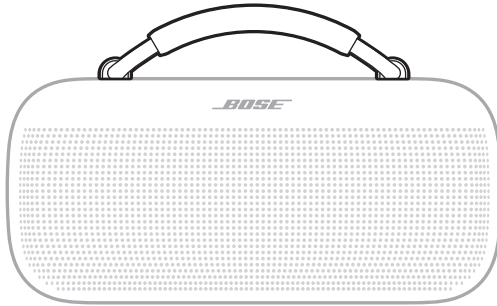

A fogantyút lecserélheti újra vagy egy hordszíjra.

Ezeket az opcionális tartozékokat a support.bose.com/sl-max címen rendelheti meg.

A FOGANTYÚ CSERÉJE

1. A fogantyú végénél lévő csavaros dugót határozott mozdulattal forgassa el balra (az óramutató járásával ellentétes irányban) 1/4 fordulattal.

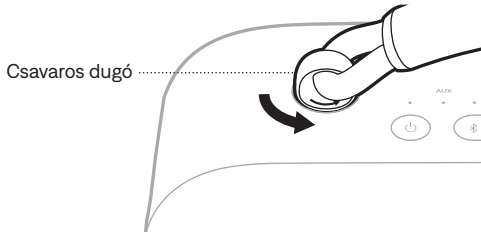

2. Emelje le a fogantyút a hangszóróról.

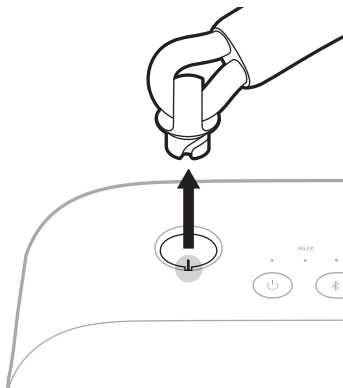

3. Az 1. és 2. lépés megismétlésével távolítsa el a fogantyú másik végét is.

ÚJ FOGANTYÚ VAGY HORDSZÍJ FELSZERELÉSE

1. Igazítsa a csavaros dugó bevágásait a nyílás érintkezőihez, és helyezze a dugót a hangszóróba.

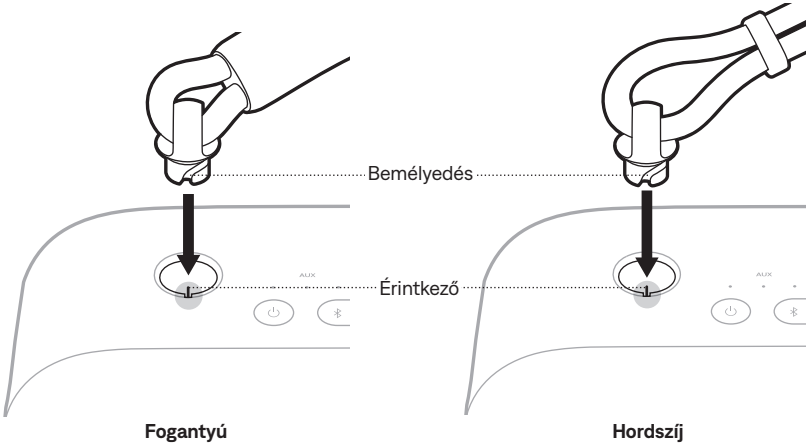

2. Forgassa el a dugót jobbra (az óramutató járásával megegyező irányban) $\frac{1}{4}$ fordulattal, amíg a helyére nem kattann.

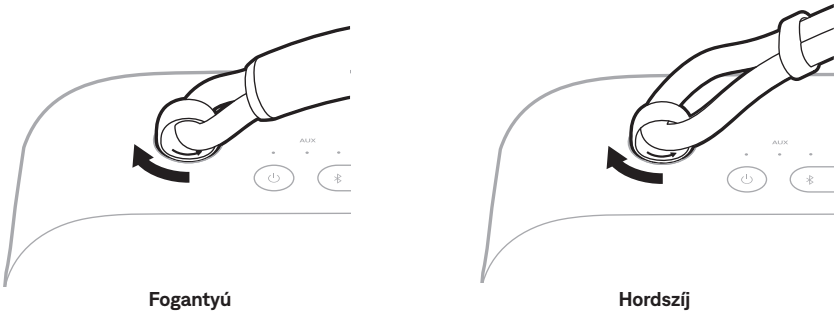

3. Az 1. és 2. lépés megismétlésével csatlakoztassa a fogantyú vagy a hordszíj másik végét is.

Ez a hangszóró vízálló, cseppálló és porálló. A hangszóró IP67 és IP64 jelöléssel rendelkezik. Legfeljebb 30 percig lehet vízbe meríteni, maximum 1 méteres mélységig. Zuhanyzás közben és esőben, illetve hóban is használhatja.

FIGYELMEZTETÉS:

- A hangszórót TILOS 1 méternél mélyebb vízbe meríteni.
- A hangszórón ne játsszon le audiót, miközben a hangszóró víz alatt van.
- Ha a hangszórót sós vagy klórtartalmú víz éri, óvatosan öblítse le vízzel a rátapadt anyag eltávolításához.
- Ha a hangszóró nedves, soha ne kísérelje meg feltölteni a hangszórót vagy az eszközét. Ezzel kárt okozhat a hangszóróban. A hangszóró vízálló, de a töltés előtt az USB-C-portnak teljesen meg kell száradnia. Ha nedvesség érzékelhető, a tápellátás jelzőfénye lassan fehéren és sárgán villog (lásd: 26. oldal).



A HANGSZÓRÓ FRISSÍTÉSE

Amikor a Bose alkalmazáshoz kapcsolódik, a hangszóró automatikusan megkezdi a frissítést, ha van elérhető frissítés. Kövesse az alkalmazás utasításait. A frissítés megkezdésekor a tápellátás jelzőfénye 3-szor (ismételten) fehéren felvillan, amíg a frissítés be nem fejeződik.

A hangszórót a Bose Updater webhelyről is frissítheti. Számítógépén látogasson el a következő helyre: btu.Bose.com, és kövesse a képernyőn megjelenő utasításokat. Amikor a hangszóró megkezdi a frissítést, a tápellátás jelzőfénye 10 másodpercig gyorsan fehéren villog.

A HANGSZÓRÓ TISZTÍTÁSA

A hangszóró rendszeres tisztítást igényelhet.

- A hangszóró felületének megtisztításához használjon egy nedves rongyot (csak vízzel nedvesítse be). Töltés előtt győződjön meg róla, hogy az USB-C-port teljesen megszáradt. Ha nedvesség érezhető, a tápellátás jelzőfénye lassan fehéren és sárgán villog (lásd: 26. oldal).
- Ne használjon semmilyen oldószert, vegyi anyagot vagy alkoholt, ammóniát vagy súrolószert tartalmazó tisztítószert.
- Ha a hangszórót sós vagy klórtartalmú víz éri, óvatosan öblítse le vízzel a rátapadt anyag eltávolításához.

A HANGSZÓRÓ TÁROLÁSA

Ha nem használja, tárolja a hangszórót hűvös helyen.

VIGYÁZAT: Ha a hangszóró teljesen fel van töltve, vagy ha alacsony töltési szinttel rendelkezik, ne tárolja hosszabb ideig (lásd: 26. oldal).

CSEREALKATRÉSZEK ÉS TARTOZÉKOK

A cserealkatrészek vagy tartozékok a Bose ügyfélszolgálatán keresztül rendelhetők meg.

Látogasson el a következő címre: support.Bose.com/sl-max.

KORLÁTOZOTT GARANCIA

A hangszóróra korlátozott garancia vonatkozik. A korlátozott garancia részleteit a global.Bose.com/Warranty címen olvashatja.

A termék regisztrálására vonatkozó tudnivalókat a global.Bose.com/ProductRegistration címen találja. A regisztráció elmulasztása nem befolyásolja a korlátozott garanciára való jogosultságát.

ELŐSZÖR PRÓBÁLKOZZON EZEKEL A MEGOLDÁSOKKAL

Ha a hangszóróval kapcsolatban problémákat észlel:

- Kapcsolja ki, majd be a hangszórót (lásd:19. oldal).
- Töltse fel a hangszórót (lásd: 23. oldal).
- Ellenőrizze az állapotjelző fényeket (lásd: 26. oldal).
- Ellenőrizze, hogy eszköze támogatja-e a *Bluetooth*-kapcsolatokat (lásd: 12. oldal).
- Növelje a hangszóró, az eszköz és a zenei alkalmazás hangerejét.
- Vigye közelebb eszközét a hangszóróhoz (9 m), és vigye távolabb minden zavarforrástól vagy a jelet árnyékoló tárgytól.
- Csatlakoztasson egy másik eszközt (lásd: 12. oldal).

Ha a hibát nem sikerült elhárítani, az alábbi táblázat segítségével azonosítsa az észlelt jelenséget, és a leggyakoribb problémák megoldásait. Hibaelhárítási cikkekkért, videókért és más segédanyagokért látogasson el a következő címre: support.Bose.com/sl-max.

Ha a problémát nem tudja megoldani, forduljon a Bose ügyfélszolgálatához.

Látogasson el a következő címre: worldwide.Bose.com/contact.

EGYÉB MEGOLDÁSOK

JELENSÉG	MEGOLDÁS
A hangszóró nem kap áramot (akkumulátorról)	Lehetséges, hogy az akkumulátor akkumulátorkímélő módban van vagy lemerült. Csatlakoztassa a hangszórót egy áramforráshoz (lásd: 23. oldal).
A hangszóró nem csatlakozik az eszközhöz	Törölje a hangszóró eszközlístájának tartalmát (lásd: 16. oldal). Törölje a hangszórót az eszközén található <i>Bluetooth</i> -listáról, ideértve az „LE” (Low Energy) jelölésű duplikált bejegyzéseket is. Csatlakoztassa ismét (lásd: 12. oldal). Az útmutató-videók megtekintéséhez látogasson el a support.Bose.com/sl-max címre.
A hangszóró nem reagál a több gombnyomásos funkciókra	Változtasson a gombnyomások sebességén.
Nincs hang	A Bose alkalmazásban győződjön meg róla, hogy a hangutasítások engedélyezve vannak. Nyomja meg és engedje fel a <i>Bluetooth</i> gombot (⌘) a csatlakoztatott eszköz nevének meghallgatásához. Ellenőrizze, hogy a megfelelő eszközt használja-e. Használjon egy másik zenei forrást. Ha két eszköz van csatlakoztatva, szüneteltesse a zenét az elsón, és a másik eszközről játssza le.

JELENSÉG	MEGOLDÁS
<p>A Bluetooth-kapcsolattal csatlakoztatott eszközről gyenge minőségű hang hallható</p>	<p>Használjon egy másik zenei forrást.</p> <p>Ha két eszköz van csatlakoztatva, válassza le a második eszközt.</p> <p>Tiltson le minden hangkiemelési funkciót az eszközön és a zenei alkalmazásban.</p> <p>Ha a hangszórót víz érte, várja meg, amíg megszárad, és próbálkozzon újra.</p>
<p>Az audiokábelvel csatlakoztatott eszközről gyenge minőségű hang hallható</p>	<p>Az audiokábel mindkét végét biztonságosan csatlakoztassa (lásd: 28. oldal).</p> <p>Tiltson le minden hangkiemelési funkciót az eszközön és a zenei alkalmazásban.</p> <p>Próbálkozzon másik audiokábelvel (lásd: 28. oldal).</p>
<p>Nem hallható hang az audiokábelvel csatlakoztatott eszközről</p>	<p>Az audiokábel mindkét végét biztonságosan csatlakoztassa (lásd: 28. oldal).</p> <p>Az eszközén nyomja meg a lejátszás gombot egy audio lejátszásához.</p> <p>Játsszon le audiót másik alkalmazásból vagy zenei szolgáltatásból.</p> <p>Játsszon le olyan audiót, amely közvetlenül az eszközén található.</p> <p>Növelje a hangszóró hangerejét, majd növelje az eszköz hangerejét.</p> <p>Próbálkozzon másik audiokábelvel (lásd: 28. oldal).</p> <p>Indítsa újra az eszközt.</p>
<p>Késik a hang</p>	<p>Játsszon le audiót másik alkalmazásból vagy zenei szolgáltatásból.</p> <p>Zárja be és nyissa meg az alkalmazást vagy a zenei szolgáltatást.</p> <p>Próbálkozzon másik audiokábelvel (lásd: 28. oldal).</p>
<p>A hangszóró nem töltődik</p>	<p>Az USB-C-kábel mindkét végét biztonságosan csatlakoztassa (lásd: 23. oldal).</p> <p>Ügyeljen rá, hogy a Bose-től származó USB-C-kábelt, vagy ahhoz hasonló USB-C-kábelt használjon, legalább 5 V $\overline{\text{---}}$, 3 A jellemzőkkel.</p> <p>Próbáljon másik forrást használni a töltéshez.</p> <p>Ha a hangszóró túl magas vagy túl alacsony hőmérsékletnek volt kitéve, várja meg, amíg újra eléri a szobahőmérsékletet, majd próbálkozzon újra a feltöltéssel.</p> <p>Ha a hangszórót víz érte, várja meg, amíg megszárad, és próbálkozzon újra.</p> <p>Állítsa alaphelyzetbe a hangszórót (lásd: 39. oldal).</p>

JELENSÉG	MEGOLDÁS
<p>A mobil eszköz nem töltődik</p>	<p>Az USB-C-kábel mindkét végét biztonságosan csatlakoztassa (lásd: 25. oldal).</p> <p>Ha a hangszórót víz érte, várja meg, amíg megszárad, és próbálkozzon újra.</p> <p>Győződjön meg róla, hogy eszköze tölthető másik eszközzel. Tekintse meg a mobil eszköz felhasználói kézikönyvét.</p> <p>Húzza ki az USB-kábelt a hangszóróból, majd csatlakoztassa újra. Ha az eszköz továbbra sem töltődik, húzza ki az USB-kábelt az esz közből, majd csatlakoztassa újra. Ha a problémát nem tudja megoldani, tekintse meg az eszköz felhasználói útmutatóját.</p>
<p>A hangszórót nem lehet csatlakoztatni a Bose Smart Speaker hangszóróhoz vagy a Soundbar hangszugárzóhoz</p>	<p>Ügyeljen rá, hogy a Bose alkalmazást használja (lásd: 13. oldal).</p> <p>Ellenőrizze, hogy a Bose Smart Speaker hangszórón és Soundbar hangszugárzón a legfrissebb szoftver fut-e. A Bose alkalmazással futtassa az elérhető szoftverfrissítéseket.</p> <p>Ügyeljen arra, hogy kompatibilis Bose termékek csatlakozzon. A kompatibilis termékek listáját itt tekintheti meg: support.bose.com/Groups.</p> <p>Nyomja le és tartsa lenyomva a <i>Bluetooth</i> gombot (⌘), amíg a „Másik eszköz csatlakoztatására kész” üzenet el nem hangzik, és a <i>Bluetooth</i> jelzőfénye el nem kezd lassan kéken villogni.</p> <p>Ügyeljen arra, hogy a hangszóró legfeljebb 9 méterre legyen a hangszugárzótól vagy a hangszórótól.</p>
<p>A hangszórót nem lehet újracsatlakoztatni a Bose Smart Speaker hangszóróhoz vagy a Soundbar hangszugárzóhoz</p>	<p>A hangszórón tartsa lenyomva a <i>Bluetooth</i> gombot (⌘), amíg a <i>Bluetooth</i> jelzőfénye el nem kezd kéken villogni, és meg nem hallja a „Másik eszköz csatlakoztatására kész” üzenetet. A Bose alkalmazással csatlakoztassa a hangszórót egy kompatibilis Bose termékhez. További információért látogasson el a következő címre: support.bose.com/Groups.</p>
<p>A hang késik, amikor Bose Smart Speaker hangszóróhoz vagy Soundbar hangszugárzóhoz csatlakozik</p>	<p>Töltse le a Bose alkalmazást (lásd: 13. oldal), és futtassa az elérhető szoftverfrissítéseket.</p> <p>Egy számítógépen ellenőrizze, hogy vannak-e elérhető USB-frissítések a btu.bose.com webhelyen.</p>

A HANGSZÓRÓ ALAPHELYZETBE ÁLLÍTÁSA

Ha a hangszóró nem reagál, állítsa alaphelyzetbe.

A hangszóró alaphelyzetbe állítása visszaállítja a termék vezérlőit, és újraindítja a hangszórót. Az eszközbeállítások nem törlődnek.

MEGJEGYZÉS: Győződjön meg róla, hogy az USB-C-kábel nem csatlakozik a hangszóróhoz.

1. Nyomja le és tartsa lenyomva a főkapcsolót (⏻) 30 másodpercig, amíg a hangszóró ki nem kapcsol.

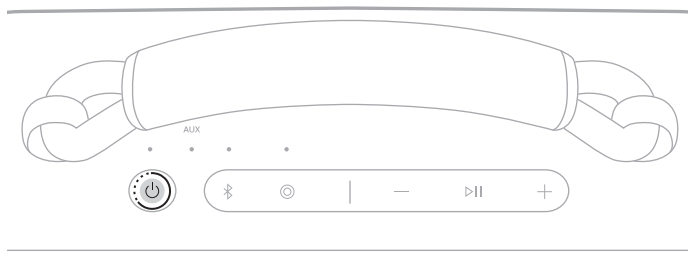

2. Nyomja meg a főkapcsolót (⏻).

A tápellátás jelzőfénye az akkumulátor töltöttségi szintjének megfelelően világít (lásd: 26. oldal).

MEGJEGYZÉSEK:

- Ha az USB-C-kábel csatlakoztatva van, a hangszóró alaphelyzetbe állítása előtt húzza ki.
- Ha a problémát nem tudja megoldani, további hibaelhárítási információkat és támogatást a következő címen talál: support.bose.com/sl-max.

A HANGSZÓRÓ GYÁRI BEÁLLÍTÁSAINAK VISSZAÁLLÍTÁSA

A gyári beállítások visszaállításakor a csatlakoztatott eszközök listája mellett a hangszóróról törölődnek a nyelvi beállítások, és azok visszaállnak az eredeti gyári értékekre.

1. Nyomja le és tartsa lenyomva a Hangosítás (+) és a Halkítás (–) gombot 15 másodpercig, amíg a tápellátás jelzőfénye gyorsan fehéren nem villog 3 másodpercig.

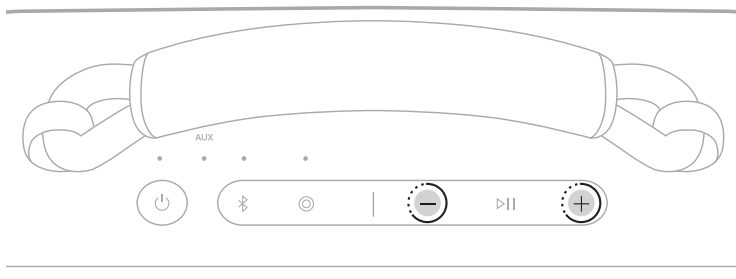

A hangszóró kikapcsol.

2. Nyomja meg a főkapcsolót (⏻).

A tápellátás jelzőfénye az akkumulátor töltöttségi szintjének megfelelően világít (lásd: 26. oldal). A *Bluetooth* jelzőfénye lassan kékén villog, és Ön meghallja a „Csatlakoztatásra kész.” üzenetet.

MEGJEGYZÉS: Ha a problémát nem tudja megoldani, további hibaelhárítási információkat és támogatást a következő címen talál: support.Bose.com/sl-max.

Les og ta vare på alle sikkerhets- og bruksinstruksjoner.



Bose Corporation erklærer hermed at dette produktet oppfyller grunnleggende krav og andre relevante bestemmelser i direktiv 2014/53/EU og alle andre relevante krav i EU-direktiver. Den fullstendige samsvarserklæringen finner du på www.Bose.com/compliance



Dette produktet er i samsvar med alle gjeldende bestemmelser om elektromagnetisk kompatibilitet for 2016 og alle andre gjeldende bestemmelser i Storbritannia. Den fullstendige samsvarserklæringen finner du på www.Bose.com/compliance

Bose Corporation kunngjør herved at dette produktet er i samsvar med de essensielle kravene i bestemmelser for radioutstyr for 2017 og alle gjeldende bestemmelser i Storbritannia. Den fullstendige samsvarserklæringen finner du på www.Bose.com/compliance

Viktige sikkerhetsinstruksjoner

Ikke blokker noen av ventilasjonsåpningene. Plasseres i henhold til produsentens instruksjoner.

Hvis høyttaleren eksponeres for salt eller klorert vann, må du skylle forsiktig med ferskvann etter eksponeringen for å fjerne rester. Kontroller at kontaktporten er helt tørt før lading.

Bruk bare tilbehør og utstyr som er spesifisert av produsenten.

Overlat all service til kvalifisert personell. Service er nødvendig når apparatet ikke fungerer som det skal, eller har blitt fysisk skadet.

ADVARSLER/FORHOLDSREGLER



Inneholder små deler som kan medføre fare for kvelning. Ikke egnet for barn under 3 år.



Dette produktet inneholder magnetisk materiale. Kontakt lege hvis du vil finne ut om dette kan påvirke implantert medisinsk utstyr.

- Hold apparatet borte fra åpen ild og varmekilder. IKKE plasser kilder til åpen flamme, for eksempel tente stearinlys, på eller nær produktet.
- IKKE utfør uautoriserte endringer på produktet.
- Dette produktet skal bare brukes med en LPS-strømforsyning som er godkjent av offentlige tilsynsmyndigheter, og som oppfyller lokale forskriftskrav (som UL, CSA, VDE, CCC).
- Batteriet som følger med dette produktet, kan utgjøre en fare for brann, eksplosjon eller etseskader hvis det behandles feil eller skiftes ut på feil måte eller med feil type.
- Ikke utsett produkter som inneholder batterier, for høy temperatur (for eksempel direkte sollys, i nærheten av åpen ild eller lignende).
- Hvis batteriet lekker, må du ikke la væsken komme i kontakt med hud eller øyne. Oppsøk lege ved kontakt.
- Produktetiketten er plassert på undersiden av produktet.

MERKNAD: Tester av utstyret viser at det overholder grenseverdiene for digitalt utstyr av klasse B, som beskrevet i del 15 av FCC-regelverket. Disse grenseverdiene er beregnet på å sikre rimelig beskyttelse mot skadelige radioforstyrrelser ved montering i boligmiljø. Utstyret genererer, bruker og kan avgi radiofrekvensenergi. Hvis det ikke monteres og brukes i overensstemmelse med instruksjonene, kan det forårsake skadelig forstyrrelse av radiokommunikasjon. Det kan likevel ikke garanteres at slik forstyrrelse ikke vil kunne oppstå ved en gitt montering. Dersom utstyret skulle forårsake skadelig forstyrrelse for radio- eller TV-mottak, hvilket kan avgjøres ved å slå det av og på igjen, er det følgende noe av det brukeren kan gjøre:

- Flytt eller snu mottakerproduktet eller antennen.
- Øk avstanden mellom utstyret og radio- eller TV-utstyret.
- Koble utstyret til en annen strømkrets enn den radio- eller TV-utstyret er koblet til.
- Ta kontakt med forhandleren eller en erfaren radio- eller TV-installatør for å få hjelp.

Endringer eller modifikasjoner som ikke er uttrykkelig godkjent av Bose Corporation, kan frata brukeren retten til å bruke utstyret.

Dette utstyret samsvarer med radiostrålingsgrensene i FCC og ISED Canada som er angitt for den generelle befolkningen. Utstyret må monteres og brukes med en minsteavstand på 20 cm mellom senderen og kroppen. Senderen må ikke plasseres på samme sted som eller brukes i forbindelse med andre antenner eller sendere.

CAN ICES-3(B) / NMB-3(B)

For Europa: Frekvensbånd for bruk er 2400 til 2483,5 MHz. I Maksimal sendestyrke er mindre enn 20 dBm EIRP.



Dette symbolet betyr at produktet ikke må kasseres som husholdningsavfall, og at det skal leveres inn til et egnet gjenvinningsanlegg. Riktig håndtering og gjenvinning bidrar til å beskytte naturressurser, helse og miljø. Mer informasjon om avhending og resirkulering av dette produktet kan fås hos kommunen, renovasjonstjenesten eller butikken der du kjøpte dette produktet.

Tekniske forskrifter for radiofrekvensenheter med lav effekt: Firmaer, selskaper eller brukere som ikke har tillatelse fra NCC, har ikke lov til å endre frekvens, forbedre sendestyrke eller endre opprinnelige egenskaper eller opprinnelig ytelse for godkjente radiofrekvensenheter med lav effekt. Radiofrekvensenheter med lav effekt skal ikke påvirke flysikkerhet eller forstyrre lovlig kommunikasjon. Hvis dette skjer, skal brukeren avslutte driften umiddelbart til det ikke forekommer forstyrrelser. Juridisk sett betyr kommunikasjon radiokommunikasjon som drives i samsvar med loven om telekommunikasjon (Telecommunications Management Act). Radiofrekvensenheter med lav effekt må tåle interferens fra lovlig kommunikasjon eller enheter som avgir ISM-radiobølger. Radiofrekvensenheter med lav effekt må tåle interferens fra lovlig kommunikasjon eller enheter som avgir ISM-radiobølger.

IKKE prøv å fjerne det oppladbare litium-ion-batteriet fra produktet. Kontakt den lokale Bose-forhandleren eller andre kvalifiserte fagpersoner angående resirkulering og avhending.



Kasser brukte batterier på en miljøriktig måte i henhold til lokale bestemmelser. Må ikke brennes.



Li-ion

Tabell over begrensede farlige stoffer for Kina

Navn på og innhold i giftige eller skadelige stoffer eller bestanddeler						
Giftige eller skadelige stoffer eller bestanddeler						
Delenavn	Bly (Pb)	Kvikksølv (Hg)	Kadmium (Cd)	Heksavalent (CR(VI))	Polybromerte bifenyler (PBB)	Polybromerte difenyletere (PBDE)
PCB-er	X	O	O	O	O	O
Metaldeler	X	O	O	O	O	O
Plastdeler	O	O	O	O	O	O
Høytalere	X	O	O	O	O	O
Kabler	X	O	O	O	O	O
Denne tabellen er utarbeidet i henhold til krav i SJ/T 11364.						
O: Angir at dette giftige eller farlige stoffet som finnes i alle de homogene materialene i denne delen, er under grensekravene i GB/T 26572.						
X: Angir at dette giftige eller farlige stoffet som finnes i minst ett av de homogene materialene i denne delen, er over grensekravene i GB/T 26572.						

Tabell over begrensede farlige stoffer for Taiwan

Utstyrnavn: Bluetooth-høytaler Typebetegnelse: 442368						
Begrensede stoffer og kjemiske symboler						
Enhet	Bly (Pb)	Kvikksølv (Hg)	Kadmium (Cd)	Heksavalent krom (Cr+6)	Polybromerte bifenyler (PBB)	Polybromerte difenyletere (PBDE)
PCB-er	—	O	O	O	O	O
Metaldeler	—	O	O	O	O	O
Plastdeler	O	O	O	O	O	O
Høytalere	—	O	O	O	O	O
Kabler	—	O	O	O	O	O
Merknad 1: O angir at den prosentvise innholdsandelen av det begrensede stoffet ikke overskrider prosentdelen av referanseverdien for tilstedeværelse.						
Merknad 2: — angir at det begrensede stoffet samsvarer med fritaket.						

Produksjonsdato: Det åttende sifferet i serienummeret er produksjonsåret. 4 vil si 2014 eller 2024.

Importører: Bose Electronics (Shanghai) Company Limited, Level 6, Tower D, No. 2337 Gudai Rd. Minhang District, Shanghai 201100 | Bose Products B.V., Gorslaan 60, 1441 RG Purmerend, Nederland | Bose de México S. de R.L. de C.V., Avenida Prado Sur #150, Piso 2, Interior 222 y 223, Colonia Lomas de Chapultepec V Sección, Miguel Hidalgo, Ciudad de México, C.P. 11000 Telefonnummer: +5255 (5202) 3545 | Bose Limited (H.K.), 9F., No. 10, Sec. 3, Minsheng E. Road, Zhongshan Dist. Taipei City 10480, Telefonnummer: +886-2-2514 7676 | Bose Limited, Bose House, Quayside Chatham Maritime, Chatham, Kent, ME4 4QZ, Storbritannia

Strømningang: 5/9/15/20 V ---, 3 A maks. | **Utgangseffekt:** 5 V ---, 3 A

Modellnummer: 442368. CMIIT ID er plassert på undersiden av høytaleren.

Dette produktet er dekket av en begrenset garanti fra Bose, som er tilgjengelig på worldwide.Bose.com/Warranty

Lisensinformasjon: Du finner lisensopplysningene som gjelder for programvarepakker fra tredjeparter som er inkludert som komponenter i Bose SoundLink Max bærbar høytaler, i Bose-appen. Du finner denne informasjonen på Innstillinger-menyen.

Apple, Apple-logoen, iPad og iPhone er varemerker som tilhører Apple Inc. og er registrert i USA og i andre land. App Store er et tjenestemerke for Apple Inc. Varemerket iPhone brukes i Japan med lisens fra Aiphone K.K.

Bruk av Made for Apple-merket betyr at et tilbehør er konstruert spesifikt for tilkobling til Apple-produktene som angis i merket, og er sertifisert av utvikleren i henhold til Apples ytelsesstandarder. Apple er ikke ansvarlig for hvordan enheten fungerer eller hvordan den overholder sikkerhetsbestemmelser og andre standarder.

Ordmerket *Bluetooth*[®] og logoene er registrerte varemerker som tilhører Bluetooth SIG, Inc. All bruk som Bose Corporation gjør av disse varemerkene, er på lisens.

Android og Google Play er varemerker for Google LLC.

Snapdragon Sound er et produkt fra Qualcomm Technologies, Inc. og/eller dets datterselskaper. Qualcomm, Snapdragon og Snapdragon Sound er varemerker eller registrerte varemerker som tilhører Qualcomm Incorporated.

USB Type-C[®] og USB-C[®] er registrerte varemerker som tilhører USB Implementers Forum.

Bose, B-logoen, SimpleSync og SoundLink er varemerker som tilhører Bose Corporation. | Hovedkontor for Bose Corporation: 1-877-230-5639 | ©2024 Bose Corporation. Ingen del av dette dokumentet kan reproduseres, endres, distribueres eller brukes på annen måte uten forutgående skriftlig tillatelse.

Fyll ut og oppbevar for senere bruk

Serienummeret er plassert på baksiden av høyttaleren. Modellnummeret er plassert på undersiden av høyttaleren.

Serienummer: _____

Modellnummer: 442368

Ta vare på kvitteringen. Nå er en god anledning til å registrere Bose-produktet. Du kan gjøre dette ved å gå til [worldwide.bose.com/ProductRegistration](https://www.worldwide.bose.com/ProductRegistration)

INNHALDET I ESKEN

Innhold.....	9
--------------	---

KOMME I GANG

Det første oppsettet.....	10
---------------------------	----

BLUETOOTH®-TILKOBLINGER

Koble til en enhet	12
Via enhetens <i>Bluetooth</i> -innstillinger.....	12
Via Bose-appen.....	13
Koble til en enhet på nytt	14
Koble til den sist tilkoblede enheten på nytt	14
Koble til en annen enhet på nytt.....	14
Koble til en enhet til	15
Identifisere tilkoblede enheter	15
Bytte mellom to tilkoblede enheter.....	15
Koble fra en enhet.....	16
Nullstille enhetslisten for høyttaleren.....	16
Bare Android™-enheter	17
Koble til med hurtigparing	17
Snapdragon Sound™-teknologi	18

HØYTTALERKONTROLLER

Strøm på/av.....	19
Timer for automatisk avslåing.....	20
Medieavspilling og volum.....	21

SNARVEIER

Bruke snarveien	22
Endre eller deaktivere snarveien.....	22

BATTERI

Lade høyttaleren	23
Ladetid	24
Høre batterinivået	24
Vise batterinivået	24
Lade enheten	25

STATUS

Strømlampe.....	26
<i>Bluetooth</i> -lampe	27
AUX-lampe.....	27

KABLET TILKOBLING

Koble til en lyd kabel.....	28
-----------------------------	----

KOBLE TIL BOSE-PRODUKTER

Koble til Bose Smart Speaker eller Soundbar	29
Kompatible produkter.....	29
Koble til med Bose-appen	30
Koble til med produktkontrollene.....	31
Koble til en Bose Smart Speaker eller Soundbar på nytt	31

FLYTTBARHET

Ta av håndtaket	32
Feste et nytt håndtak eller en bærestropp.....	33

TÅLER VANN OG STØV	34
---------------------------------	----

STELL OG VEDLIKEHOLD

Oppdatere høyttaleren	35
-----------------------------	----

Rengjøre høyttaleren.....	35
Oppbevare høyttaleren.....	35
Reservedeler og tilbehør.....	35
Begrenset garanti.....	35

FEILSØKING

Prøv dette først.....	36
Andre løsninger.....	36
Nullstille høyttaleren.....	39
Tilbakestille høyttaleren.....	40

INNHOLD

Kontroller at følgende deler følger med:

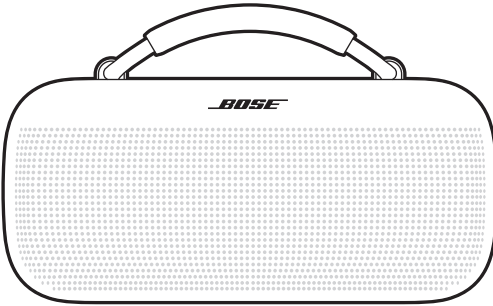

Bose SoundLink Max bærbar høyttaler



USB Type-C® strømforsyning
(Ikke tilgjengelig i alle regioner.)

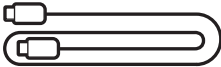

USB-C®-kabel

MERKNAD: Ikke bruk produktet hvis noen deler er skadet eller mangler. Du finner feilsøkningsartikler, videoer og informasjon om produktreparasjon og -erstatning på support.Bose.com/sl-max.

Høytaleren leveres delvis oppladet. Før du bruker høytaleren første gang, må du koble den til en strømforsyning. Høytaleren trenger ikke å være fulladet, men den må kobles til første gang for å aktivere batteriet.

DET FØRSTE OPPSETTET

1. Koble den ene enden av USB-C-kabelen til USB-C-porten på baksiden av høytaleren.

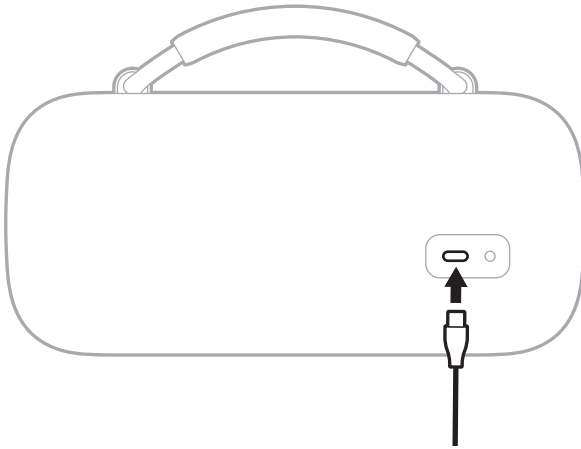

2. Koble den andre enden til en USB-C-strømforsyning.

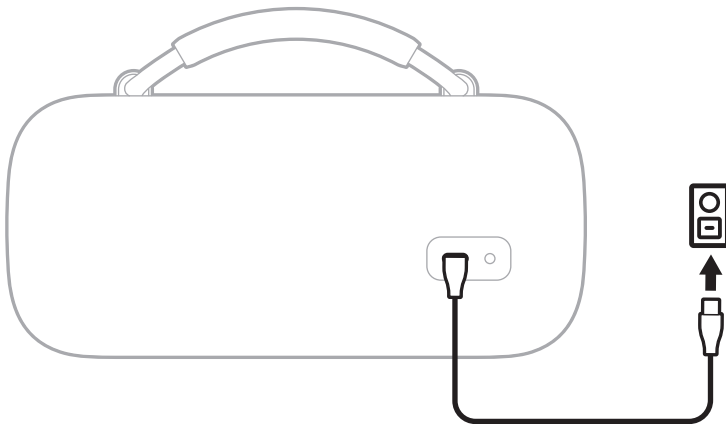

3. Trykk på strømbryteren .

Strømlampen blinker langsomt hvitt. Du hører batterinivået etterfulgt av «Ready to connect» (Klar til å koble til). *Bluetooth*-lampen blinker langsomt blått.

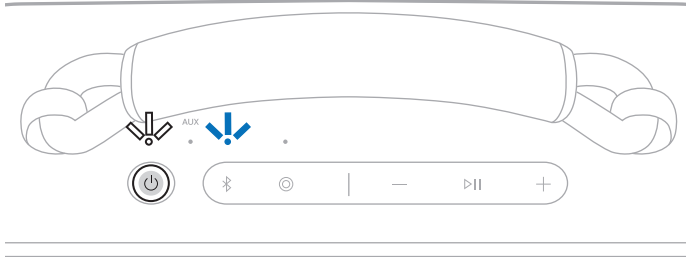

4. Koble til enheten (se side 12).

Du kan lagre opptil åtte enheter i listen over enheter på høyttaleren, og høyttaleren kan være aktivt tilkoblet til opptil to enheter om gangen. Du kan bare spille av lyd fra én enhet om gangen.

KOBLE TIL EN ENHET

Du kan koble høyttaleren til enheten din på en av følgende måter:

- Via enhetens *Bluetooth*-innstillinger (se «Via enhetens *Bluetooth*-innstillinger»)
- Via Bose-appen (se side 13)
- Via hurtigparing (bare Android-enheter) (se side 17)

Via enhetens *Bluetooth*-innstillinger

1. Trykk på og hold *Bluetooth*-knappen  til du hører «Ready to connect» (Klar til å koble til) og *Bluetooth*-lampen blinker langsomt blått.

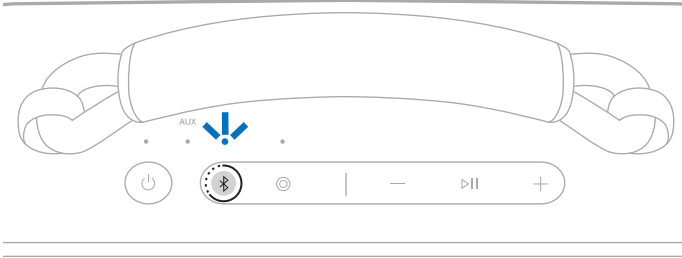

MERKNAD: Hvis en enhet allerede er tilkoblet, hører du «Ready to connect to another device» (Klar til å koble til en annen enhet).

2. Gå til *Bluetooth*-innstillingene på enheten.
3. Velg høyttaleren i listen over tilgjengelige produkter.

MERKNAD: Se etter navnet som du ga høyttaleren i Bose appen. Standardnavnet vises hvis du ikke har gitt navn til høyttaleren.



Høyttaleren vises i listen over tilkoblede produkter. *Bluetooth*-lampen lyser hvitt (se side 27).

Via Bose-appen

Med Bose-appen kan du konfigurere og kontrollere høyttaleren fra en mobilenhet, for eksempel en smarttelefon eller et nettbrett.

Ved hjelp av appen kan du administrere *Bluetooth*-tilkoblinger, administrere innstillingene for høyttaleren, justere lyden, velge språk for talemeldinger og få eventuelle fremtidige oppdateringer og nye funksjoner gjort tilgjengelig av Bose.

MERKNAD: Hvis du allerede har lastet ned Bose-appen for et annet Bose-produkt, kan du legge til høyttaleren fra produktlisten.

1. Last ned Bose-appen på enheten.

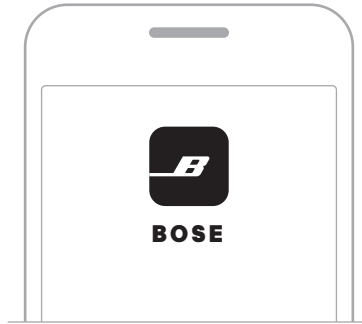

2. Følg instruksjonene i appen for å legge til høyttaleren.

KOBLE TIL EN ENHET PÅ NYTT

Koble til den sist tilkoblede enheten på nytt

Når høyttaleren slås på, kobler den til de to sist tilkoblede enhetene.

MERKNADER:

- Enhetene må være innenfor rekkevidde (9 m) og slått på.
- Kontroller at *Bluetooth*-funksjonen er aktivert på enhetene.

Koble til en annen enhet på nytt

MERKNAD: Enheten må være innenfor rekkevidde (9 m eller 30 fot) og slått på.

1. Trykk på og slipp *Bluetooth*-knappen  for å høre hvilke enheter som er tilkoblet.

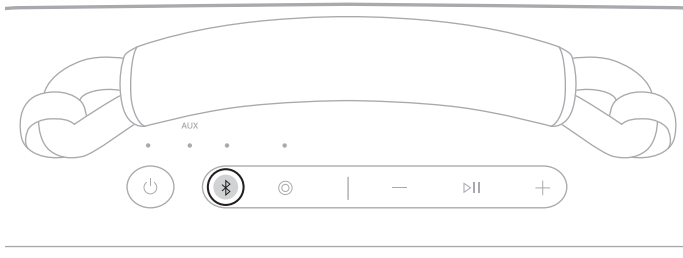

2. Trykk på *Bluetooth*-knappen  en gang til innen to sekunder for å høre navnet på neste enhet i enhetslisten for høyttaleren.
3. Gjenta til du hører riktig enhetsnavn.
4. Spill av lyd på den tilkoblede enheten.

TIPS: Du kan også koble til en annen enhet på nytt via *Bluetooth*-innstillingene eller Bose-appen (se side 13).

MERKNAD: Hvis to enheter allerede er koblet til høyttaleren, erstatter den nylig tilkoblede enheten den eldste av de to tilkoblingene.

KOBLE TIL EN ENHET TIL

Høytaleren kan bare være aktivt koblet til to enheter om gangen (flerpunktstilkobling).

Hvis du vil koble til en enhet til, kan du se side 12.

MERKNADER:

- Du kan bare spille av lyd fra én enhet om gangen.
- Bruk Bose-appen til å administrere eller deaktivere funksjonen for flerpunktstilkobling. Du får tilgang til dette alternativet ved å trykke på Kilde på produktkontrollskjerm bildet.
- Når du deaktiverer funksjonen for flerpunktstilkobling, kobles den andre tilkoblede enheten fra.

IDENTIFISERE TILKOBLEDE ENHETER

1. Trykk på og slipp *Bluetooth*-knappen  for å høre hvilke enheter som er tilkoblet.

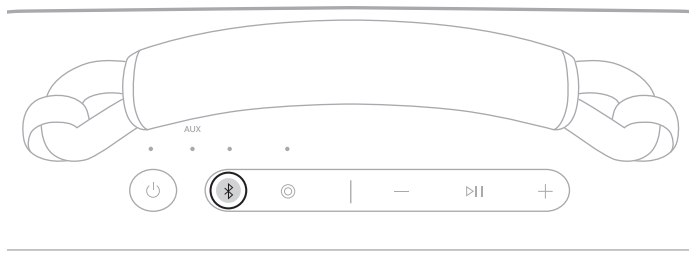

2. Trykk på *Bluetooth*-knappen  en gang til innen to sekunder for å høre navnet på neste enhet i enhetslisten for høytaleren.

BYTTE MELLOM TO TILKOBLEDE ENHETER

1. Stopp avspillingen av lyd på den første enheten midlertidig.
2. Spill av lyd på den andre enheten.

KOBLE FRA EN ENHET

Bruk enhetens *Bluetooth*-innstillinger eller Bose-appen.

MERKNAD: Hvis du deaktiverer *Bluetooth*-funksjonen på enheten, kobler du fra høyttaleren og alle andre *Bluetooth*-tilkoblede produkter.

NULLSTILLE ENHETSLISTEN FOR HØYTTALEREN

1. Trykk på og hold *Bluetooth*-knappen  i 15 sekunder til du hører «*Bluetooth device list cleared. Ready to connect*» (*Bluetooth*-enhetslisten er nullstilt. Klar til å koble til), og *Bluetooth*-lampen blinker langsomt blått.

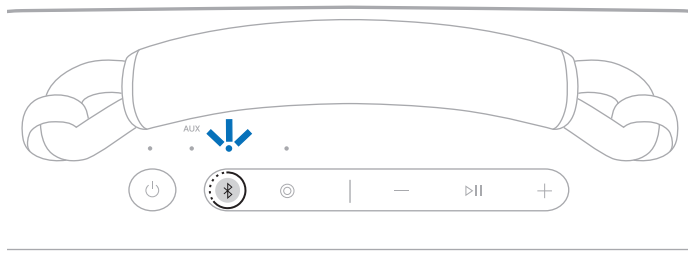

2. Slett høyttaleren fra enhetens *Bluetooth*-liste.

Alle enheter fjernes, og høyttaleren er klar til å koble til (se side 12).

BARE ANDROID-ENHETER

Hvis du har en Android-enhet, har du tilgang til følgende ekstra tilkoblingsfunksjoner.

Koble til med hurtigparing

Med ett trykk på høyttaleren kan du utføre *Bluetooth*-paring raskt og enkelt med Android-enheter.

MERKNADER:

- For å bruke hurtigparing trenger du en Android-enhet som kjører Android 6.0 eller nyere.
 - Android-enheten må ha funksjonene *Bluetooth* og *Stedstjenester* aktivert.
1. Trykk på og hold *Bluetooth*-knappen \times til du hører «Ready to connect» (Klar til å koble til) og *Bluetooth*-lampen blinker langsomt blått.

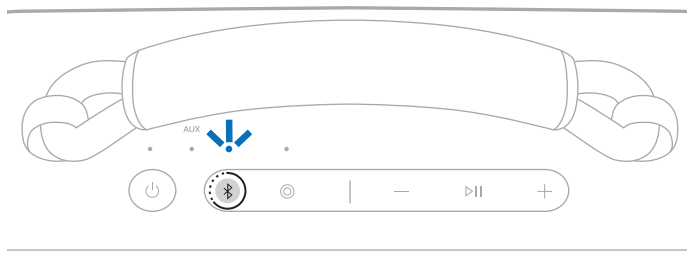

MERKNAD: Hvis en enhet allerede er tilkoblet, hører du «Ready to connect to another device» (Klar til å koble til en annen enhet).

2. Plasser høyttaleren ved siden av Android-enheten.

Det vises en melding på enheten som spør om du vil pare høyttaleren.

MERKNAD: Hvis du ikke ser noen melding, må du kontrollere at varsler er aktivert for Google Play Services-appen på enheten.

3. Trykk på meldingen.

Når høyttaleren er tilkoblet, vises en melding som bekrefter at tilkoblingen er fullført.

MERKNAD: Du kan også trykke på knappene i varslet for å laste ned Bose-appen og fullføre konfigureringen av høyttaleren.

Snapdragon Sound-teknologi

Bose SoundLink Max bærbar høyttaler har Snapdragon Sound-teknologi. Snapdragon Sound optimaliserer Qualcomm®-lydteknologier på tilkoblede enheter for å sikre den beste lyd kvaliteten, stabil tilkobling og latens for lyden du strømmes.

For å oppleve Snapdragon Sound trenger du en Snapdragon Sound-sertifisert enhet, som en kompatibel Android-enhet. Når du har koblet til høyttaleren, strømmes enheten automatisk lyd med aptX Adaptive *Bluetooth*-kodeken.

MERKNAD: Du finner ut hvilke Snapdragon Sound-funksjoner høyttaleren støtter, samt om enheten din er kompatibel, på support.bose.com/sl-max

Kontrollene er plassert på toppen av høyttaleren.

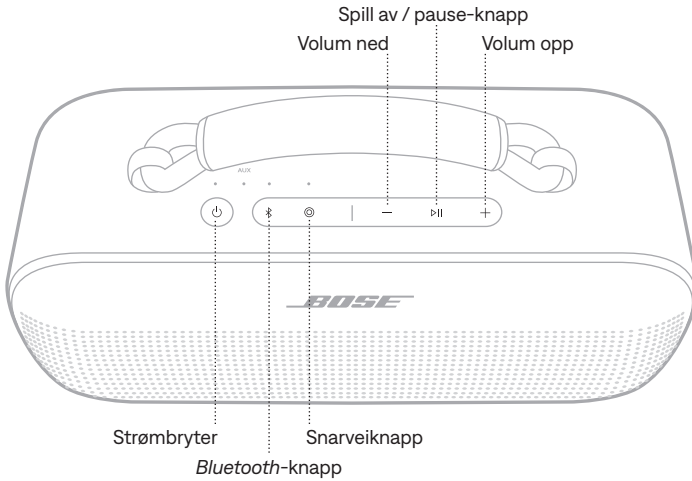

STRØM PÅ/AV

Trykk på strømbryteren .

Når høyttaleren slås på, angir en talemelding batterinivået. Strømlampen lyser i henhold til batterinivået (se side 26).

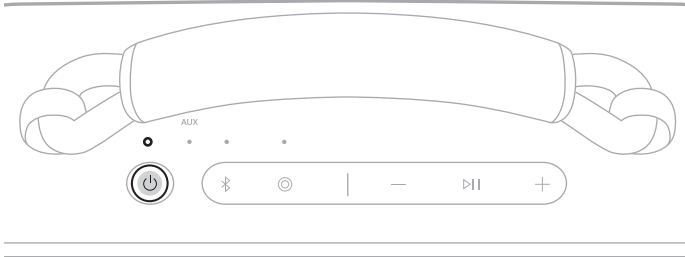

TIPS: Du kan også slå av høyttaleren ved hjelp av Bose-appen. Du finner dette alternativet på produktkontrollskjermbildet.

Timer for automatisk avslåing

Timeren for automatisk avslåing sparer batteriet når høyttaleren brukes på batteristrøm. Høyttaleren slås av når lyden har stoppet og ingen knapper er trykket på 20 minutter.

Når du vil vekke høyttaleren, trykker du på strømknappen  eller *Bluetooth*-knappen .

MERKNAD: Bruk Bose-appen til å endre innstillingen for timeren. Du finner dette alternativet på Innstillinger-menyen.

Deaktivere timeren for automatisk avslåing

Trykk og hold nede knappene Spill av / Pause  og Volum opp + samtidig. Du hører «Auto-off disabled» (Automatisk avslåing deaktivert).

Gjenta for å reaktivere timeren for automatisk avslåing.

TIPS: Du kan også deaktivere timeren for automatisk avslåing ved hjelp av Bose-appen.

MEDIEAVSPILLING OG VOLUM

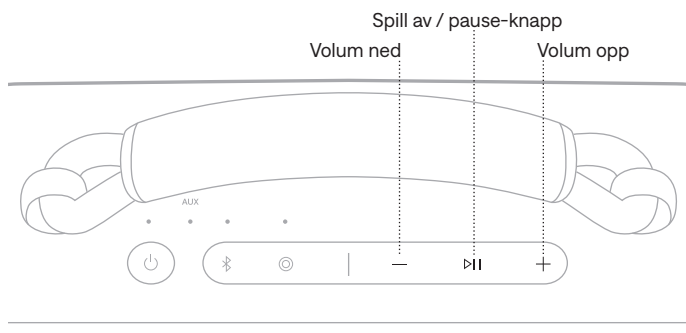

FUNKSJON	GJØR DETTE
Spille av / pause	Trykk på ▷ .
Hoppe fremover	Trykk to ganger på ▷ .
Hoppe tilbake	Trykk tre ganger på ▷ .
Volum opp	<p>Trykk på +.</p> <p>MERKNADER:</p> <ul style="list-style-type: none"> Hvis du vil øke volumet hurtig, trykker du på og holder +. Når høyeste volum er nådd, blinker <i>Bluetooth</i>-lampen eller <i>AUX</i>-lampen (avhengig av kilde) hvitt to ganger.
Volum ned	<p>Trykk på —.</p> <p>MERKNADER:</p> <ul style="list-style-type: none"> Hvis du vil redusere volumet hurtig, trykker du på og holder —. Når laveste volum er nådd, blinker <i>Bluetooth</i>-lampen eller <i>AUX</i>-lampen (avhengig av kilde) hvitt to ganger.

TIPS: Du kan også øke eller redusere volumet med volumkontrollene på enheten eller i Bose-appen. Du finner dette alternativet på produktkontrollskjermbildet.

Med den programmerbare Snarvei-knappen  får du rask og enkel tilgang til en av følgende funksjoner:

- Bytte til kablet tilkobling (standard)
- Bruke Spotify

BRUKE SNARVEIEN

Trykk på Snarvei-knappen .

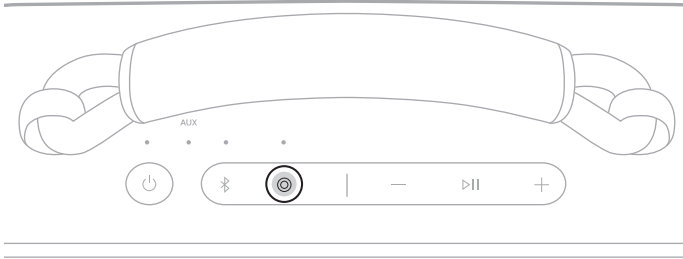

ENDRE ELLER DEAKTIVERE SNARVEIEN

Bruk Bose-appen til å endre eller deaktivere snarveien. Du får tilgang til dette alternativet ved å trykke på Snarvei på produktkontrollskjermbildet.

Trykk på *Bluetooth*-knappen  for å bytte tilbake til en *Bluetooth*-tilkobling.

LADE HØYTTALEREN

FORSIKTIG: Ikke forsøk å lade høyttaleren når den er våt. Hvis du gjør dette, kan høyttaleren bli skadet. Høyttaleren er vanntett, men USB-C-porten må være helt tørr før lading. Hvis det oppdages fukt, blinker strømlampen langsomt hvitt og gult (se side 26).

MERKNAD: Påse at du bruker USB-C-kabelen fra Bose eller en lignende USB-C-kabel som gir minst 5 V $\overline{\text{---}}$, 3 A.

1. Koble den ene enden av USB-C-kabelen til USB-C-porten på baksiden av høyttaleren.

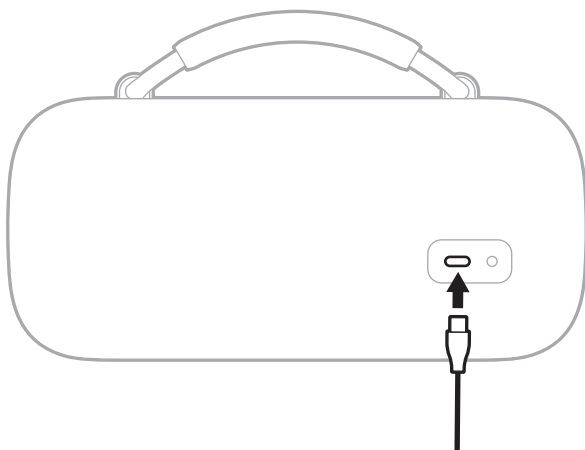

2. Koble den andre enden av kabelen til en strømkilde, for eksempel en USB-C-strømforsyning eller en datamaskin.

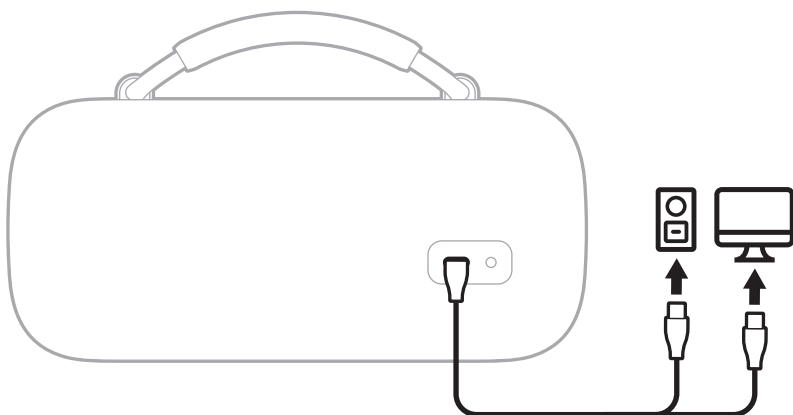

Strømlampen blinker langsomt hvitt. Strømlampen lyser hvitt når batteriet er fulladet.

Ladetid

Det kan ta opptil fem timer å fullade batteriet.¹

Når batteriet er fulladet, gir det strøm til høyttaleren i opptil 20 timer.² Batteriene varer i opptil tre timer ved høyeste volum.³

Ladetid og batteriytelse varierer etter USB-strømforsyningskapasitet, musikkinnhold, høyttalervolum og eventuell lading av ekstern enhet.

Høre batterinivået

Hver gang du slår høyttaleren på, vil en talemelding angi batterinivået. Når du bruker høyttaleren, informerer en talemelding deg om batteriet må lades.

Trykk og hold inne strømknappen  til du hører en talemelding for å høre batterinivået når du bruker høyttaleren.

Vise batterinivået

Strømlampen lyser i henhold til batterinivået (se side 26).

MERKNAD: Du kan også kontrollere batterinivået med Bose-appen. Du finner dette alternativet på produktkontrollskjermbildet.

Alle tester utført av Bose med produksjonsrepresentative Bose SoundLink Max bærbare høyttalere.

- 1 Med 5 V / 3 A (15 W) USB-C-kapabel strømforsyning, fra 0 % til 100 % når enheten er i standbymodus. Ladetiden vil variere når den anbefalte 15 W strømforsyningen ikke brukes.
- 2 Bruk av *Bluetooth* A2DP-lyd ved 65 % volum og temperatur mellom 20° C og 25° C, med standard EQ som bruker en blanding av Top 50 Global-spor per oktober 2023 og ingen lading av eksterne enheter. Batteriytelsen varierer med individuelle brukerforhold som lydinnhold, lydstyrke og omgivelsestemperatur.
- 3 Bruk av *Bluetooth* A2DP-lyd ved 100% volum og temperatur mellom 20° C og 25° C, med standard EQ som bruker en blanding av Top 50 Global-spor per oktober 2023 og ingen lading av eksterne enheter. Batteriytelsen varierer med individuelle brukerforhold som lydinnhold, lydstyrke og omgivelsestemperatur.

LADE ENHETEN

FORSIKTIG: Ikke forsøk å lade høyttaleren når den er våt. Hvis du gjør dette, kan høyttaleren bli skadet. Høyttaleren er vanntett, men USB-C-porten må være helt tørr før lading. Hvis det oppdages fukt, blinker strømlampen langsomt hvitt og gult (se side 26).

1. Koble den ene enden av USB-C-kabelen til USB-C-porten på baksiden av høyttaleren.

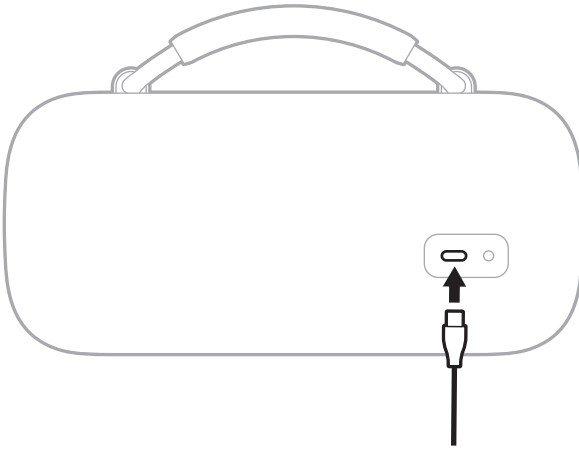

2. Koble den andre enden av kabelen til USB-C-porten på enheten.

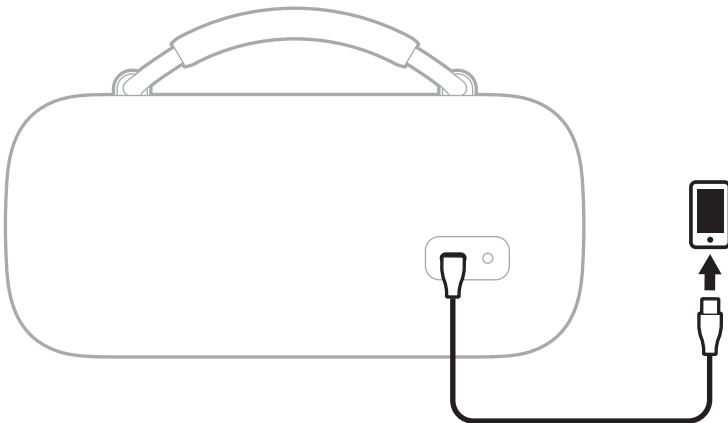

Ladestatusen vises på enheten.

Lampene for strøm, AUX, *Bluetooth* og Snarvei er plassert på toppen av høyttaleren.

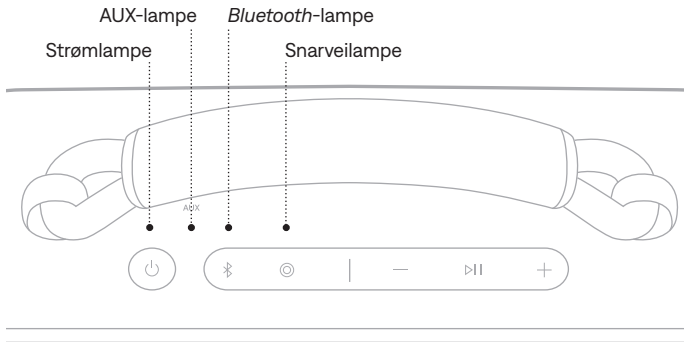

STRØMLAMPE

Viser status for batteri, lading, oppdatering og feil.

LAMPEAKTIVITET	SYSTEMSTATUS
Lyser hvitt	Fulladet
Lyser gult	Lite batteristrøm
Blinker gult	Må lades
Blinker langsomt hvitt	Lader
Blinker hvitt tre ganger (gjentatt)	Oppdaterer programvare (trådløst)
Blinker raskt hvitt (10 sekunder)	Oppdater programvare (USB-C-port)
Blinker raskt hvitt (3 sekunder)	Gjenoppretting fullført
Blinker langsomt hvitt og gult (vekslende)	Fukt oppdaget – tørk USB-C-porten helt før lading
Blinker raskt hvitt og gult (vekslende)	Feil – kontakt kundestøtte hos Bose

BLUETOOTH-LAMPE

Viser statusen for *Bluetooth*-tilkoblingen.

LAMPEAKTIVITET	SYSTEMSTATUS
Blinker langsomt blått	Klar for tilkobling
Blinker raskt blått	Kobler til
Lyser hvitt	Tilkoblet
Blinker hvitt to ganger	Enhetslisten er tømt

AUX-LAMPE

Viser statusen for *AUX*-tilkoblingen.

LAMPEAKTIVITET	SYSTEMSTATUS
Lyser hvitt	Tilkoblet

KOBLE TIL EN LYDKABEL

Du kan koble en lyd kabel (følger ikke med) til høyttaleren for å høre på lyd på enheten.

Koble den ene enden av en lyd kabel til 3,5 mm-porten på baksiden av høyttaleren, og den andre enden til porten på enheten din.

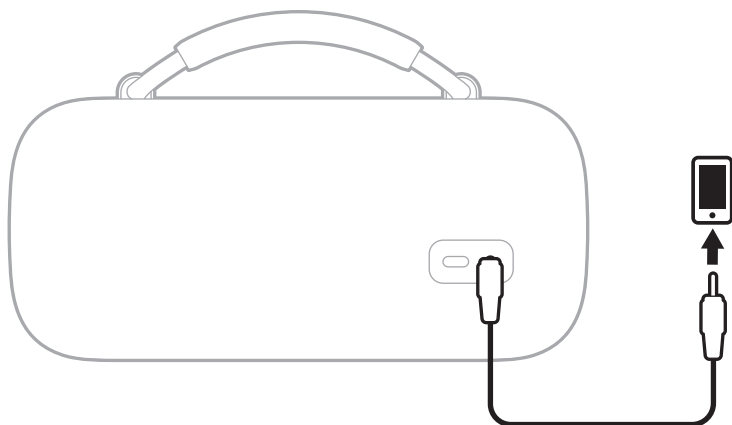

AUX-indikatoren lyser hvitt.

MERKNAD: Trykk på *Bluetooth*-knappen ⌘ for å bytte til en *Bluetooth*-tilkobling. Trykk på *Snarvei*-knappen Ⓢ eller koble fra lyd kabelen og deretter til igjen for å bytte tilbake til en kablet tilkobling.

KOBLE TIL BOSE SMART SPEAKER ELLER SOUNDBAR

Med Bose SimpleSync-teknologi kan du koble høyttaleren til en Bose Smart Speaker eller en Bose Smart Soundbar for å høre på den samme lyden i to forskjellige rom samtidig.

MERKNAD: SimpleSync-teknologien har en *Bluetooth*-rekkevidde på opptil ni meter. Vegger og byggematerialer kan påvirke mottaket.

Kompatible produkter

Du kan koble høyttaleren til alle typer Bose Smart Speaker og Bose Smart Soundbar.

Populære compatible produkter er:

- Bose Smart Ultra Soundbar / Bose Ultra Soundbar
- Bose Smart Soundbar 900
- Bose Smart Soundbar 700 / Bose Soundbar 700
- Bose Smart Soundbar 600
- Bose Soundbar 500
- Bose Smart Speaker 500 / Bose Home Speaker 500
- Bose Home Speaker 300
- Bose Portable Smart Speaker / Bose Portable Home Speaker

Nye produkter legges til regelmessig. Her finner du en fullstendig liste og mer informasjon: support.bose.com/Groups

Koble til med Bose-appen

1. Trykk på og hold *Bluetooth*-knappen  til du hører «Ready to connect» (Klar til å koble til) og *Bluetooth*-lampen blinker langsomt blått.

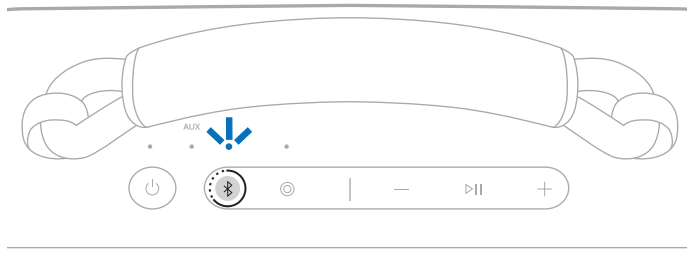

MERKNAD: Hvis en enhet allerede er tilkoblet, hører du «Ready to connect to another device» (Klar til å koble til en annen enhet).

2. Bruk Bose-appen til å koble høyttaleren til et kompatibelt Bose-produkt. Hvis du vil ha mer informasjon, kan du gå til support.bose.com/Groups

MERKNADER:

- Det kan ta opptil 30 sekunder å koble til.
- Påse at høyttaleren er innenfor 9 m fra høyttaleren eller lydplanken.
- Du kan bare koble høyttaleren til ett produkt om gangen.

Koble til med produktkontrollene

1. Trykk på og hold *Bluetooth*-knappen  til du hører «Ready to connect» (Klar til å koble til) og *Bluetooth*-lampen blinker langsomt blått.

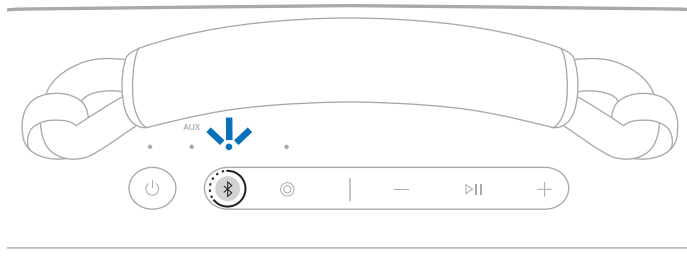

MERKNAD: Hvis en enhet allerede er tilkoblet, hører du «Ready to connect to another device» (Klar til å koble til en annen enhet).

2. Trykk på og hold inne *Bluetooth*-knappen på fjernkontrollen til lydplanken eller oppå høyttaleren til lysfeltet eller lysringen pulserer blått.

Høyttaleren kobler til lydplanken eller høyttaleren, og du hører samme lyd gjennom begge enhetene.

MERKNADER:

- Det kan ta opptil 30 sekunder å koble til.
- Påse at høyttaleren er innenfor 9 m fra høyttaleren eller lydplanken.
- Du kan bare koble høyttaleren til ett produkt om gangen.

KOBLE TIL EN BOSE SMART SPEAKER ELLER SOUNDBAR PÅ NYTT

Bruk Bose-appen til å koble høyttaleren til et tidligere tilkoblet kompatibelt Bose-produkt på nytt. Hvis du vil ha mer informasjon, kan du gå til support.bose.com/Groups

MERKNADER:

- Høyttaleren eller lydplanken må være innenfor rekkevidde (9 m) og slått på.
- Hvis høyttaleren ikke kobles til, kan du se «Høyttaleren kobler ikke til en tidligere tilkoblet Bose Smart Speaker eller Soundbar» på side 38.

Du kan enkelt bære høyttaleren etter håndtaket.

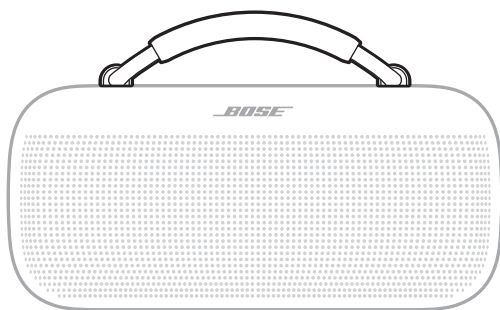

Du kan også bytte ut håndtaket med et nytt håndtak eller en bærestropp.

Du kan kjøpe dette valgfrie tilbehøret her: support.bose.com/sl-max

TA AV HÅNDTAKET

1. Drei maljen i enden av håndtaket mot venstre (mot urviseren) 1/4 omdreining.

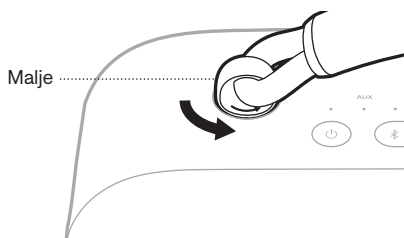

2. Løft for å ta håndtaket av høyttaleren.

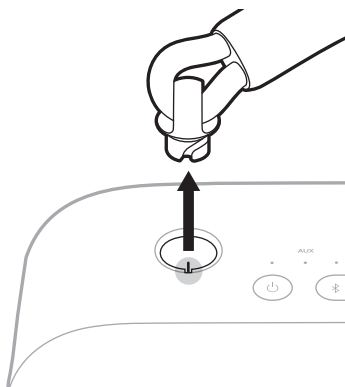

3. Gjenta trinn 1-2 for å ta av den andre siden av håndtaket.

FESTE ET NYTT HÅNDTAK ELLER EN BÆRESTROPP

1. Rett inn hakkene i maljen etter kontaktene i åpningen, og plasser maljen inni høyttaleren.

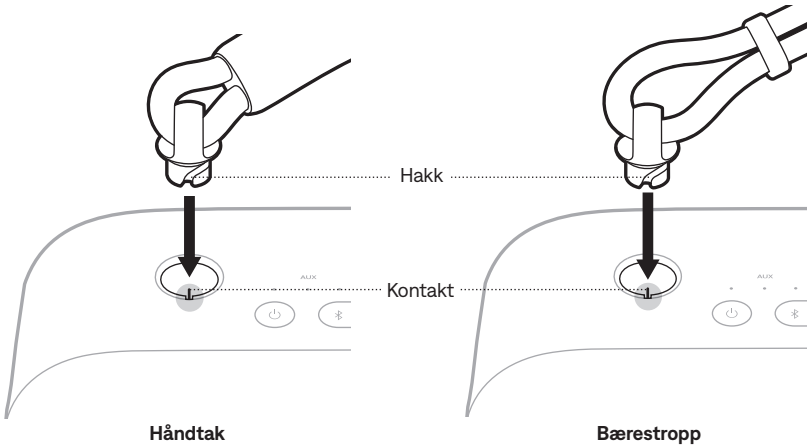

2. Drei maljen mot høyre (med urviseren) $\frac{1}{4}$ omdreining til du føler et klikk.

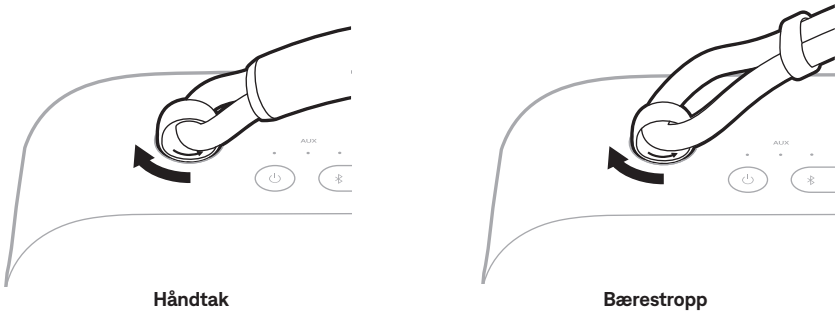

3. Gjenta trinn 1–2 for å feste den andre siden av håndtaket eller bærestroppen.

Høytaleren er vanntett, vannavstøtende og støvsikker. Den er IP67- og IP64-klassifisert. Den kan nedsenkes i vann i opptil 30 minutter på opptil 1 m (3,3 fot) dybde. Den kan også brukes når du dusjer og i regn og snø.

FORSIKTIG:

- IKKE la den komme dypere ned i vann enn 1 m (3,3 fot)
- Unngå å spille av lyd når høytaleren er nedsenket.
- Hvis høytaleren eksponeres for salt eller klorert vann, må du skylle forsiktig med ferskvann etter eksponeringen for å fjerne rester.
- Forsøk aldri å lade høytaleren eller enheten når høytaleren er våt. Hvis du gjør dette, kan høytaleren bli skadet. Høytaleren er vanntett, men USB-C-porten må være helt tørr før lading. Hvis det oppdages fukt, blinker strømlampen langsomt hvitt og gult (se side 26).



OPPDATERE HØYTTALEREN

Høyttaleren starter oppdatering automatisk når den kobles til Bose-appen og en oppdatering er tilgjengelig. Følg instruksjonene i appen. Når oppdateringen starter, blinker strømlampen hvitt tre ganger (gjentatt) til oppdateringen er ferdig.

Du kan også oppdatere høyttaleren via Bose-nettstedet for oppdatering. Gå til følgende nettsted på datamaskinen: btu.bose.com. Følg instruksjonene på skjermen. Når oppdateringen starter, blinker strømlampen hvitt i 10 sekunder.

RENGJØRE HØYTTALEREN

Høyttaleren kan trenge rengjøring fra tid til annen.

- Rengjør overflatene på høyttaleren med en myk, lett fuktet klut (bruk kun vann). Kontroller at USB-C-porten er helt tørr før lading. Hvis det oppdages fukt, blinker strømlampen langsomt hvitt og gult (se side 26).
- Ikke bruk noen løsemidler, kjemikalier eller rengjøringsløsninger som inneholder alkohol, ammoniakk eller slipemidler.
- Hvis høyttaleren eksponeres for salt eller klorert vann, må du skylle forsiktig med ferskvann etter eksponeringen for å fjerne rester.

OPPBEVARE HØYTTALEREN

Oppbevar høyttaleren på et kjølig sted når den ikke er i bruk.

FORSIKTIG: IKKE oppbevar høyttaleren i lengre perioder når batteriet er fulladet eller har lavt ladenivå (se side 26).

RESERVEDELER OG TILBEHØR

Reservevedeler og tilbehør kan bestilles fra kundestøtte hos Bose.

Gå til support.bose.com/sl-max

BEGRENSET GARANTI

Høyttaleren er dekket av en begrenset garanti. Detaljert informasjon om den begrensede garantien finnes på nettstedet worldwide.bose.com/Warranty.

Du finner instruksjoner for hvordan du registrerer produktet her: worldwide.bose.com/ProductRegistration. Hvis du ikke registrerer produktet, påvirker det ikke rettighetene dine i henhold til den begrensede garantien.

PRØV DETTE FØRST

Hvis det oppstår problemer med høyttaleren:

- Slå høyttaleren av og deretter på igjen (se side 19).
- Lad høyttaleren (se side 23).
- Kontroller statuslampene (se side 26).
- Kontroller at enheten støtter *Bluetooth*-tilkoblinger (se side 12).
- Øk volumet på høyttaleren, på enheten og i musikkappen.
- Flytt enheten nærmere høyttaleren (9 m eller 30 fot) og bort fra eventuelle forstyrrelser eller hindringer.
- Koble til en annen enhet (se side 12).

Hvis du ikke kan løse problemet, kan tabellen nedenfor være til hjelp for å identifisere symptomer og løsninger på vanlige problemer. Du kan også finne feilsøkingsartikler, videoer og andre ressurser på support.bose.com/sl-max

Kontakt kundestøtte hos Bose hvis du ikke greier å løse problemet.

Gå til worldwide.bose.com/contact

ANDRE LØSNINGER

SYMPTOM	LØSNING
Ikke strøm (batteri)	Batteriet kan være i beskyttelsesmodus, eller det kan være utladet. Koble høyttaleren til en strømkilde (se side 23).
Høyttaleren kobles ikke til enheten	Nullstill enhetslisten for høyttaleren (se side 16). Slett høyttaleren fra <i>Bluetooth</i> -listen på enheten, inkludert eventuelle duplikatoppføringer merket LE (Low Energy). Koble til på nytt (se side 12). Gå til support.bose.com/sl-max for å se instruksjonsvideoer.
Høyttaleren svarer ikke på funksjoner med flere trykk	Variert hastigheten på trykkene.
Ingen lyd	Kontroller at talemeldinger er aktivert med Bose-appen. Trykk på og slipp <i>Bluetooth</i> -knappen  for å høre den tilkoblede enheten. Kontroller at du bruker riktig enhet. Bruk en annen musikkilde. Hvis to enheter er koblet til, setter du lyden på den første enheten på pause og spiller av lyden på den andre enheten.

SYMPTOM	LØSNING
Dårlig lyd kvalitet fra enheten som er koblet til via Bluetooth	<p>Bruk en annen musikkilde.</p> <p>Hvis det er koblet til to enheter, kobler du fra den andre enheten.</p> <p>Deaktiver alle funksjoner for lydforbedring på enheten eller i appen.</p> <p>Hvis høyttaleren har vært utsatt for vann, venter du til den er tørr, og prøver på nytt.</p>
Dårlig lyd kvalitet fra enheten som er koblet til med lydkabel	<p>Kontroller at begge endene av lydkabelen er ordentlig koblet til (se side 28).</p> <p>Deaktiver alle funksjoner for lydforbedring på enheten eller i appen.</p> <p>Prøv en annen lydkabel (se side 28).</p>
Ingen lyd fra en enhet som er koblet til med en lydkabel	<p>Kontroller at begge endene av lydkabelen er ordentlig koblet til (se side 28).</p> <p>Trykk på Spill på enheten for å sjekke at lyden spilles av.</p> <p>Spill av lyd fra en annen app eller musikkjeneste.</p> <p>Spill av lyd fra innhold som er lagret direkte på enheten.</p> <p>Øk volumet på høyttaleren, og øk deretter volumet på enheten.</p> <p>Prøv en annen lydkabel (se side 28).</p> <p>Start enheten på nytt.</p>
Forsinket lyd	<p>Spill av lyd fra en annen app eller musikkjeneste.</p> <p>Lukk og åpne appen eller musikkjenesten på nytt.</p> <p>Prøv en lydkabel (se side 28).</p>
Høyttaleren lades ikke	<p>Kontroller at begge endene av USB-C-kabelen er ordentlig koblet til (se side 23).</p> <p>Påse at du bruker USB-C-kabelen fra Bose eller en lignende USB-C-kabel som gir minst 5 V $\overline{\text{---}}$, 3 A.</p> <p>Prøv en annen ladekilde.</p> <p>Hvis høyttaleren har vært utsatt for høye eller lave temperaturer, må du vente til den holder romtemperatur før du prøver å lade på nytt.</p> <p>Hvis høyttaleren har vært utsatt for vann, venter du til den er tørr, og prøver på nytt.</p> <p>Nullstill høyttaleren (se side 39).</p>

SYMPTOM	LØSNING
Mobilenheten lades ikke	<p>Kontroller at begge endene av USB-C-kabelen er ordentlig koblet til (se side 25).</p> <p>Hvis høyttaleren har vært utsatt for vann, venter du til den er tørr, og prøver på nytt.</p> <p>Kontroller at enheten kan ta imot lading fra en annen enhet. Se brukerhåndboken for den mobile enheten.</p> <p>Koble USB-C-kabelen fra høyttaleren, og koble den til på nytt. Hvis enheten fremdeles ikke lades, kobler du USB-C-kabelen fra enheten, og kobler den til på nytt. Slå opp i brukerveiledningen hvis du ikke får løst problemet.</p>
Høyttaleren kobles ikke til en Bose Smart Speaker eller Soundbar	<p>Påse at du bruker Bose-appen (se side 13).</p> <p>Kontroller at Bose-smarthøyttaleren eller -lydplanken har den nyeste programvaren. Bruk Bose-appen til å kjøre tilgjengelige programvareoppdateringer.</p> <p>Kontroller at du kobler til et kompatibelt Bose-produkt. Du finner en liste over kompatible produkter på support.bose.com/Groups</p> <p>Trykk på og hold <i>Bluetooth</i>-knappen ⌘ til du hører «Ready to connect» (Klar til å koble til) eller «Ready to connect another device» (Klar til å koble til en annen enhet) og <i>Bluetooth</i>-lampen blinker langsomt blått.</p> <p>Påse at høyttaleren er innenfor 9 m fra lydplanken eller høyttaleren.</p>
Høyttaleren kobler ikke til en tidligere tilkoblet Bose Smart Speaker eller Soundbar	<p>Trykk på og hold inne <i>Bluetooth</i>-knappen ⌘ på høyttaleren til <i>Bluetooth</i>-lampen blinker langsomt blått og du hører «Ready to connect another device» (Klar til å koble til en annen enhet). Bruk Bose-appen til å koble høyttaleren til et kompatibelt Bose-produkt. Hvis du vil ha mer informasjon, kan du gå til support.bose.com/Groups</p>
Forsinket lyd når koblet til en Bose Smart Speaker eller Soundbar	<p>Last ned Bose-appen (se side 13) og kjør de tilgjengelige programvareoppdateringene.</p> <p>Gå til btu.bose.com på en datamaskin for å se etter USB-oppdateringer.</p>

NULLSTILLE HØYTTALEREN

Hvis høyttaleren ikke reagerer, kan du nullstille den.

Når du nullstiller høyttaleren, nullstilles produktkontrollene og høyttaleren startes på nytt. Ingen andre enhetsinnstillinger fjernes.

MERKNAD: Kontroller at USB-C-kabelen er ordentlig koblet til høyttaleren.

1. Trykk på og hold strømknappen  i opptil 30 sekunder til høyttaleren slår seg av.

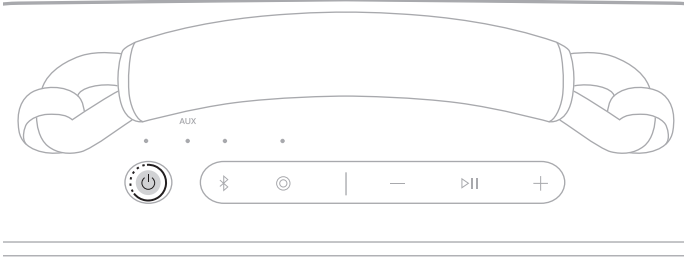

2. Trykk på strømbryteren .

Strømlampen lyser i henhold til batterinivået (se side 26).

MERKNADER:

- Hvis USB-C-kabelen er tilkoblet, må du koble den fra før du kan nullstille høyttaleren.
- Hvis du ikke får løst problemet, finner du mer feilsøkingshjelp og støtte på support.Bose.com/sl-max

TILBAKESTILLE HØYTTALEREN

Tilbakestilling til fabrikkinnstillingene fjerner alle tilkoblede enheter og språkinnstillinger fra høyttaleren, og tilbakestiller den til de originale innstillingene fra fabrikken.

1. Trykk og hold på knappene Volum opp + og Volum ned – i 15 sekunder til strømlampen blinker raskt hvitt i tre sekunder.

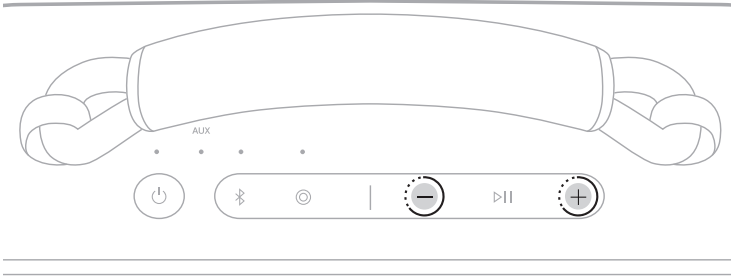

Høyttaleren slås av.

2. Trykk på strømbryteren .

Strømlampen lyser i henhold til batterinivået (se side 26). *Bluetooth*-lampen blinker langsomt blått, og du hører «Ready to connect» (Klar til å koble til).

MERKNAD: Hvis du ikke får løst problemet, finner du mer feilsøkingshjelp og støtte på support.Bose.com/sl-max

Należy przeczytać i zachować wszystkie zalecenia dotyczące bezpieczeństwa i korzystania z tego produktu.



Firma Bose Corporation niniejszym deklaruje, że ten produkt jest zgodny z podstawowymi wymaganiami i zaleceniami określonymi w dyrektywie 2014/53/UE oraz innych obowiązujących dyrektywach UE. Deklaracja zgodności jest dostępna w następującej witrynie internetowej: www.Bose.com/compliance



Ten produkt jest zgodny ze wszystkimi obowiązującymi wymaganiami dokumentu Electromagnetic Compatibility Regulations 2016 oraz wszelkimi innymi przepisami obowiązującymi w Wielkiej Brytanii. Deklaracja zgodności jest dostępna w następującej witrynie internetowej: www.Bose.com/compliance

Firma Bose Corporation niniejszym deklaruje, że ten produkt jest zgodny z podstawowymi wymaganiami i zaleceniami określonymi w dokumencie Radio Equipment Regulations 2017 oraz wszelkich innych przepisach obowiązujących w Wielkiej Brytanii. Deklaracja zgodności jest dostępna w następującej witrynie internetowej: www.Bose.com/compliance

Ważne zalecenia dotyczące bezpieczeństwa

Nie blokuj szczelin wentylacyjnych. Zainstaluj urządzenie zgodnie z zaleceniami producenta.

W przypadku wystawienia głośnika na działanie soli lub wody chlorowanej należy delikatnie spłukać go wodą w celu usunięcia osadu. Przed ładowaniem sprawdź, czy gniazdo ładowania całkowicie wyschło.

Korzystaj wyłącznie z dodatków/akcesoriów zalecanych przez producenta.

Wykonanie wszystkich prac serwisowych należy zlecić wykwalifikowanemu personelowi. Naprawa w serwisie jest konieczna, jeżeli urządzenie działa nieprawidłowo lub zostało fizycznie uszkodzone.

OSTRZEŻENIA/PRZESTROGI



Produkt zawiera małe części, które mogą spowodować zadławienie. Nie jest on odpowiedni dla dzieci w wieku poniżej trzech lat.



Produkt zawiera elementy magnetyczne. Aby uzyskać informacje dotyczące wpływu tych elementów na funkcjonowanie implantów medycznych, należy skontaktować się z lekarzem.

- Należy zachować odpowiednią odległość urządzenia od ognia i źródeł ciepła. NIE umieszczaj źródeł otwartego ognia (np. zapalonych świec) na urządzeniu ani w jego pobliżu.
- NIE wolno modyfikować urządzenia bez zezwolenia.
- Urządzenia należy używać wyłącznie z zasilaczem LPS atestowanym przez odpowiednią instytucję, zgodnym z lokalnymi przepisami (np. UL, CSA, VDE, CCC).
- Baterie/akumulatory dostarczone z tym produktem mogą spowodować pożar lub oparzenie chemiczne w przypadku niewłaściwego obchodzenia się z nimi, nieprawidłowej wymiany lub wymiany na baterię/akumulator niewłaściwego typu.
- Należy chronić produkty z bateriami przed zbyt wysokimi temperaturami (np. nie wolno przechowywać ich w miejscu narażonym na bezpośrednie światło słoneczne, ogień itp.).
- W przypadku wycieku cieczy z baterii nie wolno dopuścić do kontaktu tej cieczy ze skórą lub oczami. W przypadku kontaktu cieczy z baterii ze skórą lub oczami należy skorzystać z pomocy medycznej.
- Etykieta produktu jest umieszczona na dolnym panelu obudowy.

UWAGA: Urządzenie zostało przetestowane i uznane za zgodne z wymaganiami dotyczącymi urządzeń cyfrowych klasy B, określonymi w części 15 przepisów komisji FCC. Te limity określono w celu zapewnienia uzasadnionej ochrony przed zakłóceniami w instalacjach budynków mieszkalnych. Urządzenie wytwarza i wykorzystuje energię promieniowania o częstotliwości radiowej i może powodować zakłócenia komunikacji radiowej, jeżeli nie jest zainstalowane i użytkowane zgodnie z zaleceniami producenta. Nie można zagwarantować, że działanie niektórych instalacji nie będzie zakłócać. Jeżeli urządzenie zakłóca odbiór radiowy lub telewizyjny, co można sprawdzić poprzez jego wyłączenie i ponownie włączenie, zakłócenia tego typu można eliminować, korzystając z następujących metod:

- Zmiana ustawienia lub lokalizacji produktu albo anteny odbiorczej.
- Zwiększenie odległości pomiędzy urządzeniem a odbiornikiem.
- Podłączenie urządzenia do gniazda sieci elektrycznej w innym obwodzie niż ten, do którego podłączony jest odbiornik.
- Skonsultowanie się z dystrybutorem lub doświadczonym technikiem radiowo-telewizyjnym w celu uzyskania pomocy technicznej.

Modyfikacje urządzenia, które nie zostały wyraźnie zatwierdzone przez firmę Bose Corporation, mogą spowodować anulowanie prawa użytkownika do korzystania z urządzenia.

To urządzenie jest zgodne z dopuszczalnymi wartościami granicznymi narażenia na promieniowanie, określonymi dla populacji ogólnej przez komisję FCC i organizację ISED Canada. To urządzenie powinno być zainstalowane i obsługiwane z zachowaniem odległości co najmniej 20 cm między elementem promieniującym a ciałem użytkownika. Ten nadajnik nie powinien znajdować się w pobliżu innej anteny ani nadajnika i nie powinien działać w połączeniu z takimi urządzeniami.

CAN ICES-3(B)/NMB-3(B)

Europa: Zakres częstotliwości roboczej urządzenia 2400–2483,5 MHz. | Maksymalna moc nadawcza poniżej 20 dBm EIRP.



Ten symbol oznacza, że produktu nie wolno utylizować razem z odpadami komunalnymi. Produkt należy dostarczyć do odpowiedniego miejsca zbiórki w celu recyklingu. Prawidłowa utylizacja i recykling ułatwiają ochronę zasobów naturalnych, ludzkiego zdrowia i środowiska naturalnego. Aby uzyskać więcej informacji dotyczących utylizacji i recyklingu tego produktu, należy skontaktować się z samorządem lokalnym, zakładem utylizacji odpadów lub sklepem, w którym produkt został zakupiony.

Rozporządzenia techniczne dotyczące urządzeń radiowych małej mocy: Bez zgody udzielonej przez komisję NCC żadna firma, przedsiębiorstwo ani użytkownik nie ma prawa zmieniać częstotliwości, zwiększać mocy nadawczej ani modyfikować oryginalnych parametrów oraz sposobu działania zatwierdzonych urządzeń radiowych małej mocy. Urządzenia radiowe małej mocy nie powinny wpływać na bezpieczeństwo lotnicze ani zakłócać komunikacji służbowej. W przypadku stwierdzenia zakłóceń użytkownik ma obowiązek natychmiast zaprzestać użytkowania urządzenia do momentu ustąpienia zakłóceń. Komunikacja służbowa oznacza komunikację radiową prowadzoną zgodnie z ustawą Prawo telekomunikacyjne. Urządzenia radiowe małej mocy ulegają zakłóceniom pochodzącym z komunikacji służbowej lub urządzeń promieniujących w radiowym pasmie ISM. Urządzenia radiowe małej mocy ulegają zakłóceniom pochodzącym z komunikacji służbowej lub urządzeń promieniujących w radiowym pasmie ISM.

NIE wolno samodzielnie wyjmować akumulatorewej baterii litowo-jonowej z tego urządzenia. Aby uzyskać więcej informacji dotyczących utylizacji i recyklingu, należy skontaktować się z lokalnym sprzedawcą produktów firmy Bose lub z wykwalifikowanym technikiem.



Zużyte baterie należy prawidłowo utylizować zgodnie z lokalnymi przepisami. Nie spalać.



Li-ion

Tabela substancji szkodliwych (ograniczenia obowiązujące w Chinach)

Nazwy i zawartość toksycznych lub szkodliwych substancji albo pierwiastków						
Nazwa części	Toksyczne lub szkodliwe substancje albo pierwiastki					
	Ołów (Pb)	Rtęć (Hg)	Kadm (Cd)	Sześciowartościowy chrom (Cr(VI))	Polibromowany bifenyl (PBB)	Polibromowany difenyleter (PBDE)
Obwody drukowane (PCB)	X	O	O	O	O	O
Części metalowe	X	O	O	O	O	O
Części plastikowe	O	O	O	O	O	O
Głośniki	X	O	O	O	O	O
Przewody	X	O	O	O	O	O

Tę tabelę przygotowano zgodnie z wymaganiami normy SJ/T 11364.

O: Oznacza, że dana substancja toksyczna lub szkodliwa, zawarta we wszystkich jednorodnych materiałach dla tej części, nie przekracza limitu określonego w normie GB/T 26572.

X: Oznacza, że dana substancja toksyczna lub szkodliwa, zawarta w co najmniej jednym z jednorodnych materiałów użytych w tej części, przekracza limit określony w normie GB/T 26572.



Tabela substancji szkodliwych (ograniczenia obowiązujące na Tajwanie)

Nazwa wyposażenia: Głośnik Bluetooth Oznaczenie typu: 442368						
Nazwa części	Substancje objęte ograniczeniami wraz z symbolami chemicznymi					
	Ołów (Pb)	Rtęć (Hg)	Kadm (Cd)	Sześciowartościowy chrom (Cr+6)	Polibromowane bifenyle (PBB)	Polibromowane difenyletery (PBDE)
Obwody drukowane (PCB)	—	o	o	o	o	o
Części metalowe	—	o	o	o	o	o
Części plastikowe	o	o	o	o	o	o
Głośniki	—	o	o	o	o	o
Przewody	—	o	o	o	o	o

Uwaga 1: Symbol „o” oznacza, że zawartość procentowa substancji objętej ograniczeniem nie przekracza wartości referencyjnej.

Uwaga 2: Symbol „—” oznacza, że do substancji objętej ograniczeniem zastosowanie ma wyłączenie.

Data produkcji: Ósma cyfra numeru seryjnego oznacza rok produkcji. Na przykład cyfra „4” oznacza rok 2014 lub 2024.

Importerzy: Bose Electronics (Shanghai) Company Limited, Level 6, Tower D, No. 2337 Gudai Rd. Minhang District, Shanghai 201100 | Bose Products B.V., Gorslaan 60, 1441 RG Purmerend, The Netherlands | Bose de México S. de R.L. de C.V., Avenida Prado Sur #150, Piso 2, Interior 222 y 223, Colonia Lomas de Chapultepec V Sección, Miguel Hidalgo, Ciudad de México, C.P. 11000 Numer telefonu: +5255 (5202) 3545 | Bose Limited (H.K.), 9F., No. 10, Sec. 3, Minsheng E. Road, Zhongshan Dist. Taipei City 10480, Numer telefonu: +886-2-2514 7676 | Bose Limited, Bose House, Quayside Chatham Maritime, Chatham, Kent, ME4 4QZ, Wielka Brytania

Zasilanie: 5/9/15/20 V ---, maks. 3 A | **Wyjście:** 5 V ---, 3 A

Numer modelu: 442368. Identyfikator CMIIT ID znajduje się na dolnym panelu obudowy głośnika.

Ten produkt jest objęty ograniczoną gwarancją firmy Bose, z którą można zapoznać się tutaj: worldwide.Bose.com/Warranty

Informacje o licencjach: Aby wyświetlić informacje o licencjach dotyczących pakietów oprogramowania innych firm, dołączonych do głośnika przenośnego Bose SoundLink Max, należy użyć aplikacji Bose. Te informacje są dostępne w menu Ustawienia.

Apple, logo Apple, iPad oraz iPhone są znakami towarowymi firmy Apple Inc. zarejestrowanymi w Stanach Zjednoczonych i w innych krajach. App Store jest znakiem usługowym firmy Apple Inc. Znak towarowy iPhone jest używany w Japonii na podstawie licencji firmy Aiphone K.K.

Znak „Made for Apple” oznacza, że dane akcesorium zostało zaprojektowane pod kątem współpracy z produktami firmy, które są na nim wyszczególnione, i poddane procesowi certyfikacji potwierdzającemu spełnienie standardów jakości firmy Apple. Firma Apple nie ponosi odpowiedzialności za działanie tego urządzenia ani jego zgodność z przepisami lub normami bezpieczeństwa.

Znak słowny i logo *Bluetooth*[®] są zastrzeżonymi znakami towarowymi firmy Bluetooth SIG, Inc., używanymi przez firmę Bose Corporation na podstawie licencji.

Android i Google Play są znakami towarowymi firmy Google LLC.

Snapdragon Sound jest produktem firmy Qualcomm Technologies, Inc. i/lub jej podmiotów zależnych. Qualcomm, Snapdragon i Snapdragon Sound są znakami towarowymi lub zastrzeżonymi znakami towarowymi firmy Qualcomm Incorporated.

Nazwy USB Type-C[®] i USB-C[®] są zastrzeżonymi znakami towarowymi należącymi do organizacji USB Implementers Forum.

Bose, logo B, SimpleSync i SoundLink są znakami towarowymi firmy Bose Corporation. | Siedziba główna firmy Bose Corporation: 1-877-230-5639 | ©2024 Bose Corporation. Żadnej części tej publikacji nie wolno powielać, modyfikować, rozpowszechniać ani wykorzystywać w inny sposób bez uprzedniego uzyskania pisemnego zezwolenia.

Prosimy o wpisanie i zachowanie poniższych informacji

Numer seryjny jest umieszczony na tylnym panelu obudowy głośnika. Numer modelu jest umieszczony na spodzie głośnika.

Numer seryjny: _____

Numer modelu: 442368

Należy zachować dowód zakupu. Warto teraz zarejestrować zakupiony produkt firmy Bose. Można to zrobić w łatwy sposób w witrynie internetowej [worldwide.bose.com/ProductRegistration](https://www.worldwide.bose.com/ProductRegistration)

ZAWARTOŚĆ PAKIETU Z PRODUKTEM

Spis treści.....	9
------------------	---

WPROWADZENIE

Konfiguracja wstępna.....	10
---------------------------	----

POŁĄCZENIA BLUETOOTH®

Połączenie z urządzeniem.....	12
Użycie ustawień <i>Bluetooth</i> urządzenia.....	12
Użycie aplikacji Bose.....	13
Ponowne podłączanie urządzenia.....	14
Ponowne podłączanie do ostatnio podłączonego urządzenia.....	14
Ponowne nawiązywanie połączenia z innym urządzeniem.....	14
Łączenie z dodatkowym urządzeniem.....	15
Identyfikowanie podłączonych urządzeń.....	15
Przełączanie między dwoma podłączonymi urządzeniami.....	15
Odłączanie urządzenia.....	16
Czyszczenie listy urządzeń głośnika.....	16
Tylko urządzenia z systemem Android™.....	17
Łączenie przy użyciu funkcji Fast Pair.....	17
Technologia Snapdragon Sound™.....	18

PANEL STEROWANIA GŁOŚNIKA

Włączanie/wyłączanie zasilania.....	19
Funkcja automatycznego wyłączenia.....	20
Odtwarzanie multimediów i regulacja głośności.....	21

SKRÓTY

Korzystanie ze skrótu.....	22
Zmiana lub wyłączenie skrótu.....	22

BATERIA

Ładowanie baterii głośnika.....	23
Czas ładowania.....	24
Odsluchiwanie wskazówki głosowej informującej o poziomie naładowania baterii.....	24
Sprawdzanie poziomu naładowania baterii.....	24
Ładowanie urządzenia.....	25

STAN

Wskaźnik zasilania.....	26
Wskaźnik <i>Bluetooth</i>	27
Wskaźnik AUX.....	27

POŁĄCZENIE PRZEWODOWE

Podłączanie przewodu audio.....	28
---------------------------------	----

PODŁĄCZANIE PRODUKTÓW BOSE

Łączenie z głośnikiem Bose Smart Speaker lub listwą dźwiękową Bose Smart Soundbar.....	29
Zgodne produkty.....	29
Łączenie przy użyciu aplikacji Bose.....	30
Nawiązywanie połączenia przy użyciu elementów sterujących urządzenia.....	31
Ponowne podłączenie głośnika Bose Smart Speaker lub Bose Smart Soundbar.....	31

PRZENOŚNOŚĆ

Demontowanie uchwytu.....	32
Montaż nowego uchwytu lub paska do noszenia.....	33

ODPORNOŚĆ NA DZIAŁANIE WODY I PYŁU.....	34
--	-----------

KONSERWACJA

Aktualizacja głośnika.....	35
----------------------------	----

Czyszczenie głośnika.....	35
Przechowywanie głośnika	35
Części zamienne i akcesoria.....	35
Ograniczona gwarancja.....	35

ROZWIĄZYWANIE PROBLEMÓW

Podstawowe rozwiązania	36
Inne rozwiązania	36
Resetowanie głośnika.....	39
Przywracanie głośnika.....	40

SPIS TREŚCI

Sprawdź, czy w pakiecie znajdują się poniższe elementy:

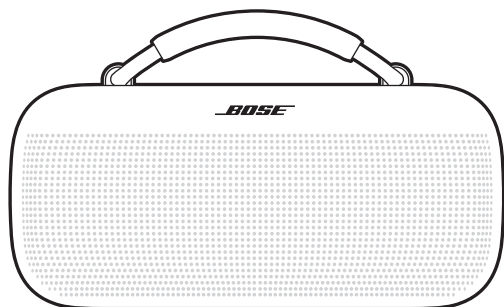

Przenośny głośnik Bose SoundLink Max



Zasilacz USB Type-C®

(Niedostępny w niektórych regionach)

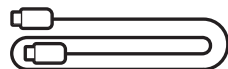

Przewód USB-C®

UWAGA: Nie wolno korzystać z produktu, jeżeli jakkolwiek jego część jest uszkodzona lub jeśli brakuje jakiejś części. Aby zapoznać się z artykułami dotyczącymi rozwiązywania problemów, filmami oraz informacjami dotyczącymi naprawy lub wymiany produktu, skorzystaj z następującej witryny internetowej: support.Bose.com/sl-max.

Głośnik jest dostarczany z częściowo naładowaną baterią. Przed pierwszym użyciem głośnika podłącz go do zasilacza. Bateria głośnika nie musi być całkowicie naładowana, ale do jej aktywacji konieczne jest podłączenie do zasilania.

KONFIGURACJA WSTĘPNA

1. Podłącz jeden koniec przewodu USB-C do złącza USB-C na tylnym panelu głośnika.

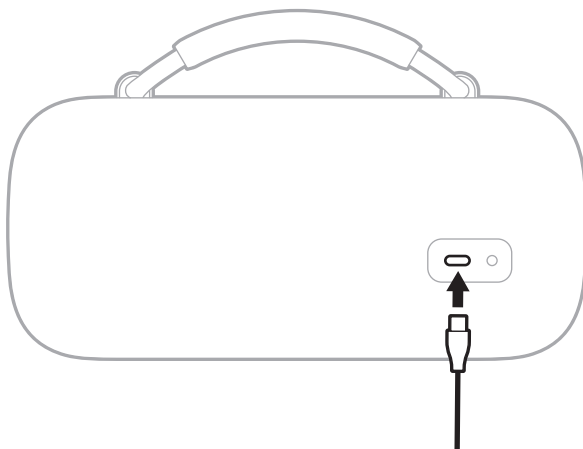

2. Podłącz drugi koniec przewodu do zasilacza USB-C.

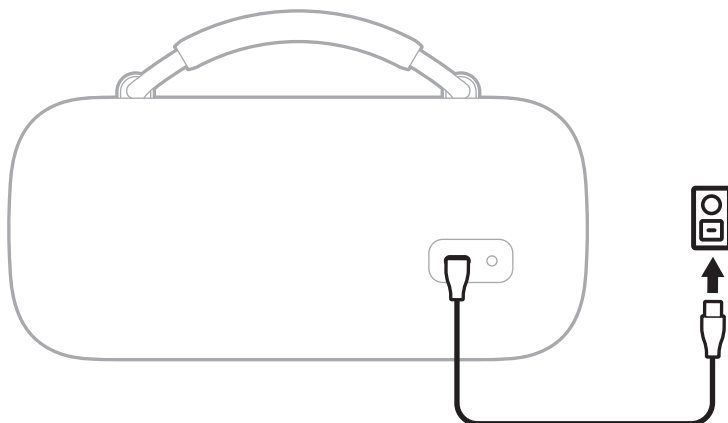

3. Naciśnij przycisk zasilania .

Biały wskaźnik zasilania będzie migać powoli. Usłyszysz powiadomienie o poziomie naładowania baterii oraz o gotowości do połączenia. Niebieski wskaźnik *Bluetooth* będzie migać powoli.

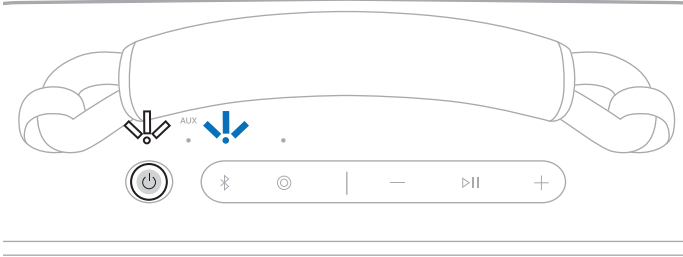

4. Połącz z urządzeniem (zobacz str. 12).

Na liście urządzeń głośnika można zapisać maksymalnie osiem urządzeń, ale aktywne połączenie można ustanowić równocześnie z maksymalnie dwoma urządzeniami. Nie można odtwarzać audio równocześnie z kilku urządzeń.

POŁĄCZENIE Z URZĄDZENIEM

Głośnik można podłączyć do urządzenia, korzystając z jednego z poniższych sposobów:

- Ustawienia *Bluetooth* urządzenia (zobacz "Użycie ustawień *Bluetooth* urządzenia")
- Aplikacja Bose (zobacz str. 13)
- Funkcja Fast Pair (tylko w przypadku urządzeń z systemem Android) (zobacz str. 17)

Użycie ustawień *Bluetooth* urządzenia

1. Naciśnij przycisk *Bluetooth*  i przytrzymaj go do chwili, gdy usłyszysz powiadomienie o gotowości do nawiązania połączenia, a niebieski wskaźnik *Bluetooth* zacznie powoli migać.

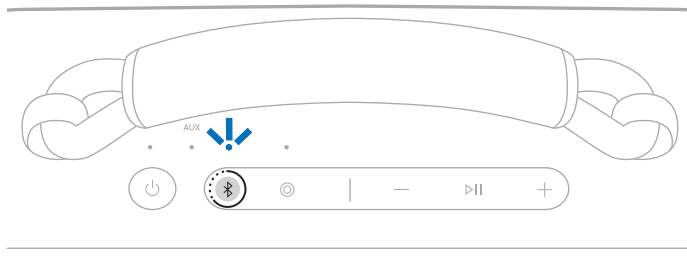

UWAGA: Jeśli urządzenie jest już połączone, usłyszysz komunikat informujący o gotowości do połączenia z innym urządzeniem.

2. Przejdź do ustawień *Bluetooth* na urządzeniu.
3. Wybierz głośnik z listy dostępnych produktów.

UWAGA: Szukaj nazwy głośnika wprowadzonej w aplikacji Bose. Jeżeli głośnikowi nie nadano nazwy, pojawi się nazwa domyślna.

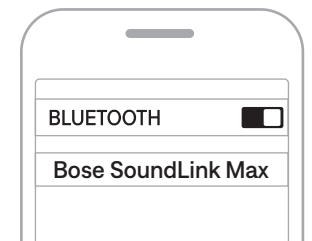

Głośnik jest widoczny na liście połączonych produktów. Biały wskaźnik *Bluetooth* zostaje włączony (zobacz str. 27).

Użycie aplikacji Bose

Aplikacja Bose umożliwia konfigurowanie głośnika i sterowanie nim przy użyciu dowolnego urządzenia przenośnego, takiego jak smartfon lub tablet.

Korzystając z aplikacji, można zarządzać połączeniami *Bluetooth* i ustawieniami głośnika, dostosować ustawienia dźwięku, wybrać język komunikatów głosowych i uzyskać dostęp do aktualizacji i nowych funkcji udostępnianych przez firmę Bose.

UWAGA: Jeśli aplikacja Bose została już pobrana do obsługi innego produktu Bose, możesz i dodać głośnik na ekranie z listą produktów.

1. Pobierz aplikację Bose przy użyciu urządzenia.



2. Postępuj zgodnie z instrukcjami aplikacji, aby dodać głośnik.

PONOWNE PODŁĄCZANIE URZĄDZENIA

Ponowne podłączenie do ostatnio podłączonego urządzenia

Głośnik podczas włączania nawiązuje połączenie z dwoma ostatnio podłączonymi urządzeniami.

UWAGI:

- Urządzenia muszą znajdować się w zasięgu (9 m) i być włączone.
- Należy upewnić się, że funkcja *Bluetooth* jest włączona w urządzeniach.

Ponowne nawiązywanie połączenia z innym urządzeniem

UWAGA: Urządzenie musi znajdować się w zasięgu (9 m) i być włączone.

1. Naciśnij przycisk *Bluetooth* , aby usłyszeć komunikat informujący o aktualnie podłączonych urządzeniach.

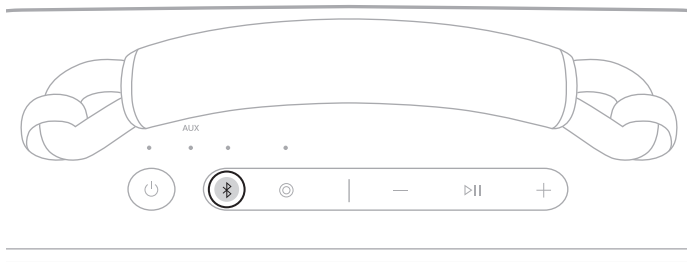

2. W ciągu 2 sekund naciśnij przycisk *Bluetooth*  ponownie, aby usłyszeć nazwę następnego urządzenia na liście urządzeń głośnika.
3. Powtarzaj tę czynność do momentu usłyszenia nazwy właściwego urządzenia.
4. Rozpocznij odtwarzanie audio na połączonym urządzeniu.

PORADA: Możesz także połączyć się ponownie z innym urządzeniem przy użyciu ustawień *Bluetooth* urządzenia lub aplikacji Bose (zobacz str. 13).

UWAGA: Jeżeli do głośnika podłączono już dwa urządzenia, nowo podłączane urządzenie zastąpi starsze z dwóch połączeń.

ŁĄCZENIE Z DODATKOWYM URZĄDZENIEM

Głośnik może być aktywnie połączony z dwoma urządzeniami jednocześnie (połączenie wielopunktowe).

Aby połączyć z dodatkowym urządzeniem, zobacz str. 12.

UWAGI:

- Nie można odtwarzać audio z kilku urządzeń równocześnie.
- Aby zarządzać funkcją połączenia wielopunktowego lub ją wyłączyć, użyj aplikacji Bose. Aby uzyskać dostęp do tej opcji, dotknij pozycji Źródło na ekranie sterowania urządzeniami.
- Wyłączenie funkcji połączenia wielopunktowego powoduje rozłączenie drugiego połączanego urządzenia.

IDENTYFIKOWANIE PODŁĄCZONYCH URZĄDZEŃ

1. Naciśnij przycisk *Bluetooth* , aby usłyszeć komunikat informujący o aktualnie podłączonych urządzeniach.

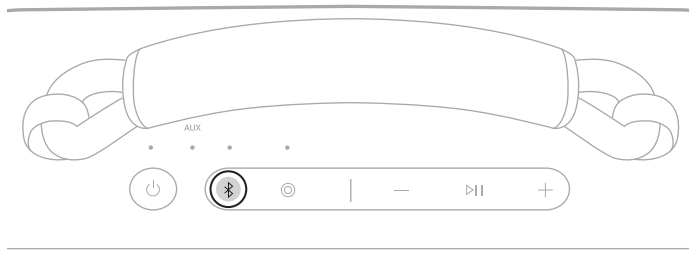

2. W ciągu 2 sekund naciśnij przycisk *Bluetooth*  ponownie, aby usłyszeć nazwę następnego urządzenia na liście urządzeń głośnika.

PRZEŁĄCZANIE MIĘDZY DWOMA PODŁĄCZONYMI URZĄDZENIAMI

1. Wstrzymaj odtwarzanie audio na pierwszym urządzeniu.
2. Rozpocznij odtwarzanie audio na drugim urządzeniu.

ODŁĄCZANIE URZĄDZENIA

Użyj ustawień *Bluetooth* urządzenia lub aplikacji Bose.

UWAGA: Wyłączenie funkcji *Bluetooth* w urządzeniu powoduje rozłączenie głośnika i wszystkich pozostałych produktów połączonych przez *Bluetooth*.

CZYSZCZENIE LISTY URZĄDZEŃ GŁOŚNIKA

1. Naciśnij przycisk *Bluetooth*  i przytrzymaj go przez 15 sekund, dopóki nie usłyszysz komunikatu informującego o wyczyszczeniu listy urządzeń *Bluetooth* i gotowości do nawiązania połączenia, a niebieski wskaźnik stanu zacznie powoli migać.

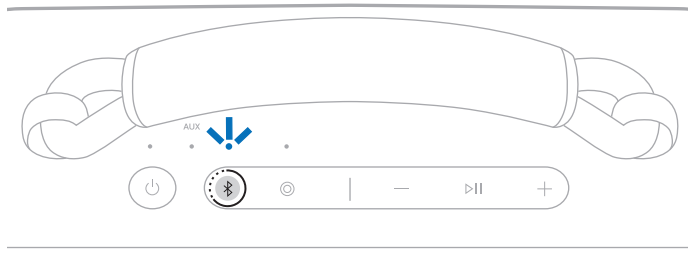

2. Usuń głośnik z ustawień *Bluetooth* urządzenia.

Wszystkie pozycje listy urządzeń zostaną wyczyszczone, a głośnik będzie gotowy do połączenia (zobacz str. 12).

TYLKO URZĄDZENIA Z SYSTEMEM ANDROID

Jeśli masz urządzenie z systemem Android, możesz uzyskać dostęp do następujących dodatkowych funkcji połączenia.

Łączenie przy użyciu funkcji Fast Pair

Głośnik umożliwia szybkie i łatwe parowanie *Bluetooth* jednym dotknięciem z urządzeniem z systemem Android.

UWAGI:

- Aby korzystać z funkcji Fast Pair, należy użyć urządzenia z systemem Android 6.0 lub nowszym.
 - Urządzenie z systemem Android musi mieć włączone funkcje *Bluetooth* i Lokalizacja.
1. Naciśnij przycisk *Bluetooth*  i przytrzymaj go do chwili, gdy usłyszysz powiadomienie o gotowości do nawiązania połączenia, a niebieski wskaźnik *Bluetooth* zacznie powoli migać.

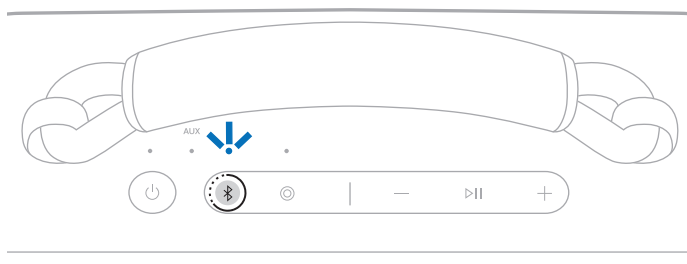

UWAGA: Jeśli urządzenie jest już połączone, usłyszysz komunikat informujący o gotowości do połączenia z innym urządzeniem.

2. Umieść głośnik obok urządzenia z systemem Android.

Na urządzeniu pojawi się powiadomienie z monitem o sparowanie głośnika.

UWAGA: Jeśli nie widzisz powiadomienia, sprawdź, czy powiadomienia są włączone dla aplikacji Usługi Google Play na Twoim urządzeniu.

3. Dotknij powiadomienia.

Po połączeniu głośnika pojawi się powiadomienie potwierdzające nawiązanie połączenia.

UWAGA: Można także dotknąć przycisku w powiadomieniu w celu pobrania aplikacji Bose i ukończenia konfigurowania głośnika.

Technologia Snapdragon Sound

Głośnik przenośny Bose SoundLink Max obsługuje technologię Snapdragon Sound. Snapdragon Sound optymalizuje technologie audio Qualcomm® na połączonych urządzeniach, aby zapewnić najlepszą jakość dźwięku, stabilność połączenia i brak opóźnień podczas strumieniowego przesyłania dźwięku.

Aby korzystać z technologii Snapdragon Sound, wymagane jest urządzenie z certyfikatem Snapdragon Sound, takie jak zgodne urządzenie z systemem Android. Po połączeniu z głośnikiem urządzenie automatycznie rozpocznie strumieniowe przesyłanie dźwięku przy użyciu kodeka *Bluetooth* aptX Adaptive.

UWAGA: Aby zobaczyć, które funkcje Snapdragon Sound są obsługiwane przez głośnik, oraz sprawdzić, czy urządzenie jest zgodne, skorzystaj z następującej witryny internetowej: support.bose.com/sl-max

Elementy sterowania znajdują się w górnej części głośnika.

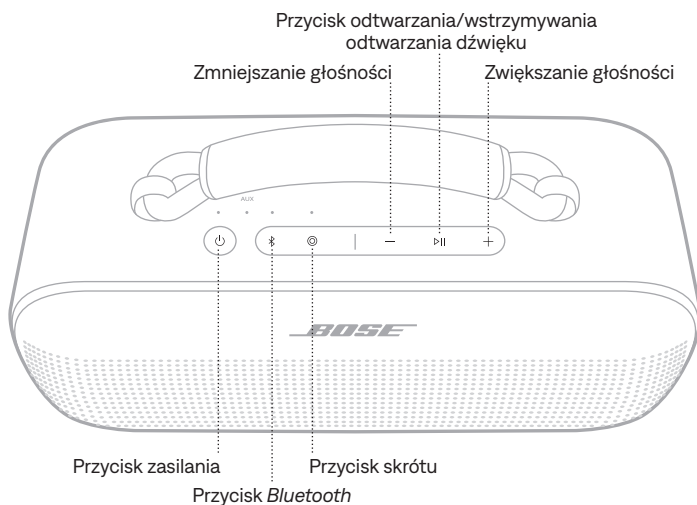

WŁĄCZANIE/WYŁĄCZANIE ZASILANIA

Naciśnij przycisk zasilania .

Po włączeniu komunikat głosowy informuje o poziomie naładowania baterii. Wskaźniki zasilania jest włączany zależnie od bieżącego poziomu naładowania (zobacz str. 26).

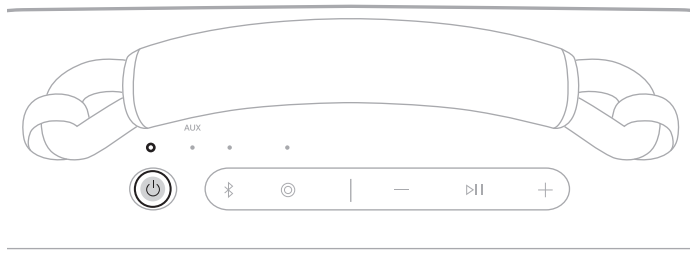

PORADA: Głośnik można również wyłączyć przy użyciu aplikacji Bose. Ta opcja jest dostępna na ekranie sterowania urządzeniami.



Funkcja automatycznego wyłączenia

Funkcja automatycznego wyłączenia pozwala oszczędzać energię baterii, gdy głośnik jest zasilany z baterii. Głośnik wyłączy się, jeżeli odtwarzanie dźwięku zostało zatrzymane i w ciągu 20 minut nie naciśnięto żadnego przycisku.

Aby uaktywnić głośnik, naciśnij przycisk zasilania  lub przycisk *Bluetooth* .

UWAGA: Aby zmienić ustawienie automatycznego wyłączenia, użyj aplikacji Bose. Ta opcja jest dostępna w menu Ustawienia.

Dezaktywacja funkcji automatycznego wyłączenia

Naciśnij równocześnie przycisk rozpoczynania/wstrzymywania odtwarzania  oraz przycisk zwiększania głośności  i przytrzymaj je. Zostanie odtworzony komunikat informujący o dezaktywacji funkcji automatycznego wyłączenia.

Aby ponownie aktywować funkcję automatycznego wyłączenia, powtórz tę czynność.

PORADA: Funkcję automatycznego wyłączenia można również dezaktywować przy użyciu aplikacji Bose.

ODTWARZANIE MULTIMEDIÓW I REGULACJA GŁOŚNOŚCI

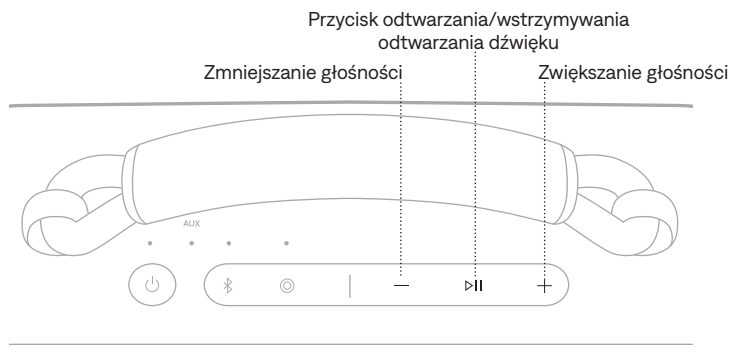

FUNKCJA	PROCEDURA
Rozpoczynanie/wstrzymywanie odtwarzania	Naciśnij przycisk ▷ .
Przechodzenie do przodu	Naciśnij dwukrotnie przycisk ▷ .
Przechodzenie do tyłu	Naciśnij trzykrotnie przycisk ▷ .
Zwiększanie głośności	Naciśnij przycisk +. UWAGI: <ul style="list-style-type: none"> • Aby szybko zwiększyć głośność, naciśnij i przytrzymaj przycisk +. • Po osiągnięciu maksymalnego poziomu głośności biały wskaźnik <i>Bluetooth</i> lub <i>AUX</i> (w zależności od źródła) zamiga 2 razy.
Zmniejszanie głośności	Naciśnij przycisk –. UWAGI: <ul style="list-style-type: none"> • Aby szybko zmniejszyć głośność, naciśnij i przytrzymaj przycisk –. • Po osiągnięciu minimalnego poziomu głośności biały wskaźnik <i>Bluetooth</i> lub <i>AUX</i> (w zależności od źródła) zamiga 2 razy.

PORADA: Do zwiększania lub zmniejszania głośności można również użyć regulatorów urządzenia lub aplikacji Bose. Ta opcja jest dostępna na ekranie sterowania urządzeniami.

Programowalny przycisk skrót  umożliwia szybki i łatwy dostęp do jednej z następujących funkcji:

- Przełączenie na połączenie przewodowe (domyślnie)
- Dostęp do usługi Spotify

KORZYSTANIE ZE SKRÓTU

Naciśnij przycisk skrót .

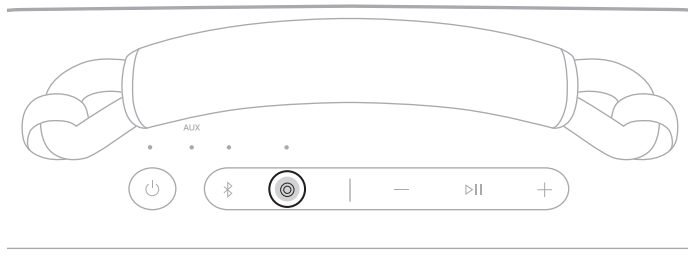

ZMIANA LUB WYŁĄCZENIE SKRÓTU

Aby zmienić lub wyłączyć skrót, użyj aplikacji Bose. Aby uzyskać dostęp do tej opcji, dotknij pozycji Skrót na ekranie sterowania urządzeniami.

Aby przełączyć z powrotem na połączenie *Bluetooth*, naciśnij przycisk *Bluetooth* .

ŁADOWANIE BATERII GŁOŚNIKA

PRZESTROGA: Nie wolno ładować głośnika, gdy jest on wilgotny. Może to spowodować uszkodzenie głośnika. Głośnik jest wodoodporny, ale przed przystąpieniem do ładowania należy sprawdzić, czy port USB-C całkowicie wysychł. W przypadku wykrycia wilgoci wskaźnik zasilania zaczyna migać na biało i bursztynowo (zobacz str. 26).

UWAGA: Upewnij się, że używasz przewodu USB-C dostarczonego przez Bose lub podobnego przewodu USB-C zapewniającego zasilanie o parametrach co najmniej 5 V $\overline{\text{---}}$, 3 A.

1. Podłącz jeden koniec przewodu USB-C do złącza USB-C na tylnym panelu głośnika.

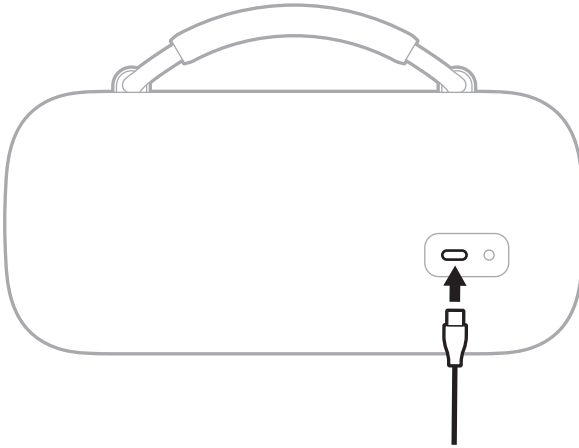

2. Podłącz drugi koniec przewodu do źródła zasilania, takiego jak zasilacz USB-C lub komputer.

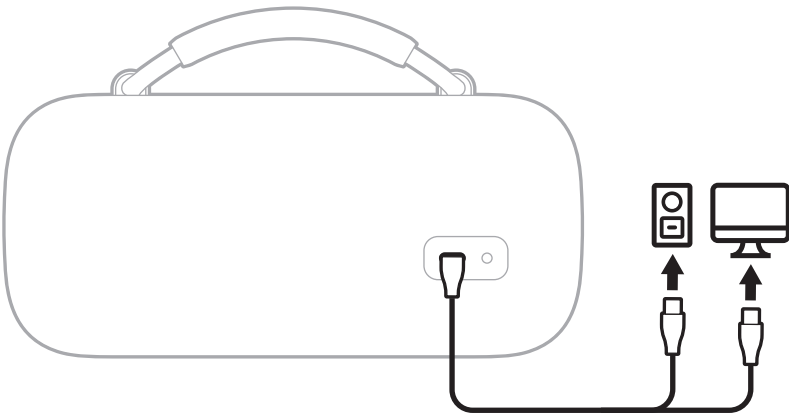

Biały wskaźnik zasilania będzie migać powoli. Gdy bateria jest w pełni naładowana, biały wskaźnik zasilania jest włączony.

Czas ładowania

Pełne ładowanie baterii może trwać 5 godzin.¹

Całkowicie naładowana bateria zapewnia zasilanie głośnika przez maksymalnie 20 godzin.² Przy maksymalnym poziomie głośności bateria zapewnia zasilanie przez maksymalnie 3 godziny.³

Czas ładowania i wydajność baterii może być różna w zależności od parametrów zasilacza USB, odtwarzanej muzyki, poziomu głośności oraz ładowania urządzenia zewnętrznego.

Odsłuchiwanie wskazówki głosowej informującej o poziomie naładowania baterii

Przy każdym włączeniu zasilania głośnika komunikat głosowy informuje o poziomie naładowania baterii. Podczas korzystania z głośnika odpowiedni komunikat głosowy jest odtwarzany wówczas, gdy konieczne jest naładowanie baterii.

Podczas korzystania z głośnika naciśnij przycisk zasilania \cup i przytrzymaj go do chwili, gdy usłyszysz komunikat głosowy o poziomie naładowania baterii.

Sprawdzanie poziomu naładowania baterii

Wskaźniki zasilania jest włączany zależnie od poziomu naładowania (zobacz str. 26).

UWAGA: Poziom naładowania baterii można również wyświetlić w aplikacji Bose. Ta opcja jest dostępna na ekranie sterowania urządzeniami.

Wszystkie testy zostały przeprowadzone przez firmę Bose przy użyciu reprezentatywnego przenośnego głośnika Bose SoundLink Max.

- 1 Przy użyciu zasilacza USB-C o parametrach 5 V/3 A (15 W), od 0% do 100%, gdy produkt jest w trybie gotowości. Czas ładowania będzie się różnił w przypadku użycia zasilacza innego niż zalecany zasilacz o mocy 15 W.
- 2 W przypadku odtwarzania dźwięku w technologii *Bluetooth* A2DP z głośnością 65% oraz w temperaturze z zakresu od 20°C do 25°C (od 68°F do 77°F) z domyślnym ustawieniem korektora oraz bez ładowania urządzeń zewnętrznych. Odtwarzano składankę utworów Top 50 Global z października 2023 r. Wydajność baterii może być różna w zależności od warunków użytkownika, takich jak odtwarzana muzyka, poziom głośności i temperatura otoczenia.
- 3 W przypadku odtwarzania dźwięku w technologii *Bluetooth* A2DP z głośnością 100% oraz w temperaturze z zakresu od 20°C do 25°C (od 68°F do 77°F) z domyślnym ustawieniem korektora oraz bez ładowania urządzeń zewnętrznych. Odtwarzano składankę utworów Top 50 Global z października 2023 r. Wydajność baterii może być różna w zależności od warunków użytkownika, takich jak odtwarzana muzyka, poziom głośności i temperatura otoczenia.

ŁADOWANIE URZĄDZENIA

PRZESTROGA: Nie wolno ładować urządzenia, gdy jest ono wilgotne. Może to spowodować uszkodzenie głośnika. Głośnik jest wodoodporny, ale przed przystąpieniem do ładowania należy sprawdzić, czy port USB-C całkowicie wysychł. W przypadku wykrycia wilgoci wskaźnik zasilania zaczyna migać na biało i bursztynowo (zobacz str. 26).

1. Podłącz jeden koniec przewodu USB-C do złącza USB-C na tylnym panelu głośnika.

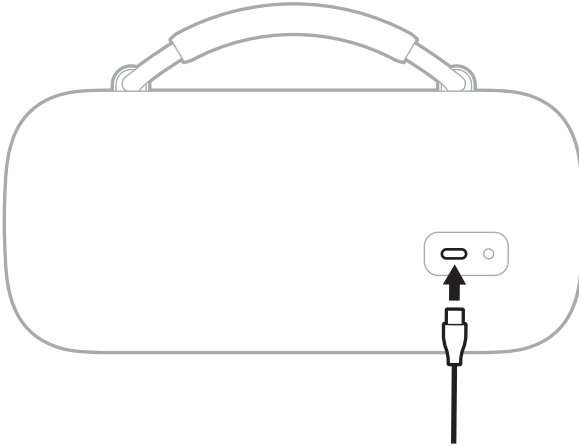

2. Podłącz drugi koniec przewodu do złącza USB-C w urządzeniu.

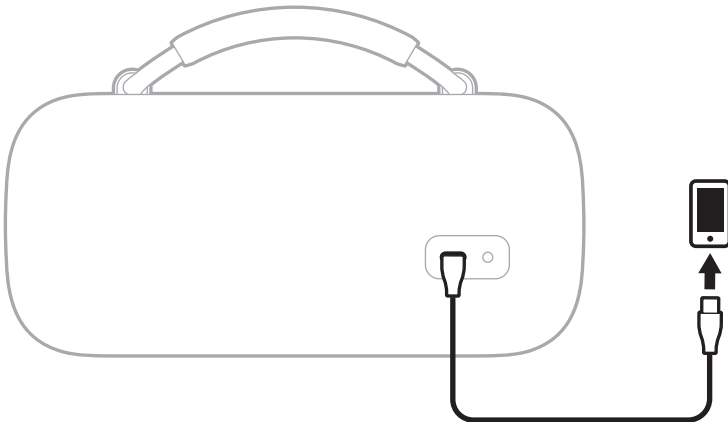

Stan ładowania jest wyświetlany na urządzeniu.

Wskaźniki zasilania, AUX, *Bluetooth* i skrótu znajdują się na górnym panelu głośnika.

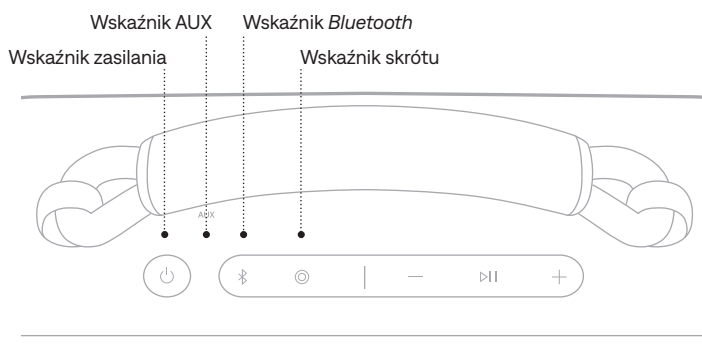

WSKAŹNIK ZASILANIA

Informacje o stanie baterii, ładowania, aktualizacji i błędach.

WSKAŹNIK	STAN SYSTEMU
Włączony (biały)	Pełne naładowanie
Włączony (bursztynowy)	Niski poziom naładowania
Miga (bursztynowy)	Konieczne ładowanie
Miga powoli (biały)	Ładowanie
Miga (biały; 3 razy) (wielokrotnie)	Aktualizacja oprogramowania (beprzewodowo)
Miga szybko (biały; 10 sekund)	Aktualizacja oprogramowania (port USB-C)
Miga szybko (biały; 3 sekundy)	Przywracanie zostało ukończone
Miga powoli (biały i bursztynowy; na zmianę)	Wykrycie wilgoci – przed przystąpieniem do ładowania należy całkowicie wysuszyć port USB-C
Miga szybko (biały i bursztynowy; na zmianę)	Błąd – skontaktuj się z Działem Obsługi Klientów firmy Bose

WSKAŹNIK *BLUETOOTH*

Informacje o stanie połączenia *Bluetooth*.

WSKAŹNIK	STAN SYSTEMU
Miga powoli (niebieski)	Gotowość do połączenia
Miga szybko (niebieski)	Łączenie
Włączony (biały)	Podłączono
Miga (biały; 2 razy)	Lista urządzeń została wyczyszczona

WSKAŹNIK AUX

Informacje o stanie połączenia AUX.

WSKAŹNIK	STAN SYSTEMU
Włączony (biały)	Podłączono

PODŁĄCZANIE PRZEWODU AUDIO

Aby słuchać dźwięku z urządzenia, można podłączyć głośnik do urządzenia przewodem audio (nieuwzględnionym w pakiecie z produktem).

Jeden koniec przewodu audio podłącz do złącza 3,5 mm na tylnym panelu obudowy głośnika, a drugi koniec przewodu podłącz do gniazda w urządzeniu.

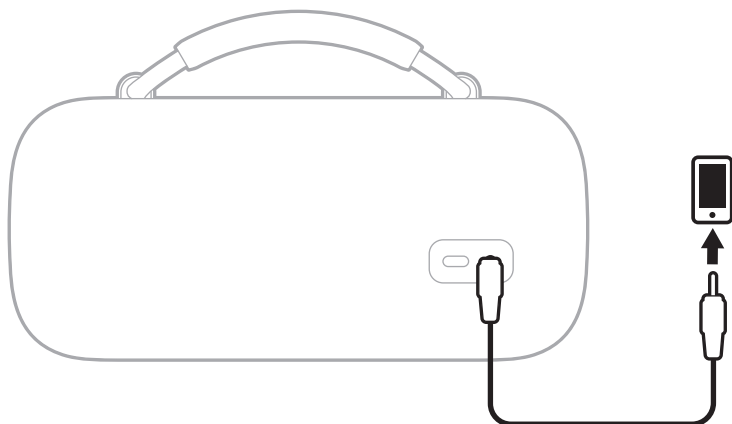

Biały wskaźnik AUX jest włączony.

UWAGA: Aby przełączyć na połączenie *Bluetooth*, naciśnij przycisk *Bluetooth* ☒. Aby przełączyć z powrotem na połączenie przewodowe, naciśnij przycisk skrótu © lub odłącz, a następnie podłącz ponownie przewód audio.

ŁĄCZENIE Z GŁOŚNIKIEM BOSE SMART SPEAKER LUB LISTWĄ DŹWIĘKOWĄ BOSE SMART SOUNDBAR

Korzystając z technologii Bose SimpleSync, można połączyć głośnik z głośnikiem Bose Smart Speaker lub Bose Smart Soundbar, aby słuchać tego samego utworu równocześnie w dwóch pomieszczeniach.

UWAGA: Technologia SimpleSync zapewnia zasięg do 9 m podobnie jak technologia *Bluetooth*. Ściany i materiały budowlane mogą niekorzystnie wpływać na odbiór.

Zgodne produkty

Głośnik można połączyć z dowolnym głośnikiem Bose Smart Speaker lub listwą dźwiękową Bose Smart Soundbar.

Popularne zgodne produkty:

- Bose Smart Ultra Soundbar/Bose Ultra Soundbar
- Bose Smart Soundbar 900
- Bose Smart Soundbar 700/Bose Soundbar 700
- Bose Smart Soundbar 600
- Bose Soundbar 500
- Bose Smart Speaker 500/Bose Home Speaker 500
- Bose Home Speaker 300
- Bose Portable Smart Speaker/Bose Portable Home Speaker

Okresowo dodawane są nowe produkty. Aby uzyskać pełną listę i więcej informacji, skorzystaj z następującej witryny internetowej: support.bose.com/Groups

Łączenie przy użyciu aplikacji Bose

1. Naciśnij przycisk *Bluetooth*  i przytrzymaj go do chwili, gdy usłyszysz powiadomienie o gotowości do nawiązania połączenia, a niebieski wskaźnik *Bluetooth* zacznie powoli migać.

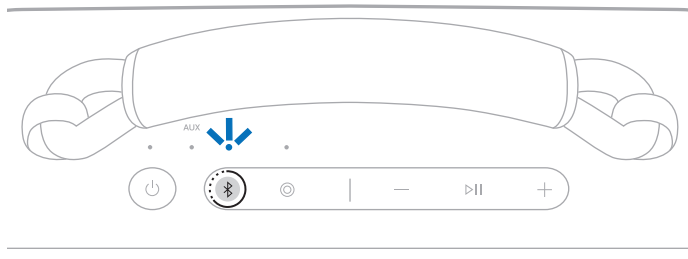

UWAGA: Jeśli urządzenie jest już połączone, usłyszysz komunikat informujący o gotowości do połączenia z innym urządzeniem.

2. Korzystając z aplikacji Bose, połącz głośnik ze zgodnym produktem Bose. Aby uzyskać więcej informacji, skorzystaj z następującej witryny internetowej: support.bose.com/Groups

UWAGI:

- Łączenie może potrwać do 30 sekund.
- Sprawdź, czy głośnik znajduje się w odległości nie większej niż 9 m od głośnika lub listwy dźwiękowej.
- Nie można połączyć głośnika z kilkoma urządzeniami równocześnie.

Nawiązywanie połączenia przy użyciu elementów sterujących urządzenia

1. Naciśnij przycisk *Bluetooth*  i przytrzymaj go do chwili, gdy usłyszysz powiadomienie o gotowości do nawiązania połączenia, a niebieski wskaźnik *Bluetooth* zacznie powoli migać.

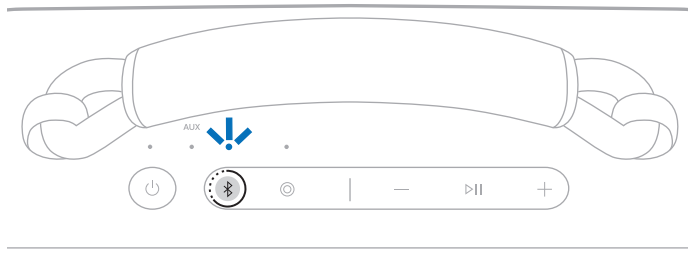

UWAGA: Jeśli urządzenie jest już połączone, usłyszysz komunikat informujący o gotowości do połączenia z innym urządzeniem.

2. Naciśnij przycisk *Bluetooth* na pilocie zdalnego sterowania listwy dźwiękowej lub na górze głośnika i przytrzymaj go do chwili, gdy niebieski wskaźnik stanu lub pierścień świetlny zacznie migać.

Głośnik połączy się z listwą dźwiękową lub głośnikiem i będziesz słyszeć ten sam dźwięk z obu urządzeń.

UWAGI:

- Łączenie może potrwać do 30 sekund.
- Sprawdź, czy głośnik znajduje się w odległości nie większej niż 9 m od głośnika lub listwy dźwiękowej.
- Nie można połączyć głośnika z kilkoma urządzeniami równocześnie.

PONOWNE PODŁĄCZANIE GŁOŚNIKA BOSE SMART SPEAKER LUB BOSE SMART SOUNDBAR

Korzystając z aplikacji Bose, połącz ponownie głośnik z wcześniej połączonym zgodnym produktem Bose. Aby uzyskać więcej informacji, skorzystaj z następującej witryny internetowej: support.Bose.com/Groups

UWAGI:

- Głośnik lub listwa dźwiękowa muszą znajdować się w zasięgu (9 m) i być włączone.
- Jeżeli nie można połączyć głośnika, zobacz „Głośnik nie jest ponownie łączony z uprzednio połączonym głośnikiem Bose Smart Speaker lub listwą dźwiękową Bose Smart Soundbar” na str. 38.

Uchwyt umożliwia łatwe przenoszenie głośnika.

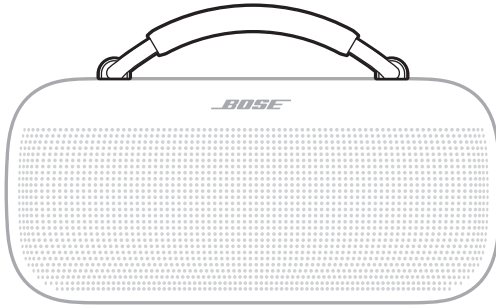

Uchwyt można wymienić na nowy lub zastąpić go paskiem do noszenia.

Aby uzyskać te akcesoria opcjonalne, skorzystaj z następującej witryny internetowej:
support.bose.com/sl-max

DEMONTOWANIE UCHWYTU

1. Pewnie obróć pierścień znajdujący się na końcu uchwyty o ¼ obrotu w lewo (przeciwnie do kierunku ruchu wskazówek zegara).

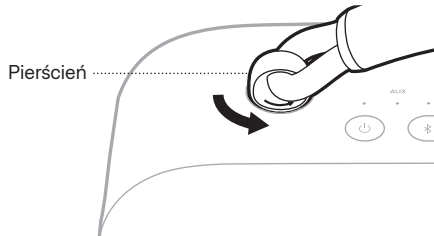

2. Unieś go, aby zdemontować uchwyt z głośnika.

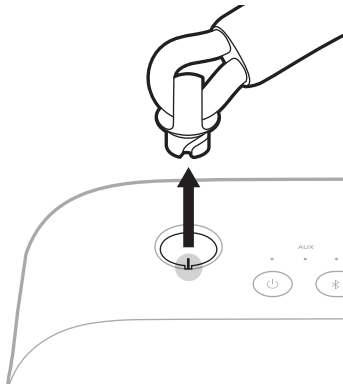

3. Powtórz kroki 1–2, aby zdemontować drugą stronę uchwyty.

MONTAŻ NOWEGO UCHWYTU LUB PASKA DO NOSZENIA

1. Dopasuj wyłobienie na pierścieniu do prowadnicy w otworze i przymocuj pierścień do głośnika.

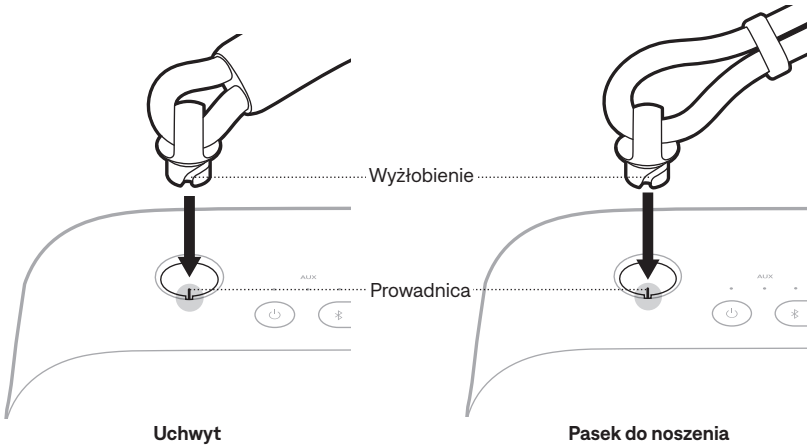

2. Przekręć pierścień w o $\frac{1}{4}$ obrotu w prawo (zgodnie z kierunkiem ruchu wskazówek zegara), aż poczujesz kliknięcie.

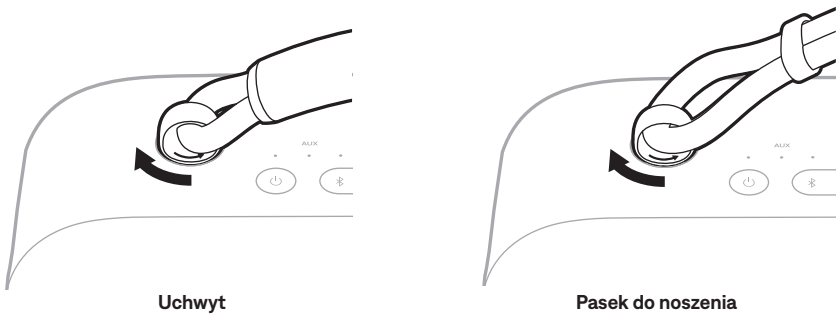

3. Powtórz kroki 1-2, aby zamontować drugą stronę uchwytu lub paska do noszenia.

Głośnik jest wodoodporny, bryzgoodporny i pyłoodporny. Ma on stopnie ochrony IP67 oraz IP64. Głośnik można zanurzać w wodzie o głębokości do 1 m przez maksymalnie 30 minut. Można z niego korzystać także pod prysznicem oraz podczas opadów deszczu lub śniegu.

PRZESTROGI:

- NIE zanurzać głośnika w zbiorniku wodnym o głębokości większej niż 1 m.
- Należy unikać odtwarzania dźwięku, gdy głośnik jest zanurzony.
- W przypadku wystawienia głośnika na działanie soli lub wody chlorowanej należy delikatnie spłukać go wodą w celu usunięcia osadu.
- Nie wolno ładować głośnika ani urządzenia, gdy głośnik jest wilgotny. Może to spowodować uszkodzenie głośnika. Głośnik jest wodoodporny, ale przed przystąpieniem do ładowania należy sprawdzić, czy port USB-C całkowicie wysychł. W przypadku wykrycia wilgoci wskaźnik zasilania zaczyna migać na biało i bursztynowo (zobacz str. 26).



AKTUALIZACJA GŁOŚNIKA

Głośnik jest aktualizowany automatycznie po połączeniu z aplikacją Bose, gdy aktualizacja jest dostępna. Postępuj zgodnie z instrukcjami wyświetlanymi w aplikacji. Po rozpoczęciu aktualizacji biały wskaźnik zasilania będzie migać wielokrotnie w seriach po trzy razy aż do ukończenia aktualizacji.

Głośnik można też aktualizować przy użyciu witryny internetowej Bose Updater. W komputerze wyświetl witrynę internetową btu.Bose.com i postępuj zgodnie z instrukcjami wyświetlanymi na ekranie. W momencie rozpoczęcia aktualizacji biały wskaźnik zasilania miga przez 10 sekund.

CZYSZCZENIE GŁOŚNIKA

Głośnik może wymagać okresowego czyszczenia.

- Obudowę głośnika należy czyścić miękką, wilgotną ściereczką (zwilżoną tylko wodą). Przed przystąpieniem do ładowania sprawdź, czy port USB-C całkowicie wysychł. W przypadku wykrycia wilgoci wskaźnik zasilania zaczyna migać na biało i bursztynowo (zobacz str. 26).
- Nie wolno używać rozpuszczalników, chemikaliów ani środków czyszczących zawierających alkohol, amoniak lub materiały ściernie.
- W przypadku wystawienia głośnika na działanie soli lub wody chlorowanej należy delikatnie spłukać go wodą w celu usunięcia osadu.

PRZECHOWYWANIE GŁOŚNIKA

Gdy głośnik nie jest używany, powinien być przechowywany w chłodnym miejscu.

PRZESTROGA: NIE NALEŻY przechowywać głośnika przez dłuższy czas, gdy bateria jest całkowicie naładowana lub poziom naładowania baterii jest niski (zobacz str. 26).

CZĘŚCI ZAMIENNE I AKCESORIA

Części zamienne i akcesoria można zamówić w Dziale Obsługi Klientów firmy Bose.

Skorzystaj z następującej witryny internetowej: support.Bose.com/sl-max

OGRANICZONA GWARANCJA

Głośnik jest objęty ograniczoną gwarancją. Aby uzyskać informacje dotyczące ograniczonej gwarancji, skorzystaj z następującej witryny internetowej: worldwide.Bose.com/Warranty.

Aby uzyskać instrukcje dotyczące rejestrowania produktów, skorzystaj z następującej witryny internetowej: worldwide.Bose.com/ProductRegistration. Rezygnacja z rejestracji nie wpływa na uprawnienia wynikające z ograniczonej gwarancji.

PODSTAWOWE ROZWIĄZANIA

W przypadku problemów z głośnikiem wykonaj następujące czynności:

- Wyłącz głośnik i włącz go ponownie (zobacz str. 19).
- Naładuj głośnik (zobacz str. 23).
- Sprawdź wskaźniki stanu (zobacz str. 26).
- Upewnij się, że urządzenie obsługuje technologię *Bluetooth* (zobacz str. 12).
- Zwiększ poziom głośności głośnika, urządzenia i aplikacji muzycznej.
- Zmniejsz odległość między urządzeniem a głośnikiem (zasięg 9 m) i zwiększ odległość od źródeł zakłóceń lub przeszkód.
- Podłącz inne urządzenie (zob. str. 12).

Jeżeli pomimo zastosowania podstawowych rozwiązań problem wystąpi ponownie, skorzystaj z poniższej tabeli zawierającej informacje dotyczące typowych problemów i sposobów ich rozwiązywania. Można także uzyskać dostęp do artykułów dotyczących rozwiązywania problemów, filmów i innych zasobów w witrynie internetowej: support.Bose.com/sl-max

Jeżeli nie można rozwiązać problemu, skontaktuj się z Działem Obsługi Klientów firmy Bose.

Skorzystaj z następującej witryny internetowej: worldwide.Bose.com/contact

INNE ROZWIĄZANIA

PROBLEM	ROZWIĄZANIE
Brak zasilania (bateria)	Być może bateria jest przełączona do trybu ochrony lub rozładowana. Podłączanie głośnika do źródła zasilania (zobacz str. 23).
Głośnik nie łączy się z urządzeniem	Wyczyść listę urządzeń głośnika (zobacz str. 16). Usuń głośnik z listy <i>Bluetooth</i> na urządzeniu, w tym wszelkie duplikaty pozycji oznaczonych LE (Low Energy). Ustanów połączenie ponownie (zobacz str. 12). Aby wyświetlić filmy instruktażowe, skorzystaj z następującej witryny internetowej: support.Bose.com/sl-max .
Głośnik nie reaguje na funkcje wymagające kilku naciśnieć	Zmień szybkość naciskania.
Brak dźwięku	Przy użyciu aplikacji Bose upewnij się, że komunikaty głosowe są włączone. Naciśnij i zwolnij przycisk <i>Bluetooth</i> ☒, aby odtworzyć komunikat informujący o podłączonym urządzeniu. Upewnij się, że używasz odpowiedniego urządzenia. Użyj innego źródła muzyki. Jeżeli podłączono dwa urządzenia, wstrzymaj odtwarzanie na pierwszym z nich i odtwarzaj z drugiego urządzenia.

PROBLEM	ROZWIĄZANIE
<p>Niska jakość dźwięku z urządzenia połączonego przy użyciu połączenia Bluetooth</p>	<p>Użyj innego źródła muzyki.</p> <p>Jeżeli połączone są dwa urządzenia, rozłącz drugie urządzenie.</p> <p>Wyłącz wszystkie funkcje ulepszania dźwięku w urządzeniu i aplikacji muzycznej.</p> <p>Jeżeli głośnik był wystawiony na działanie wody, należy poczekać aż wyschnie i spróbować ponownie.</p>
<p>Niska jakość dźwięku z urządzenia połączonego przy użyciu przewodu audio</p>	<p>Sprawdź, czy oba zakończenia przewodu audio są prawidłowo podłączone (zobacz str. 28).</p> <p>Wyłącz wszystkie funkcje ulepszania dźwięku w urządzeniu i aplikacji muzycznej.</p> <p>Spróbuj użyć innego przewodu audio (zobacz str. 28).</p>
<p>Brak dźwięku z urządzenia połączonego przy użyciu przewodu audio</p>	<p>Sprawdź, czy oba zakończenia przewodu audio są prawidłowo podłączone (zobacz str. 28).</p> <p>Naciśnij przycisk odtwarzania na urządzeniu, aby upewnić się, że dźwięk jest odtwarzany.</p> <p>Odtwórz dźwięk z innej aplikacji lub usługi muzycznej.</p> <p>Odtwórz audio z zawartości przechowywanej na urządzeniu.</p> <p>Zwiększ głośność głośnika, a następnie zwiększ głośność urządzenia.</p> <p>Spróbuj użyć innego przewodu audio (zobacz str. 28).</p> <p>Uruchom urządzenie ponownie.</p>
<p>Opóźnienia dźwięku</p>	<p>Odtwórz dźwięk z innej aplikacji lub usługi muzycznej.</p> <p>Zamknij aplikację lub usługę muzyczną i otwórz ją ponownie.</p> <p>Spróbuj użyć przewodu audio (zobacz str. 28).</p>
<p>Głośnik nie jest ładowany</p>	<p>Sprawdź, czy oba zakończenia przewodu USB-C są prawidłowo podłączone (zobacz str. 23).</p> <p>Upewnij się, że używasz przewodu USB-C dostarczonego przez Bose lub podobnego przewodu USB-C zapewniającego zasilanie o parametrach co najmniej 5 V \square, 3 A.</p> <p>Spróbuj użyć do ładowania innego źródła.</p> <p>Jeżeli głośnik był wystawiony na działanie wysokich lub niskich temperatur, poczekaj, aż znów osiągnie temperaturę pokojową, i spróbuj ponownie rozpocząć ładowanie.</p> <p>Jeżeli głośnik był wystawiony na działanie wody, należy poczekać aż wyschnie i spróbować ponownie.</p> <p>Zresetuj głośnik (zobacz str. 39).</p>

PROBLEM	ROZWIĄZANIE
<p>Urządzenie przenośne nie jest ładowane</p>	<p>Sprawdź, czy oba zakończenia przewodu USB-C są prawidłowo podłączone (zobacz str. 25).</p> <p>Jeżeli głośnik był wystawiony na działanie wody, należy poczekać aż wyschnie i spróbować ponownie.</p> <p>Upewnij się, że urządzenie może być ładowane poprzez podłączenie do innego urządzenia. Skorzystaj z podręcznika użytkownika urządzenia przenośnego.</p> <p>Odłącz przewód USB-C od głośnika, a następnie podłącz go ponownie. Jeśli urządzenie nadal nie jest ładowane, odłącz przewód USB-C od urządzenia, a następnie podłącz go ponownie. Jeżeli nie można rozwiązać problemu, zapoznaj się z instrukcją obsługi urządzenia.</p>
<p>Głośnik nie łączy się z głośnikiem Bose Smart Speaker lub listwą dźwiękową Bose Smart Soundbar</p>	<p>Upewnij się, że używasz aplikacji Bose (zobacz str. 13).</p> <p>Upewnij się, że na głośniku Bose Smart Speaker lub listwie dźwiękowej Bose Smart Soundbar jest zainstalowane najnowsze oprogramowanie. Skorzystaj z aplikacji Bose i zainstaluj dostępne aktualizacje oprogramowania.</p> <p>Upewnij się, że łączysz się ze zgodnym produktem Bose. Aby uzyskać listę zgodnych produktów, skorzystaj z następującej witryny internetowej: support.Bose.com/Groups</p> <p>Naciśnij przycisk <i>Bluetooth</i> \otimes i przytrzymaj go do chwili, gdy usłyszysz powiadomienie o gotowości do nawiązania połączenia lub gotowości do połączenia z innym urządzeniem, a niebieski wskaźnik <i>Bluetooth</i> zacznie powoli migać.</p> <p>Sprawdź, czy głośnik znajduje się w odległości nie większej niż 9 m od głośnika lub listwy dźwiękowej.</p>
<p>Głośnik nie jest ponownie łączy z uprzednio połączonym głośnikiem Bose Smart Speaker lub listwą dźwiękową Bose Smart Soundbar</p>	<p>Naciśnij przycisk <i>Bluetooth</i> \otimes na głośniku i przytrzymaj go do chwili, gdy niebieski wskaźnik <i>Bluetooth</i> zacznie powoli migać i zostanie odtworzony komunikat informujący o gotowości do połączenia z innym urządzeniem. Korzystając z aplikacji Bose, połącz głośnik ze zgodnym produktem Bose. Aby uzyskać więcej informacji, skorzystaj z następującej witryny internetowej: support.Bose.com/Groups</p>
<p>Opóźniony dźwięk po połączeniu z głośnikiem Bose Smart Speaker lub listwą dźwiękową Bose Smart Soundbar</p>	<p>Pobierz aplikację Bose (zobacz str. 13) i zainstaluj dostępne aktualizacje oprogramowania.</p> <p>Na komputerze odwiedź stronę internetową btu.Bose.com i sprawdź dostępność aktualizacji dotyczących USB.</p>

RESETOWANIE GŁOŚNIKA

Jeżeli głośnik nie reaguje, można go zresetować.

Zresetowanie głośnika powoduje zresetowanie elementów sterujących urządzenia i ponowne uruchomienie głośnika. Ta operacja nie powoduje wyczyszczenia żadnych ustawień.

UWAGA: Upewnij się, że przewód USB-C nie jest podłączony do głośnika.

1. Naciśnij przycisk zasilania  i przytrzymaj go przez około 30 sekund do momentu wyłączenia głośnika.

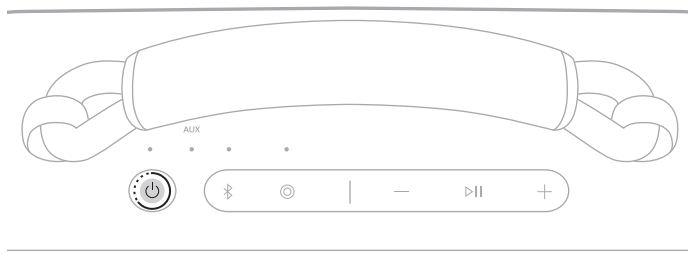

2. Naciśnij przycisk zasilania .

Wskaźniki zasilania jest włączany zależnie od poziomu naładowania (zobacz str. 26).

UWAGI:

- Jeśli do głośnika podłączony jest przewód USB-C, przed zresetowaniem głośnika należy ten przewód odłączyć.
- Jeśli nie możesz rozwiązać swojego problemu, dodatkowe rozwiązania i opcje wsparcie są dostępne w następującej witrynie internetowej: support.Bose.com/sl-max

PRZYWRACANIE GŁOŚNIKA

Przywrócenie ustawień fabrycznych powoduje usunięcie podłączonych urządzeń oraz ustawień językowych z głośnika i przywrócenie oryginalnych ustawień fabrycznych.

1. Naciśnij równocześnie przycisk zwiększania głośności + oraz przycisk zmniejszania głośności — i przytrzymaj je przez 15 sekund do chwili, gdy biały wskaźnik zasilania zacznie szybko migać przez 3 sekundy.

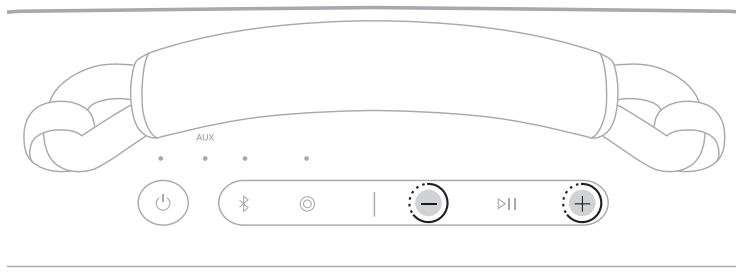

Zasilanie głośnika zostanie wyłączone.

2. Naciśnij przycisk zasilania (⏻).

Wskaźniki zasilania jest włączany zależnie od poziomu naładowania (zobacz str. 26). Niebieski wskaźnik *Bluetooth* zacznie migać powoli i zostanie odtworzony komunikat o gotowości do połączenia.

UWAGA: Jeśli nie możesz rozwiązać swojego problemu, dodatkowe rozwiązania i opcje wsparcie są dostępne w następującej witrynie internetowej: support.Bose.com/sl-max

Läs igenom och spara alla anvisningar om säkerhet och användning.



Härmed förklarar Bose Corporation att denna produkt i alla väsentliga avseenden uppfyller de krav och föreskrifter som uppställts enligt direktivet 2014/53/EG och andra tillämpliga EG-direktiv. En komplett försäkran om överensstämmelse finns på www.Bose.com/compliance



Denna produkt följer alla tillämpliga förordningar för elektromagnetisk kompatibilitet (Electromagnetic Compatibility Regulations 2016) och alla andra tillämpliga förordningar i Storbritannien. En komplett försäkran om överensstämmelse finns på www.Bose.com/compliance

Bose Corporation intygar härmed att den här produkten i alla väsentliga avseenden uppfyller kraven för radioutrustning (enligt Radio Equipment Regulations 2017) och tillämpliga förordningar i Storbritannien. En komplett försäkran om överensstämmelse finns på www.Bose.com/compliance

Viktiga säkerhetsanvisningar

Blockera inte ventilationsöppningarna. Installera produkten i enlighet med tillverkarens anvisningar.

Sköj av högtalaren försiktigt med vatten för att bli av med restbildning om högtalaren utsätts för salt- eller klorvatten. Se till att anslutningsporten torkat helt innan laddning.

Använd bara den utrustning/de tillbehör som rekommenderas av tillverkaren.

Låt utbildad personal utföra all service. Service krävs när apparaten inte fungerar normalt eller har skadats fysiskt.

VARNINGAR/TÄNK PÅ



Produkten innehåller små delar som kan utgöra kvävningrisker. Inte lämplig för barn under 3 år.



Produkten innehåller magnetiska material. Konsultera vid behov en läkare för att ta reda på om medicinska implantat kan påverkas av detta.

- Se till att produkten inte kommer i närheten av öppen eld eller heta värmekällor. Tända ljus eller andra föremål med öppna lågor får INTE placeras på eller i närheten av produkten.
- Gör INGA obehöriga ändringar av produkten.
- Produkten ska endast användas tillsammans med en godkänd LPS-adapter (begränsad strömkälla) som uppfyller lokala bestämmelser (till exempel UL, CSA, VDE eller CCC).
- Batteriet som medföljer produkten kan medföra risk för eldsvåda, explosion eller vara frätande om det används felaktigt, byts ut felaktigt, eller byts ut mot fel batterityp.
- Utsätt inte produkter som innehåller batterier för höga temperaturer (t.ex. från direkt solljus, öppen eld eller liknande)
- Om batteriet börjar läcka måste du skydda dig så att vätskan inte kommer i kontakt med huden eller ögonen. Om detta sker bör du rådfråga en sjukvårdscentral.
- På undersidan finns en etikett med information om produkten.

OBS! Den här utrustningen har testats och befunnits överensstämma med gränsvärdena för digitala enheter enligt klass B, i enlighet med del 15 i FCC:s bestämmelser. Gränsvärdena är avsedda att ge rimligt skydd mot skadliga störningar vid installation i bostäder. Den här utrustningen genererar, använder och kan avge radiofrekvensenergi, och om utrustningen inte installeras och används i enlighet med anvisningarna kan den orsaka skadliga störningar i samband med radiokommunikation. Det ges dock ingen garanti för att det inte kan förekomma skadliga störningar i en viss installation. Om den här utrustningen stör mottagningen i en radio- eller TV-apparat (vilket kan upptäckas genom att utrustningen stängs av och sätts på) rekommenderar vi att du försöker motverka störningen genom att vidta en eller flera av följande åtgärder:

- Rikta om eller flytta den mottagande produkten eller antennen.
- Öka avståndet mellan utrustningen och mottagaren.
- Anslut utrustningen till ett vägguttag i en annan strömkrets än den som mottagaren är ansluten till.
- Vänd dig till din återförsäljare eller en erfaren radio-/TV-reparatör för att få hjälp.

Om utrustningen ändras eller modifieras på något sätt, som inte uttryckligen har godkänts av Bose Corporation, kan det medföra att användarens rätt att använda produkten upphävs.

Denna enhet uppfyller FCC- och ISED Canada-bestämmelserna angående gränsvärden som är uppställda för strålningsexponering för produkter för generella användningsområden. Den här utrustningen ska inte installeras och användas på ett avstånd mindre än 20 cm mellan radiatorn och din kropp. Sändaren får inte sammankopplas eller användas tillsammans med någon annan antenn eller sändare.

CAN ICES-3(B)/NMB-3(B)

För Europa: Frekvensband som används: 2400 till 2483,5 MHz. I Maximal överföringsstyrka mindre än 20 dBm EIRP.



Den här symbolen betyder att produkten inte ska kastas med hushållssoporna utan återvinnas i enlighet med lokala bestämmelser. Rätt deponering och återvinning hjälper till att skydda våra naturresurser, vår hälsa och miljö. Mer information om deponering och återvinning av produkten får du om du kontaktar lokala myndigheter, deponeringscentraler eller affären där du köpte produkten.

Tekniska regleringar för radiofrekvensenheter med låg effekt: Utan tillstånd beviljat av NCC, är företag, organisationer eller användare inte tillåtna att ändra frekvensen, förstärka överföringsstyrkan eller ändra ursprungliga egenskaper och prestanda för en godkänd radiofrekvensenhet med låg effekt. Radiofrekvensenheter med låg effekt får inte påverka flygsäkerheten eller störa annan legal kommunikation. Om detta uppmärksammas ska användaren omedelbart upphöra med att använda enheten tills det inte finns någon risk för sådana störningar. Med nämnda legala kommunikationer avses radiokommunikationer som sker i enlighet med gällande Telecommunications Management Act. Radiofrekvensenheter med låg effekt måste vara mottagliga för störningar från legala kommunikationer och enheter som sänder ut ISM-radiovågor. Radiofrekvensenheter med låg effekt måste vara mottagliga för störningar från legala kommunikationer och enheter som sänder ut ISM-radiovågor.

Försök INTE ta bort det uppladdningsbara litiumbatteriet från produkten. Kontakta en Bose-återförsäljare eller en kvalificerad tekniker för återvinning och deponering.



Tänk på att lämna in gamla batterier för återvinning enligt lokala föreskrifter. Elda inte upp batterier.



Tabell över farliga föremål som kontrolleras i Kina

Namn och innehåll på giftiga eller farliga ämnen eller delar						
Namn	Giftiga eller farliga ämnen och delar					
	Bly (Pb)	Kvicksilver (Hg)	Kadmium (Cd)	Sexvärt krom (Cr(VI))	Polybromerade bifenyler (PBB)	Polybromerade difenyleter (PBDE)
PCB:er	x	o	o	o	o	o
Metaldelar	x	o	o	o	o	o
Plastdelar	o	o	o	o	o	o
Högtalare	x	o	o	o	o	o
Kablar	x	o	o	o	o	o

Den här tabellen är uppställd i enlighet med bestämmelserna i SJ/T 11364.

O: Anger att detta giftiga eller farliga ämne som ingår i alla homogena material i den här artikeln ligger under gränsvärdena uppställda i GB/T 26572.

X: Anger att detta giftiga eller farliga ämne som ingår i minst ett av de homogena materialen i den här artikeln ligger över gränsvärdena uppställda i GB/T 26572.



Tabell över farliga föremål som kontrolleras i Taiwan

Utrustningens namn: Bluetooth-högtalare Typbeteckning: 442368						
Enhet	Begränsade ämnen och dess kemiska beteckningar					
	Bly (Pb)	Kvicksilver (Hg)	Kadmium (Cd)	Sexvärt krom (Cr+6)	Polybromerade bifenyler (PBB)	Polybromerade difenyletrar (PBDE)
PCB:er	—	o	o	o	o	o
Metaldelar	—	o	o	o	o	o
Plastdelar	o	o	o	o	o	o
Högtalare	—	o	o	o	o	o
Kablar	—	o	o	o	o	o

Obs 1! "o" anger att det procentuella innehållet i det begränsade ämnet inte överstiger referensvärdet.

Obs 2! Med "—" anges att den begränsade substansen motsvarar undantaget.

Tillverkningsdatum: Den åttonde siffran i serienumret visar tillverkningsåret; "4" är 2014 eller 2024.

Importörer: Bose Electronics (Shanghai) Company Limited, Level 6, Tower D, No. 2337 Gudai Rd. Minhang District, Shanghai 201100 | Bose Products B.V., Gorslaan 60, 1441 RG Purmerend, Nederländerna | Bose de México S. de R.L. de C.V., Avenida Prado Sur #150, Piso 2, Interior 222 y 223, Colonia Lomas de Chapultepec V Sección, Miguel Hidalgo, Ciudad de México, C.P. 11000 Telefonnummer: +5255 (5202) 3545 | Bose Limited (H.K.), 9F, No. 10, Sec. 3, Minsheng E. Road, Zhongshan Dist. Taipei City 10480, Telefonnummer: +886-2-2514 7676 | Bose Limited, Bose House, Quayside Chatham Maritime, Chatham, Kent, ME4 4QZ, Storbritannien

Ineffekt: 5/9/15/20V ---, 3A Max. | **Uteffekt:** 5V ---, 3A

Modellnummer: 442368. CMIIT ID finns på högtalarens undersida.

Denna produkt täcks av en begränsad garanti från Bose som finns på: worldwide.Bose.com/Warranty

Licenser: Använd Bose-appen om du vill se de licenser som gäller programvaror från tredjepartspaket, inklusive de som medföljer som komponenter i Bose SoundLink Max bärbar högtalare. Du kan nå denna information från meny Inställningar.

Apple, Apple-logotypen, iPad och iPhone är varumärken som tillhör Apple Inc. i USA och i andra länder. App Store är ett servicemärke som tillhör Apple Inc. Varumärket "iPhone" används i Japan under licens från Aiphone K.K.

Användning av Made for Apple-symbolen betyder att ett tillbehör har tillverkats speciellt för att anslutas till Apple-produkten/-produkterna som identifieras i symbolen och att de har certifierats av utvecklaren för att uppfylla Apple-prestandastandarder. Apple ansvarar inte för hur enheten fungerar eller att den är kompatibel med säkerhetsstandarder och andra standarder.

Namnet *Bluetooth*[®] och logotyperna är registrerade varumärken som tillhör Bluetooth SIG, Inc., och all användning av sådana märken från Bose Corporation sker under licens.

Android och Google Play är varumärken som tillhör Google LLC.

Snapdragon Sound är en produkt som tillhör Qualcomm Technologies, Inc. och/eller dess dotterbolag. Qualcomm, Snapdragon och Snapdragon Sound är varumärken eller registrerade varumärken som tillhör Qualcomm Incorporated.

USB Type-C[®] och USB-C[®] är registrerade varumärken som tillhör USB Implementers Forum.

Bose, B-logotypen, SimpleSync och SoundLink är varumärken som tillhör Bose Corporation. | Bose Corporations huvudkontor: 1-877-230-5639 | ©2024 Bose Corporation. Ingen del av detta dokument får återges, modifieras, distribueras eller användas på något annat sätt utan föregående skriftlig tillåtelse.

Fyll i uppgifterna och spara dem för senare bruk

Serienumret finns på högtalarens baksida. Modellnumret finns på högtalarens undersida.

Serienummer: _____

Modellnummer: 442368

Spara kvittot. Det är nu dags att registrera Bose-produkten. Du gör det enklast genom att gå till webbplatsen [worldwide.bose.com/ProductRegistration](https://www.worldwide.bose.com/ProductRegistration)

VAD FINNS I FÖRPACKNINGEN?

Innehåll	9
----------------	---

KOM IGÅNG

Första installationen	10
-----------------------------	----

BLUETOOTH®-ANSLUTNINGAR

Anslut en enhet	12
Använda enhetens <i>Bluetooth</i> -inställningar	12
Använda Bose-appen	13
Återansluta till en enhet	14
Återansluta till den senast anslutna enheten	14
Återansluta till en annan enhet	14
Ansluta ytterligare en enhet	15
Identifiera anslutna enheter	15
Växla mellan två anslutna enheter	15
Koppla från en enhet	16
Rensa högtalarens enhetslista	16
Endast Android™-enheter	17
Ansluta med Fast Pair	17
Snapdragon Sound™-teknik	18

HÖGTALARKONTROLLER

Sätta på/stänga av	19
Timer för automatisk avstängning	20
Medieuppspelning och volym	21

GENVÄGAR

Använda genvägen	22
Byt eller inaktivera genvägen	22

BATTERI

Ladda högtalaren	23
Laddningstid.....	24
Höra laddningsnivån	24
Visa laddningsnivån	24
Ladda din enhet.....	25

STATUS

Strömlampa.....	26
<i>Bluetooth</i> -lampa	27
AUX-lampa.....	27

TRÅDBUNDEN ANSLUTNING

Ansluta en ljudkabel	28
----------------------------	----

ANSLUTA BOSE-PRODUKTER

Anslut till en Bose Smart Speaker eller soundbarhögtalare.....	29
Kompatibla produkter.....	29
Ansluta med Bose-appen.....	30
Ansluta med produktkontroller	31
Återansluta till en Bose Smart Speaker eller Soundbar	31

BÄRBARHET

Ta bort handtaget.....	32
Montera ett nytt handtag eller en bärrem.....	33

DAMM- OCH VATTENTÅLIG

34

SKÖTSEL OCH UNDERHÅLL

Uppdatera högtalaren	35
----------------------------	----

Rengöra högtalaren	35
Förvara högtalaren	35
Reservdelar och tillbehör	35
Begränsad garanti	35

FELSÖKNING

Prova det här först	36
Andra lösningar	36
Återställ högtalaren	39
Återställ högtalaren	40

INNEHÅLL

Kontrollera att du har följande:

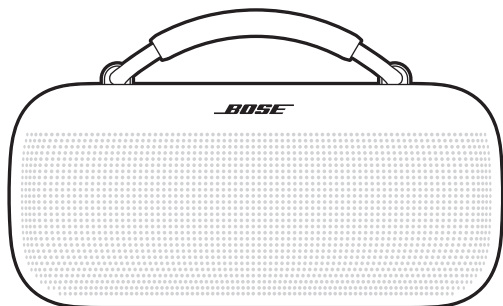

Bose SoundLink Max bärbar högtalare



Strömförsörjning via USB Type-C®
(Ej tillgängligt i alla regioner.)

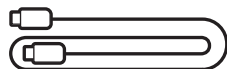

USB-C®-kabel

OBS! Om någon del av produkten är skadad eller verkar saknas ska du inte använda den. Besök support.Bose.com/sl.max för artiklar och videor om felsökning, och byte eller reparation av produkter.

Högtalaren är delvis laddad vid leverans. Innan du använder högtalaren första gången ska du ansluta den till en strömkälla. Högtalaren behöver inte laddas helt, men den behöver inledningsvis anslutas för att batteriet ska aktiveras.

FÖRSTA INSTALLATIONEN

1. Anslut ena änden av USB-C-kabeln till USB-C-porten på baksidan av högtalaren.

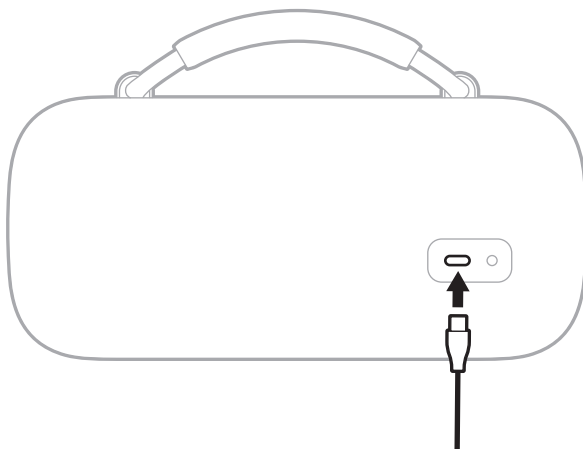

2. Anslut den andra änden av kabeln till en USB-C-strömkälla.

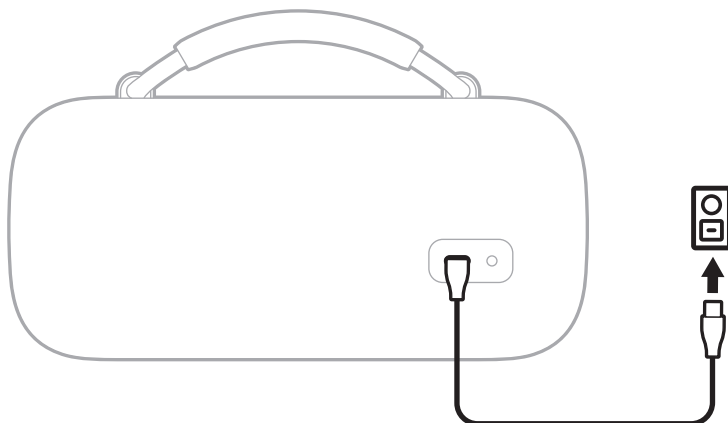

3. Tryck på strömknappen .

Strömlampan blinkar långsamt vitt. Du hör batterinivån följt av "Klar för anslutning".
Bluetooth-lampan blinkar långsamt blått.

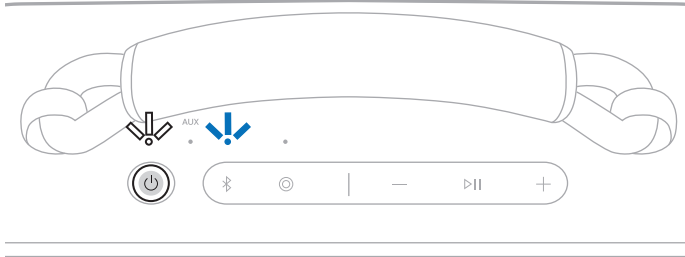

4. Anslut din enhet (se sida 12).

Högtalaren kan lagra upp till åtta anslutna enheter i synkroniseringslistan och den kan vara aktivt ansluten till upp till två enheter samtidigt. Du kan endast spela upp ljud från en enhet i taget.

ANSLUT EN ENHET

Du kan ansluta högtalaren till din enhet med något av följande.

- Enhetens *Bluetooth*-inställningar (se "Använda enhetens *Bluetooth*-inställningar")
- Bose-appen (se sida 13)
- Fast Pair (endast Android-enheter) (se sida 17)

Använda enhetens *Bluetooth*-inställningar

1. Tryck och håll ned *Bluetooth*-knappen  tills du hör "Klar för anslutning" och *Bluetooth*-indikatorn blinkar blått.

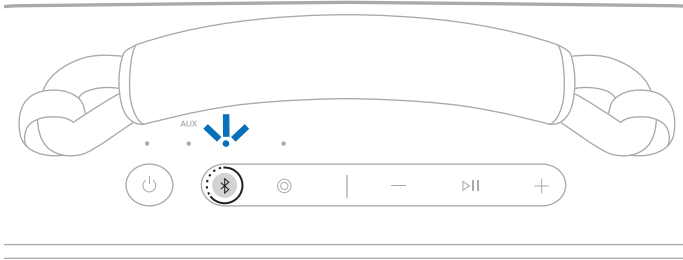

OBS! Om en enhet redan är ansluten hör du "Klar för ihopparning med annan enhet".

2. Gå till *Bluetooth*-inställningarna på din enhet.
3. Välj högtalaren i listan med tillgängliga produkter.

OBS! Leta efter namnet som du angav för högtalaren i Bose-appen. Om du inte gav högtalaren något namn kommer standardnamnet att visas.

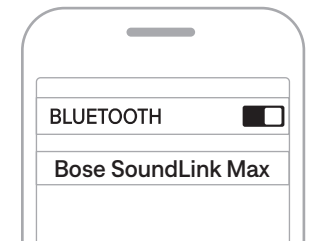

Högtalaren visas i listan med anslutna produkter. *Bluetooth*-lampan lyser med ett fast vitt sken (se sida 27).

Använda Bose-appen

Med Bose-appen kan du ställa in och styra högtalaren från valfri mobil enhet, t.ex. en smarttelefon eller surfplatta.

I appen kan du hantera *Bluetooth*-anslutningar, hantera inställningar för högtalaren, justera ljudet, välja språk för röstansvisningar och få uppdateringar samt nya funktioner från Bose.

OBS! Om du redan laddat ned Bose-appen för en annan Bose-produkt kan du lägga till högtalaren på skärmen med produkter.

1. Ladda ner Bose-appen till din enhet.

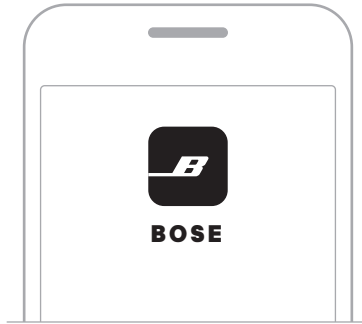

2. Följ instruktionerna i appen för att lägga till högtalaren.

ÅTERANSLUTA TILL EN ENHET

Återansluta till den senast anslutna enheten

När högtalaren sätts på kommer den att återansluta till de två senast anslutna enheterna.

TÄNK PÅ FÖLJANDE:

- Enheterna måste vara inom räckhåll (nio meter) och påslagna.
- Kontrollera att *Bluetooth*-funktionen är aktiverad på enheterna.

Återansluta till en annan enhet

OBS! Enheten måste vara inom räckhåll (nio meter) och påslagen.

1. Tryck snabbt på *Bluetooth*-knappen  för att höra vilka enheter som är anslutna för tillfället.

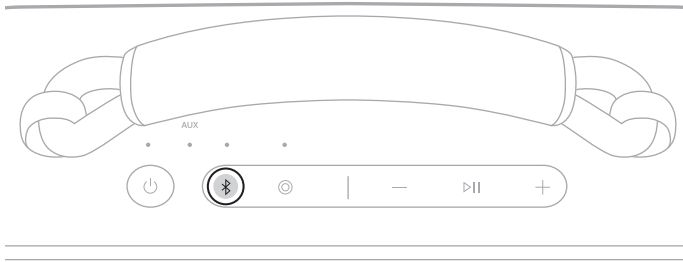

2. Tryck snabbt på *Bluetooth*-knappen  igen inom två sekunder för att höra namnet på nästa enhet i högtalarens enhetslista.
3. Upprepa detta tills du hör rätt enhetsnamn.
4. Spela upp ljudet i den anslutna enheten.

TIPS: Du kan även återansluta till en tidigare ansluten enhet via *Bluetooth*-inställningarna eller med Bose-appen (se sida 13).

OBS! Om två enheter redan är anslutna till högtalaren kommer den nyligen anslutna enheten att ersätta den äldre av de två anslutningarna.

ANSLUTA YTTERLIGARE EN ENHET

Högtalaren kan vara aktivt ansluten till två enheter samtidigt (flerpunktsanslutning).

För anslutning av ytterligare en enhet, se sida 12.

TÄNK PÅ FÖLJANDE:

- Du kan endast spela upp ljud från en enhet i taget.
- Använd Bose-appen för att hantera eller inaktivera flerpunktsanslutningen. Du kan nå detta alternativ genom att trycka på Källa på skärmen Produktkontroll.
- Inaktivering av flerpunktsanslutningen kopplar från den andra anslutna enheten.

IDENTIFIERA ANSLUTNA ENHETER

1. Tryck snabbt på *Bluetooth*-knappen  för att höra vilka enheter som är anslutna för tillfället.

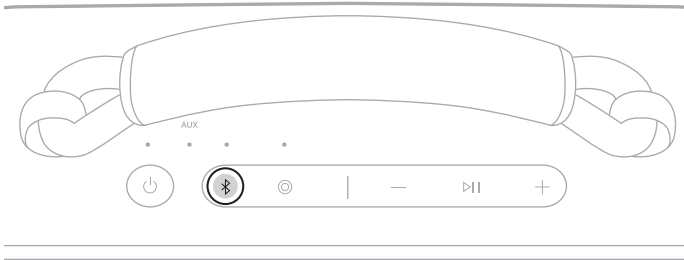

2. Tryck snabbt på *Bluetooth*-knappen  igen inom två sekunder för att höra namnet på nästa enhet i högtalarens enhetslista.

VÄXLA MELLAN TVÅ ANSLUTNA ENHETER

1. Pausa ljudet på den första enheten.
2. Spela upp ljudet från den andra enheten.

KOPPLA FRÅN EN ENHET

Använd enhetens *Bluetooth*-inställningar eller Bose-appen.

OBS! Inaktivering av *Bluetooth* på din enhet leder till att högtalaren och alla andra *Bluetooth*-anslutna enheter kopplas från.

RENSA HÖGTALARENS ENHETSLISTA

1. Tryck in och håll ned *Bluetooth*-knappen  i 15 sekunder tills du hör "Listan över *Bluetooth*-enheter rensad. Klar för anslutning" och *Bluetooth*-lampan blinkar blått.

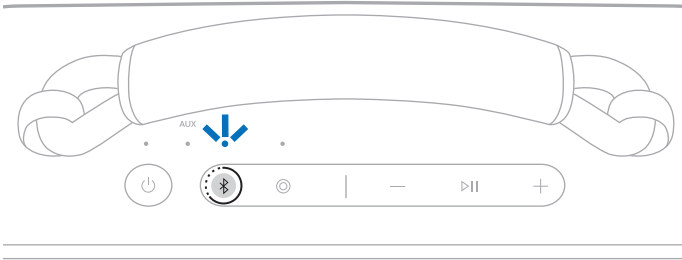

2. Ta bort högtalaren från enhetens *Bluetooth*-inställningar.

Alla enheter tas bort och högtalaren är klar för att synkroniseras (se sida 12).

ENDAST ANDROID-ENHETER

Om du har en Android-enhet har du tillgång till följande ytterligare anslutningsfunktioner.

Ansluta med Fast Pair

Med en tryckning aktiverar högtalaren snabb och smidig *Bluetooth*-parkoppling med din Android-enhet.

TÄNK PÅ FÖLJANDE:

- Om du vill använda Fast Pair behöver du en Android-enhet med Android 6.0 eller senare.
 - Din Android-enhet måste ha *Bluetooth* och *Platstjänster* aktiverade.
1. Tryck och håll ned *Bluetooth*-knappen  tills du hör "Klar för anslutning" och *Bluetooth*-indikatorn blinkar blått.

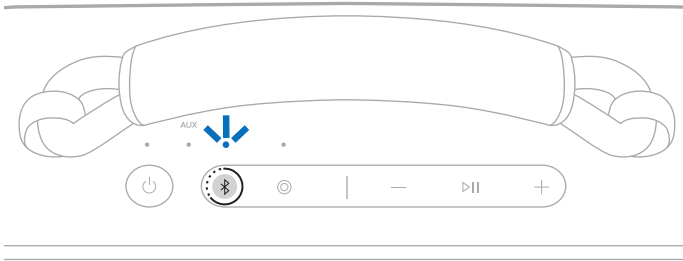

OBS! Om en enhet redan är ansluten hör du "Klar för ihopparning med annan enhet".

2. Placera högtalaren intill din Android-enhet.

En notis visas på din enhet som uppmanar dig att parkoppla högtalaren.

OBS! Om du inte ser någon notis kontrollerar du att notiser är aktiverade för Google Play Tjänster-appen på din enhet.

3. Tryck på notisen.

När högtalaren är ansluten visas en notis som bekräftar att anslutningen är slutförd.

OBS! Du kan också trycka på knappen i notisen om du vill ladda ned Bose-appen och slutföra konfigurationen av högtalaren.

Snapdragon Sound-teknik

Bose SoundLink Max bärbar högtalare har Snapdragon Sound-teknik. Snapdragon Sound optimerar Qualcomm®-ljudteknik över anslutna enheter för att säkerställa bästa möjliga ljudkvalitet, anslutningsstabilitet och latens för strömmande ljud.

För att uppleva Snapdragon Sound behöver du en Snapdragon Sound-certifierad enhet, till exempel en kompatibel Android-enhet. När du anslutit högtalaren kommer enheten automatiskt att strömma ljud med aptX Adaptive *Bluetooth*-codecen.

OBS! Om du vill se vilka Snapdragon Sound-funktioner som stöds av högtalaren och kontrollera om din enhet är kompatibel gå du till support.bose.com/sl-max

Kontrollerna sitter på högtalarens ovansida.

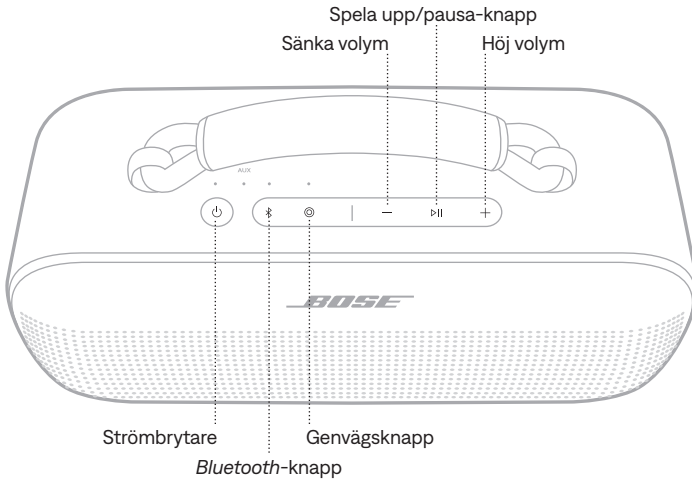

SÄTTA PÅ/STÄNGA AV

Tryck på strömknappen .

När strömmen sätts på meddelas batterinivån med en röstanvisning. Strömlampan lyser i enlighet med aktuell laddningsnivå (se sida 26).

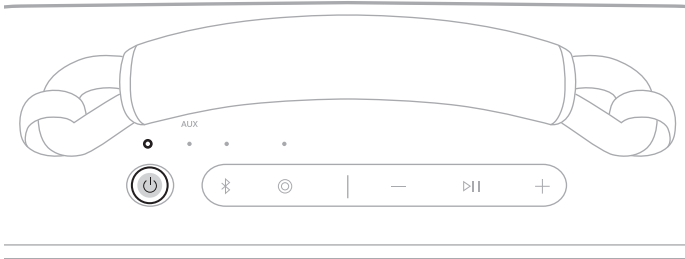

TIPS: Du kan också stänga av högtalaren med Bose-appen. Du kan nå detta alternativ på skärmen Produktkontroll.

Timer för automatisk avstängning

Den automatiska avstängningstimmern sparar batteri när högtalaren drivs av batteriet. Högtalaren stängs av när ljuduppspelningen stoppas och när du inte tryckt på någon knapp under de senaste 20 minuterna.

Väck högtalaren genom att trycka på strömknappen  eller *Bluetooth*-knappen .

OBS! Använd Bose-appen om du vill ändra timerinställningen. Du kan nå detta alternativ från menyn Inställningar.

Inaktivera timern för automatisk avstängning

Tryck och håll ned Spela upp/pausa-knappen  och Höj volym-knappen  samtidigt. Du hör "Auto-off disabled" (Automatisk avstängning inaktiverad).

Upprepa för att återaktivera automatisk avstängningstimer.

TIPS: Du kan även inaktivera automatisk avstängningstimer via Bose-appen.

MEDIEUPPSPELNING OCH VOLYM

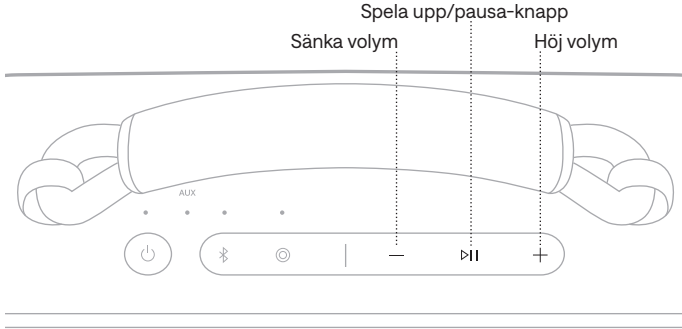

FUNKTION	ÅTGÄRD
Spela/pausa	Tryck på ▷ .
Hoppa framåt	Tryck två gånger på ▷ .
Hoppa bakåt	Tryck tre gånger på ▷ .
Höj volym	<p>Tryck på +.</p> <p>TÄNK PÅ FÖLJANDE:</p> <ul style="list-style-type: none"> För att höja volymen snabbt trycker du och håller nere +. När maxvolymen nåtts blinkar <i>Bluetooth</i>-lampan eller AUX-lampan (beroende på källa) vitt två gånger.
Sänka volym	<p>Tryck på —.</p> <p>TÄNK PÅ FÖLJANDE:</p> <ul style="list-style-type: none"> Tryck på och håll ner — för att sänka volymen snabbt. När minimivolymen nåtts blinkar <i>Bluetooth</i>-lampan eller AUX-lampan (beroende på källa) vitt två gånger.

TIPS: Du kan också höja eller sänka volymen med volymkontrollerna på din enhet eller i Bose-appen. Du kan nå detta alternativ på skärmen Produktkontroll.

Med den programmerbara genvägsknappen  kan du snabbt och enkelt nå någon av följande funktioner:

- Växla till trådbunden anslutning (standard)
- Komma åt Alexa

ANVÄNDA GENVÄGEN

Tryck på genvägsknappen .

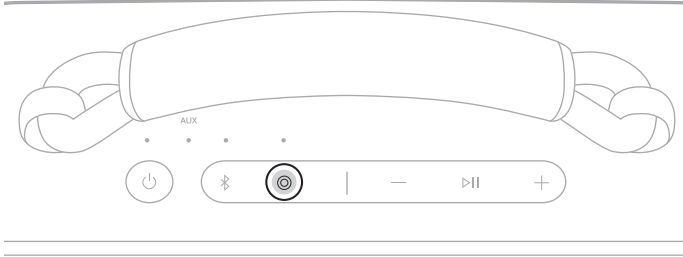

BYT ELLER INAKTIVERA GENVÄGEN

Du kan ändra eller inaktivera genvägen med Bose-appen. Du kan nå detta alternativ genom att trycka på Genväg på skärmen Produktkontroll.

Tryck på *Bluetooth*-knappen  för att växla tillbaka till en *Bluetooth*-anslutning.

LADDA HÖGTALAREN

TÄNK PÅ! Försök inte att ladda högtalaren medan den är våt. Gör du det kan högtalaren skadas. Högtalaren är vattentät, men USB-C-porten måste ha torkat helt innan laddning. Om fukt identifierats blinkar strömlampan vitt och gult (se sida 26).

OBS! Var noga med att använda USB-C-kabeln från Bose eller en liknande USB-C-kabel som ger minst 5V $\overline{\text{---}}$, 3A.

1. Anslut ena änden av USB-C-kabeln till USB-C-porten på baksidan av högtalaren.

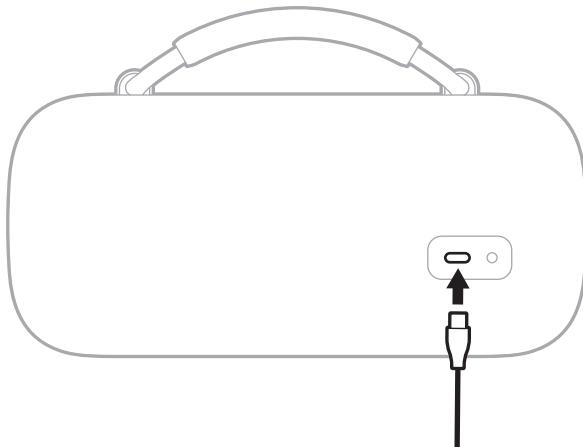

2. Anslut den andra änden av kabeln till en strömkälla som en USB-C-strömkälla eller en dator.

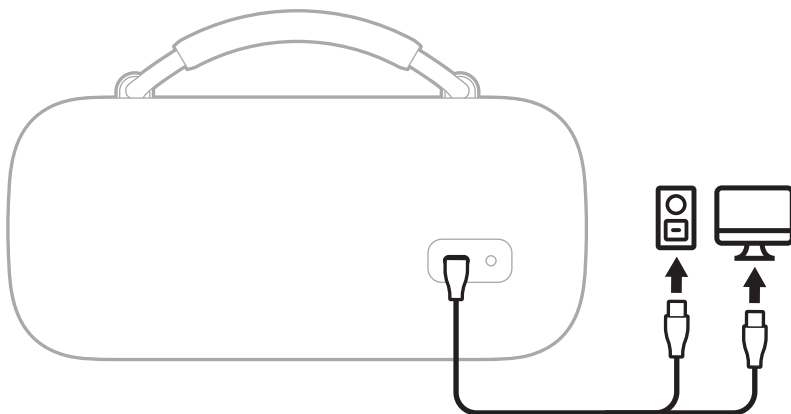

Strömlampan blinkar långsamt vitt. När batteriet är fulladdat lyser strömlampan med ett fast vitt sken.

Laddningstid

Det tar cirka 5 timmar tills batteriet är fulladdat.¹

Med en fullständig laddning kan du använda högtalaren i upp till 20 timmar.²
Vid maximal volym räcker batteriet i upp till 3 timmar.³

Laddningstiden och batteriprestandan varierar med USB-strömkällans kapacitet, musik innehåll, högtalarvolymen och om en extern enhet laddas.

Höra laddningsnivån

Varje gång som du sätter på högtalaren hörs en röstänvisning som anger batteriets aktuella laddningsnivå. När högtalaren används spelas en röstänvisning upp om batteriet behöver laddas.

Medan du använder högtalaren kan du trycka och hålla ned strömknappen  tills du hör en röstänvisning som anger batterinivån.

Visa laddningsnivån

Strömlampan lyser i enlighet med laddningsnivån (se sida 26).

OBS! Du kan även kontrollera batterinivån via Bose-appen. Du kan nå detta alternativ på skärmen Produktkontroll.

Alla tester har gjorts av Bose med en produktionsrepresentativ Bose SoundLink Max bärbar högtalare.

- 1 Med 5V/3A (15W) USB-C-strömförsörjning, från 0 % till 100 % medan enheten är i standbyläge. Laddningstider varierar om den rekommenderade 15W-strömkällan inte används.
- 2 Med *Bluetooth* A2DP audio och 65 % volym och mellan 20° C–25° C, med standard EQ och en blandning av global topp 50-musik under oktober 2023 och ingen laddning av externa enheter. Batteriprestandan varierar beroende på individuella användarförhållanden, som ljudinnehåll, ljudstyrka och omgivningstemperatur.
- 3 Med *Bluetooth* A2DP audio och 100 % volym och mellan 20° C–25° C, med standard EQ och en blandning av global topp 50-musik under oktober 2023 och ingen laddning av externa enheter. Batteriprestandan varierar beroende på individuella användarförhållanden, som ljudinnehåll, ljudstyrka och omgivningstemperatur.

LADDA DIN ENHET

TÄNK PÅ! Försök inte att ladda enheten medan högtalaren är våt. Gör du det kan högtalaren skadas. Högtalaren är vattentät, men USB-C-porten måste ha torkat helt innan laddning. Om fukt identifierats blinkar strömlampan vitt och gult (se sida 26).

1. Anslut ena änden av USB-C-kabeln till USB-C-porten på baksidan av högtalaren.

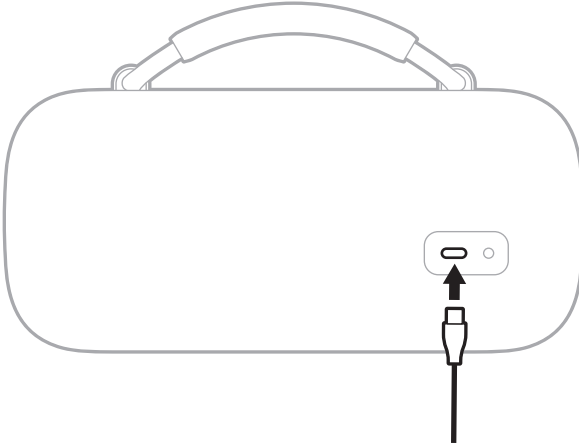

2. Anslut den andra änden av kabeln till USB-C-porten på källenheten.

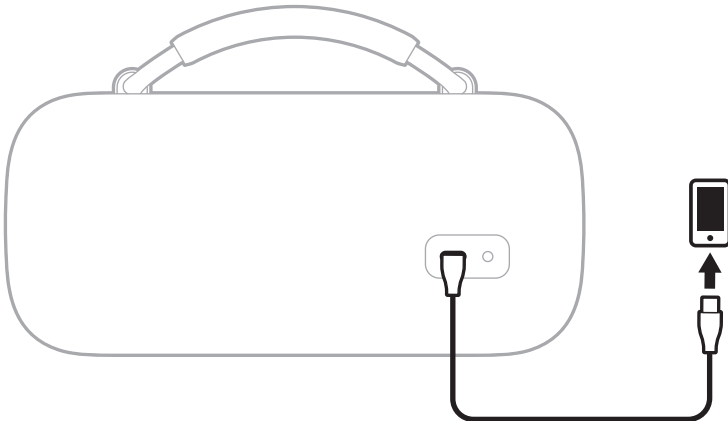

Laddningsstatus visas på enheten.

Ström, AUX, *Bluetooth*- och batterilamporna finns på högtalarens ovansida.

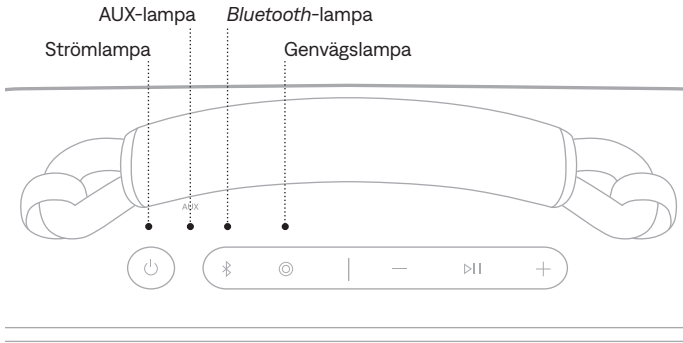

STRÖMLAMPA

Visar batteriladdnings-, uppdaterings- och felstatus.

LAMPANS UPPFÖRANDE	SYSTEMLÄGE
Fast vitt sken	Fulladdat
Lyser med fast gult sken	Låg laddning
Blinkar gult	Behöver laddas upp
Blinkar långsamt vitt	Laddar
Blinkar vitt tre gånger (upprepas)	Uppdaterar programvaran (trådlöst)
Blinkar snabbt vitt (tio sekunder)	Uppdaterar programvaran (USB-C-port)
Blinkar snabbt vitt (tre sekunder)	Återställning slutförd
Blinkar långsamt vitt och gult (omväxlande)	Fukt identifierad – torka USB-C-porten helt före laddning
Blinkar snabbt vitt och gult (omväxlande)	Fel. Kontakta Bose kundtjänst

BLUETOOTH-LAMPA

Visar *Bluetooth*-anslutningarnas status.

LAMPANS UPPFÖRANDE	SYSTEMLÄGE
Blinkar långsamt blått	Klar att anslutas
Blinkar snabbt blått	Ansluter
Fast vitt sken	Ansluten
Blinkar vitt två gånger	Enhetslistan har rensats

AUX-LAMPA

Visar AUX-anslutningsstatus.

LAMPANS UPPFÖRANDE	SYSTEMLÄGE
Fast vitt sken	Ansluten



ANSLUTA EN LJUDKABEL

Du kan ansluta en ljudkabel (medföljer ej) till högtalaren för att spela upp ljud på enheten.

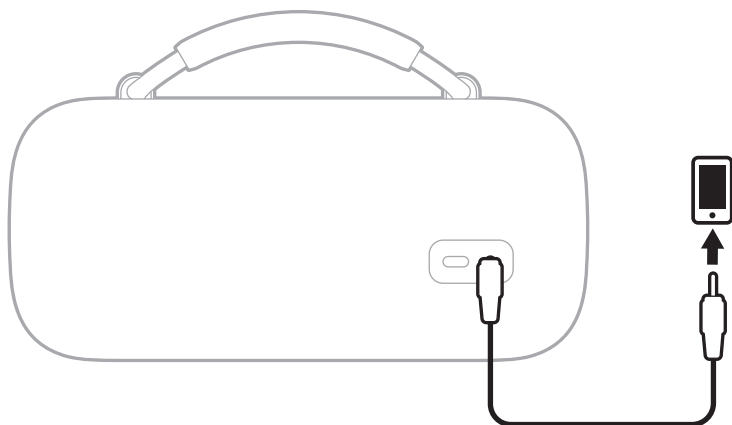
Anslut ena änden av ljudkabeln till 3,5 mm-porten på högtalarens baksida och koppla in den andra änden till porten på din enhet.



AUX-indikatorn lyser med ett fast vitt sken.

OBS! Om du vill växla till en *Bluetooth*-anslutning trycker du på *Bluetooth*-knappen . Om du vill växla tillbaka till en trådbunden anslutning trycker du på genvägsknappen  eller kopplar från och återansluter ljudkabeln.

ANSLUT TILL EN BOSE SMART SPEAKER ELLER SOUNDBARHÖGTALARE

Med hjälp av Bose SimpleSync-tekniken kan du ansluta en Bose Smart Speaker eller en Bose Smart Soundbar för att lyssna på samma låt i två olika rum samtidigt.

OBS! SimpleSync-tekniken har en *Bluetooth*-räckvidd på upp till nio meter. Väggar och olika byggnadsmaterial kan ibland påverka mottagningen.

Kompatibla produkter

Du kan ansluta högtalaren till valfri Bose Smart-högtalare eller Bose Smart-soundbar.

Populära kompatibla produkter:

- Bose Smart Ultra Soundbar/Bose Ultra Soundbar
- Bose Smart Soundbar 900
- Bose Smart Soundbar 700/Bose Soundbar 700
- Bose Smart Soundbar 600
- Bose Soundbar 500
- Bose Smart Speaker 500/Bose Home Speaker 500
- Bose Home Speaker 300
- Bose Portable Smart Speaker/Bose Portable Home Speaker

Nya produkter läggs till regelbundet. En fullständig lista och mer information finns på: support.bose.com/Groups

Ansluta med Bose-appen

1. Tryck och håll ned *Bluetooth*-knappen  tills du hör "Klar för anslutning" och *Bluetooth*-indikatorn blinkar blått.

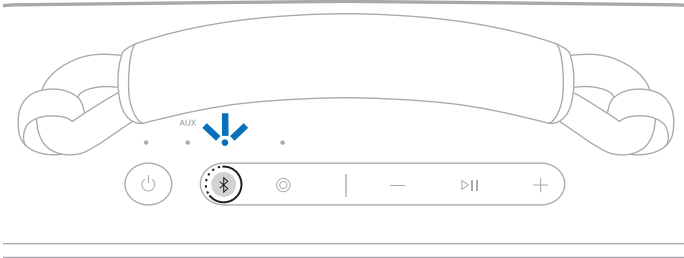

OBS! Om en enhet redan är ansluten hör du "Klar för ihopparning med annan enhet".

2. Använd Bose-appen för att ansluta högtalaren till en kompatibel Bose-produkt. Mer information finns på: support.bose.com/Groups

TÄNK PÅ FÖLJANDE:

- Det kan ta upp till 30 sekunder att ansluta.
- Kontrollera att högtalaren är inom nio meter från högtalaren eller soundbarhögtalaren.
- Du kan endast ansluta högtalaren till en produkt i taget.

Ansluta med produktkontroller

1. Tryck och håll ned *Bluetooth*-knappen  tills du hör "Klar för anslutning" och *Bluetooth*-indikatorn blinkar blått.

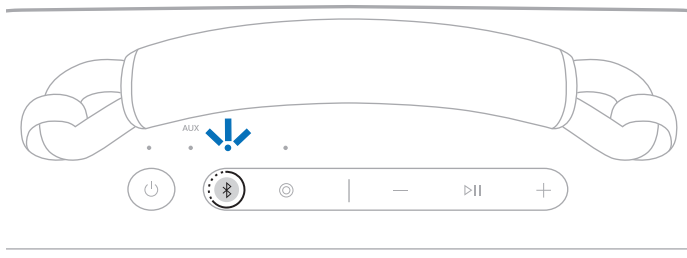

OBS! Om en enhet redan är ansluten hör du "Klar för ihopparning med annan enhet".

2. Håll in *Bluetooth*-knappen på fjärrkontrollen eller högtalaren tills ljusskenan eller ljusringen blinkar långsamt med blått sken.

Högtalaren ansluts till din soundbar eller högtalare och du hör samma ljud i båda enheterna.

TÄNK PÅ FÖLJANDE:

- Det kan ta upp till 30 sekunder att ansluta.
- Kontrollera att högtalaren är inom nio meter från högtalaren eller soundbarhögtalaren.
- Du kan endast ansluta högtalaren till en produkt i taget.

ÅTERANSLUTA TILL EN BOSE SMART SPEAKER ELLER SOUNDBAR

Använd Bose-appen för att återansluta högtalaren till en tidigare ansluten, kompatibel Bose-produkt. Mer information finns på: support.bose.com/Groups

TÄNK PÅ FÖLJANDE:

- Högtalaren eller soundbarhögtalaren måste vara inom räckhåll (nio meter) och strömsatt.
- Om högtalaren inte ansluter, se "Högtalaren återansluter inte till en tidigare ansluten Bose Smart Speaker eller Soundbar" på sidan 38.

Du kan använda handtaget för att enkelt bära med dig högtalaren.

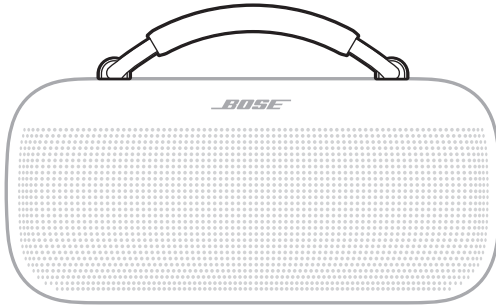

Du kan också byta handtaget mot ett nytt handtag eller en bärrem.

Du kan beställa dessa och andra tillbehör på: support.bose.com/sl-max

TA BORT HANDTAGET

1. Vrid ringfästet på änden av handtaget åt vänster (moturs) $\frac{1}{4}$ varv.

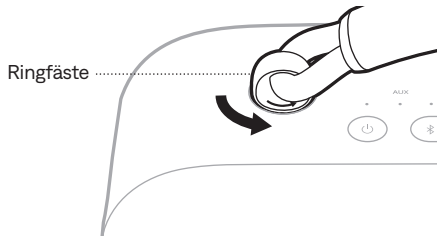

2. Lyft för att ta bort handtaget från högtalaren.

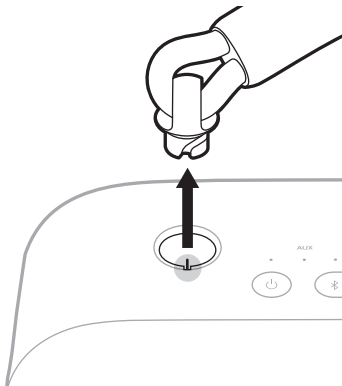

3. Upprepa steg 1-2 för att ta bort den andra sidan av handtaget.

MONTERA ETT NYTT HANDTAG ELLER EN BÄRREM

1. Justera spåren i ringfästet med kontakterna i öppningen och för in ringfästet i högtalaren.

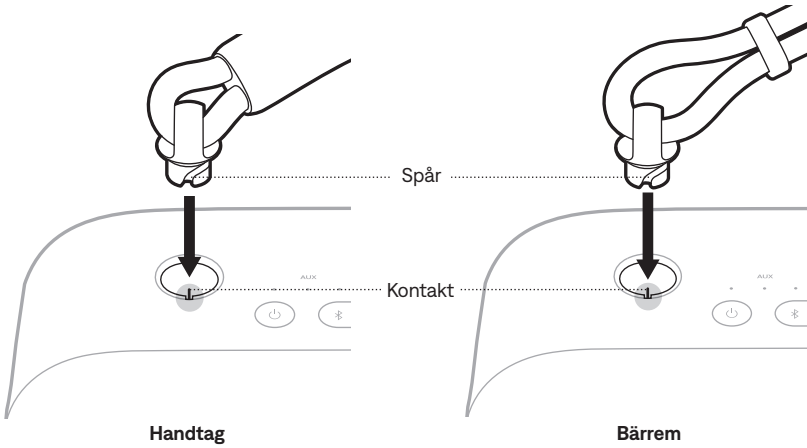

2. Vrid ringfästet åt höger (medurs) $\frac{1}{4}$ varv tills du känner ett klick.

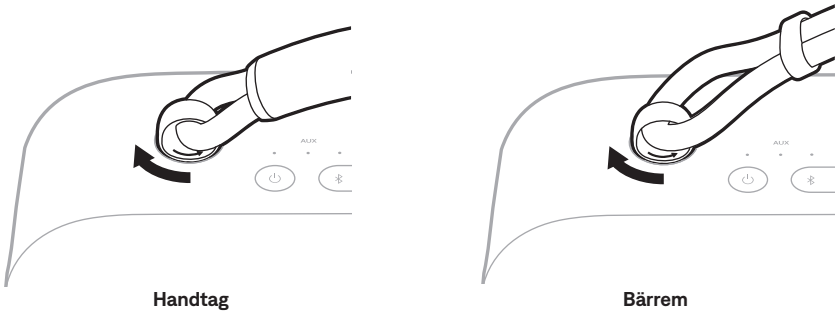

3. Upprepa steg 1-2 för att montera den andra sidan av handtaget eller bärremmen.

Högtalaren är vattentät, tål stänk och är dammskyddad. Den har klassningarna IP64 och IP67. Du kan sänka ned högtalaren i vatten i upp till 30 minuter till ett djup på en meter. Den kan även användas i duschen eller i regn eller snö.

TÄNK PÅ:

- Sänk INTE ner högtalaren i vatten som är djupare än en meter.
- Spela inte upp ljud medan högtalaren är nedsänkt i vatten.
- Skölj av högtalaren försiktigt med färskt vatten för att bli av med restbildning om högtalaren utsätts för salt- eller klorvatten.
- Försök inte att ladda högtalaren eller enheten medan högtalaren är våt. Gör du det kan högtalaren skadas. Högtalaren är vattentät, men USB-C-porten måste ha torkat helt innan laddning. Om fukt identifierats blinkar strömlampan vitt och gult (se sida 26).



UPPDATERA HÖGTALAREN

Högtalaren börjar automatisk uppdateras när den ansluts till Bose-appen och en uppdatering är tillgänglig. Följ instruktionerna för appen. När uppdateringen startar blinkar strömlampan vitt tre gånger (upprepas) tills uppdateringen är slutförd.

Du kan även uppdatera högtalaren via uppdateringsfunktionen på Bose hemsida. Besök: btu.Bose.com och följ instruktionerna på skärmen. När uppdateringen startar blinkar strömlampan snabbt i tio sekunder.

RENGÖRA HÖGTALAREN

Högtalaren kan behöva regelbunden rengöring.

- Rengör utsidan på högtalaren med en mjuk trasa fuktad med vatten. Se till att USB-C-porten torkat helt innan laddning. Om fukt identifierats blinkar strömlampan vitt och gult (se sida 26).
- Använd inte lösningsmedel, kemikalier eller rengöringslösningar som innehåller alkohol, ammoniak eller slipmedel.
- Skölj av högtalaren försiktigt med färskt vatten för att bli av med restbildning om högtalaren utsätts för salt- eller klorvatten.

FÖRVARA HÖGTALAREN

När den inte används bör högtalaren förvaras på ett svalt ställe.

TÄNK PÅ! Förvara INTE högtalaren under längre tidsperioder när batteriet är fulladdat eller har låg laddning (se sida 26).

RESERVDELAR OCH TILLBEHÖR

Reservdelar och tillbehör kan beställas genom Bose kundtjänst.

Besök: support.Bose.com/sl-max

BEGRÄNSAD GARANTI

Högtalaren täcks av en begränsad garanti. Mer information om den begränsade garantin finns på worldwide.Bose.com/Warranty.

Mer information om hur du registrerar din produkt finns på worldwide.Bose.com/ProductRegistration. Dina garantirättigheter påverkas inte om du inte registrerar produkten.

PROVA DET HÄR FÖRST

Om du får problem med högtalaren:

- Stäng av högtalaren och sätt på den igen (se sida 19).
- Ladda högtalaren (se sida 23).
- Kontrollera statuslamporna (se sida 26).
- Kontrollera att enheten har stöd för *Bluetooth*-anslutningar (se sida 12).
- Höj volymen på högtalaren, på enheten och i musikappen.
- Flytta enheten närmare högtalaren (nio meter) och längre bort från eventuella störningskällor.
- Anslut en annan enhet (se sida 12).

Om du inte kunde lösa problemet kan du titta i tabellen nedan för att identifiera symptom och ta del av lösningar till vanliga problem. Du når även artiklar, videor och andra resurser för felsökning på: support.Bose.com/sl-max

Kontakta Boses kundtjänst om du inte kan lösa ditt problem.

Besök: worldwide.Bose.com/contact

ANDRA LÖSNINGAR

SYMPTOM	LÖSNING
Ingen ström (batteri)	Batteriet kan vara i skyddsläge eller urladdat. Ansluta högtalaren till en strömkälla (se sida 23).
Högtalaren ansluter inte till enheten	Rensa högtalarens enhetslista (se sida 16). Ta bort högtalaren från <i>Bluetooth</i> -listan på enheten, inklusive dubletter etiketterade med LE (Low Energy). Anslut igen (se sida 12). På support.Bose.com/sl-max finns instruktionsfilmer.
Högtalaren svarar inte på flertrycksfunktioner	Variera hastigheten på knapptryckningarna.
Inget ljud	Kontrollera att röstansvisningar är aktiverade med hjälp av Bose-appen. Tryck snabbt på <i>Bluetooth</i> -knappen \otimes för att höra den anslutna enheten. Kontrollera att du använder rätt enhet. Försök med en annan musikkälla. Om två enheter är anslutna pausar du ljudet på den ena och spelar upp ljud på den andra.

SYMPTOM	LÖSNING
Dålig ljudkvalitet hörs från en enhet som är ansluten via Bluetooth	<p>Försök med en annan musikkälla.</p> <p>Om två enheter är anslutna kopplar du från den andra enheten.</p> <p>Inaktivera ljudförbättringsfunktioner på enheten eller i musikappen.</p> <p>Om högtalaren har varit i vatten väntar du tills den torkat innan du försöker igen.</p>
Dålig ljudkvalitet hörs från en enhet som är ansluten med en ljudkabel	<p>Kontrollera att båda ändarna av ljudkabeln sitter fast ordentligt (se sida 28).</p> <p>Inaktivera ljudförbättringsfunktioner på enheten eller i musikappen.</p> <p>Prova med en annan ljudkabel (se sida 28).</p>
Inget ljud från en enhet som är ansluten med en ljudkabel	<p>Kontrollera att båda ändarna av ljudkabeln sitter fast ordentligt (se sida 28).</p> <p>Tryck på uppspelningsknappen på enheten för att vara säker på att du spelar upp ett ljud.</p> <p>Spela upp ljud från en annan applikation eller musiktjänst.</p> <p>Spela upp ljud från innehåll som är lagrat på din enhet.</p> <p>Höj volymen på högtalaren och höj sedan volymen på din enhet.</p> <p>Prova med en annan ljudkabel (se sida 28).</p> <p>Starta om enheten.</p>
Ljutfördröjning	<p>Spela upp ljud från en annan applikation eller musiktjänst.</p> <p>Stäng appen eller musiktjänsten och öppna den igen.</p> <p>Prova med en ljudkabel (se sida 28).</p>
Högtalaren laddas inte	<p>Kontrollera att båda ändarna av USB-C-kabeln sitter fast ordentligt (se sida 23).</p> <p>Var noga med att använda USB-C-kabeln från Bose eller en liknande USB-C-kabel som ger minst 5V $\overline{\text{---}}$, 3A.</p> <p>Prova med en annan laddningskälla.</p> <p>Om högtalaren har utsatts för höga eller låga temperaturer, ska du låta den återfå rumstemperatur och sedan prova med att ladda upp den igen.</p> <p>Om högtalaren har varit i vatten väntar du tills den torkat innan du försöker igen.</p> <p>Återställ högtalaren (se sida 39).</p>

SYMPTOM	LÖSNING
Mobilheten laddas inte	<p>Kontrollera att båda ändarna av USB-C-kabeln sitter fast ordentligt (se sida 25).</p> <p>Om högtalaren har varit i vatten väntar du tills den torkat innan du försöker igen.</p> <p>Kontrollera att enheten kan ta emot laddning från en annan enhet. Se bruksanvisningen för den mobila enheten.</p> <p>Koppla bort USB-C-kabeln från högtalaren och sätt sedan tillbaka den. Om enheten fortfarande inte laddas tar du bort USB-C-kabeln från enheten och sätter tillbaka den. Om du inte kan lösa problemet tittar du i enhetens bruksanvisning.</p>
Högtalaren ansluter inte till en Bose Smart Speaker eller Soundbar	<p>Kontrollera att du använder Bose-appen (se sida 13).</p> <p>Kontrollera att Bose Smart Speaker eller Soundbar har den senaste programvaran. Ladda ned Bose-appen och kör tillgängliga uppdateringar.</p> <p>Se till att du ansluter till en kompatibel Bose-produkt. För en lista på kompatibla produkter, gå till: support.Bose.com/Groups</p> <p>Tryck och håll ned <i>Bluetooth</i>-knappen ⌘ tills du hör "Klar för anslutning" eller "Klar för ihopparning med annan enhet" och <i>Bluetooth</i>-lampan blinkar blått.</p> <p>Kontrollera att högtalaren är inom nio meter från soundbarhögtalaren eller högtalaren.</p>
Högtalaren återansluter inte till en tidigare ansluten Bose Smart Speaker eller Soundbar	<p>Tryck och håll in <i>Bluetooth</i>-knappen ⌘ på högtalaren tills <i>Bluetooth</i>-lampan blinkar långsamt blått och du hör "Klar för ihopparning med annan enhet". Använd Bose-appen för att ansluta högtalaren till en kompatibel Bose-produkt. Mer information finns på: support.Bose.com/Groups</p>
Ljutfördröjningar vid anslutning till en Bose Smart Speaker eller Soundbar	<p>Ladda ned Bose-appen (se sida 13) och kör tillgängliga programvaruuppdateringar.</p> <p>Kontrollera på en dator på btu.Bose.com om det finns USB-uppdateringar.</p>

ÅTERSTÄLL HÖGTALAREN

Om högtalaren inte svarar kan du återställa den.

När du återställer högtalaren återställs produktens kontroller och högtalaren startas om. Inga andra inställningar rensas.

OBS! Se till att USB-C-kabeln inte är ansluten till högtalaren.

1. Tryck och håll ned strömknappen  i upp till 30 sekunder tills högtalaren stängs av.

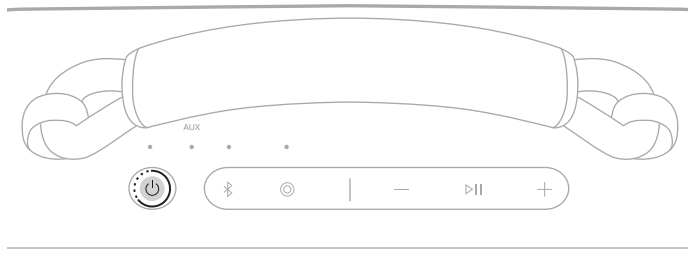

2. Tryck på strömknappen .

Strömlampan lyser i enlighet med laddningsnivån (se sida 26).

TÄNK PÅ FÖLJANDE:

- Om USB-C-kabeln är ansluten måste du ta ut den innan du kan återställa högtalaren.
- Kan du inte lösa ditt problem finns ytterligare felsökning och support på: support.Bose.com/sl-max

ÅTERSTÄLL HÖGTALAREN

Vid en fabriksåterställning rensas anslutna enheter och språkställningarna från högtalaren, och de ursprungliga inställningarna kommer åter att gälla.

1. Tryck och håll ned knappen för att höja volymen + och knappen för att sänka volymen – i femton sekunder tills strömlampan blinkar snabbt i tre sekunder.

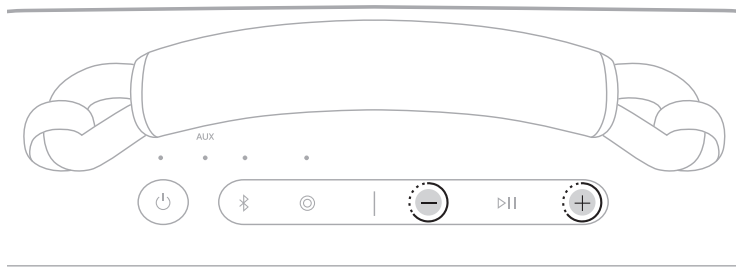

Högtalaren stängs av.

2. Tryck på strömknappen .

Strömlampan lyser i enlighet med laddningsnivån (se sida 26). *Bluetooth*-lampan blinkar långsamt blått och du hör "Klar för anslutning".

OBS! Kan du inte lösa ditt problem finns ytterligare felsökning och support på: support.Bose.com/sl-max

모든 안전 및 사용 지침을 읽고 보관하십시오.

CE Bose Corporation은 이 제품이 지침서 2014/53/EU 및 기타 모든 적용 가능한 EU 지침의 필수 요건과 관련 조항을 준수하고 있음을 여기에서 선언합니다. 표준 부합 신고서 전문은 다음을 참조하십시오. www.Bose.com/compliance

UK CA 이 제품은 모든 적용 가능한 전자기 호환성 규정 2016 및 기타 모든 적용 가능한 영국 규정을 준수합니다. 표준 부합 신고서 전문은 다음을 참조하십시오. www.Bose.com/compliance

Bose Corporation은 이 제품이 무선 장비 규정 2017에 따른 필수 요건과 모든 해당 영국 규정을 준수함을 선언합니다. 표준 부합 신고서 전문은 다음을 참조하십시오. www.Bose.com/compliance

중요 안전 지침

환기구가 막히지 않도록 하십시오. 제조업체의 지침에 따라 설치하십시오.

스피커가 소금물 또는 염소 처리된 물에 노출된 경우 깨끗한 물로 가볍게 행구어 잔류물을 제거하십시오. 충전할 때는 커넥터 포트가 완전히 말라 있는지 확인합니다.

제조업체에서 지정한 부품이나 부속품만 사용하십시오.

자격 있는 기사에게만 서비스를 의뢰하십시오. 장치가 정상적으로 작동하지 않거나 물리적인 손상을 입은 경우 서비스가 필요합니다.

경고/주의



질식 위험이 발생할 수 있는 소형 부품을 포함하고 있습니다. 3세 미만의 어린이가 사용하기에 부적합합니다.



이 제품에는 자석 재질이 포함되어 있습니다. 사용자의 몸에 이식한 의료 기기에 줄 수 있는 영향에 관해서는 의사에게 문의하십시오.

- 제품을 화기 또는 열원에서 멀리 합니다. 촛불과 같은 무방비 상태의 화염원을 제품 위나 근처에 두지 않아야 합니다.
- 이 제품에 허가 없이 변경을 가하지 마십시오.
- 이 제품에는 국가/지자체 법적 요건을 만족하는 인증기관이 허가한 LPS 전원 공급장치만 사용하십시오(예: UL, CSA, VDE, CCC).
- 이 제품에 제공된 배터리는 잘못 취급하거나 잘못 교체하거나 잘못된 유형의 배터리로 교체할 경우 화재, 폭발 또는 화학적 열상을 입힐 위험성이 있습니다.
- 배터리가 들어 있는 제품을 고온(예: 직사광선, 화염원 등)에 노출하지 마십시오.
- 배터리가 누출될 경우 액체가 피부나 눈에 닿지 않도록 주의하십시오. 닿았을 경우 의사의 도움을 받으십시오.
- 제품 라벨은 제품 바닥에 위치해 있습니다.

참고: 이 장치는 시험 결과 FCC 규정 15부에 근거한 B급 디지털 장치에 대한 제한을 준수합니다. 이러한 제한은 거주 지역에 설치할 때 발생하는 유해한 방해 전파를 적절한 수준에서 방지할 목적으로 만들었습니다. 이 장치는 전파 에너지를 생성하고 사용하고 방출할 수 있습니다. 지침에 따라 올바르게 설치 및 사용하지 않은 경우에는 무선 통신에 대한 유해한 방해 전파를 일으킬 수도 있습니다. 그러나 특정 설치에서 방해 전파가 발생하지 않는다고 보장할 수는 없습니다. 이 장치를 켜거나 끌 때 라디오 또는 텔레비전 수신에 유해한 방해 전파를 발생시키는 경우 다음 방법 중 하나를 방해 전파를 제거할 수 있습니다.

- 제품 또는 안테나의 방향 또는 위치를 조정합니다.
- 장치와 수신기 사이의 공간을 늘립니다.
- 장비를 수신기가 연결된 것과 다른 회로의 전기 소켓에 연결합니다.
- 판매업체 또는 숙련된 라디오/TV 기술자에게 도움을 요청합니다.

Bose Corporation에서 명시적으로 승인하지 않은 변경 또는 수정은 이 장비를 작동할 수 있는 사용자의 권한을 무효화할 수 있습니다.

이 장치는 일반 대중을 위해 규정된 FCC 및 ISED 캐나다 방사 물질 노출 제한을 준수합니다. 이 장비는 방열기나 사용자와의 거리를 최소 20cm로 하여 설치 및 작동해야 합니다. 이 송신기는 다른 안테나 또는 송신기를 함께 설치하거나 작동해서는 안 됩니다.

CAN ICES-3(B)/NMB-3(B)

유럽: 작동 주파수 밴드: 2400 ~ 2483.5MHz. 최대 전송 출력: 20dBm EIRP 미만.



이 표시는 제품을 가정용 쓰레기처럼 폐기해서는 안 되며 적합한 수거 시설에 보내 재생해야 함을 의미합니다. 올바른 폐기와 재생을 통해 천연 자원, 인류 건강 및 환경을 보호하는 데 일조할 수 있습니다. 이 제품의 폐기 및 재생에 대한 자세한 정보는 지방 자치체, 폐기를 수거 업체 또는 이 제품을 구입한 매장에 문의하십시오.

저출력 RF 장치의 기술 규정: NCC의 허락 없이 어떤 회사, 기업 또는 사용자도 저출력 RF 장치에서 주파수 변경, 전송 출력 향상 또는 원래 특성과 성능을 변경해서는 안 됩니다. 저출력 RF 장치는 항공기 보안에 영향을 주고 법적 통신을 방해해서는 안 됩니다. 그런 경우가 발견될 경우 사용자는 방해가 발생하지 않을 때까지 즉시 작동을 멈추어야 합니다. 언급한 법적 통신은 전자통신관리법을 준수하여 발생하는 무선 통신을 말합니다. 저출력 RF 장치는 법적 통신 또는 ISM 전파 방사 장치의 방해 전파를 수용해야 합니다. 저출력 RF 장치는 법적 통신 또는 ISM 전파 방사 장치의 방해 전파를 수용해야 합니다.

본 제품에서 리튬-이온 배터리를 **제거하려 하지 마십시오**. 재활용 및 폐기에 대해서는 가까운 Bose 판매업체 또는 기타 유자격 전문가에게 문의하십시오.



사용한 배터리는 현지 규정에 따라 적절히 폐기하십시오. 배터리를 소각하지 마십시오.



중국 유해 물질 제한 지침표

유해 물질의 명칭 및 농도						
부품 번호	유해 물질					
	납(Pb)	수은(Hg)	카드뮴(Cd)	6가 크롬(VI)	폴리브롬화 바이페닐(PBB)	폴리브롬화 디페닐에테르(PBDE)
폴리염화 바이페닐(PCB)	X	○	○	○	○	○
금속 부품	X	○	○	○	○	○
플라스틱 부품	○	○	○	○	○	○
스피커	X	○	○	○	○	○
케이블	X	○	○	○	○	○

본 표는 SJ/T 11364 조항에 따라 준비되었습니다.
 O: 이 부품의 모든 동종 재질에 함유된 이 유해 물질이 GB/T 26572에서 규정한 제한 요구사항 미만임을 나타냅니다.
 X: 이 부품에 사용된 동종 재질 중 최소한 하나에 함유된 이 유해 물질이 GB/T 26572에서 규정한 제한 요구사항을 초과함을 의미합니다.



대만 유해 물질 제한 지침표

장비 이름: Bluetooth 스피커 형식명: 442368						
단위	제한 물질 및 해당 화학 기호					
	납(Pb)	수은(Hg)	카드뮴(Cd)	육가크로뮴 (Cr+6)	폴리브롬화 바이페닐(PBB)	폴리브롬화 디페닐에테르류(PBDE)
폴리염화 바이페닐(PCB)	-	○	○	○	○	○
금속 부품	-	○	○	○	○	○
플라스틱 부품	○	○	○	○	○	○
스피커	-	○	○	○	○	○
케이블	-	○	○	○	○	○

참고 1: "○"은 제한 물질의 함유율이 기준값을 초과하지 않음을 나타냅니다.
참고 2: "-"는 제한 물질이 면제에 포함함을 나타냅니다.

제조일: 일련 번호의 여덟 번째 자리는 제조연도를 나타냅니다. 즉 "4"는 2014년 또는 2024년입니다.

수입업체: Bose Electronics (Shanghai) Company Limited, Level 6, Tower D, No. 2337 Gudai Rd. Minhang District, Shanghai 201100 | Bose Products B.V., Gorslaan 60, 1441 RG Purmerend, The Netherlands | Bose de México S. de R.L. de C.V., Avenida Prado Sur #150, Piso 2, Interior 222 y 223, Colonia Lomas de Chapultepec V Sección, Miguel Hidalgo, Ciudad de México, C.P. 11000 전화 번호: +5255 (5202) 3545 | Bose Limited (H.K.), 9F, No. 10, Sec. 3, Minsheng E. Road, Zhongshan Dist. Taipei City 10480, 전화 번호: +886-2-2514 7676 | Bose Limited, Bose House, Quayside Chatham Maritime, Chatham, Kent, ME4 4QZ, United Kingdom

입력 전력: 5/9/15/20V ~~, 3A 최대 | **출력 전압:** 5V ~~, 3A

모델 번호: 442368. CMIIT ID는 스피커 밑면에 위치해 있습니다.

이 제품은 Bose 제한 보증의 대상이며 worldwide.Bose.com/Warranty에서 사용할 수 있습니다.

라이선스 공시: Bose SoundLink Max 휴대용 스피커의 구성 요소로 포함된 타사 소프트웨어 패키지에 적용되는 라이선스 공시를 보려면 Bose 앱을 사용하십시오. 설정 메뉴에서 이 정보에 액세스할 수 있습니다.

Apple, Apple 로고, iPad 및 iPhone은 미국 및 기타 국가에 등록된 Apple Inc.의 상표입니다. App Store는 Apple Inc.의 서비스 마크입니다. 상표 "iPhone"은 일본에서 Aiphone K.K.와의 사용권 계약에 따라 사용됩니다.

Made for Apple 배지를 사용하는 것은 부속품이 배지에 식별된 Apple 제품을 특별히 연결하기 위해 제작되었으며, 개발자에게서 Apple 성능 표준을 만족한다는 인증을 받았음을 의미합니다. Apple은 이 장치의 작동 또는 안전 및 규제 표준의 준수에 대한 책임이 없습니다.

Bluetooth® 단어 표시와 로고는 Bluetooth SIG, Inc.가 소유한 등록 상표이며 Bose Corporation은 사용권 계약에 따라 해당 표시를 사용합니다.

Android 및 Google Play는 Google LLC의 상표입니다.

Snapdragon Sound는 Qualcomm Technologies, Inc. 및/또는 그 자회사의 제품입니다. Qualcomm, Snapdragon 및 Snapdragon Sound는 Qualcomm Incorporated의 상표 또는 등록 상표입니다.

USB Type-C® 및 USB-C®는 USB Implementers Forum의 등록 상표입니다.

Bose, B 로고, SimpleSync 및 SoundLink는 Bose Corporation의 상표입니다. | Bose Corporation 본사: 1-877-230-5639 | ©2024 Bose Corporation. 사전 서면 승인 없이 본 설명서의 특정 부분을 복제, 변경, 배포 또는 사용할 수 없습니다.

기록용으로 작성하여 보관하십시오.

일련 번호는 스피커 후면에 위치해 있습니다. 모델 번호는 스피커 하단에 위치해 있습니다.

일련 번호: _____

모델 번호: 442368

영수증을 보관해 놓으십시오. 지금 Bose 제품을 등록하시는 것이 좋습니다.

[worldwide.bose.com/ProductRegistration](https://www.worldwide.bose.com/ProductRegistration)에서 쉽게 등록할 수 있습니다.

상자 내용물

내용물 9

시작하기

초기 설정 10

BLUETOOTH® 연결

장치 연결 12

 장치의 *Bluetooth* 설정 사용 12

 Bose 앱 사용 13

장치 다시 연결 14

 가장 최근에 연결된 장치 다시 연결 14

 다른 장치 다시 연결 14

추가 장치 연결 15

연결된 장치 식별 15

연결된 장치 두 대 사이 전환 15

장치 연결 해제 16

스피커 장치 목록 소거 16

Android™ 장치만 해당 17

 Fast Pair를 사용한 연결 17

 Snapdragon Sound™ 기술 18

스피커 컨트롤

전원 켜기/끄기 19

 자동 꺼짐 타이머 20

미디어 재생 및 볼륨 21

바로 가기

바로 가기 사용 22

바로 가기 변경 또는 사용 해제 22

배터리

스피커 충전.....	23
충전 시간.....	24
배터리 잔량 음성 안내.....	24
배터리 잔량 보기.....	24
장치 충전.....	25

상태

전원 표시등.....	26
<i>Bluetooth</i> 표시등.....	27
AUX 표시등.....	27

유선 연결

오디오 케이블 연결.....	28
-----------------	----

BOSE 제품 연결

Bose Smart Speaker 또는 Soundbar에 연결.....	29
호환되는 제품.....	29
Bose 앱을 사용한 연결.....	30
제품 콘트롤을 사용한 연결.....	31
Bose Smart Speaker 또는 Soundbar 다시 연결.....	31

휴대성

손잡이 제거.....	32
새 손잡이 또는 휴대용 스트랩 부착.....	33

방수 및 방진.....	34
--------------	----

관리 및 유지보수

스피커 업데이트.....	35
스피커 청소.....	35

스피커 보관.....	35
교체용 부품 및 부속품.....	35
제한 보증.....	35

문제 해결

이 방법을 먼저 시도하십시오.....	36
기타 방법.....	36
스피커 초기화.....	39
스피커 복원.....	40

내용물

다음 부품들이 포함되어 있는지 확인합니다.

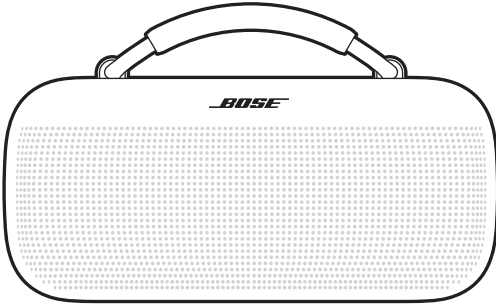

Bose SoundLink Max 휴대용 스피커



USB Type-C® 전원 공급장치
(일부 지역에서만 사용 가능)

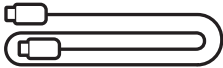

USB-C® 케이블

참고: 제품 일부가 빠졌거나 손상된 경우 사용하지 마십시오. 문제 해결 주제, 비디오, 제품 수리 또는 교체에 대해서는 support.Bose.com/sl-max에서 확인하십시오.

스피커는 일부 충전된 상태로 출고됩니다. 스피커는 처음으로 사용하기 전에 전원 공급장치에 연결하십시오. 스피커를 완전히 충전할 필요는 없지만 배터리를 활성화하기 위해 초기 연결이 필요합니다.

초기 설정

1. USB-C 케이블의 한쪽을 스피커 뒷면의 USB-C 포트에 연결합니다.

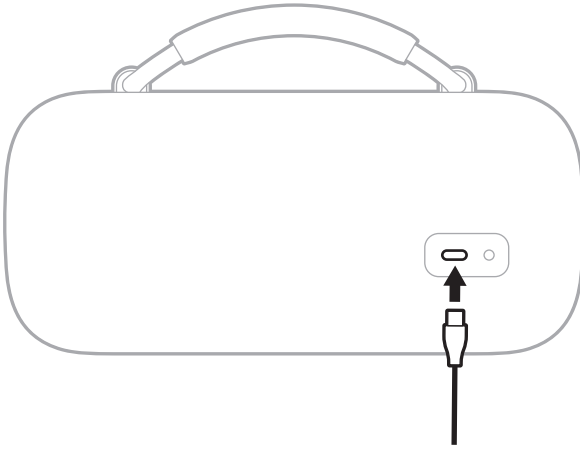

2. 케이블의 반대쪽을 USB-C 전원 공급장치에 연결합니다.

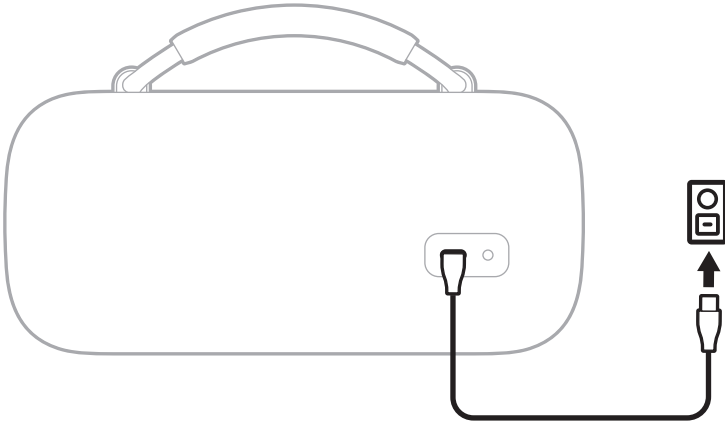

3. 전원 버튼 을 누릅니다.

전원 표시등이 백색을 천천히 깜박입니다. 배터리 잔량에 이어 "연결 준비됨"이라는 음성이 들립니다. *Bluetooth* 표시등이 청색을 천천히 깜박입니다.

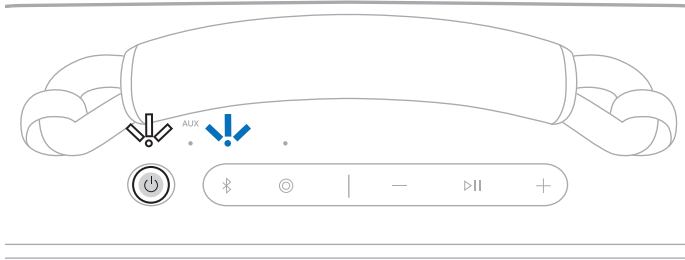

4. 장치에 연결합니다(12페이지 참조).

스피커 장치 목록에 최대 8대의 장치를 저장할 수 있으며 스피커는 한 번에 2대의 장치에 활성 연결할 수 있습니다. 한 번에 한 모바일 장치에서만 오디오를 재생할 수 있습니다.

장치 연결

다음 중 하나를 사용하여 스피커를 장치에 연결할 수 있습니다.

- 장치의 *Bluetooth* 설정("장치의 *Bluetooth* 설정 사용" 참조)
- Bose 앱(13페이지 참조)
- Fast Pair(Android 장치만 해당) (17페이지 참조)

장치의 *Bluetooth* 설정 사용

1. "연결 준비됨"이 들리고 *Bluetooth* 표시등이 청색을 천천히 깜박일 때까지 *Bluetooth* 버튼 *을 길게 누릅니다.

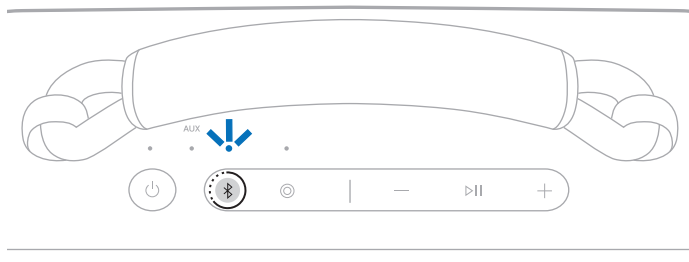

참고: 장치가 이미 연결되어 있는 경우 "다른 장치와 연결 준비됨"이 들립니다.

2. 장치에서 *Bluetooth* 설정에 액세스합니다.
3. 사용 가능한 제품 목록에서 스피커를 선택합니다.

참고: Bose 앱에 스피커로 입력한 이름을 찾습니다. 스피커 이름을 지정하지 않은 경우 기본 이름이 나타납니다.

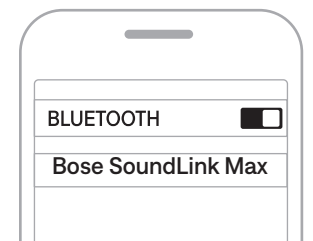

연결된 제품 목록에 스피커가 나타납니다. *Bluetooth* 표시등에 백색이 점등됩니다 (27페이지 참조).

Bose 앱 사용

Bose 앱을 사용하여 스마트폰 또는 태블릿 같은 모바일 장치에서 스피커를 설치하고 조작할 수 있습니다.

앱을 사용하여 *Bluetooth* 연결과 스피커 설정을 관리하고 오디오를 조정하고 음성 안내 언어를 선택하고 Bose에서 제공하는 향후 업데이트와 새로운 기능을 가져올 수 있습니다.

참고: 다른 Bose 제품에 대한 Bose 앱을 이미 다운로드한 경우 제품 목록 화면에서 스피커를 추가할 수 있습니다.

1. 장치에서 Bose 앱을 다운로드합니다.



2. 앱 지침에 따라 스피커를 추가합니다.

장치 다시 연결

가장 최근에 연결된 장치 다시 연결

전원을 켜면 스피커가 가장 최근에 연결된 두 장치에 연결됩니다.

참고:

- 장치가 수신 범위 내(9m)에 있고 전원이 켜져 있어야 합니다.
- 장치에서 *Bluetooth* 기능이 사용 설정되어 있는지 확인합니다.

다른 장치 다시 연결

참고: 장치가 수신 범위 내(9m)에 있고 전원이 켜져 있어야 합니다.

1. *Bluetooth* 버튼 을 눌렀다 놓으면 현재 연결된 장치 이름이 들립니다.

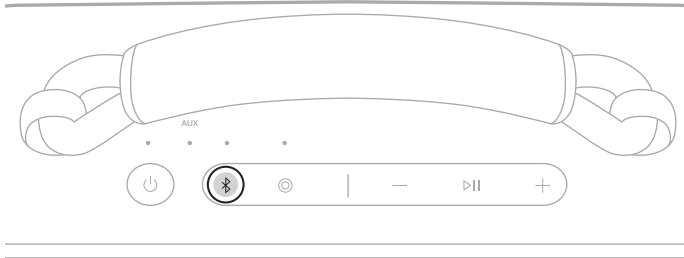

2. 2초 내에 *Bluetooth* 버튼 을 다시 누르면 스피커 장치 목록의 다음 장치 이름이 들립니다.
3. 올바른 장치 이름이 들릴 때까지 반복합니다.
4. 연결된 장치에서 오디오를 재생합니다.

팁: 장치의 *Bluetooth* 설정이나 *Bose* 앱을 사용하여 다른 장치를 다시 연결할 수도 있습니다(13페이지 참조).

참고: 두 개의 장치가 이미 스피커에 연결된 경우 새로 연결된 장치가 둘 중 더 먼저 연결된 장치를 대체합니다.

추가 장치 연결

스피커는 한 번에 장치 두 대와 활성 연결할 수 있습니다(다중 연결).

추가 장치를 연결하려면 12페이지를 참조하십시오.

참고:

- 하지만 한 번에 장치 한 대에서만 음악을 재생할 수 있습니다.
- 다중 연결 기능을 관리하거나 사용 해제하려면 **Bose** 앱을 사용합니다. 이 옵션에 액세스하려면 제품 조작 화면에서 소스를 탭합니다.
- 다중 연결을 사용 해제하면 두 번째로 연결된 장치의 연결이 해제됩니다.

연결된 장치 식별

1. **Bluetooth** 버튼 을 눌렀다 놓으면 현재 연결된 장치 이름이 들립니다.

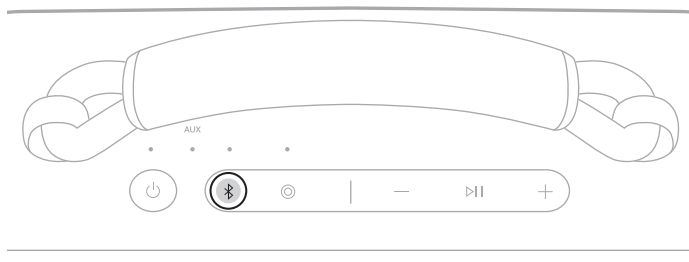

2. 2초 내에 **Bluetooth** 버튼 을 다시 누르면 스피커 장치 목록의 다음 장치 이름이 들립니다.

연결된 장치 두 대 사이 전환

1. 첫 번째 장치에서 오디오를 일시 중지합니다.
2. 두 번째 장치에서 오디오를 재생합니다.

장치 연결 해제

장치의 *Bluetooth* 설정 또는 *Bose* 앱을 사용합니다.

참고: 장치에서 *Bluetooth* 기능을 사용 해제하면 스피커 및 기타 모든 *Bluetooth* 연결 제품의 연결이 끊어집니다.

스피커 장치 목록 소거

1. "*Bluetooth* 장치 목록이 삭제되었습니다. 연결 준비됨"이 들리고 *Bluetooth* 표시등이 청색을 천천히 깜박일 때까지 *Bluetooth* 버튼 을 15초간 길게 누릅니다.

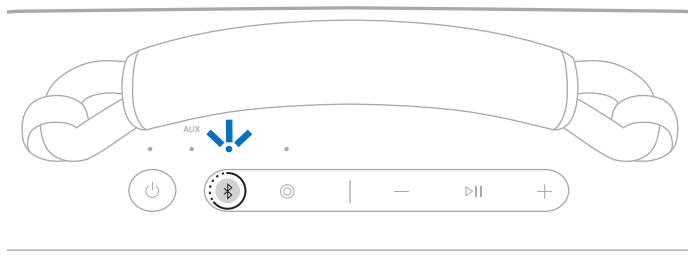

2. 장치의 *Bluetooth* 설정에서 스피커를 삭제합니다.

모든 장치가 소거되고 스피커가 연결 준비가 됩니다(12페이지 참조).

ANDROID 장치만 해당

Android 장치가 있는 경우 다음과 같은 추가 연결 기능에 액세스할 수 있습니다.

Fast Pair를 사용한 연결

탭 한 번으로 스피커를 사용하여 Android 장치와 빠르고 쉽게 *Bluetooth* 페어링할 수 있습니다.

참고:

- Fast Pair를 사용하려면 Android 6.0 이상을 실행하는 Android 장치가 필요합니다.
 - Android 장치에는 *Bluetooth* 및 위치 기능이 사용 설정되어 있어야 합니다.
1. "연결 준비됨"이 들리고 *Bluetooth* 표시등이 청색을 천천히 깜박일 때까지 *Bluetooth* 버튼 을 길게 누릅니다.

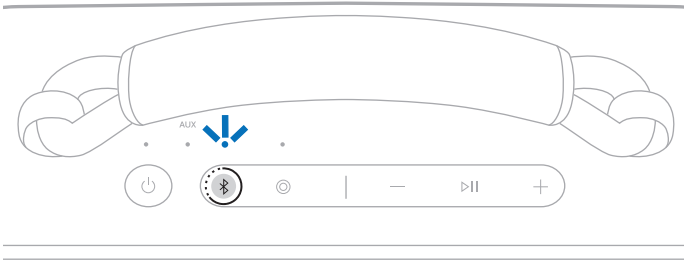

참고: 장치가 이미 연결되어 있는 경우 "다른 장치와 연결 준비됨"이 들립니다.

2. Android 장치 옆에 스피커를 놓습니다.

스피커의 페어링을 알리는 알림이 장치에 나타납니다.

참고: 알림이 표시되지 않으면 장치의 *Google Play* 서비스 앱에 알림이 사용 설정되어 있는지 확인하십시오.

3. 알림을 탭합니다.

스피커가 연결되면 연결이 완료되었음을 알리는 알림이 나타납니다.

참고: 알림의 버튼을 탭해 *Bose* 앱을 다운로드하여 스피커 설정을 완료할 수도 있습니다.

Snapdragon Sound 기술

Bose SoundLink Max 휴대용 스피커에는 Snapdragon Sound 기술이 탑재되어 있습니다. Snapdragon Sound는 연결된 장치 전체에서 Qualcomm® 오디오 기술을 최적화하여 스트리밍 오디오에 최고의 음질, 연결 안정성 및 대기 시간을 보장합니다.

Snapdragon Sound를 경험하려면 호환되는 Android 장치와 같은 Snapdragon Sound 인증 장치가 있어야 합니다. 스피커를 연결하면 장치가 자동으로 aptX Adaptive Bluetooth 코덱을 사용하여 오디오를 스트리밍합니다.

참고: 스피커가 어떤 Snapdragon Sound 기능을 지원하는지 확인하고 보유하는 장치가 호환되는지 여부를 알아보려면 support.bose.com/sl-max에서 확인하십시오.

콘트롤은 스피커 상단에 위치해 있습니다.

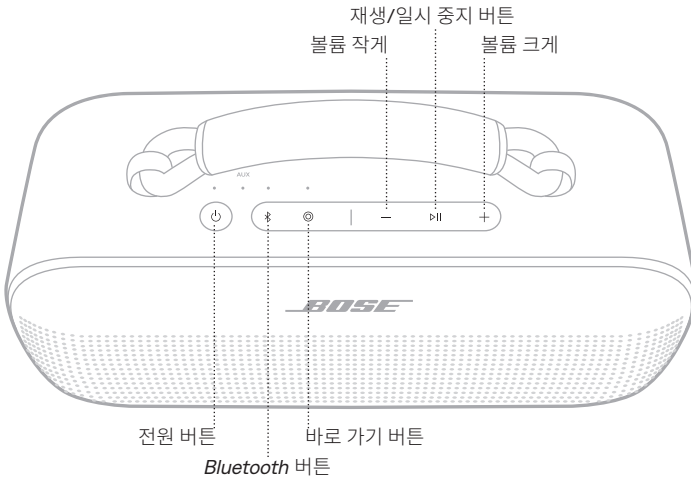

전원 켜기/끄기

전원 버튼  을 누릅니다.

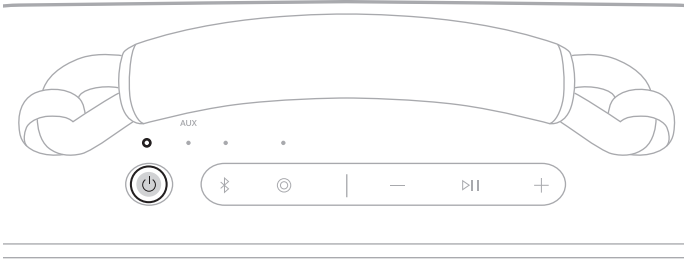

전원을 켜면 음성 안내로 배터리 잔량을 알립니다. 현재 충전 잔량에 따라 전원 표시등이 점등됩니다(26페이지 참조).



팁: Bose 앱을 사용해서도 스피커를 끌 수 있습니다. 제품 조작 화면에서 이 옵션에 액세스할 수 있습니다.

자동 꺼짐 타이머

자동 꺼짐 타이머는 스피커가 배터리 전원으로 작동할 때 배터리 전력을 보존합니다. 스피커는 오디오가 정지되고 20분간 아무 버튼도 사용하지 않은 경우 전원이 꺼집니다.

스피커를 깨우려면 전원 버튼  또는 *Bluetooth* 버튼 을 누릅니다.

참고: 타이머 설정을 변경하려면 **Bose** 앱을 사용합니다. 설정 메뉴에서 이 옵션에 액세스할 수 있습니다.

자동 꺼짐 타이머 사용 안 함

재생/일시 정지 버튼 과 볼륨 크게 + 버튼을 동시에 길게 누릅니다. “자동 꺼짐이 해제되었습니다”가 들립니다.

본 단계를 반복하면 자동 꺼짐 타이머가 다시 켜집니다.

팁: Bose 앱을 사용하여 자동 꺼짐 타이머를 끌 수도 있습니다.

미디어 재생 및 볼륨

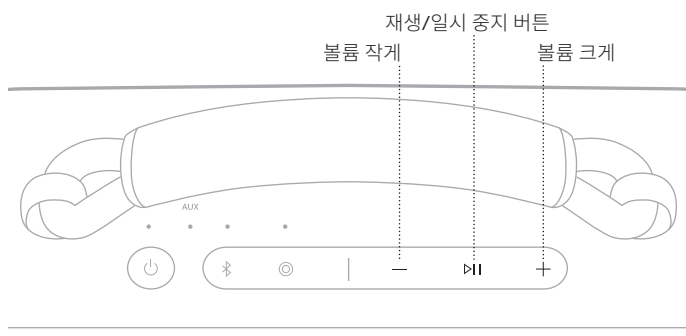

기능	해결 방법
재생/일시 중지	> 를 누릅니다.
앞으로 건너뛰기	> 를 두 번 누릅니다.
뒤로 건너뛰기	> 를 세 번 누릅니다.
볼륨 크게	+를 누릅니다. 참고: <ul style="list-style-type: none"> 볼륨을 빨리 올리려면 +를 길게 누릅니다. 최대 볼륨에 도달하면 <i>Bluetooth</i> 표시등 또는 <i>AUX</i> 표시등(소스에 따라)이 백색을 2번 깜박입니다.
볼륨 작게	-를 누릅니다. 참고: <ul style="list-style-type: none"> 볼륨을 빨리 내리려면 -를 길게 누릅니다. 최소 볼륨에 도달하면 <i>Bluetooth</i> 표시등 또는 <i>AUX</i> 표시등(소스에 따라)이 백색을 2번 깜박입니다.

팁: 장치 또는 Bose 앱의 볼륨 컨트롤을 사용해서도 볼륨을 높이거나 낮출 수 있습니다. 제품 조작 화면에서 이 옵션에 액세스할 수 있습니다.

프로그래밍 가능한 바로 가기 버튼 을 사용하여 다음 기능 중 하나에 빠르고 간편하게 액세스할 수 있습니다.

- 유선 연결로 전환(기본값)
- Spotify 액세스

바로 가기 사용

바로 가기 버튼 을 누릅니다.

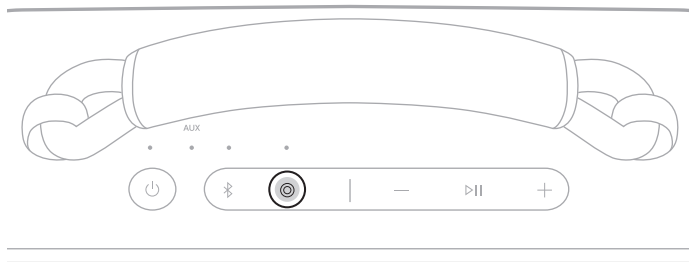

바로 가기 변경 또는 사용 해제

바로 가기를 변경하거나 사용 해제하려면 Bose 앱을 사용합니다. 이 옵션에 액세스하려면 제품 조작 화면에서 바로 가기를 탭합니다.

Bluetooth 연결로 다시 전환하려면 *Bluetooth* 버튼 을 누릅니다.

스피커 충전

주의: 스피커가 젖은 상태에서 스피커를 충전하지 마십시오. 그럴 경우 스피커에 손상을 입힐 수 있습니다. 스피커는 방수 기능이 있지만 충전하기 전에 **USB-C** 포트를 완전히 건조시켜야 합니다. 습기가 감지되면 전원 표시등이 백색과 주황색을 천천히 깜박입니다(26페이지 참조).

참고: Bose에서 제공한 **USB-C** 케이블 또는 최소 **5V ---, 3A** 정격을 가진 유사한 **USB-C** 케이블을 사용해야 합니다.

1. USB-C 케이블의 한쪽을 스피커 뒷면의 **USB-C** 포트에 연결합니다.

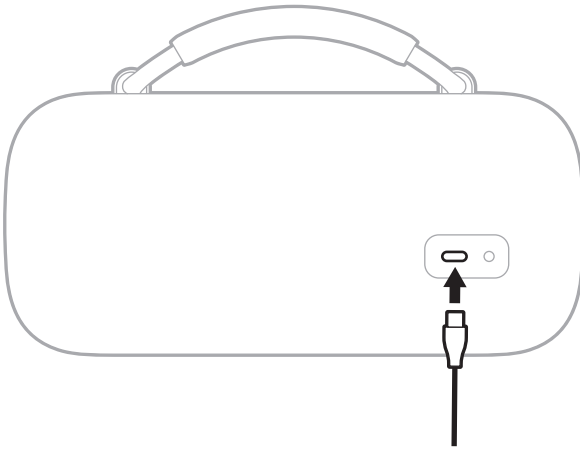

2. 케이블의 반대쪽을 **USB-C** 전원 공급장치 또는 컴퓨터와 같은 전원에 연결합니다.

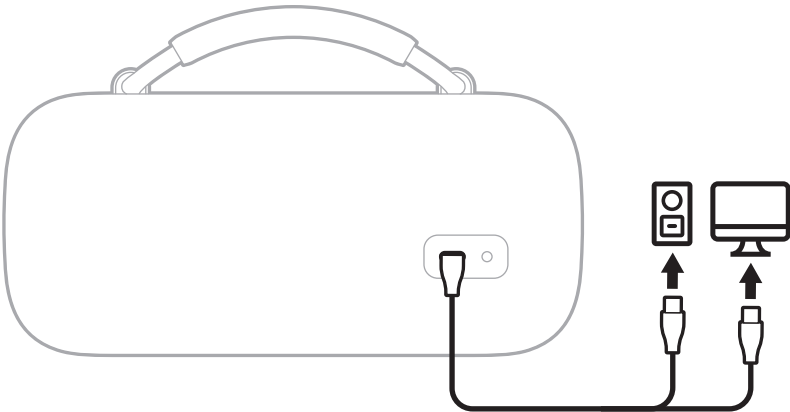

전원 표시등이 백색을 천천히 깜박입니다. 배터리가 완전 충전되면 배터리 표시등에 백색이 점등됩니다.

충전 시간

배터리를 완전히 충전하려면 최대 5시간 충전합니다.¹

완전히 충전한 경우 스피커를 최대 20시간 동안 사용할 수 있습니다.² 최대 볼륨에서 배터리는 최대 3시간 동안 지속됩니다.³

충전 시간과 배터리 성능은 USB 전원 공급장치 기능, 음악 콘텐츠, 스피커 볼륨 및 외부 장치 충전 여부에 따라 달라집니다.

배터리 잔량 음성 안내

스피커 전원을 켜 때마다 배터리 충전 잔량을 알리는 음성 안내가 나옵니다. 스피커를 사용 중일 때에도 배터리 충전이 필요한지 알리는 음성 안내가 나옵니다.

스피커를 사용하는 동안 배터리 잔량을 알리는 음성 안내가 들릴 때까지 전원 버튼 을 길게 누릅니다.

배터리 잔량 보기

충전 잔량에 따라 전원 표시등이 점등됩니다(26페이지 참조).

참고: Bose 앱을 사용해서도 배터리 잔량을 볼 수 있습니다. 제품 조작 화면에서 이 옵션에 액세스할 수 있습니다.

모든 테스트는 Bose에서 Bose SoundLink Max 휴대용 스피커 양산 샘플을 사용하여 수행되었습니다.

- 1 장치가 대기 모드에 있는 동안 5V/3A(15W) USB-C 지원 전원 공급장치를 사용하여 0%에서 100%로 충전하였습니다. 권장되는 15W 전원 공급장치를 사용하지 않으면 충전 시간이 달라질 것입니다.
- 2 20°C - 25°C에서 기본 EQ, 65% 볼륨으로 2023년 10월 현재 상위 50개 글로벌 트랙 믹스를 Bluetooth A2DP 오디오로 재생했으며, 외부 장치는 충전하지 않았습니다. 배터리 성능은 오디오 콘텐츠, 음량, 환경 온도 등 개별 사용자 조건에 따라 달라집니다.
- 3 20°C - 25°C에서 기본 EQ, 100% 볼륨으로 2023년 10월 현재 상위 50개 글로벌 트랙 믹스를 Bluetooth A2DP 오디오로 재생했으며, 외부 장치는 충전하지 않았습니다. 배터리 성능은 오디오 콘텐츠, 음량, 환경 온도 등 개별 사용자 조건에 따라 달라집니다.

장치 충전

주의: 스피커가 젖은 상태에서 장치를 충전하지 마십시오. 그럴 경우 스피커에 손상을 입힐 수 있습니다. 스피커는 방수 기능이 있지만 충전하기 전에 **USB-C** 포트를 완전히 건조시켜야 합니다. 습기가 감지되면 전원 표시등이 백색과 주황색을 천천히 깜박입니다(26페이지 참조).

1. USB-C 케이블의 한쪽을 스피커 뒷면의 USB-C 포트에 연결합니다.

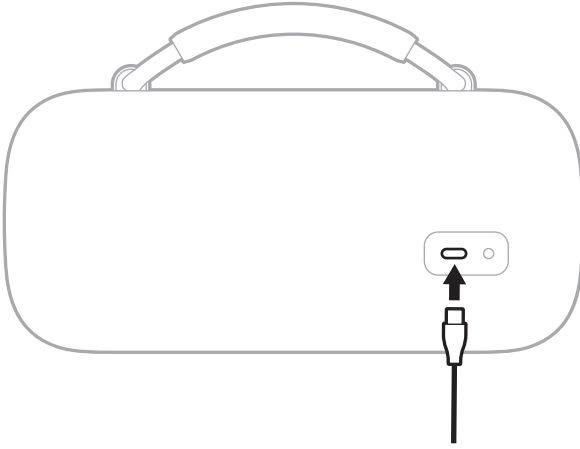

2. 케이블의 반대쪽을 장치의 USB-C 포트에 연결합니다.

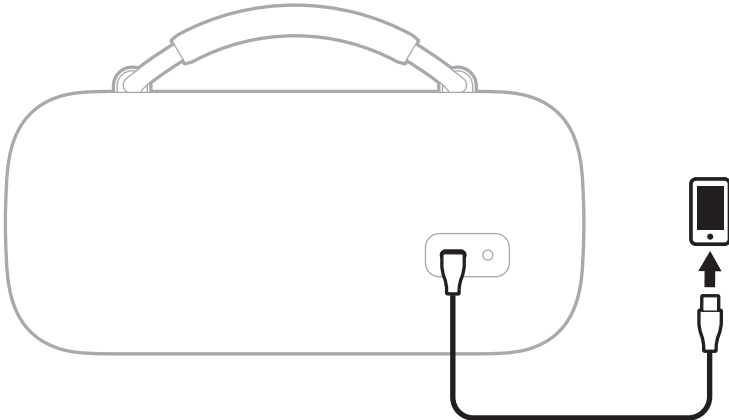

충전 상태가 장치에 표시됩니다.

전원, AUX, Bluetooth 및 바로 가기 표시등은 스피커 상단에 있습니다.

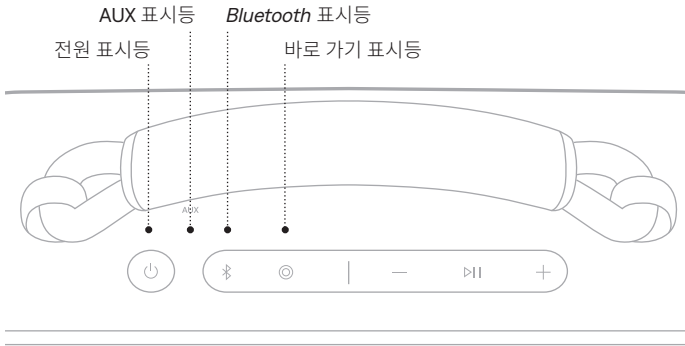

전원 표시등

배터리, 충전, 업데이트, 오류 상태를 표시합니다.

표시등 동작	시스템 상태
백색 점등	완전 충전
주황색 점등	낮은 충전
주황색 점멸	충전 필요함
백색 느린 점멸	충전 중
백색 3회 점멸(반복)	소프트웨어 업데이트 중(무선 연결)
백색 빠른 점멸(10초)	소프트웨어 업데이트 중(USB-C 포트)
백색 빠른 점멸(3초)	복원 완료
백색 및 주황색 느린 점멸(교대로)	습기 감지됨 - USB-C 포트를 완전히 건조시킨 후 충전하십시오.
백색 및 주황색 빠른 점멸(교대로)	오류 - Bose 고객 서비스 센터에 문의하십시오

BLUETOOTH 표시등

Bluetooth 연결 상태를 표시합니다.

표시등 동작	시스템 상태
청색 느린 점멸	연결 준비됨
청색 빠른 점멸	연결 중
백색 점등	연결됨
백색 2회 점멸	장치 목록 삭제됨

AUX 표시등

AUX 연결 상태를 표시합니다.

표시등 동작	시스템 상태
백색 점등	연결됨



오디오 케이블 연결

오디오 케이블(제공되지 않음)을 스피커에 연결하여 장치에서 오디오를 들을 수 있습니다.

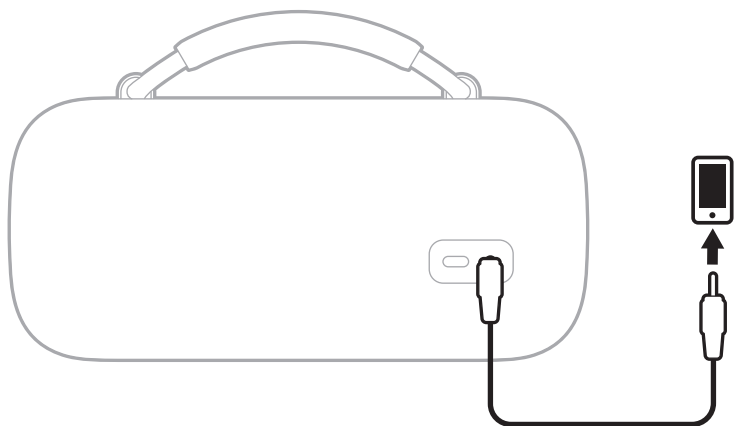
오디오 케이블의 한쪽을 스피커 뒷면의 3.5mm 포트에 연결하고 반대쪽 끝을 장치의 포트에 연결합니다.



AUX 표시등이 백색으로 점등됩니다.

참고: Bluetooth 연결로 전환하려면 Bluetooth 버튼 을 누릅니다. 유선 연결로 다시 전환하려면 바로 가기 버튼 을 누르거나 오디오 케이블을 분리했다가 다시 연결합니다.

BOSE SMART SPEAKER 또는 SOUNDBAR에 연결

Bose SimpleSync 기술을 사용하면 스피커를 Bose Smart Speaker 또는 Bose Smart Soundbar에 연결하여 서로 다른 두 방에서 동시에 동일한 오디오를 들을 수 있습니다.

참고: SimpleSync 기술의 *Bluetooth* 범위는 최대 9m입니다. 벽과 구조재가 수신에 영향을 줄 수 있습니다.

호환되는 제품

스피커를 다른 Bose Smart Speaker 또는 Bose Smart Soundbar와 연결할 수 있습니다.

많이 사용하는 호환 제품은 다음과 같습니다.

- Bose Smart Ultra Soundbar/Bose Ultra Soundbar
- Bose Smart Soundbar 900
- Bose Smart Soundbar 700/Bose Soundbar 700
- Bose Smart Soundbar 600
- Bose Soundbar 500
- Bose Smart Speaker 500/Bose Home Speaker 500
- Bose Home Speaker 300
- Bose Portable Smart Speaker/Bose Portable Home Speaker

새로운 제품이 주기적으로 출시됩니다. 전체 목록과 자세한 정보는 다음에서 확인하십시오.
support.bose.com/Groups

Bose 앱을 사용한 연결

1. "연결 준비됨"이 들리고 *Bluetooth* 표시등이 청색을 천천히 깜박일 때까지 *Bluetooth* 버튼 *을 길게 누릅니다.

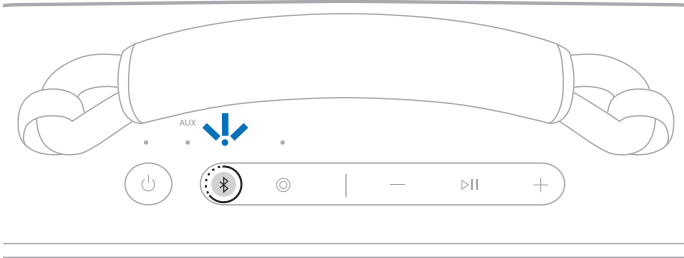

참고: 장치가 이미 연결되어 있는 경우 "다른 장치와 연결 준비됨"이 들립니다.

2. Bose 앱을 사용하여 스피커를 호환 Bose 제품에 연결합니다. 자세한 내용은 다음에서 확인하십시오. support.bose.com/Groups

참고:

- 연결하는 데 최대 30초 정도 걸릴 수 있습니다.
- 스피커가 스피커 또는 사운드바에서 9m 이내에 있는지 확인합니다.
- 스피커는 한번에 제품 한 대만 연결할 수 있습니다.

제품 컨트롤을 사용한 연결

1. "연결 준비됨"이 들리고 *Bluetooth* 표시등이 청색을 천천히 깜박일 때까지 *Bluetooth* 버튼을 길게 누릅니다.

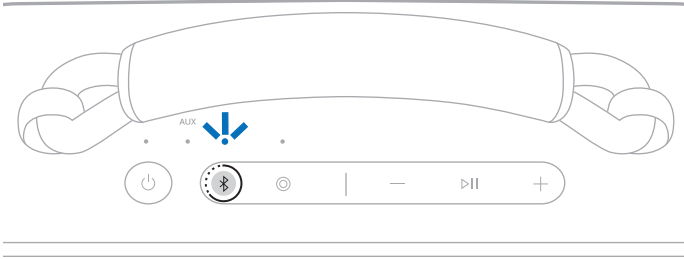

참고: 장치가 이미 연결되어 있는 경우 "다른 장치와 연결 준비됨"이 들립니다.

2. 사운드바 리모콘 또는 스피커 상단에서 막대 표시등 또는 링 표시등이 청색을 깜박일 때까지 *Bluetooth* 버튼을 길게 누릅니다.

스피커는 사운드바 또는 스피커에 연결되며 두 장치를 통해 동일한 오디오를 들을 수 있습니다.

참고:

- 연결하는 데 최대 30초 정도 걸릴 수 있습니다.
- 스피커가 스피커 또는 사운드바에서 9m 이내에 있는지 확인합니다.
- 스피커는 한번에 제품 한 대만 연결할 수 있습니다.

BOSE SMART SPEAKER 또는 SOUNDBAR 다시 연결

Bose 앱을 사용하여 이전에 연결했던 호환 Bose 제품에 스피커를 다시 연결합니다. 자세한 내용은 다음에서 확인하십시오. support.Bose.com/Groups

참고:

- 스피커 또는 사운드바가 수신 범위 내(9m)에 있고 전원이 켜져 있어야 합니다.
- 스피커가 연결되지 않을 경우 38페이지의 "스피커가 이전에 연결된 Bose Smart Speaker 또는 Soundbar와 다시 연결되지 않는 경우"를 참조하십시오.

손잡이를 이용하여 스피커를 쉽게 휴대할 수 있습니다.

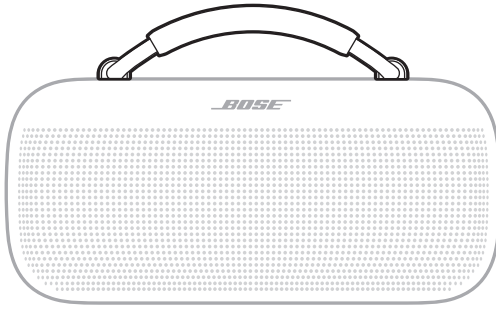

손잡이를 새 손잡이나 휴대용 스트랩으로 교체할 수도 있습니다.

옵션 액세서리를 주문하려면 support.bose.com/sl-max에서 확인하십시오.

손잡이 제거

1. 손잡이 끝에 있는 그로밋을 왼쪽(시계 반대 방향)으로 ¼바퀴 세게 돌립니다.

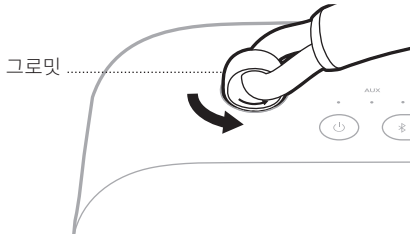

2. 스피커에서 손잡이를 들어 올려 제거합니다.

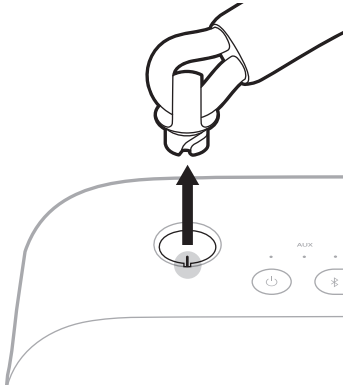

3. 1~2단계를 반복하여 핸들의 반대쪽을 제거합니다.

새 손잡이 또는 휴대용 스트랩 부착

1. 그로밋의 노치를 개구부의 접점에 맞추어 그로밋을 스피커 안으로 넣습니다.

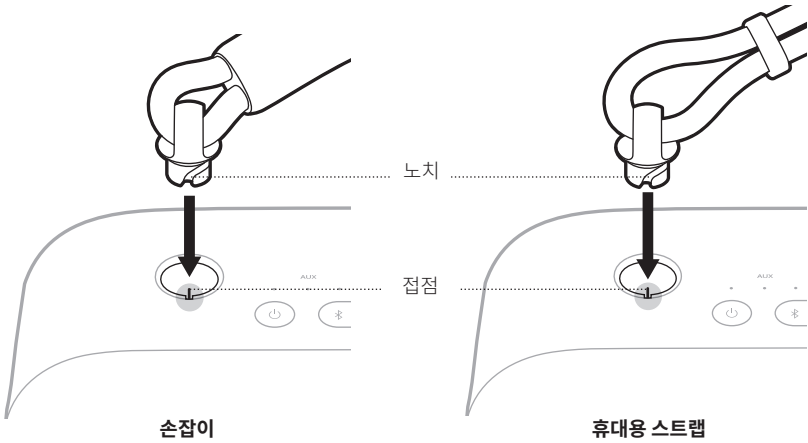

2. 딸깍 소리가 날 때까지 그로밋을 오른쪽(시계 방향)으로 ¼바퀴 돌립니다.

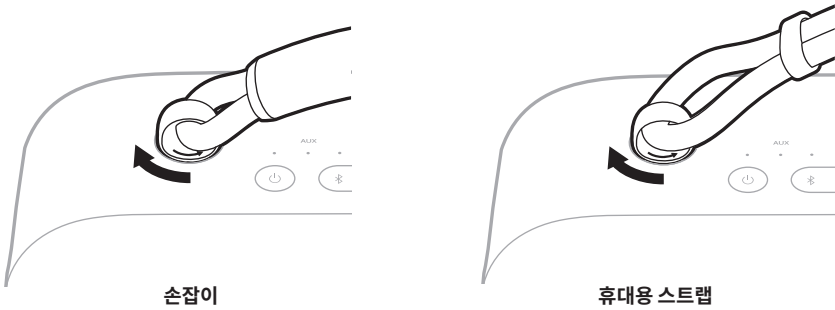

3. 1~2단계를 반복하여 손잡이나 휴대용 스트랩의 반대쪽을 부착합니다.

스피커는 방수, 생활 방수, 방진 기능을 갖추고 있습니다. 등급은 IP67 및 IP64입니다. 최대 수심 1m의 물에 최대 30분 동안 스피커를 담글 수 있습니다. 샤워 시 또는 우천이나 강설 시에도 사용할 수 있습니다.

주의:

- 이 스피커를 1m 이상 깊은 물에 넣지 마십시오.
- 스피커가 물에 잠겨 있는 동안에는 오디오를 재생하면 안 됩니다.
- 스피커가 소금물 또는 염소 처리된 물에 노출된 경우 깨끗한 물로 가볍게 헹구어 잔류물을 제거하십시오.
- 스피커가 젖은 상태에서는 스피커나 장치를 충전하지 마십시오. 그럴 경우 스피커에 손상을 입힐 수 있습니다. 스피커는 방수 기능이 있지만 충전하기 전에 USB-C 포트를 완전히 건조시켜야 합니다. 습기가 감지되면 전원 표시등이 백색과 주황색을 천천히 깜박입니다(26페이지 참조).



스피커 업데이트

스피커는 Bose 앱에 연결되고 업데이트가 사용 가능할 경우 자동으로 업데이트를 시작합니다. 앱 지침을 따릅니다. 업데이트가 시작되면 업데이트가 완료될 때까지 전원 표시등이 백색을 3회(반복) 깜박입니다.

Bose Updater 웹사이트를 사용해서도 스피커를 업데이트할 수 있습니다. 컴퓨터에서 btu.Bose.com을 방문하여 화면 지침을 따릅니다. 업데이트가 시작되면 전원 표시등이 10초 동안 백색을 빠르게 깜박입니다.

스피커 청소

스피커는 주기적인 청소가 필요할 수 있습니다.

- 부드럽고 젖은 천을 사용하여 스피커의 표면을 청소합니다. 충전하기 전에 USB-C 포트가 완전히 건조되었는지 확인합니다. 습기가 감지되면 전원 표시등이 백색과 주황색을 천천히 깜박입니다(26페이지 참조).
- 용제, 화학 물질 또는 알코올, 암모니아, 연마제 성분의 세제를 사용하지 마십시오.
- 스피커가 소금물 또는 염소 처리된 물에 노출된 경우 깨끗한 물로 가볍게 헹구어 잔류물을 제거하십시오.

스피커 보관

사용하지 않을 때는 스피커를 서늘한 곳에 보관합니다.

주의: 배터리가 완전히 충전되었거나 충전량이 부족한 상태에서는 스피커를 장기간 보관하지 않아야 합니다(26페이지 참조).

교체용 부품 및 부속품

교체용 부품 및 부속품은 Bose 고객 서비스 센터를 통해 주문하실 수 있습니다.

support.Bose.com/sl-max에서 확인하십시오.

제한 보증

스피커는 제한 보증의 적용을 받습니다. 제한 보증에 대한 자세한 내용은 당사 웹사이트 worldwide.Bose.com/Warranty에서 확인하십시오.

제품을 등록하려면 worldwide.Bose.com/ProductRegistration에서 지침을 확인하십시오. 등록하지 않더라도 제한 보증에 대한 권리에는 영향이 없습니다.

이 방법을 먼저 시도하십시오

스피커에 문제가 발생할 경우:

- 스피커 전원을 껐다가 다시 켭니다(19페이지 참조).
- 스피커를 충전합니다(23페이지 참조).
- 상태 표시등을 확인합니다(26페이지 참조).
- 장치가 *Bluetooth* 연결을 지원하는지 확인합니다(12페이지 참조).
- 스피커, 장치 및 뮤직 앱의 볼륨을 올립니다.
- 장치를 스피커 가까이로 이동하고(9m) 다른 간섭 또는 방해물에서 멀리합니다.
- 다른 장치를 연결합니다(12페이지 참조).

문제를 해결할 수 없을 경우 아래 표에서 증상을 식별하고 흔한 문제에 대한 해결책을 확인할 수 있습니다. 다음에서도 문제 해결 문서, 비디오 및 기타 리소스에 액세스할 수 있습니다. support.Bose.com/sl-max

그래도 문제를 해결할 수 없을 경우 **Bose** 고객 서비스 센터에 문의하십시오.

worldwide.Bose.com/contact에서 확인하십시오.

기타 방법

증상	해결책
전원이 들어오지 않을 경우(배터리)	배터리가 보호 모드에 있거나 방전되었을 수 있습니다. 스피커를 전원에 연결합니다(23페이지 참조).
스피커가 장치와 연결되지 않을 경우	스피커 장치 목록을 소거합니다 (16페이지 참조). 장치의 <i>Bluetooth</i> 목록에서 LE(저에너지)로 표시된 중복 목록을 포함하여 스피커를 삭제합니다. 다시 연결합니다(12페이지 참조). support.Bose.com/sl-max 를 방문하여 사용법 동영상을 확인합니다.
스피커가 여러 번 누르기 기능에 응답하지 않을 경우	누르는 속도를 다르게 합니다.
소리가 나지 않을 경우	Bose 사용하여 음성 안내를 사용 설정했는지 확인합니다. 연결된 장치를 들으려면 <i>Bluetooth</i> 버튼 *을 눌렀다 놓습니다. 올바른 장치를 사용하고 있는지 확인합니다. 다른 음악 소스를 사용합니다. 장치 두 대가 연결된 경우 첫 번째 장치를 일시 중지하고 다른 장치에서 오디오를 재생합니다.

증상	해결책
<p>Bluetooth 연결로 연결된 장치에서 나오는 사운드의 음질이 불량한 경우</p>	<p>다른 음악 소스를 사용합니다.</p> <p>장치 2대가 연결된 경우 두 번째 장치를 분리합니다.</p> <p>장치 또는 음악 앱에서 오디오 향상 기능을 사용 해제합니다.</p> <p>스피커가 물에 노출된 경우 스피커가 마를 때까지 기다렸다가 다시 시도하십시오.</p>
<p>오디오 케이블로 연결된 장치에서 나오는 사운드의 음질이 불량한 경우</p>	<p>오디오 케이블의 양 끝단이 단단하게 연결되어 있는지 확인합니다 (28페이지 참조).</p> <p>장치 또는 음악 앱에서 오디오 향상 기능을 사용 해제합니다.</p> <p>다른 오디오 케이블을 시도합니다(28페이지 참조).</p>
<p>오디오 케이블로 연결된 장치에서 소리가 나지 않을 경우</p>	<p>오디오 케이블의 양 끝단이 단단하게 연결되어 있는지 확인합니다 (28페이지 참조).</p> <p>장치의 재생을 눌러 오디오가 재생되는지 확인합니다.</p> <p>다른 응용 프로그램 또는 뮤직 서비스에서 오디오를 재생합니다.</p> <p>장치에 직접 저장된 콘텐츠에서 오디오를 재생합니다.</p> <p>스피커의 볼륨을 올린 다음 장치의 볼륨을 올립니다.</p> <p>다른 오디오 케이블을 시도합니다(28페이지 참조).</p> <p>장치를 다시 시작합니다.</p>
<p>오디오가 지연되는 경우</p>	<p>다른 응용 프로그램 또는 뮤직 서비스에서 오디오를 재생합니다.</p> <p>응용 프로그램 또는 뮤직 서비스를 닫았다가 다시 엽니다.</p> <p>오디오 케이블을 시도합니다(28페이지 참조).</p>
<p>스피커 충전되지 않는 경우</p>	<p>USB-C 케이블의 양 끝단이 단단하게 연결되어 있는지 확인합니다 (23페이지 참조).</p> <p>Bose에서 제공한 USB-C 케이블 또는 최소 5V \equiv, 3A 정격을 가진 유사한 USB-C 케이블을 사용해야 합니다.</p> <p>다른 충전 소스를 사용해봅니다.</p> <p>스피커가 고온 또는 저온에 노출된 경우 실온으로 되돌린 후 충전을 다시 시도합니다.</p> <p>스피커가 물에 노출된 경우 스피커가 마를 때까지 기다렸다가 다시 시도하십시오.</p> <p>스피커를 초기화합니다(39페이지 참조).</p>

증상	해결책
<p>모바일 장치가 충전되지 않을 경우</p>	<p>USB-C 케이블의 양 끝단이 단단하게 연결되어 있는지 확인합니다 (25페이지 참조).</p> <p>스피커가 물에 노출된 경우 스피커가 마를 때까지 기다렸다가 다시 시도하십시오.</p> <p>장치가 다른 장치로부터 충전을 받을 수 있는지 확인합니다. 모바일 장치 사용자 안내서를 참조하십시오.</p> <p>USB-C 케이블을 스피커에서 분리했다가 다시 연결합니다. 장치가 여전히 충전되지 않으면 장치에서 USB-C 케이블을 분리했다가 다시 연결합니다. 문제를 해결할 수 없는 경우 장치 사용자 안내서를 참조하십시오.</p>
<p>스피커가 Bose Smart Speaker 또는 Soundbar와 연결되지 않는 경우</p>	<p>Bose 앱을 사용하고 있는지 확인합니다(13페이지 참조).</p> <p>Bose Smart Speaker 또는 Soundbar가 최신 소프트웨어를 실행하고 있는지 확인합니다. Bose 앱을 사용하고 소프트웨어 업데이트가 있으면 실행합니다.</p> <p>호환되는 Bose 제품에 연결하고 있는지 확인합니다. 호환 제품 목록에 대해서는 다음에서 확인하십시오. support.bose.com/Groups</p> <p>"연결 준비됨" 또는 "다른 장치와 연결 준비됨"이 들리고 Bluetooth 표시등이 청색을 천천히 깜박일 때까지 Bluetooth 버튼 ✕을 길게 누릅니다.</p> <p>스피커가 사운드바 또는 스피커에서 9m 이내에 있는지 확인합니다.</p>
<p>스피커가 이전에 연결된 Bose Smart Speaker 또는 Soundbar와 다시 연결되지 않는 경우</p>	<p>스피커에서 Bluetooth 표시등이 천천히 청색을 깜박이고 "다른 장치와 연결 준비됨"이 들릴 때까지 Bluetooth 버튼 ✕을 길게 누릅니다. Bose 앱을 사용하여 스피커를 호환 Bose 제품에 연결합니다. 자세한 내용은 다음에서 확인하십시오. support.bose.com/Groups</p>
<p>Bose Smart Speaker 또는 Soundbar에 연결되었을 때 오디오가 지연될 경우</p>	<p>Bose 앱을 다운로드(13페이지 참조)하고 소프트웨어 업데이트가 있으면 실행합니다.</p> <p>컴퓨터에서 btu.bose.com을 입력하여 USB 업데이트가 있는지 확인합니다.</p>

스피커 초기화

스피커가 응답하지 않을 경우 초기화할 수 있습니다.

스피커를 초기화하면 제품 콘트롤이 초기화되고 스피커가 재부팅됩니다. 다른 장치 설정은 소거되지 않습니다.

참고: USB-C 케이블이 스피커에 연결되어 있지 않은지 확인합니다.

1. 스피커 전원이 꺼질 때까지 전원 버튼 을 최대 **30초** 동안 길게 누릅니다.

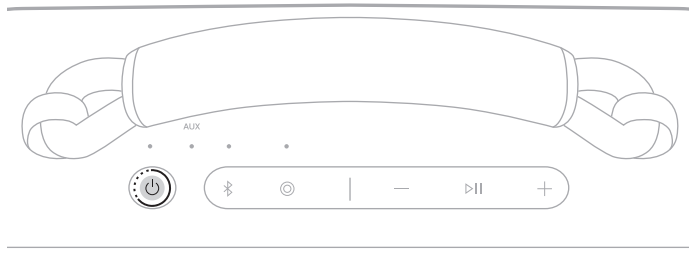

2. 전원 버튼 을 누릅니다.

충전 잔량에 따라 전원 표시등이 점등됩니다(26페이지 참조).

참고:

- USB-C 케이블이 연결된 경우 스피커를 초기화하기 전에 케이블을 제거해야 합니다.
- 문제를 해결할 수 없는 경우 support.Bose.com/si-max에서 추가 문제 해결과 지원을 받을 수 있습니다.

스피커 복원

공장 초기화는 연결된 장치와 스피커의 언어 설정을 지우고 원래 공장 설정으로 되돌립니다.

1. 전원 표시등이 3초 동안 백색을 빠르게 깜박일 때까지 볼륨 크게 버튼 +과 볼륨 작게 버튼 -을 15초 동안 길게 누릅니다.

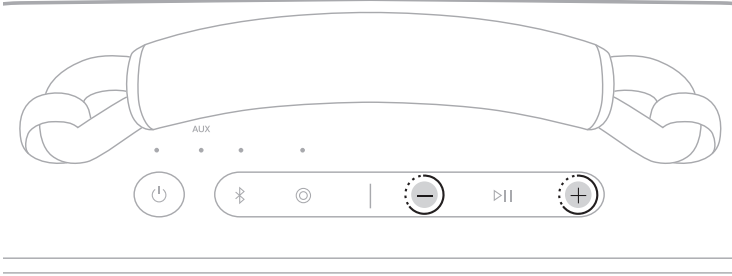

스피커 전원이 꺼집니다.

2. 전원 버튼 을 누릅니다.

충전 잔량에 따라 전원 표시등이 점등됩니다(26페이지 참조). *Bluetooth* 표시등이 천천히 청색을 깜박이고 "연결 준비됨"이 들립니다.

참고: 문제를 해결할 수 없는 경우 support.Bose.com/sl-max에서 추가 문제 해결과 지원을 받을 수 있습니다.

请阅读并保留所有安全和使用说明。

CE Bose Corporation 在此声明，本产品严格遵守 2014/53/EU 指令和其他所有适用的欧盟指令要求中的基本要求和相关规定。符合声明全文载于：www.Bose.com/compliance

UK CA 本产品符合所有适用的 2016 电磁兼容性法规和所有其他适用的英国法规。符合声明全文载于：www.Bose.com/compliance

Bose Corporation 在此声明，本产品严格遵守无线电设备法规 2017 和其他所有适用的英国规范中的基本要求。符合声明全文载于：www.Bose.com/compliance

重要安全说明

请勿堵塞任何通风口。请按照制造商的说明安装。

如果扬声器暴露于盐或含氯的水中，请随后用淡水轻轻冲洗以清除残留物。充电前，请确保连接器端口完全干燥。

只能使用制造商指定的附件/配件。

任何维修事宜均请向合格的人员咨询。当设备不能正常运行或有物理损坏时，需要进行维修。

警告/小心



包含小部件，可能会导致窒息。不适合 3 岁以下的儿童使用。



本产品含有磁性材料。关于是否会影响可植入医疗设备的情况，请咨询医生。

- 请将本产品放置到远离火源和热源的地方。请勿将明火火源（如点燃的蜡烛）置于本产品上或靠近本产品。
- 未经授权切勿改装本产品。
- 仅将本产品搭配经过相关部门批准且符合本地监管要求（如 UL、CSA、VDE、CCC）的 LPS 电源使用。
- 此产品随附的电池如果处理不当、更换不当或更换为不正确的类型，可能存在起火、爆炸或化学灼伤危险。
- 请勿使含有电池的产品过热（例如，请避免阳光直射并远离火源等）。
- 如果电池漏液，请避免让液体与皮肤或眼睛接触。如果接触到了液体，请咨询医生。
- 本产品的标签位于产品底部。

注意：本设备已经过测试，符合 FCC 规则第 15 部分有关 B 类数字设备的各项限制。这些限制性规定旨在防范安装在住宅中的设备产生有害干扰。本设备产生、使用并可能散发无线射频能量，如果不按照指示安装和使用，则可能会对无线电通讯造成有害干扰。然而，按照指示安装也不能保证某些安装不会发生干扰。如果本设备确实对无线电或电视接收造成有害干扰（可通过关闭和打开本设备来确定），用户可尝试采取以下一种或多种措施来纠正干扰：

- 重新调整接收产品或天线的方向或位置。
- 增大本设备和接收器的间距。
- 将本设备和接收器的电源线插入不同线路上的插座中。
- 请咨询经销商或有经验的无线电/电视技术人员以获得帮助。

未经 Bose Corporation 明确批准，擅自更改或改装本设备会使用户操作本设备的权利失效。

本设备符合为公众阐明的 FCC 和加拿大 ISED 辐射限制。您在安装和操作本设备时，身体应距离辐射体至少 20 厘米。此发射器不能与其他天线或发射器位于同一地点或与这些设备一起使用。

CAN ICES-3(B)/NMB-3(B)

欧洲：工作频段 2400 至 2483.5 MHz。I 最大传输功率低于 20 dBm EIRP。



此标志表示本产品不得作为生活垃圾丢弃，必须送至相关回收部门循环利用。适当的处理和回收有助于保护自然资源、人类健康以及自然环境。想了解更多有关本产品的处理和回收信息，请与当地民政部门、废弃物处理服务机构或出售本产品的商店联系。

低功率射頻器材技術規範：取得審驗證明之低功率射頻器材，非經核准，公司、商號或使用者均不得擅自變更頻率、加大功率或變更原設計之特性及功能。低功率射頻器材之使用不得影響飛航安全及干擾合法通信；經發現有干擾現象時，應立即停用，並改善至無干擾時方得繼續使用。前述合法通信，指依電信管理法規定作業之無線電通信。低功率射頻器材須忍受合法通信或工業、科學及醫療用電波輻射性電機設備之干擾。低功率射頻器材須忍受合法通信或工業、科學及醫療用電波輻射性電機設備之干擾。

请勿尝试拆除产品内的可充电锂电池。请联系当地的 Bose 经销商或其他有资格的专业人士进行循环利用和处置。



廢電池請回收

请适当处理废旧电池，遵守本地规章。切勿将其焚化。



Li-ion

中国危险物质限用表

有毒或有害物质或元素的名称及成分						
有毒或有害物质和元素						
零件名称	铅 (Pb)	汞 (Hg)	镉 (Cd)	六价铬 (CR(VI))	多溴化联苯 (PBB)	多溴联苯醚 (PBDE)
印刷电路板	X	○	○	○	○	○
金属零件	X	○	○	○	○	○
塑料零件	○	○	○	○	○	○
扬声器	X	○	○	○	○	○
线缆	X	○	○	○	○	○

此表格符合 SJ/T 11364 条款。

○：表示此零件中所有同类物质包含的有毒或有害物质低于 GB/T 26572 中的限定要求。

X：表示此零件使用的同类物质中至少有一种包含的有毒或有害物质高于 GB/T 26572 中的限定要求。



台湾 BSMI 限用物质含有情况标示

设备名称: Bluetooth 扬声器型号: 442368						
限用物质及其化学符号						
装置	铅 (Pb)	汞 (Hg)	镉 (Cd)	六价铬 (Cr+6)	多溴化联苯 (PBB)	多溴联苯醚 (PBDE)
印刷电路板	—	○	○	○	○	○
金属零件	—	○	○	○	○	○
塑料零件	○	○	○	○	○	○
扬声器	—	○	○	○	○	○
线缆	—	○	○	○	○	○

注意 1: “○” 限用物质的百分比含量未超出参考值。

注意 2: “—” 表示限用物质属于豁免项目范围。

生产日期: 序列号中第八位数字表示生产年份; “4” 表示 2014 年或 2024 年。

进口商: 博士视听系统 (上海) 有限公司, 上海市闵行区古浪路 2337 号 D 座 6 层, 201100 | Bose Products B.V., Gorslaan 60, 1441 RG Purmerend, The Netherlands | Bose de México S. de R.L. de C.V., Avenida Prado Sur #150, Piso 2, Interior 222 y 223, Colonia Lomas de Chapultepec V Sección, Miguel Hidalgo, Ciudad de México, C.P. 11000 电话: +5255 (5202) 3545 | Bose 台湾分公司 (H.K.), 台湾台北市民生东路 3 段 10 号 9F 10480, 电话: +886-2-2514 7676 | Bose Limited, Bose House, Quayside Chatham Maritime, Chatham, Kent, ME4 4QZ, United Kingdom

输入额定值: 5/9/15/20V --- 最大 3A | **输出额定值:** 5V ---, 3A

型号: 442368. CMIIT ID 位于扬声器底部。

本产品由 Bose 提供有限质保, 可查看: worldwide.Bose.com/Warranty

许可披露: 要查看作为 Bose SoundLink Max 便携式扬声器组件随附的第三方软件包的许可披露, 请使用 Bose 应用。您可以从“设置”菜单中访问此信息。

Apple、Apple 徽标、iPad 以及 iPhone 是 Apple Inc. 在美国和其他国家/地区注册的商标。App Store 是 Apple Inc. 的服务标识。商标“iPhone”已获得 Aiphone K.K. 在日本的使用许可。

使用“Apple 专用”标记表示此附件的设计专门用来连接标记中认定的 Apple 产品，并且通过了开发商的认证，符合 Apple 的性能标准。Apple 对此设备的工作或其与安全 and 规章标准的符合性概不负责。

Bluetooth® 文字标记和徽标是由 Bluetooth SIG, Inc. 所拥有的注册商标，Bose Corporation 根据许可规定使用上述标记。

Android 和 Google Play 是 Google LLC 的商标。

Snapdragon Sound 是 Qualcomm Technologies, Inc. 和/或其子公司的产品。Qualcomm、Snapdragon 和 Snapdragon Sound 是 Qualcomm Incorporated 的商标或注册商标。

USB Type-C® 和 USB-C® 是 USB 应用者论坛的注册商标。

Bose、B 徽标、SimpleSync 以及 SoundLink 是 Bose Corporation 的商标。| Bose Corporation 总部：1-877-230-5639 | ©2024 Bose Corporation. 未经事先书面许可，不得复制、修改、发行或以其他方式使用本资料的任何部分。

请填写以下内容，留作记录

序列号位于扬声器背面。型号位于扬声器底部。

序列号： _____

型号： 442368

请保留您的收据。现在是您注册 Bose 产品的好机会。您可以访问 worldwide.bose.com/ProductRegistration 轻松完成此操作。

装箱单

内件	9
----------	---

入门指南

初始设置	10
------------	----

BLUETOOTH® 连接

连接到设备	12
使用设备的 <i>Bluetooth</i> 设置	12
使用 Bose 应用	13
重新连接设备	14
重新连接最近连接的设备	14
重新连接其他设备	14
连接其他设备	15
识别已连接的设备	15
在两个连接的设备之间切换	15
断开设备	16
清空扬声器设备列表	16
仅限 Android™ 设备	17
使用快速配对连接	17
Snapdragon Sound™ 技术	18

扬声器控件

打开/关闭电源	19
自动关闭计时器	20
媒体播放和音量	21

快捷方式

使用快捷方式	22
更改或禁用快捷方式	22

电池

为扬声器充电.....	23
充电时间.....	24
收听电池电量提示.....	24
查看电池电量.....	24
为设备充电.....	25

状态

电源指示灯.....	26
Bluetooth 指示灯.....	27
AUX 指示灯.....	27

有线连接

连接音频连接线.....	28
--------------	----

连接 BOSE 产品

连接 Bose Smart Speaker 或 Bose Smart Soundbar.....	29
兼容产品.....	29
使用 Bose 应用连接.....	30
使用产品控件连接.....	31
重新连接 Bose Smart Speaker 或 Bose Smart Soundbar.....	31

便携性

拆卸拎手.....	32
安装新的拎手或手提带.....	33

防水防尘.....	34
-----------	----

维护与保养

更新扬声器.....	35
清洁扬声器.....	35

存放扬声器	35
更换零件和配件	35
有限质保	35

故障排除

首先尝试这些解决方案.....	36
其他解决方案.....	36
重置扬声器	39
还原扬声器	40

内件

请确认包装箱中内含以下部件：

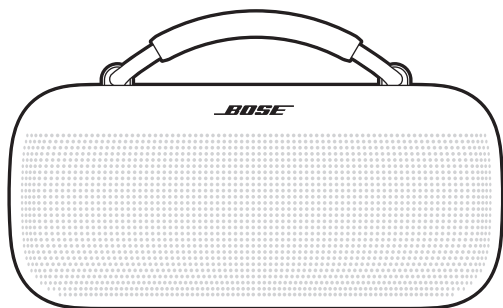

Bose SoundLink Max 便携式扬声器



USB Type-C® 电源
(部分地区不适用。)

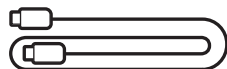

USB-C® 线缆

注意：如果产品的任何部分缺失或损坏，请勿使用。

请访问 support.Bose.com/sl-max 了解故障排除文章、视频以及产品维修或更换信息。

扬声器在发货时有部分电量。首次使用扬声器前，请将其连接至电源。扬声器不需要充满电也能工作，但要激活电池，仍然需要进行此初始连接操作。

初始设置

1. 将 USB-C 线缆的一端连接至扬声器背面的 USB-C 端口。

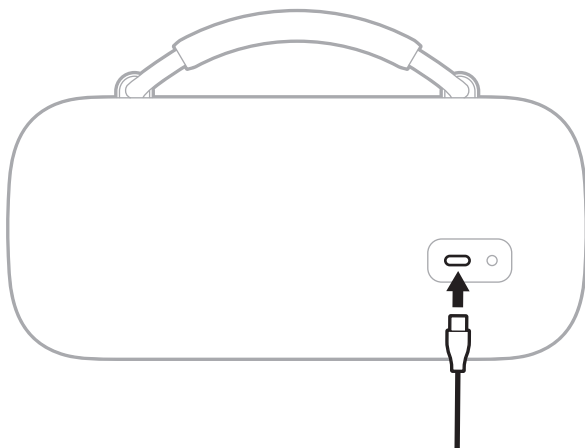

2. 将线缆的另一端连接到 USB-C 电源。

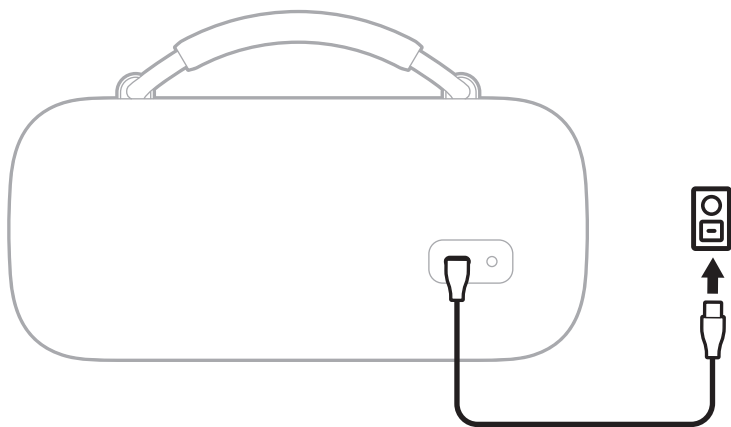

3. 按下电源按钮 .

电源指示灯慢慢闪烁白色光。您会听到电池电量提示，然后是“Ready to connect”（已准备好连接）。Bluetooth 指示灯慢闪蓝色光。

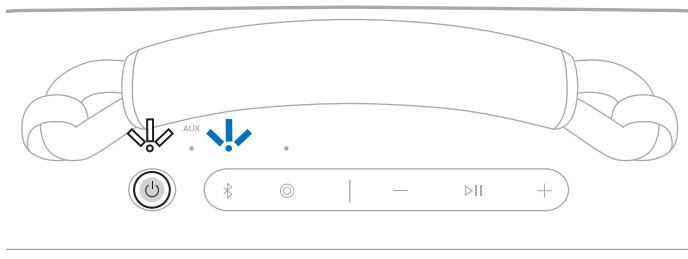

4. 连接您的设备（请参见第 12 页）。

扬声器的设备列表中最多可存储八台设备，并且扬声器一次可以最多主动连接两台设备。一次只能播放一台设备的音频。

连接到设备

您可以使用以下任何一种方法将扬声器连接到您的设备：

- 设备的 *Bluetooth* 设置（请参见“使用设备的 *Bluetooth* 设置”）。
- Bose 应用程序（请参见第 13 页）
- 快速配对（仅限 Android 设备）（请参见第 17 页）

使用设备的 *Bluetooth* 设置

1. 按住 *Bluetooth* 按钮 ，直到听到“Ready to connect”（已准备好连接），*Bluetooth* 指示灯慢闪蓝光。

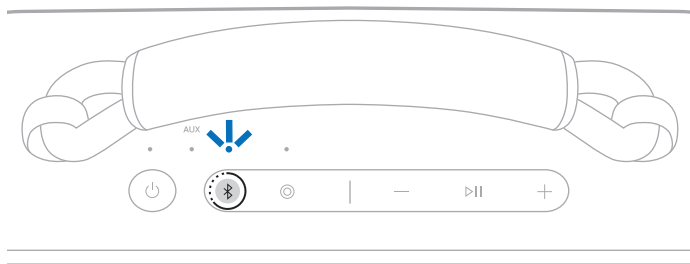

注意：如果已经连接了一个设备，您会听到“Ready to connect another device”（准备好连接其他设备）。

2. 在设备上访问 *Bluetooth* 设置。
3. 从可用产品列表中选择扬声器。

注意：查找您在 Bose 应用中输入的扬声器名称。如果您没有为扬声器命名，将显示默认名称。

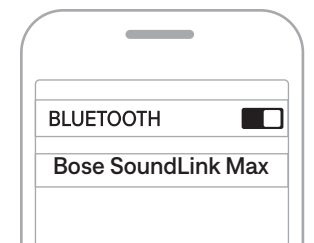

扬声器会出现在已连接产品的列表中。*Bluetooth* 指示灯呈常亮白色光亮起（请参见第 27 页）。

使用 Bose 应用

您可在任何移动设备（例如智能手机或平板）上通过 Bose 应用设置和控制扬声器。

您可以使用此应用管理 *Bluetooth* 连接、管理扬声器设置、调整音频、选择自己的语音提示语言并获得 Bose 的更新和新功能。

注意：如果您已经为其他 Bose 产品下载了 Bose 应用，则可从产品列表屏幕中添加扬声器。

1. 在您的设备上下载 Bose 应用。



2. 按照应用说明添加扬声器。

重新连接设备

重新连接最近连接的设备

打开电源时，扬声器会连接到最近连接的两个设备。

注意：

- 这些设备必须在范围内（9 米）并已通电。
- 请确保您的设备已启用 *Bluetooth* 功能。

重新连接其他设备

注意：这些设备必须在连接范围内（9 米）并已通电。

1. 按下 *Bluetooth* 按钮  并松开，即可听到当前连接的设备。

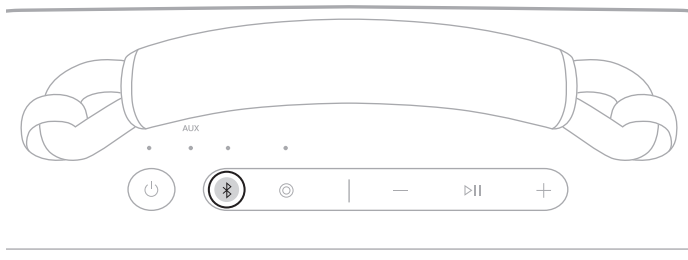

2. 在 2 秒钟内，再次按下 *Bluetooth* 按钮  即可听到耳机设备列表中下一个设备的名称。
3. 重复该操作，直到您听到正确的设备名称。
4. 播放已连接设备的音频。

提示：您还可以使用设备的 *Bluetooth* 设置或 *Bose* 应用重新连接其他设备（请参见第 13 页）。

注意：如果有两个设备已经连接到扬声器，新连接的设备将取代两个连接中之前连接的设备。

连接其他设备

扬声器可以同时主动连接两个设备（多点连接）。

要连接其他设备，请参见第 12 页。

注意：

- 您一次只能播放一台设备的音频。
- 要管理或禁用多点连接功能，请使用 Bose 应用。要访问此选项，请点击产品控制屏幕上的 Source（音源）。
- 禁用多点连接功能会断开第二个设备的连接。

识别已连接的设备

1. 按下 *Bluetooth* 按钮  并松开，即可听到当前连接的设备。

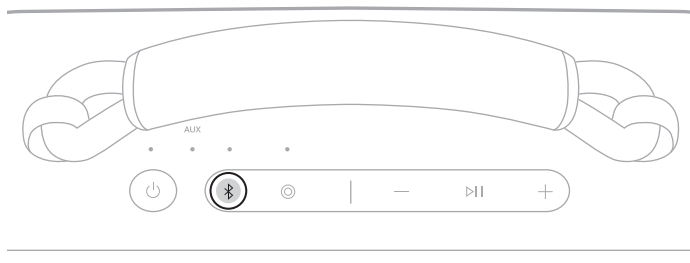

2. 在 2 秒钟内，再次按下 *Bluetooth* 按钮  即可听到耳机设备列表中下一个设备的名称。

在两个连接的设备之间切换

1. 暂停第一个设备的音频。
2. 播放第二个设备的音频。

断开设备

使用设备的 *Bluetooth* 设置或 Bose 应用。

注意：禁用设备上的 *Bluetooth* 功能会断开扬声器和所有其他 *Bluetooth* 连接产品的连接。

清空扬声器设备列表

1. 按住 *Bluetooth* 按钮 15 秒，直到您听到 “*Bluetooth device list cleared. Ready to connect*”（已清除蓝牙设备列表。已准备好连接），且 *Bluetooth* 指示灯缓慢闪烁蓝光。

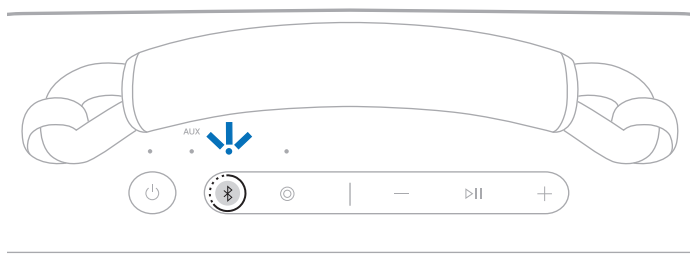

2. 从设备的 *Bluetooth* 设置中删除扬声器。

所有设备已被清空，并且扬声器已准备好连接（请查看第 12 页）。

仅限 ANDROID 设备

如果您有一个 Android 设备，可以访问以下其他连接功能。

使用快速配对连接

只需轻点一下，扬声器即可快速、方便地与您的 Android 设备进行 *Bluetooth* 配对。

注意：

- 要使用快速配对，您需要运行 Android 6.0 或更高版本的 Android 设备。
 - 您的 Android 设备必须已启用 *Bluetooth* 和定位功能。
1. 按住 *Bluetooth* 按钮 ，直到听到“Ready to connect”（已准备好连接），*Bluetooth* 指示灯慢闪蓝光。

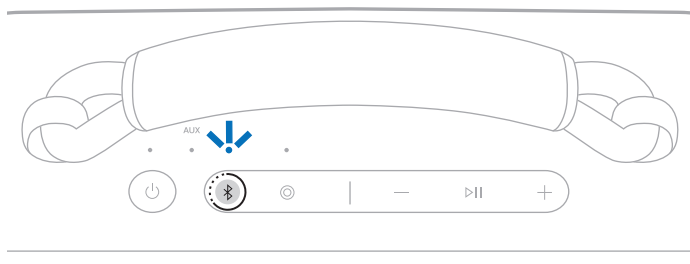

注意：如果已经连接了一个设备，您会听到“Ready to connect another device”（准备好连接其他设备）。

2. 将扬声器放在 Android 设备旁边。

设备上会显示通知，提示您对扬声器进行配对。

注意：如果没有看到通知，请检查您设备上的 Google Play Services 应用是否启用了通知。

3. 点击通知。

扬声器连接好后，会出现一条通知，确认连接完成。

注意：您还可以点击通知上的按钮下载 Bose 应用并完成扬声器设置。

Snapdragon Sound 技术

Bose SoundLink Max 便携式扬声器采用 Snapdragon Sound 技术。Snapdragon Sound 通过优化 Qualcomm® 音频技术，保证连接设备之间流媒体音频的音质、连接稳定性和延迟实现最佳。

要体验 Snapdragon Sound，您需要一个经过 Snapdragon Sound 认证的设备，如兼容的 Android 设备。连接扬声器后，您的设备将自动使用 aptX Adaptive *Bluetooth* 编解码器进行音频流传输。

注意：要查看扬声器支持哪些 Snapdragon Sound 功能并检查您的设备是否兼容，请访问：support.bose.com/sl-max

控件位于扬声器顶部。

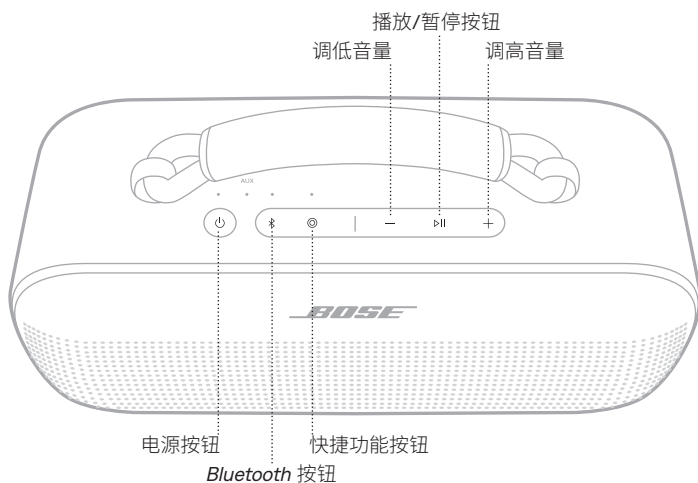

打开/关闭电源

按下电源按钮 。

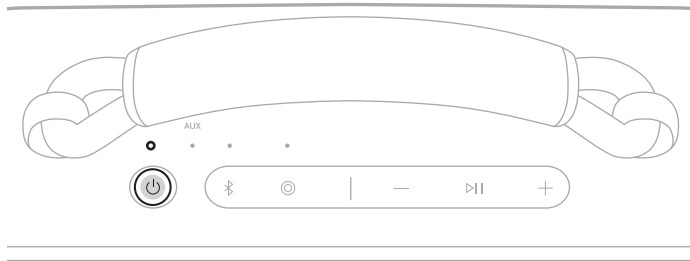

开机时，语音提示会告知电池电量。电源指示灯根据当前的电池电量亮起（请参见第 26 页）。



提示：您还可以使用 Bose 应用关闭扬声器的电源。您可以在产品控制屏幕上访问该选项。



自动关闭计时器

扬声器使用电池运行时，自动关闭计时器有助于节省电量。当音频已停止且已有 20 分钟未触动按钮时，扬声器将关闭。

要唤醒扬声器，请按电源按钮  或 *Bluetooth* 按钮 .

注意：要更改定时器设置，请使用 Bose 应用。您可以从“设置”菜单中访问此选项。

禁用自动关闭计时器

同时按住播放/暂停按钮  和增大音量按钮 。您将听到“Auto-off disabled”（自动关机已禁用）。

重复即可重新启用自动关闭计时器。

提示：您也可使用 Bose 应用来禁用自动关闭计时器。

媒体播放和音量

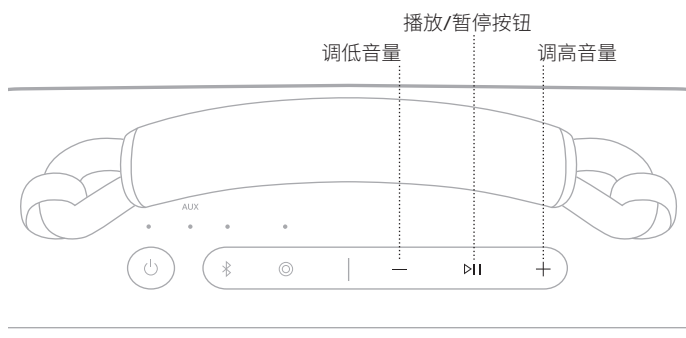

功能	操作方法
播放/暂停	按下 ▷ 。
快进	双按 ▷ 。
快退	三按 ▷ 。
调高音量	按下 +。 注意： <ul style="list-style-type: none"> 要快速提高音量，按住 +。 达到最大音量时，<i>Bluetooth</i> 指示灯或 <i>AUX</i> 指示灯（取决于音源）会闪烁白色光 2 次。
调低音量	按下 -。 注意： <ul style="list-style-type: none"> 要快速降低音量，按住 -。 达到最小音量时，<i>Bluetooth</i> 指示灯或 <i>AUX</i> 指示灯（取决于音源）会闪烁白色光 2 次。

提示：您还可以使用设备上或 Bose 应用中的音量控件增大或减小音量。您可以在产品控制屏幕上访问该选项。

可编程快捷方式按钮  让您可以快速方便地访问下列功能之一：

- 切换到有线连接（默认）
- 访问 Spotify

使用快捷方式

按快捷方式按钮 。

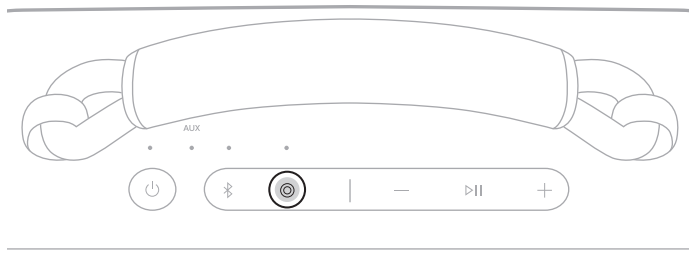

更改或禁用快捷方式

要更改或禁用快捷方式，请使用 Bose 应用。要访问此选项，请点按产品控制屏幕上的快捷方式。

要切换回 *Bluetooth* 连接，请按 *Bluetooth* 按钮 。

为扬声器充电

小心：扬声器潮湿时，请勿尝试对其充电。否则可能会损坏扬声器。扬声器可防水，但在充电前 USB-C 端口必须完全干燥。如果检测到潮湿，电源指示灯将缓慢闪烁白色和琥珀色光（请参见第 26 页）。

注意：确保使用 Bose 提供的 USB-C 线缆或类似的 USB-C 线缆，其规格至少为 5V $\bar{\bar{=}}$ ，3A。

1. 将 USB-C 线缆的一端连接至扬声器背面的 USB-C 端口。

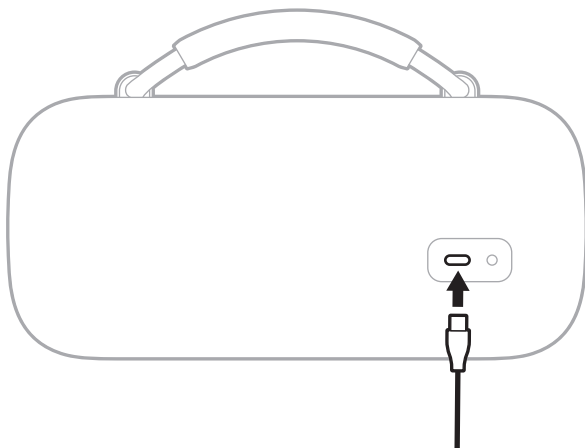

2. 将电缆的另一端连接到电源，如 USB-C 电源或电脑。

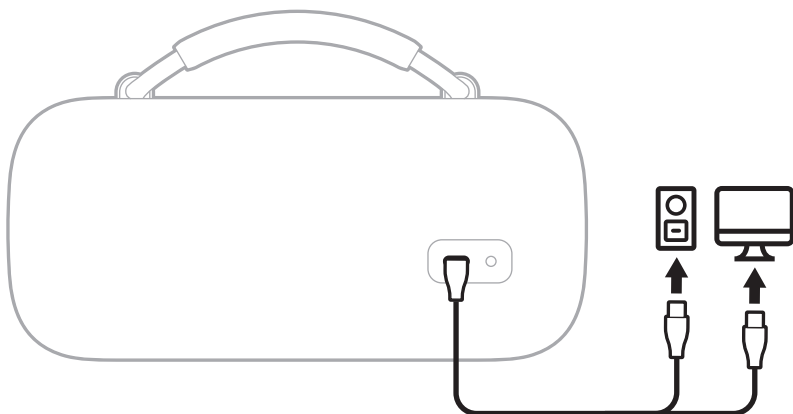

电源指示灯慢慢闪烁白色光。电池充满电后，电源指示灯呈常亮白色光亮起。

充电时间

最长需要 5 小时即可将电池充满电。¹

充满电后，扬声器可使用多达 20 小时。² 在最大音量下，电池可持续使用 3 小时。³

充电时间和电池性能随 USB 电源能力、音乐内容、扬声器音量以及是否为外置设备充电而变化。

收听电池电量提示

每次打开扬声器电源时，语音提示都会播报电池电量。使用扬声器过程中，若电池需要充电，会进行语音提示。

使用扬声器时，按住电源按钮  直到听到语音提示电池电量。

查看电池电量

电源指示灯根据电池电量亮起（请参见第 26 页）。

注意：您也可使用 Bose 应用检查电池电量。您可以在产品控制屏幕上访问该选项。

所有测试均由 Bose 使用高性能 Bose SoundLink Max 便携式扬声器进行。

- 1 使用 5V/3A (15W) USB-C 电源，在设备处于待机模式时充电，电量可从 0% 到 100%。使用不是推荐的 15W 电源时，充电时间会有所不同。
- 2 使用 *Bluetooth* A2DP 音频，音量为 65%，温度在 20°C - 25°C 之间，并使用默认 EQ，播放 2023 年 10 月前全球前 50 名热门曲目的混合音轨，不对外接设备充电。电池性能因用户的具体情况而异，如音频内容、响度和环境温度。
- 3 使用 *Bluetooth* A2DP 音频，音量为 100%，温度在 20°C - 25°C 之间，并使用默认 EQ，播放 2023 年 10 月前全球前 50 名热门曲目的混合音轨，不对外接设备充电。电池性能因用户的具体情况而异，如音频内容、响度和环境温度。

为设备充电

小心：扬声器潮湿时，请勿尝试为设备充电。否则可能会损坏扬声器。扬声器可防水，但在充电前 USB-C 端口必须完全干燥。如果检测到潮湿，电源指示灯将缓慢闪烁白色和琥珀色光（请参见第 26 页）。

1. 将 USB-C 线缆的一端连接至扬声器背面的 USB-C 端口。

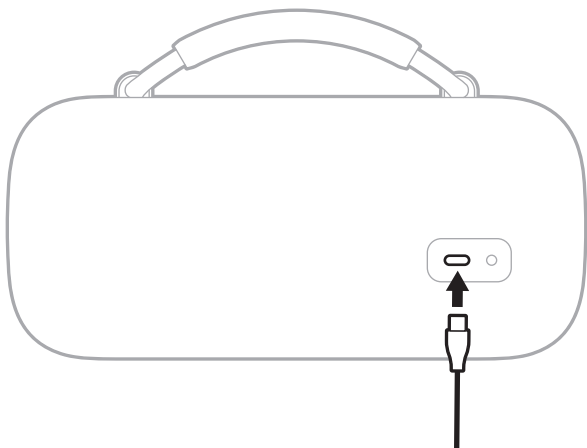

2. 将线缆的另一端连接到设备上的 USB-C 端口。

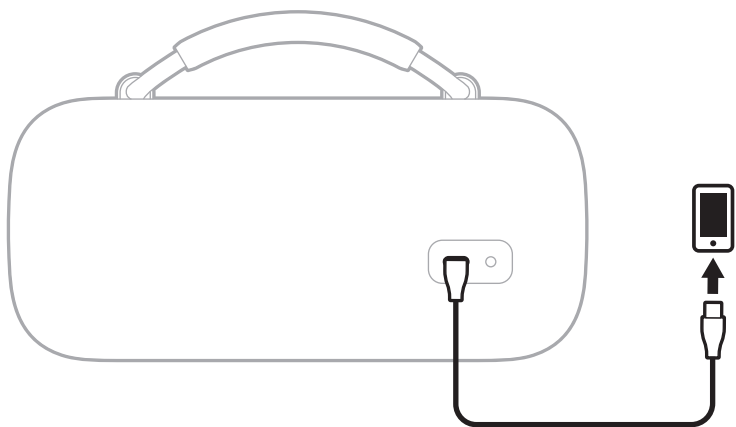

设备上会显示充电状态。

电源、AUX、Bluetooth 和快捷功能指示灯位于扬声器的上方。

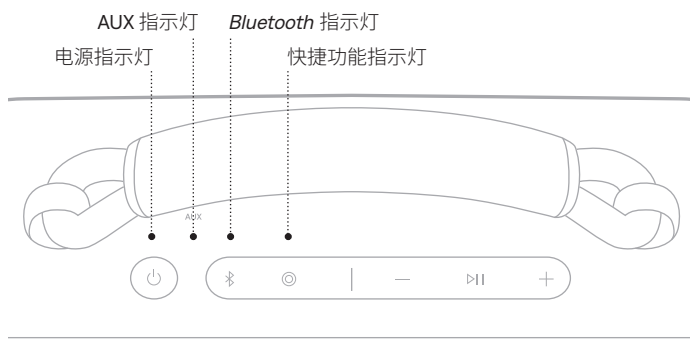

电源指示灯

显示电池、充电、更新和错误状态。

指示灯活动	系统状态
常亮白色光	充满电
琥珀色光常亮	低电量
闪烁琥珀色	需要充电
缓慢闪烁白色光	正在充电
闪烁白色光 3 次 (重复)	更新软件 (无线)
快速闪烁白色光 (10 秒钟)	更新软件 (USB-C 端口)
快速闪烁白色光 (3 秒钟)	恢复完成
缓慢闪烁白色和琥珀色光 (交替)	检测到潮湿 - 充电前保持 USB-C 端口完全干燥
快速闪烁白色和琥珀色光 (交替)	错误 - 联系 Bose 客户服务处

BLUETOOTH 指示灯

显示 Bluetooth 连接状态。

指示灯活动	系统状态
慢闪蓝色光	已准备好连接
快闪蓝色光	正在连接
常亮白色光	已连接
闪烁白色光 2 次	设备列表已清空

AUX 指示灯

显示 AUX 连接状态。

指示灯活动	系统状态
常亮白色光	已连接

连接音频连接线

您可以将音频线（未提供）连接到扬声器来收听设备上的音频。

将音频线的一端连接到扬声器背面的 3.5 毫米端口，另一端连接到设备上的端口。

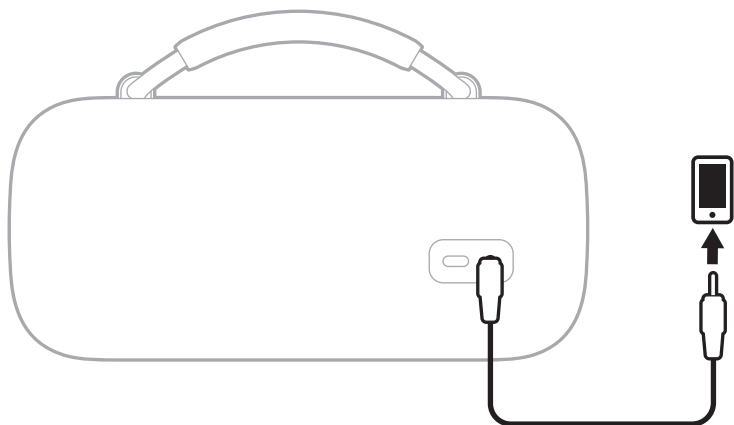

AUX 指示灯发出稳定白色光。

注意：要切换回 *Bluetooth* 连接，请按 *Bluetooth* 按钮 。要切换回有线连接，请按快捷按钮  或断开音频线然后重新连接。

连接 BOSE SMART SPEAKER 或 BOSE SMART SOUNDBAR

您可以通过 Bose SimpleSync 技术将扬声器连接到 Bose Smart Speaker 或 Bose Smart Soundbar，以便同时在两个不同的房间聆听同一音频。

注意：SimpleSync 技术的 *Bluetooth* 连接范围为 9 米。墙壁和建筑材料可能会影响信号接收。

兼容产品

您可以将扬声器连接到任何 Bose Smart Speaker 或 Bose Smart Soundbar。

受欢迎的兼容产品包括：

- Bose Smart Ultra Soundbar/Bose Ultra Soundbar
- Bose Smart Soundbar 900
- Bose Smart Soundbar 700/Bose Soundbar 700
- Bose Smart Soundbar 600
- Bose Soundbar 500
- Bose Smart Speaker 500/Bose Home Speaker 500
- Bose Home Speaker 300
- Bose Portable Smart Speaker/Bose Portable Home Speaker

将定期添加新产品。如果需要完整列表和更多信息，请访问：
support.bose.com/Groups

使用 Bose 应用连接

1. 按住 *Bluetooth* 按钮 ，直到听到“Ready to connect”（准备连接），*Bluetooth* 指示灯慢闪蓝光。

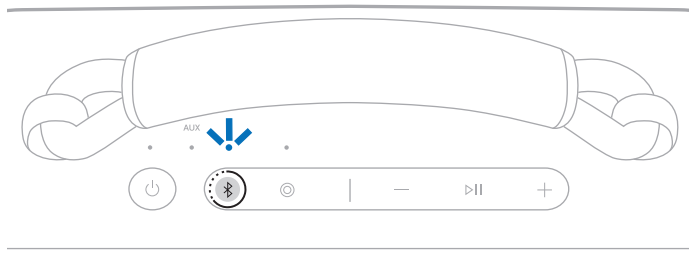

注意：如果已经连接了一个设备，您会听到“Ready to connect another device”（准备好连接其他设备）。

2. 使用 Bose 应用将扬声器连接到兼容的 Bose 产品。有关更多信息，请访问：support.Bose.com/Groups

注意：

- 连接可能需要 30 秒的时间。
- 确保扬声器距离扬声器或条形音箱不超过 9 米。
- 您一次只能将扬声器连接到一个产品。

使用产品控件连接

1. 按住 *Bluetooth* 按钮 ，直到听到“Ready to connect”（已准备好连接），*Bluetooth* 指示灯慢闪蓝光。

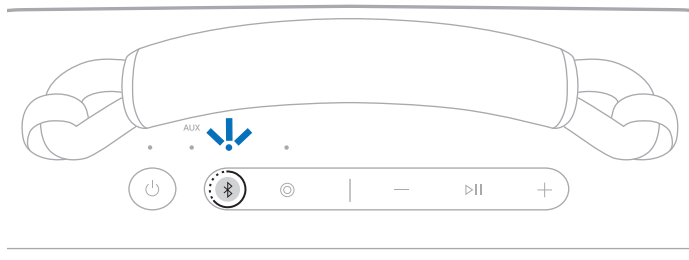

注意：如果已经连接了一个设备，您会听到“Ready to connect another device”（准备好连接其他设备）。

2. 在条形音箱遥控器或扬声器顶部，长按 *Bluetooth* 按钮，直到灯条或灯环闪烁蓝色光。

扬声器连接到条形音箱或扬声器，而且您会通过两个设备听到相同的音频。

注意：

- 连接可能需要 30 秒的时间。
- 确保扬声器距离扬声器或条形音箱不超过 9 米。
- 您一次只能将扬声器连接到一个产品。

重新连接 BOSE SMART SPEAKER 或 BOSE SMART SOUNDBAR

使用 Bose 应用将条形音箱重新连接到以前连接的兼容的 Bose 产品。有关更多信息，请访问：support.Bose.com/Groups

注意：

- 扬声器或条形音箱必须在范围（9 米）内并已通电。
- 如果扬声器未连接，请参见第 38 页上的“扬声器未与之前连接的 Bose Smart Speaker 或 Bose Smart Soundbar 重新连接”。

您可以使用拎手轻松携带扬声器。

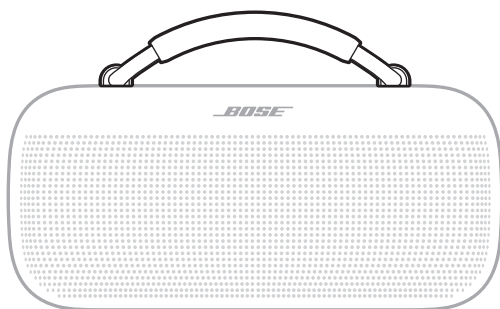

您也可以将拎手更换成新的拎手或手提带。

如需订购这些可选配件，请访问 support.Bose.com/sl-max

拆卸拎手

1. 用力将拎手末端的扣环向左（逆时针）旋转 $\frac{1}{4}$ 圈。

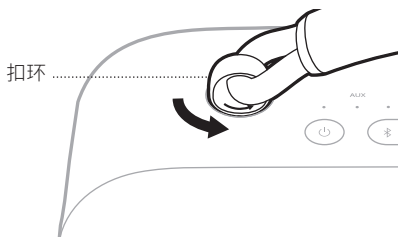

2. 提起以将拎手从扬声器上取下。

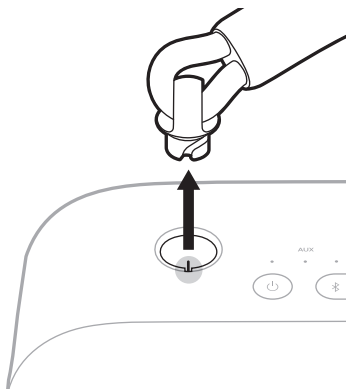

3. 重复步骤 1-2，取下另一侧拎手。

安装新的拎手或手提带

1. 将扣环中的凹口与开口中的触点对齐，然后将扣环放入扬声器中。

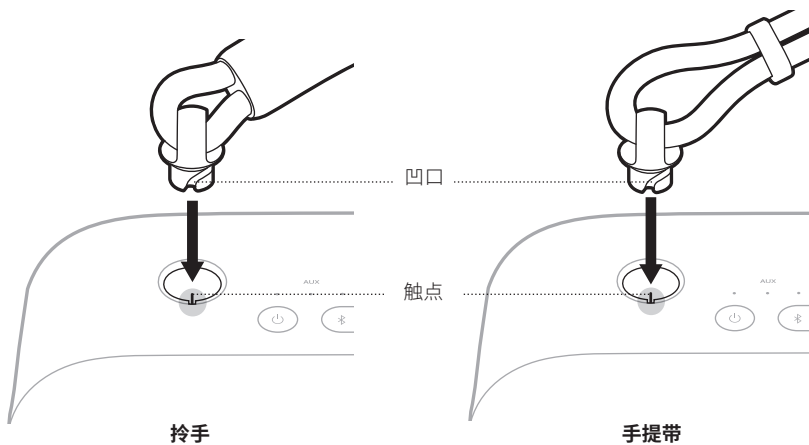

2. 将扣环向右（顺时针）旋转 $\frac{1}{4}$ 圈，直到感觉到咔嗒一声。

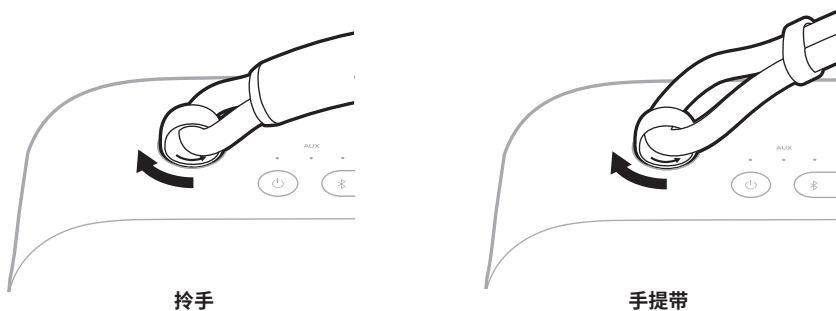

3. 重复步骤 1-2，安装拎手或手提带的另一端。

扬声器防水、防溅和防尘。其防护等级为 IP67 和 IP64。扬声器可浸入最多 1 米水深中最长 30 分钟。您也可以淋浴和雨中或雪中使用。

小心：

- 请勿将此扬声器浸入任何深度超过 1 米的水池中。
- 避免在扬声器浸入水中时播放音频。
- 如果扬声器暴露于盐或含氯的水中，请随后用淡水轻轻冲洗以清除残留物。
- 切勿在扬声器浸湿时尝试为扬声器或您的设备充电。否则可能会损坏扬声器。扬声器可防水，但在充电前 USB-C 端口必须完全干燥。如果检测到潮湿，电源指示灯将缓慢闪烁白色和琥珀色光（请参见第 26 页）。



更新扬声器

当连接到 Bose 应用且有更新可用时，扬声器会自动开始更新。请按照应用说明执行操作。更新开始时，电源指示灯会闪烁白色光 3 次（重复），直至更新完成。

您也可以使用 Bose updater 网站更新扬声器。在您的系统上，访问：btu.Bose.com 并按屏幕说明操作。更新开始后，电源指示灯会快速闪烁白色光 10 秒钟。

清洁扬声器

扬声器可能需要定期清洁。

- 使用柔软的湿布（仅用水）清洁扬声器表面。充电前，请确保 USB-C 端口完全干燥。如果检测到潮湿，电源指示灯将缓慢闪烁白色和琥珀色光（请参见第 26 页）。
- 请勿使用任何溶剂、化学品或含酒精、氨水、研磨剂的清洁剂。
- 如果扬声器暴露于盐或含氯的水中，请随后用淡水轻轻冲洗以清除残留物。

存放扬声器

不使用时，请将扬声器存放在阴凉处。

小心：切勿在电池充满电或电量较低时（参见第 26 页），长时间存放扬声器。

更换零件和配件

可通过 Bose 客户服务处订购更换零件或配件。

请访问：support.Bose.com/sl-max

有限质保

扬声器享受有限质保。有关有限质保的详细信息，请访问我们的网站：worldwide.Bose.com/Warranty。

要注册您的产品，请访问 worldwide.Bose.com/ProductRegistration 以获取说明。未进行注册并不影响您的有限质保权利。

首先尝试这些解决方案

如果扬声器出现问题：

- 关闭并重新打开扬声器的电源（请参见第 19 页）。
- 为扬声器充电（请参见第 23 页）。
- 检查状态指示灯（请参见第 26 页）。
- 确保设备支持 *Bluetooth* 连接（请参见第 12 页）。
- 提高扬声器、设备和音乐应用的音量。
- 将您的设备靠近扬声器（9 米），并远离任何干扰或障碍物。
- 连接另一台设备（请参见第 12 页）。

若无法解决问题，请参见下表了解常见问题的症状和解决方案。您还可以访问故障排除文章、视频和其他资源，网址为：[support.Bose.com/sl-max](https://support.bose.com/sl-max)

若仍然无法解决问题，请联系 Bose 客户服务处。

请访问：[worldwide.Bose.com/contact](https://worldwide.bose.com/contact)

其他解决方案

症状	解决方案
没有通电（电池）	电池可能处于保护模式或电池已完全放电。将扬声器连接到电源（请参见第 23 页）。
扬声器无法与设备连接	清空扬声器的设备列表（请参见第 16 页）。从设备的 <i>Bluetooth</i> 列表中删除扬声器，包括任何标有 LE（低能量）的重复列表。再次连接（请参见第 12 页）。 请访问： support.Bose.com/sl-max 查看说明视频。
扬声器对多次按压功能无响应	改变按压速度。
没有声音	确保使用 Bose 应用启用了语音提示。按下 <i>Bluetooth</i> 按钮  并松开，收听已连接的设备。确保您使用的是正确的设备。 请使用其他音乐源。 如果连接了两个设备，暂停第一个设备上的音频，然后播放另一个设备上的音频。

症状	解决方案
通过 Bluetooth 连接的设备音质不佳	<p>请使用其他音乐源。</p> <p>如果连接了两台设备，请断开第二台设备的连接。</p> <p>禁用设备或音乐应用上的任何音频增强功能。</p> <p>如果扬声器进水，请等待干燥后重试。</p>
通过音频线连接的设备音质不佳	<p>确保音频线两端连接牢固（参见第 28 页）。</p> <p>禁用设备或音乐应用上的任何音频增强功能。</p> <p>尝试另一根音频线（参见第 28 页）。</p>
通过音频连接线连接的设备中听不到声音	<p>确保音频线两端连接牢固（参见第 28 页）。</p> <p>按下设备上的播放按钮，确保曲目可以播放。</p> <p>使用不同应用或音乐服务播放音频。</p> <p>播放直接存储在设备的目录中的音频。</p> <p>提高扬声器的音量，然后提高设备的音量。</p> <p>尝试另一根音频线（参见第 28 页）。</p> <p>重启设备。</p>
音频延迟	<p>使用不同应用或音乐服务播放音频。</p> <p>关闭并重新打开应用或音乐服务。</p> <p>尝试音频线（参见第 28 页）。</p>
扬声器不充电	<p>确保 USB-C 线缆两端连接牢固（参见第 23 页）。</p> <p>确保使用 Bose 提供的 USB-C 线缆或类似的 USB-C 线缆，其规格至少为 5V$\bar{\bar{}}$，3A。</p> <p>试试另一个充电源。</p> <p>如果扬声器曾暴露在高温或低温环境中，请先等待扬声器恢复室温，然后再次尝试充电。</p> <p>如果扬声器进水，请等待干燥后重试。</p> <p>重置扬声器（请参见第 39 页）。</p>

症状	解决方案
移动设备无法充电	<p>确保 USB-C 线缆两端连接牢固（参见第 25 页）。</p> <p>如果扬声器进水，请等待干燥后重试。</p> <p>确保您的设备可以接受其他设备的充电。请参阅移动设备的用户指南。</p> <p>断开扬声器的 USB-C 线缆，然后重新连接。如果设备仍然无法充电，请断开 USB-C 线缆与设备的连接，然后重新连接。如果无法解决问题，请参见设备用户指南。</p>
扬声器无法连接到 Bose Smart Speaker 或 Bose Smart Soundbar	<p>确保正在使用 Bose 应用进行连接（请参见第 13 页）。</p> <p>确保您的 Bose Smart Speaker 或 Bose Smart Soundbar 正在运行最新的软件。使用 Bose 应用并运行可用的软件更新。</p> <p>确保您正在连接到一个兼容的 Bose 产品。如需兼容产品的清单，请访问：support.Bose.com/Groups</p> <p>按住 <i>Bluetooth</i> 按钮 ，直到听到“Ready to connect”（已准备好连接）或“Ready to connect another device”（准备好连接其他设备），且 <i>Bluetooth</i> 指示灯慢闪蓝色光。</p> <p>确保扬声器在条形音箱或扬声器的 9 米连接范围内。</p>
扬声器未与之前连接的 Bose Smart Speaker 或 Bose Smart Soundbar 重新连接	<p>在扬声器上，按住 <i>Bluetooth</i> 按钮 ，直到 <i>Bluetooth</i> 指示灯慢闪蓝色光，并且您听到“Ready to connect another device”（准备好连接其他设备）。使用 Bose 应用将扬声器连接到兼容的 Bose 产品。有关更多信息，请访问：support.Bose.com/Groups</p>
连接到 Bose Smart Speaker 或 Bose Smart Soundbar 时音频存在延迟	<p>下载 Bose 应用（参见第 13 页）并运行可用的软件更新。</p> <p>在计算机上，检查 btu.Bose.com 上是否有 USB 更新。</p>

重置扬声器

如果扬声器没有响应，可将其重置。

重置扬声器可重置产品控制并重启扬声器。它不会清除任何设备设置。

注意：确保 USB-C 线缆未连接扬声器。

1. 按住“电源”按钮  30 秒直到扬声器的电源关闭。

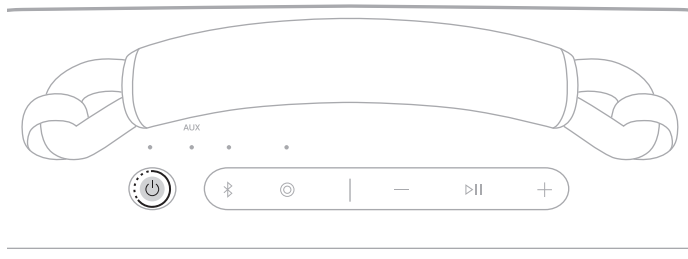

2. 按下电源按钮 .

电源指示灯根据电池电量亮起（请参见第 26 页）。

注意：

- 如果 USB-C 线缆已连接，则必须先将其拔下，然后才能重置扬声器。
- 若仍然无法解决问题，可在以下网站获得更多的故障排除和支持信息：
support.Bose.com/sl-max

还原扬声器

出厂重置将从扬声器上清除连接的设备和语言设置，返回到原始出厂设置。

1. 按住调高音量按钮 + 和调低音量按钮 - 15 秒钟，直到电源指示灯快速闪烁白光 3 秒钟。

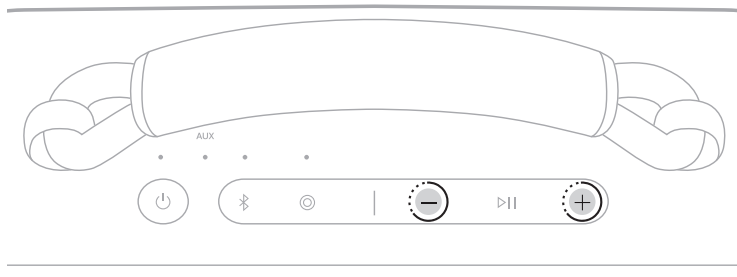

关闭扬声器的电源。

2. 按下电源按钮 .

电源指示灯根据电池电量亮起（请参见第 26 页）。Bluetooth 指示灯慢闪蓝色光，您将听到“Ready to connect”（已准备好连接）。

注意：若仍然无法解决问题，可在以下网站获得更多的故障排除和支持信息：
support.Bose.com/sl-max

請閱讀並保管好所有安全和使用指示。

CE Bose Corporation 在此聲明本產品遵守 2014/53/EU 指令和其他所有適用歐盟指令要求中的基本要求和
和其他相關規定。您可以從以下位置找到完整的符合聲明：www.Bose.com/compliance

**UK
CA** 本產品符合所有適用的 2016 電磁相容性法規和所有其他適用的英國法規。您可以從以下位置找到完整的符合聲明：www.Bose.com/compliance

Bose Corporation 在此聲明，本產品嚴格遵守無線電設備法規 2017 和其他所有適用的英國規範中的基本要求。您可以從以下位置找到完整的符合聲明：www.Bose.com/compliance

重要安全指示

請勿堵塞任何通風口。請按照製造商的指示安裝。

如果揚聲器暴露於鹽或含氯的水中，隨後請用淡水輕輕沖洗以清除殘留物。充電前，請確認連接器埠完全乾燥。只能使用製造商指定的附件/配件。

任何維修事宜均請向合格的人員諮詢。當裝置不能正常運行或有物理損壞時，需要進行維修。

警告/小心



包含小零件，可能導致窒息危險。不適合 3 歲以下的兒童使用。



本產品含有磁性材料。諮詢醫生了解此裝置是否會影響植入式醫療裝置。

- 保持產品遠離火源和熱源。請勿將明火火源（如點燃的蠟燭）置於本產品上或靠近本產品。
- 未經授權切勿擅自改裝本產品。
- 僅將本產品搭配經過相關部門批准且符合本地監管要求（如 UL、CSA、VDE、CCC）的 LPS 電源使用。
- 如未妥善處理、更換不當或更換為不正確的類型，本產品所用電池可能導致著火、爆炸或化學灼傷。
- 請勿使含電池產品過熱（例如存放時請避免陽光直射並遠離火源等）。
- 如果電池漏液，請避免讓液體與皮膚或眼睛接觸。如果接觸到了液體，請諮詢醫生。
- 產品標籤位於產品底部。

注意：本設備已經過測試，符合 FCC 規則第 15 部分有關 B 類數位裝置的各項限制。這些限制性規定旨在防範安裝在住宅中的裝置產生有害干擾。本設備產生、使用並可能發散無線射頻能量，如果不按照指示安裝和使用，則可能會對無線電通訊造成有害干擾。然而，按照指示安裝並不能保證某些安裝不會發生干擾。如果本設備確實對無線電或電視接收造成有害干擾（可透過關閉和開啟本設備來確定），使用者可嘗試採取以下一或多種措施來糾正干擾：

- 重新調整接收產品或天線的方向或位置。
- 增大本設備和接收器的間距。
- 將本設備和接收器電源線插入不同線路上的插座中。
- 請諮詢經銷商或有經驗的無線電/電視技術人員以獲得協助。

未經 Bose Corporation 明確批准，擅自變更或改裝本設備可能會使使用者操作本設備的授權失效。

本裝置符合為公眾闡明的 FCC 和加拿大 ISED 輻射限制。您在安裝和操作本設備時，身體應距離輻射體至少 20 公分。本發射器不得與其他天線或發射器位於同一地點或同時運行。

CAN ICES-3(B)/NMB-3(B)

適用於歐洲：工作頻帶 2400 至 2483.5 MHz。| 最大傳輸功率低於 20 dBm EIRP。



此符號表示本產品不得作為家庭垃圾丟棄，應該送至相關回收部門循環利用。適當的處理和回收有助於保護自然資源、人類健康以及自然環境。想了解更多有關本產品的處理和回收資訊，請與當地民政部門、廢棄物處理服務機構或售出本產品的商店連絡。

低功率射頻器材技術規範：取得審驗證明之低功率射頻器材，非經核准，公司、商號或使用者均不得擅自變更頻率、加大功率或變更原設計之特性及功能。低功率射頻器材之使用不得影響飛航安全及干擾合法通信；經發現有干擾現象時，應立即停用，並改善至無干擾時方得繼續使用。前述合法通信，指依電信管理法規定作業之無線電通信。低功率射頻器材須忍受合法通信或工業、科學及醫療用電波輻射性電機設備之干擾。低功率射頻器材須忍受合法通信或工業、科學及醫療用電波輻射性電機設備之干擾。

請勿嘗試拆除產品內的可充電鋰離子電池。請聯絡本地 Bose 零售商或其他具有資格的專業人員以進行再循環和處置。



請遵守本地法規，適當處理廢舊電池。請勿將其焚化。



Li-ion

中國危險物質限用表

有毒或有害物質或元素的名稱及成分						
有毒或有害物質或元素						
零件名稱	鉛 (Pb)	汞 (Hg)	鎘 (Cd)	六價鉻 (CR(VI))	多溴化聯苯 (PBB)	多溴二苯醚 (PBDE)
印刷電路板	X	○	○	○	○	○
金屬零件	X	○	○	○	○	○
塑膠零件	○	○	○	○	○	○
揚聲器	X	○	○	○	○	○
連接線	X	○	○	○	○	○

此表格根據 SJ/T 11364 條款編製。

○：表示此零件中所有同類物質包含的有毒或有害物質低於 GB/T 26572 中的限定要求。

X：表示此零件使用的同類物質中至少有一種包含的有毒或有害物質高於 GB/T 26572 中的限定要求。



台灣危險物質限用表

設備名稱：Bluetooth 揚聲器型號：442368						
限用物質及其化學符號						
裝置	鉛 (Pb)	汞 (Hg)	鎘 (Cd)	六價鉻 (Cr+6)	多溴聯苯 (PBB)	多溴二苯醚 (PBDE)
印刷電路板	—	○	○	○	○	○
金屬零件	—	○	○	○	○	○
塑膠零件	○	○	○	○	○	○
揚聲器	—	○	○	○	○	○
連接線	—	○	○	○	○	○

備註 1：「○」表示限用物質的濃度百分比含量未超過參考值。

備註 2：「—」表示限用物質屬於豁免項目範圍。

生產日期：序號中第八位數字表示生產年份；「4」表示 2014 年或 2024 年。

進口商：Bose 電子（上海）有限公司，上海市閔行區顧戴路 2337 號豐樹商業城塔樓 D 第 6 層（郵編：201100） | Bose Products B.V., Gorslaan 60, 1441 RG Purmerend, The Netherlands | Bose de México S. de R.L. de C.V., Avenida Prado Sur #150, Piso 2, Interior 222 y 223, Colonia Lomas de Chapultepec V Sección, Miguel Hidalgo, Ciudad de México, C.P.11000 電話：+5255 (5202) 3545 | Bose 台灣分公司 (H.K.)，台灣台北市民生東路三段 10 號，9F 台灣台北市民生東路三段 10 號，9F10480 電話：+886-2-2514 7676 | Bose Limited, Bose House, Quayside Chatham Maritime, Chatham, Kent, ME4 4QZ, United Kingdom

輸入額定：5/9/15/20V --- 最大 3A | **輸出額定值：**5V ---, 3A

型號：442368。CMIIT ID 位於揚聲器的底部。

本產品由 Bose 提供有限保固，詳見 worldwide.Bose.com/Warranty。

許可揭露：要查看作為 Bose SoundLink Max 便攜式揚聲器隨附的第三方軟體套裝的授權揭露，請使用 Bose 應用程式。您可以從「設定」功能表中存取此資訊。

Apple、Apple 標誌、iPad 以及 iPhone 是 Apple Inc. 在美國和其他國家註冊的商標。App Store 是 Apple Inc. 的服務標記。商標「iPhone」已獲得 Aiphone K.K. 在日本的使用授權。

使用「Apple 專用」標記表示此配件的設計專門用來連接標記中認定的 Apple 產品，並且通過了開發商的認證，符合 Apple 的效能標準。Apple 對此裝置的工作或其與安全和監管標準的合規性概不負責。

Bluetooth® 文字標記和標誌是由 Bluetooth SIG, Inc. 所擁有的註冊商標，Bose Corporation 對上述標記的任何使用都遵守授權規定。

Android 和 Google Play 是 Google LLC 的商標。

Snapdragon Sound 是 Qualcomm Technologies, Inc. 和/或其子公司的產品。Qualcomm、Snapdragon 和 Snapdragon Sound 是 Qualcomm Incorporated 的商標或註冊商標。

USB Type-C® 和 USB-C® 是 USB Implementers Forum 的註冊商標。

Bose、B 徽標、SimpleSync 和 SoundLink 是 Bose Corporation 的商標。| Bose 公司總部：1-877-230-5639 | ©2024 Bose Corporation. 未經事先書面許可，不得複製、修改、發行或以其他方式使用本指南的任何部分。

請填寫以下內容，留作記錄

序列號位於揚聲器背面。型號位於揚聲器底部。

序號： _____
型號：442368

請保留您的收據。現在是註冊您的 Bose 產品的好機會。您可以到 worldwide.Bose.com/ProductRegistration 輕鬆完成註冊。

裝箱單

內件	9
----------	---

入門指南

初始設定	10
------------	----

BLUETOOTH® 連接

連接到裝置	12
使用裝置的 <i>Bluetooth</i> 設定	12
使用 Bose 應用程式	13
重新連接裝置	14
重新連接最近連接過的裝置	14
重新連接不同的裝置	14
連接其他裝置	15
識別已連接的裝置	15
在兩台連接的裝置之間切換	15
斷開裝置	16
清除揚聲器的裝置清單	16
僅 Android™ 設備	17
使用快速配對連接	17
Snapdragon Sound™ 技術	18

揚聲器控制項

打開/關閉電源	19
自動關閉計時器	20
媒體播放和音量	21

捷徑

使用捷徑	22
變更或禁用捷徑	22

電池

為揚聲器充電.....	23
充電時間.....	24
收聽電池電量.....	24
檢視電池電量.....	24
為裝置充電.....	25

狀態

電源指示燈.....	26
<i>Bluetooth</i> 指示燈.....	27
AUX 指示燈.....	27

有線連接

連接音訊線.....	28
------------	----

連接 BOSE 產品

連接 Bose Smart Speaker 或 Soundbar.....	29
相容產品.....	29
使用 Bose 應用程式連接.....	30
使用產品控制項連接.....	31
重新連接 Bose Smart Speaker 或 Soundbar.....	31

可攜性

取下提手.....	32
安裝新的提手或手提帶.....	33

防水且防塵.....	34
------------	----

維護與保養

更新揚聲器.....	35
清潔揚聲器.....	35

存放揚聲器	35
更換零件和配件	35
有限保固	35

疑難排解

首先嘗試這些解決方案.....	36
其他解決方案.....	36
重設揚聲器	39
恢復揚聲器	40

內件

請確認包裝箱中內含以下零件：

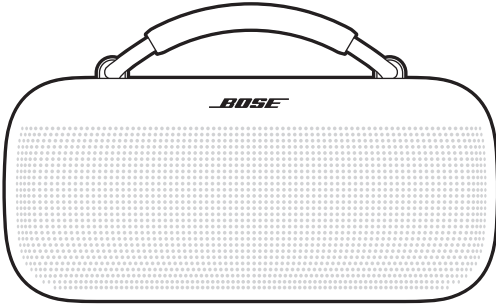

Bose SoundLink Max Portable Speaker



USB Type-C® 電源
(並非所有地區皆有提供。)

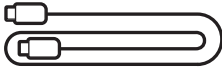

USB-C® 連接線

注意：如果產品的任何部分缺失或損壞，請勿使用。

請造訪 support.Bose.com/sl-max 了解疑難排解文章、影片以及產品維修或更換資訊。

揚聲器出廠時即已預充少量電力。第一次使用揚聲器之前，請將其連接到電源。揚聲器不需要充滿電也能工作，但要啟用電池，仍然需要進行此初始連接操作。

初始設定

1. 將 USB-C 連接線的一端連接至揚聲器後部的 USB-C 連接埠。

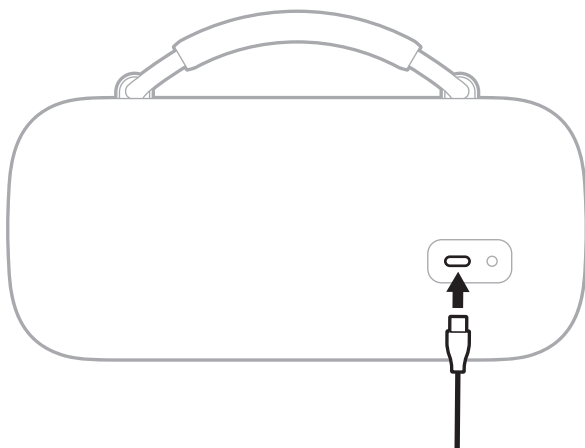

2. 將連接線的另一端連接到 USB-C 電源。

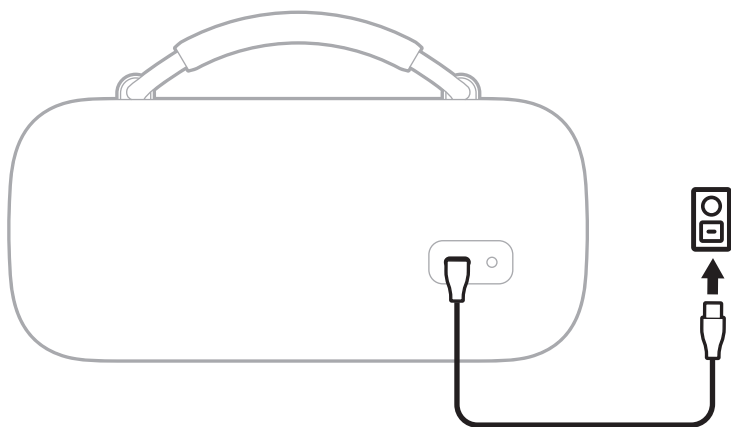

3. 按下電源按鈕 。

電源指示燈會慢閃白色光。您會聽到電池電量提示，然後是「Ready to connect」（準備連接）。Bluetooth 指示燈慢閃藍色光。

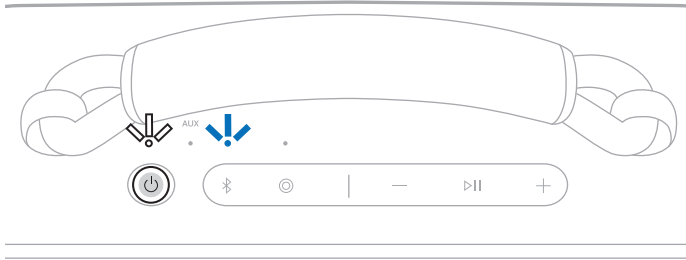

4. 連接您的裝置（請參見第 12 頁）。

揚聲器的裝置清單中最多可存儲八台裝置，並且揚聲器一次最多可以主動連接兩台裝置。您一次只能播放一台裝置的音訊。

連接到裝置

您可以使用以下任何一種方法將揚聲器連接到您的裝置：

- 裝置的 *Bluetooth* 設定（請參見「使用裝置的 *Bluetooth* 設定」）
- Bose 應用程式（請參見第 13 頁）
- 快速配對（僅限 Android 裝置）（請參見第 17 頁）

使用裝置的 *Bluetooth* 設定

1. 按住 *Bluetooth* 按鈕 ，直到聽到「Ready to connect」（準備連接），且 *Bluetooth* 指示燈閃爍藍色光。

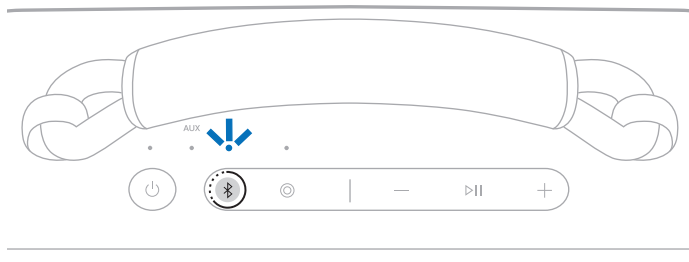

注意：如果已經連接了一個裝置，您會聽到「Ready to connect another device」（準備連接其他裝置）。

2. 在裝置上存取 *Bluetooth* 設定。
3. 從可用產品清單中選擇揚聲器。

注意：在 Bose 應用程式中查找您為揚聲器輸入的名稱。如果沒有為揚聲器命名，將顯示預設名稱。

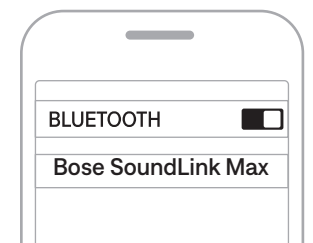

揚聲器將顯示在連接的產品清單中。*Bluetooth* 指示燈呈恆亮白色光亮起（請參見第 27 頁）。

使用 Bose 應用程式

您可在任何行動裝置（例如智慧型手機或平板電腦）上透過 Bose 應用程式設定和控制揚聲器。

您可以使用此應用程式管理 *Bluetooth* 連接、管理揚聲器設定、調整音訊、選擇自己的語音提示語言並獲得 Bose 的更新和新功能。

注意：如果您已經為其他 Bose 產品下載了 Bose 應用程式，則可在產品清單螢幕中新增揚聲器。

1. 在裝置上，下載 Bose 應用程式。



2. 按照應用程式說明新增揚聲器。

重新連接裝置

重新連接最近連接過的裝置

打開電源時，揚聲器將與兩台最近連接的裝置重新建立連接。

注意：

- 這些裝置必須在連接範圍內（9 公尺）且已開啟電源。
- 請確定您的裝置已啟用 *Bluetooth* 功能。

重新連接不同的裝置

注意：裝置必須在連接範圍內（9 公尺）且已開啟電源。

1. 按下 *Bluetooth* 按鈕  並鬆開，即可聽到當前連接的裝置。

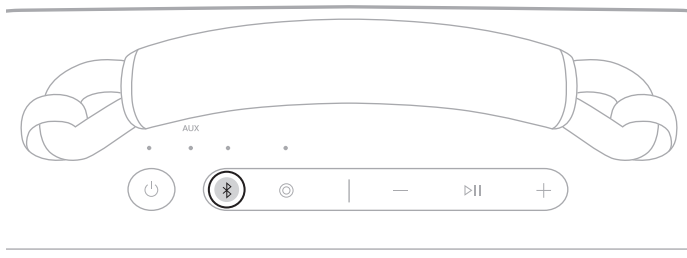

2. 在 2 秒鐘內，按下 *Bluetooth* 按鈕  並再次鬆開，即可聽到揚聲器裝置清單中下一個裝置的名稱。
3. 重複，直到聽到正確的裝置名稱為止。
4. 播放連接的裝置上的音訊。

提示：您還可以使用裝置的 *Bluetooth* 設定或 *Bose* 應用程式重新連接其他裝置（請參見第 13 頁）。

注意：如果有兩個裝置已經連接到揚聲器，新連接的裝置將取代兩個連接中之前連接的裝置。

連接其他裝置

揚聲器可以同時主動連接兩個裝置（多點連接）。

要連接其他裝置，請參見第 12 頁。

注意：

- 您一次只能播放一台裝置的音訊。
- 要管理或停用多點連接，請使用 Bose 應用程式。您可以從「產品控制」螢幕點擊「音源」存取該選項。
- 禁用多點連接功能會斷開第二個裝置的連接。

識別已連接的裝置

1. 按下 *Bluetooth* 按鈕  並鬆開，即可聽到當前連接的裝置。

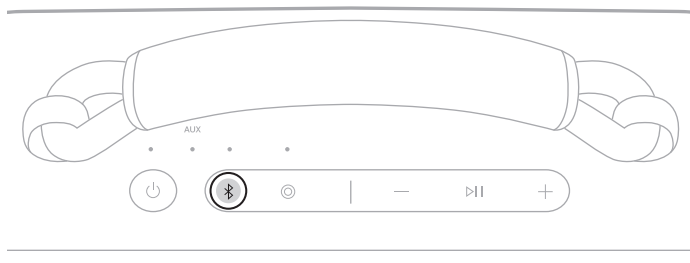

2. 在 2 秒鐘內，按下 *Bluetooth* 按鈕  並再次鬆開，即可聽到揚聲器裝置清單中下一個裝置的名稱。

在兩台連接的裝置之間切換

1. 暫停第一台裝置上的音訊。
2. 播放第二台裝置上的音訊。

斷開裝置

使用裝置的 *Bluetooth* 設定或 Bose 應用程式。

注意：停用裝置的 *Bluetooth* 功能後，揚聲器和所有其他 *Bluetooth* 連接的產品都將中斷。

清除揚聲器的裝置清單

1. 按住 *Bluetooth* 按鈕 ✎ 15 秒，直到聽到「*Bluetooth* device list cleared. Ready to connect」（藍牙裝置清單已清除。準備連接）。

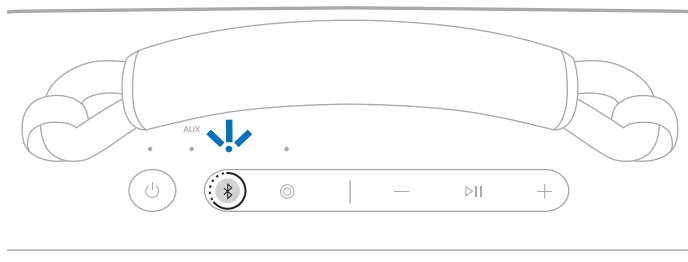

2. 刪除裝置上 *Bluetooth* 設定中的揚聲器。

所有裝置已被清除，揚聲器可開始連接（請參見第 12 頁）。

僅 ANDROID 設備：

如果您有一個 Android 裝置，可以存取以下額外的連接功能。

使用快速配對連接

只需輕輕一點，揚聲器就能與您的 Android 裝置進行快速、便捷的 *Bluetooth* 配對。

注意：

- 要使用快速配對，您需要運行 Android 6.0 或更高版本的 Android 設備。
 - 您的 Android 設備必須已啟用 *Bluetooth* 和定位功能。
1. 按住 *Bluetooth* 按鈕 ，直到聽到「Ready to connect」（準備連接），且 *Bluetooth* 指示燈閃爍藍色光。

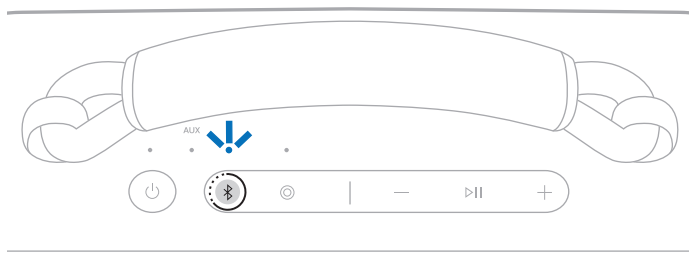

注意：如果已經連接了一個裝置，您會聽到「Ready to connect another device」（準備連接其他裝置）。

2. 將揚聲器放在 Android 裝置旁邊。

您的裝置上會出現一個通知，提示您對揚聲器進行配對。

注意：如果沒有看到通知，請檢查您設備上的 Google Play Services 應用程式是否啟用了通知。

3. 點擊通知。

揚聲器連接好後，會出現一條通知，確認連接完成。

注意：您也可以點選通知上的按鈕下載 Bose 應用程式並完成揚聲器設定。

Snapdragon Sound 技術

Bose SoundLink Max Portable Speaker 採用 Snapdragon Sound 技術。Snapdragon Sound 通過優化 Qualcomm® 音訊技術，保證連接裝置之間流媒體音訊的音質、連接穩定性和延遲實現最佳。

要體驗 Snapdragon Sound，您需要一個經過 Snapdragon Sound 認證的裝置，如相容的 Android 裝置。連接揚聲器後，您的裝置將自動使用 aptX Adaptive *Bluetooth* 轉碼器進行音訊流傳輸。

注意：要查看揚聲器支援哪些 Snapdragon Sound 功能並檢查您的裝置是否相容，請造訪：support.bose.com/sl-max

控制項位於揚聲器頂部。

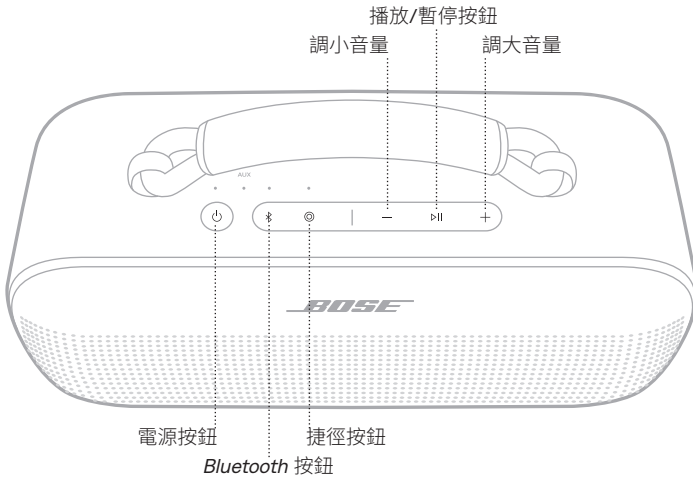

打開/關閉電源

按下電源按鈕 。

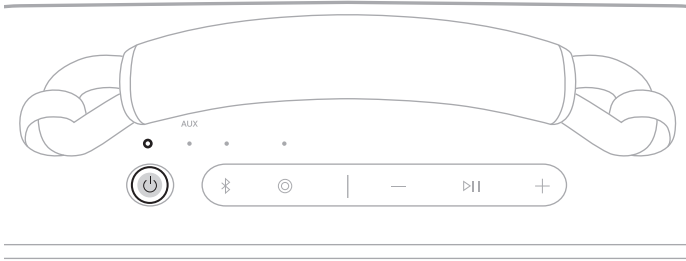

開機時，語音提示會播報電池電量。電源指示燈會根據當前電池電量亮起（請參見第 26 頁）。



提示：您也可使用 Bose 應用程式關閉揚聲器。您可以從「產品控制」螢幕存取該選項。



自動關閉計時器

揚聲器使用電池運行時自動關閉計時器可節省電池電量。當音訊已停止且已有 20 分鐘未按動按鈕時，揚聲器將關閉。

要喚醒揚聲器，請按電源按鈕  或 *Bluetooth* 按鈕 。

注意：要變更計時器設定，請使用 Bose 應用程式。您可以從「設定」功能表中存取此選項。

停用自動關閉計時器

同時按住「播放/暫停」按鈕  和上調音量按鈕 。您會聽到「Auto-off disabled (自動關閉已停用)」。

重複操作即可重新開啟自動關閉計時器。

提示：您也可使用 Bose 應用程式來停用自動關閉計時器。

媒體播放和音量

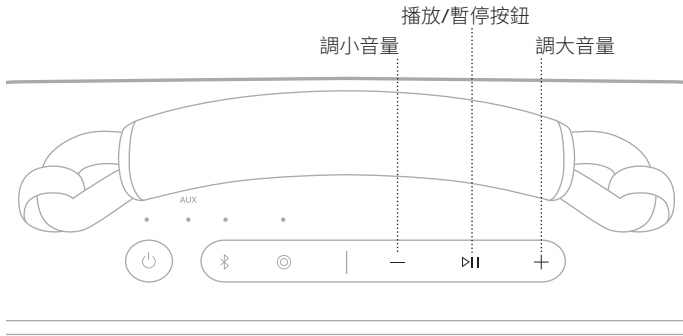

功能	操作方法
播放/暫停	按下 ▷ 。
前進	連按兩下 ▷ 。
倒轉	連按三下 ▷ 。
調大音量	<p>按下 +。</p> <p>注意：</p> <ul style="list-style-type: none"> 要快速提高音量，按住 +。 達到最大音量時，<i>Bluetooth</i> 指示燈或 <i>AUX</i> 指示燈（取決於音源）會閃爍白色光 2 次。
調小音量	<p>按下 -。</p> <p>注意：</p> <ul style="list-style-type: none"> 要快速降低音量，按住 -。 達到最小音量時，<i>Bluetooth</i> 指示燈或 <i>AUX</i> 指示燈（取決於音源）會閃爍白色光 2 次。

提示：您還可以使用裝置上或 Bose 應用程式中的音量控制項增大或減小音量。您可以從「產品控制」螢幕存取該選項。

可程式化捷徑按鈕  讓您可以快速方便地存取下列功能之一：

- 切換到有線連接
- 使用 Spotify

使用捷徑

按下捷徑按鈕 。

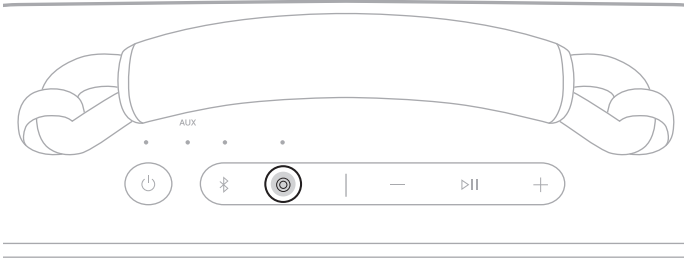

變更或禁用捷徑

要變更或禁用捷徑，請使用 Bose 應用程式。您可以從「產品控制」螢幕點擊「捷徑」存取該選項。

要切換回 *Bluetooth* 連接，請按 *Bluetooth* 按鈕 。

為揚聲器充電

小心：揚聲器潮濕時，請勿嘗試對其充電。否則可能會損壞揚聲器。揚聲器可防水，但在充電前 USB-C 連接埠必須完全乾燥。如果檢測到潮濕，電源指示燈將緩慢閃爍白色和琥珀色光（請參見第 26 頁）。

注意：確保使用 Bose 提供的 USB-C 連接線或類似的 USB-C 連接線，其規格至少為 5V $\bar{\text{—}}$ ，3A。

1. 將 USB-C 連接線的一端連接至揚聲器後部的 USB-C 連接埠。

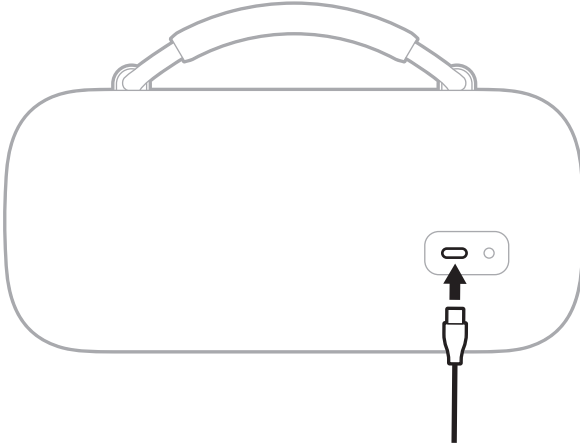

2. 將連接線的另一端連接到電源，如 USB-C 電源或電腦。

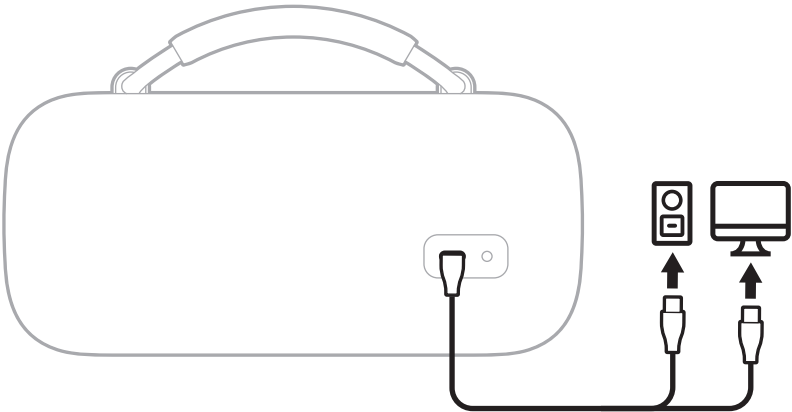

電源指示燈會慢閃白色光。電池充滿電後，電源指示燈呈恆亮白色光。

充電時間

最長需要 5 小時即可將電池充滿電。¹

揚聲器完全充電後，可使用達 20 個小時。² 在最大音量下，電池可維持長達 3 小時。³

充電時間和電池性能因 USB 電源容量、音樂內容、揚聲器音量以及是否為外置裝置充電而變化。

收聽電池電量

每次開啟揚聲器電源時，語音提示即會告知揚聲器的電池電量。使用揚聲器過程中，若電池需要充電，會進行語音提示。

使用揚聲器時，按住電源按鈕  直到聽到語音提示通報電池電量。

檢視電池電量

電源指示燈會根據電池電量亮起（請參見第 26 頁）。

注意：您也可使用 Bose 應用程式檢視電池電量。您可以從「產品控制」螢幕存取該選項。

所有測試均由 Bose 使用具有生產代表性的 Bose SoundLink Max Portable Speaker 進行。

- 1 使用 5V/3A (15W) USB-C 電源，在裝置處於待命模式時充電，電量可從 0% 到 100%。使用的不是推薦的 15W 電源時，充電時間會有所不同。
- 2 使用 Bluetooth A2DP 音訊，音量為 65%，溫度在 20°C - 25°C 之間，並使用預設 EQ，播放 2023 年 10 月全球前 50 熱門曲目的混合音軌，不對外接裝置充電。電池性能因使用者的特定情況而異，如音訊內容、響度和環境溫度。
- 3 使用 Bluetooth A2DP 音訊，音量為 100%，溫度在 20°C - 25°C 之間，並使用預設 EQ，播放 2023 年 10 月全球前 50 熱門曲目的混合音軌，不對外接裝置充電。電池性能因使用者的特定情況而異，如音訊內容、響度和環境溫度。

為裝置充電

小心：揚聲器潮濕時，請勿嘗試對其充電。否則可能會損壞揚聲器。揚聲器可防水，但在充電前 USB-C 連接埠必須完全乾燥。如果檢測到潮濕，電源指示燈將緩慢閃爍白色和琥珀色光（請參見第 26 頁）。

1. 將 USB-C 連接線的一端連接至揚聲器後部的 USB-C 連接埠。

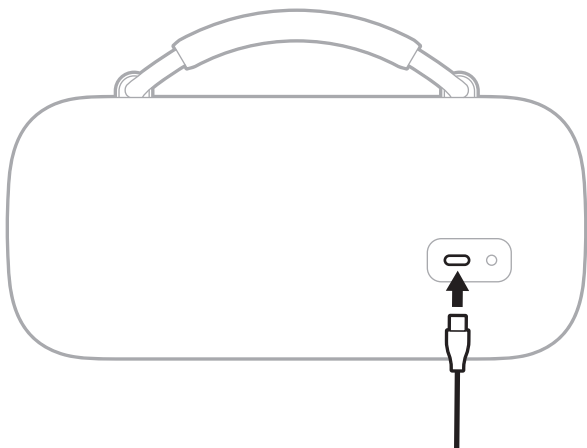

2. 將連接線的另一端插入裝置上的 USB-C 連接埠中。

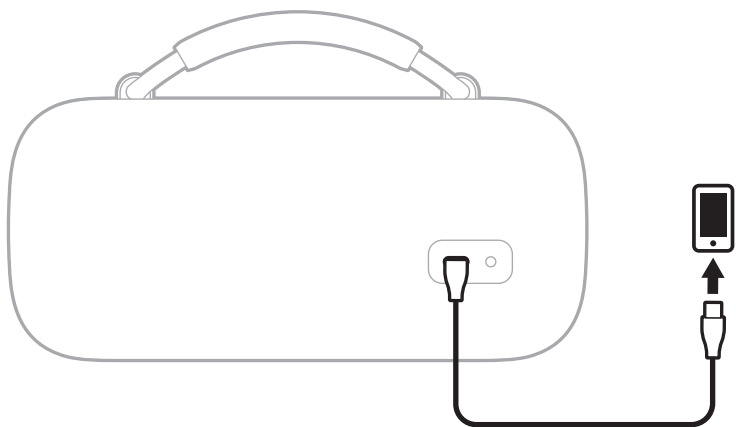

裝置顯示充電狀態。

電源、AUX、Bluetooth 和捷徑指示燈位於揚聲器的上方。

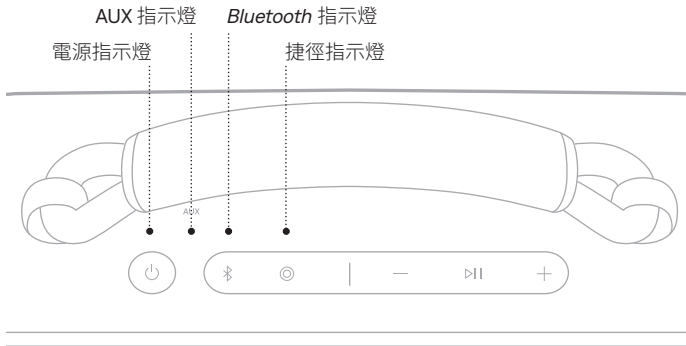

電源指示燈

顯示電池、充電、更新和錯誤狀態。

指示燈活動	系統狀態
恆亮白色光	完全充滿
琥珀色光恆亮	低電量
閃爍琥珀色光	需要充電
慢閃白色光	正在充電
閃爍白色光 3 次 (重複)	正在更新軟體 (無線)
快速閃爍白色光 (10 秒)	更新軟體 (USB-C 連接埠)
快速閃爍白色光 (3 秒)	恢復完成
慢閃白色和琥珀色光 (交替)	檢測到潮濕 - 充電前保持 USB-C 連接埠完全乾燥
快速閃爍白色和琥珀色光 (交替)	錯誤 — 聯絡 Bose 客戶服務中心

BLUETOOTH 指示燈

顯示 *Bluetooth* 連接狀態。

指示燈活動	系統狀態
慢閃藍色光	準備連接
快閃藍色光	連接中
恆亮白色光	已連接
閃爍白色光 2 次	裝置清單已清除

AUX 指示燈

顯示 AUX 連接狀態。

指示燈活動	系統狀態
恆亮白色光	已連接

連接音訊線

您可以將音訊線（未提供）連接到揚聲器，收聽裝置上的音訊。

將音訊線的一端連接到揚聲器背面的 3.5 公釐連接埠，另一端連接到裝置上的連接埠。

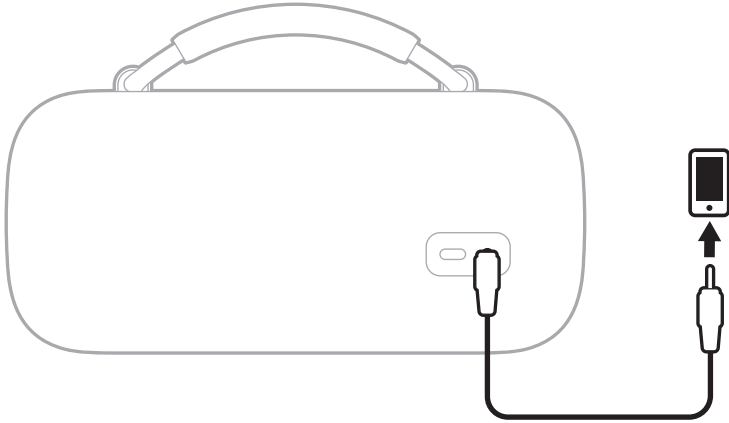

AUX 指示燈將恆亮白色光。

注意：要切換到 *Bluetooth* 連接，請按 *Bluetooth* 按鈕 。要切換回有線連接，請按捷徑按鈕  或斷開音訊線，然後重新連接。

連接 BOSE SMART SPEAKER 或 SOUNDBAR

透過 Bose SimpleSync 技術，您可以將揚聲器連接至 Bose Smart Speaker 或 Bose Smart Soundbar，以同時在兩間不同的房間內聆聽同一音訊。

注意：SimpleSync 技術的 *Bluetooth* 連接範圍為 9 公尺。牆壁或建材可能會影響接收效能。

相容產品

您可以將揚聲器連接至任何 Bose Smart Speaker 或 Bose Smart Soundbar。

熱門的相容產品包括：

- Bose Smart Ultra Soundbar/Bose Ultra Soundbar
- Bose Smart Soundbar 900
- Bose Smart Soundbar 700/Bose Soundbar 700
- Bose Smart Soundbar 600
- Bose Soundbar 500
- Bose Smart Speaker 500/Bose Home Speaker 500
- Bose Home Speaker 300
- Bose Portable Smart Speaker/Bose Portable Home Speaker

新產品將定期新增。如需完整清單和更多資訊，請造訪：support.bose.com/Groups

使用 Bose 應用程式連接

1. 按住 *Bluetooth* 按鈕 ，直到聽到「Ready to connect」(準備連接)，且 *Bluetooth* 指示燈閃爍藍色光。

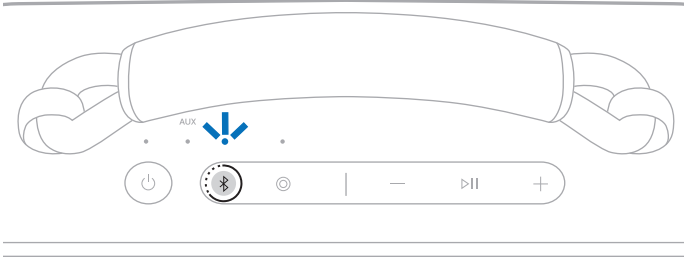

注意：如果已經連接了一個裝置，您會聽到「Ready to connect another device」(準備連接其他裝置)。

2. 使用 Bose 應用程式將揚聲器連接至相容的 Bose 產品。如需詳細資訊，請造訪：
support.bose.com/Groups

注意：

- 連接可能需要 30 秒的時間。
- 確定您的揚聲器在揚聲器或條形音箱的 9 公尺連接範圍內。
- 您一次只能將揚聲器連接至一個產品。

使用產品控制項連接

1. 按住 *Bluetooth* 按鈕 ，直到聽到「Ready to connect」(準備連接)，且 *Bluetooth* 指示燈閃爍藍色光。

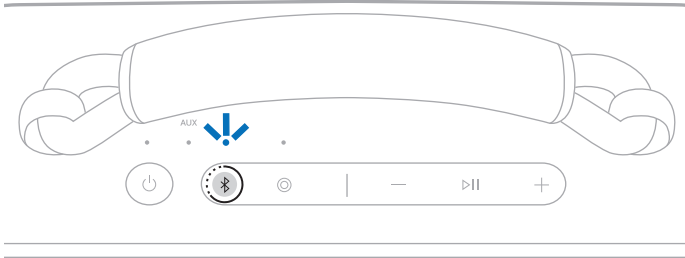

注意：如果已經連接了一個裝置，您會聽到「Ready to connect another device」(準備連接其他裝置)。

2. 在條形音箱遙控器或揚聲器頂部，長按 *Bluetooth* 按鈕，直到燈條或燈環閃爍藍色光。

揚聲器連接到條形音箱或揚聲器，而且您會透過兩個裝置聽到相同的音訊。

注意：

- 連接可能需要 30 秒的時間。
- 確定您的揚聲器在揚聲器或條形音箱的 9 公尺連接範圍內。
- 您一次只能將揚聲器連接至一個產品。

重新連接 BOSE SMART SPEAKER 或 SOUNDBAR

使用 Bose 應用程式將揚聲器重新連接至之前連接的相容 Bose 產品。如需詳細資訊，請造訪：support.Bose.com/Groups

注意：

- 揚聲器或條形音箱必須在連接範圍內 (9 公尺) 且已開啟電源。
- 如果揚聲器未連接，請參見第 38 頁上的「揚聲器無法與之前連接的 Bose Smart Speaker 或 Bose Smart Soundbar 重新連接」。

您可以使用提手方便攜帶揚聲器。

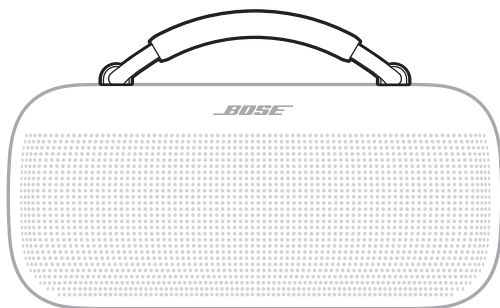

您也可以用新的提手或手提帶替換提手。

如需訂購這些可選配件，請造訪 support.Bose.com/sl-max

取下提手

1. 用力將提手末端的扣環向左（逆時針）旋轉 $\frac{1}{4}$ 圈。

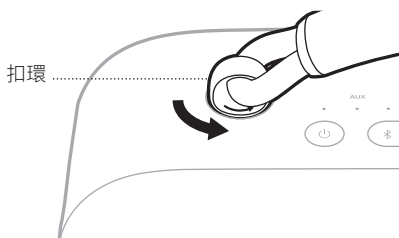

2. 提起，將提手從揚聲器上取下。

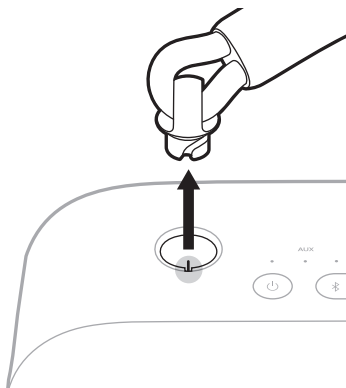

3. 重複步驟 1-2，取下另一側提手。

安裝新的提手或手提帶

1. 將扣環中的凹口與開口中的觸點對齊，然後將扣環放入揚聲器中。

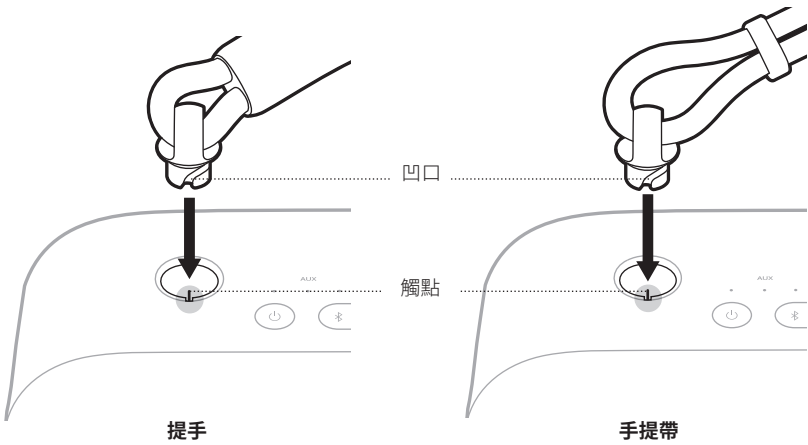

2. 將扣環向右（順時針）旋轉 $\frac{1}{4}$ 圈，直到感覺到啞嗒聲。

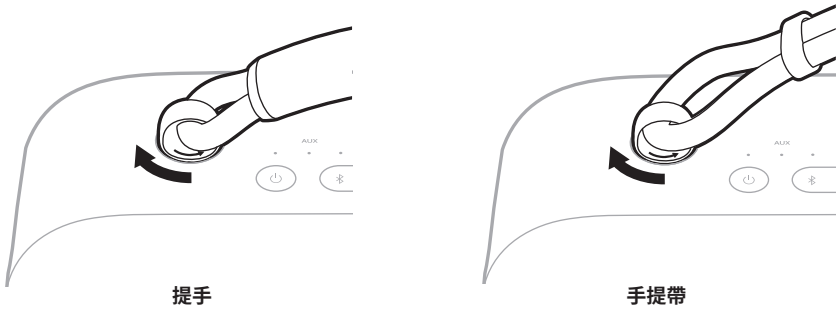

3. 重複步驟 1-2，安裝提手或手提帶的另一側。

揚聲器防水、防濺，且防塵。屬於 IP67 和 IP64 級。揚聲器可浸入 1 公尺水深中最長 30 分鐘。您也可以在淋浴和雨中或雪中使用。

小心：

- 請勿將此揚聲器浸入任何深度超過 1 公尺的水池中。
- 避免在揚聲器浸入水中時播放音訊。
- 如果揚聲器暴露於鹽或含氯的水中，隨後請用淡水輕輕沖洗以清除殘留物。
- 切勿在揚聲器浸濕時嘗試為揚聲器或您的裝置充電。否則可能會損壞揚聲器。揚聲器可防水，但在充電前 USB-C 連接埠必須完全乾燥。如果檢測到潮濕，電源指示燈將緩慢閃爍白色和琥珀色光（請參見第 26 頁）。



更新揚聲器

揚聲器連接到 Bose 應用程式並在有可用更新時會自動更新。請按照應用程式指示操作。更新開始時，電源指示燈會閃爍白色光 3 次（重複），直至更新完成。

您也可使用 Bose updater 網站更新揚聲器。在您的系統上，瀏覽：btu.Bose.com 並按螢幕說明操作。更新開始後，電源指示燈會快速閃爍白色光 10 秒鐘。

清潔揚聲器

揚聲器可能需要定期清潔。

- 使用柔軟的濕布清潔揚聲器表面（僅用水）。充電前，請確認連接埠完全乾燥。如果檢測到潮濕，電源指示燈將緩慢閃爍白色和琥珀色光（請參見第 26 頁）。
- 請勿使用任何溶劑、化學品或含酒精、氨水、研磨劑的清潔劑。
- 如果揚聲器暴露於鹽或含氯的水中，隨後請用淡水輕輕沖洗以清除殘留物。

存放揚聲器

不使用時，請將揚聲器存放在陰涼處。

小心：切勿在電池充滿電或電量較低時（請參見第 26 頁），長時間存放揚聲器。

更換零件和配件

可透過 Bose 客戶服務中心訂購更換零件和配件。

請造訪：support.Bose.com/sl-max

有限保固

您的揚聲器受有限的保固保障。有關有限保固的詳細資訊，請造訪我們的網站：worldwide.Bose.com/Warranty。

要註冊您的產品，請訪問 worldwide.Bose.com/ProductRegistration 以獲取說明。未執行註冊並不影響您的有限保固權利。

首先嘗試這些解決方案

如果揚聲器出現問題：

- 關閉並重新打開揚聲器（請參見第 19 頁）。
- 為揚聲器充電（請參見第 23 頁）。
- 檢查狀態指示燈（請參見第 26 頁）。
- 確定裝置支援 *Bluetooth* 連接（請參見第 12 頁）。
- 調高揚聲器、裝置和音樂應用程式的音量。
- 將裝置靠近揚聲器（9 公尺），並遠離任何干擾或障礙。
- 連接另一台裝置（請參見第 12 頁）。

若無法解決問題，請參見下表了解常見問題的症狀和解決方法。還可以在以下網站存取疑難排解文章、視訊和其他資源：[support.Bose.com/sl-max](https://support.bose.com/sl-max)

若仍然無法解決問題，請連絡 Bose 客戶服務處。

請造訪：[worldwide.Bose.com/contact](https://worldwide.bose.com/contact)

其他解決方案

症狀	解決方案
沒電（電池）	電池可能處於保護模式或已完全放電。將揚聲器連接到電源（請參見第 23 頁）。
揚聲器無法連接到裝置	清除揚聲器的裝置清單（請參見第 16 頁）。從裝置的 <i>Bluetooth</i> 清單中刪除揚聲器，包括任何標有 LE（低能量）的重複清單。再次連接（請參見第 12 頁）。 造訪： support.bose.com/sl-max 查看說明視訊。
揚聲器對多次按壓功能無回應	改變按壓速度。
沒有聲音	請務必使用 Bose 應用程式啟用語音提示。按下 <i>Bluetooth</i> 按鈕 ✱ 並鬆開，收聽已連接的裝置。確定您使用的是正確的裝置。 使用不同的音樂來源。 如果連接了兩台裝置，請暫停第一台裝置的音訊，然後從另一台裝置播放音訊。

症狀	解決方案
<p>透過 Bluetooth 連接的裝置的聲音品質差</p>	<p>使用不同的音樂來源。</p> <p>如果連接了兩台裝置，請斷開第二台裝置的連接。</p> <p>停用裝置或音樂應用程式上的任意音訊增強功能。</p> <p>如果揚聲器接觸過水，待其乾燥並重試。</p>
<p>透過音訊連接線連接的裝置的聲音品質差</p>	<p>確保音訊連接線的兩端已牢固連接（請參見第 28 頁）。</p> <p>停用裝置或音樂應用程式上的任意音訊增強功能。</p> <p>嘗試另一根音訊線（請參見第 28 頁）。</p>
<p>從使用音訊線連接的裝置中聽不到聲音</p>	<p>確保音訊連接線的兩端已牢固連接（請參見第 28 頁）。</p> <p>按下裝置上的播放按鈕，確保曲目可以播放。</p> <p>使用不同應用程式或音樂服務播放音訊。</p> <p>播放直接儲存在裝置的內容中的音訊。</p> <p>調高揚聲器的音量，然後調高行動裝置的音量。</p> <p>嘗試另一根音訊線（請參見第 28 頁）。</p> <p>重新啟動裝置。</p>
<p>音訊延遲</p>	<p>使用不同應用程式或音樂服務播放音訊。</p> <p>關閉後重新開啟應用程式或音樂服務。</p> <p>嘗試音訊線（請參見第 28 頁）。</p>
<p>揚聲器無法充電</p>	<p>確保 USB-C 連接線兩端已牢固連接（請參見第 23 頁）。</p> <p>確保使用 Bose 提供的 USB-C 連接線或類似的 USB-C 連接線，其規格至少為 5V$\bar{\bar{=}}$，3A。</p> <p>嘗試其他充電源。</p> <p>如果揚聲器曾暴露在高溫或低溫環境中，請先等待揚聲器恢復室溫，然後再次嘗試充電。</p> <p>如果揚聲器接觸過水，待其乾燥並重試。</p> <p>重設揚聲器（請參見第 39 頁）。</p>

症狀	解決方案
<p>行動裝置無法充電</p>	<p>確保 USB-C 連接線兩端已牢固連接（請參見第 25 頁）。</p> <p>如果揚聲器接觸過水，待其乾燥並重試。</p> <p>確保您的裝置可以接受其他裝置的充電。請參閱行動裝置的使用者指南。</p> <p>斷開揚聲器的 USB-C 連接線，然後重新連接。如果裝置仍然無法充電，請斷開 USB-C 連接線與裝置的連接，然後重新連接。如果仍無法解決問題，請參見裝置的使用者指南。</p>
<p>揚聲器無法連接到 Bose Smart Speaker 或 Bose Smart Soundbar</p>	<p>確定正在使用 Bose 應用程式（請參見第 13 頁）。</p> <p>確保您的 Bose Smart Speaker 或 Bose Smart Soundbar 正在運行最新的軟體。下載 Bose 應用程式並運行可用的軟體更新。</p> <p>確保您正在連接到一個相容的 Bose 產品。如需相容產品的清單，請造訪：support.Bose.com/Groups</p> <p>按住 <i>Bluetooth</i> 按鈕 ，直到聽到「Ready to connect another device」（準備連接其他裝置），且 <i>Bluetooth</i> 指示燈慢閃藍色光。</p> <p>確保揚聲器在條形音箱或揚聲器的 9 公尺連接範圍內。</p>
<p>揚聲器無法與之前連接的 Bose Smart Speaker 或 Bose Smart Soundbar 重新連接</p>	<p>在揚聲器上，按住 <i>Bluetooth</i> 按鈕 ，直到 <i>Bluetooth</i> 指示燈慢閃藍色光，並且聽到「Ready to connect another device」（準備連接其他裝置）。使用 Bose 應用程式將揚聲器連接至相容的 Bose 產品。如需詳細資訊，請造訪：support.Bose.com/Groups</p>
<p>連接至 Bose Smart Speaker 或 Bose Smart Soundbar 時音訊延遲</p>	<p>下載 Bose 應用程式（請參見第 13 頁）並運行可用的軟體更新。</p> <p>在電腦上，檢查 btu.Bose.com 上是否有 USB 更新。</p>

重設揚聲器

如果揚聲器沒有反應，可以將其重設。

重設揚聲器會重設產品控制並重啟揚聲器。它不會清除任何裝置的設定。

注意：請確保 USB-C 連接線沒有連接到揚聲器。

1. 按住電源按鈕  30 秒直到揚聲器關機。

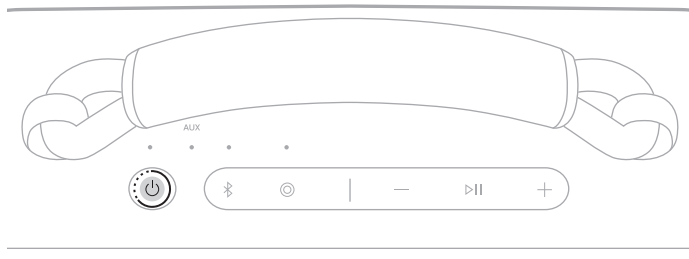

2. 按下電源按鈕 .

電源指示燈會根據電池電量亮起（請參見第 26 頁）。

注意：

- 如果 USB-C 連接線已連接，則須先將其拔下，然後才能重設揚聲器。
- 若仍然無法解決問題，可在以下網站獲得更多的疑難排解文章和支援資訊：
support.Bose.com/sl-max

恢復揚聲器

出廠重設將從揚聲器上清除連接的裝置和語言設定，返回到原始出廠設定。

1. 按住調高音量按鈕 **+** 和調低音量按鈕 **-** 15 秒鐘，直到電源指示燈快速閃爍白光 3 秒鐘。

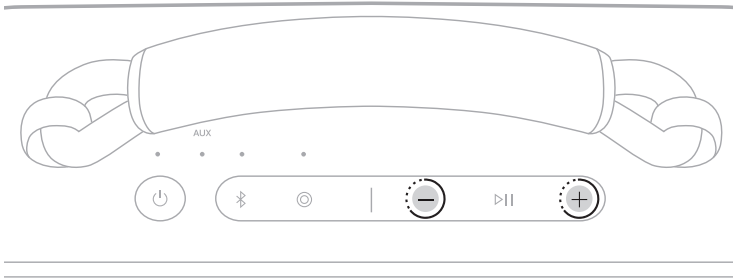

揚聲器將關閉。

2. 按下電源按鈕 **⏻**。

電源指示燈會根據電池電量亮起（請參見第 26 頁）。Bluetooth 指示燈慢閃藍色光，並且您將會聽到「Ready to connect.」（準備連接。）

注意：若仍然無法解決問題，可在以下網站獲得更多的疑難排解文章和支援資訊：
support.Bose.com/sl-max

安全上の留意項目および使用方法をよく読み、それに従ってください。

CE Bose Corporationは、この製品がEU指令2014/53/EUおよび該当するその他すべてのEU指令の必須要件およびその他の該当条項に準拠していることを宣言します。完全な適合宣言書については、次のサイトを参照してください。www.Bose.com/compliance

UK CA この製品は、すべての適用される電磁両立規則2016およびその他すべての適用される英国の規制に準拠しています。完全な適合宣言書については、次のサイトを参照してください。www.Bose.com/compliance

Bose Corporationはここに、この製品が無線機器規則2017の必須要件およびすべての適用される英国の規制に準拠していることを宣言します。完全な適合宣言書については、次のサイトを参照してください。www.Bose.com/compliance

安全上の留意項目

通気孔は塞がないでください。製造元の指示に従って設置してください。

スピーカーが塩水や塩素を含んだ水にさらされた場合は、そのあと真水で軽く洗い流し、残留物を取り除いてください。コネクタ端子が完全に乾いていることを確認してから充電してください。

必ず指定された付属品、あるいはアクセサリのみをご使用ください。

修理が必要な際には、Boseカスタマーサービスにお問い合わせください。機器が正常に動作しない場合や、物理的に破損した場合には、修理が必要です。

警告/注意



のどに詰まりやすい小さな部品が含まれています。3歳未満のお子様には適していません。



この製品には磁性材料が含まれています。体内に埋め込まれている医療機器への影響については、医師にご相談ください。

- ・ 火気や熱源などの近くで使用しないでください。火の付いたろうそくなどの火気を、製品の上や近くに置かないでください。
- ・ 許可なく製品を改造しないでください。
- ・ この製品には、法令(UL、CSA、VDE、CCCなど)に準拠したLPS電源アダプターのみをお使いください。
- ・ 本製品に付属の電池/バッテリーは、取り扱いを誤ったり、正しく交換しなかったり、誤ったタイプの電池/バッテリーと交換したりすると、火災や爆発、化学やけどなどの原因になる恐れがあります。
- ・ 電池/バッテリーが含まれる製品を直射日光や炎など、過度な熱にさらさないでください。
- ・ バッテリーが液漏れしている場合は、漏れた液に触れたり目に入れたりしないでください。液が身体に付着した場合は、医師の診断を受けてください。
- ・ 製品ラベルは本体の底面にあります。

注: 本機は、FCC規則のパート15に定められたクラスBデジタル装置の規制要件に基づいて所定の試験が実施され、これに準拠することが確認されています。この規制要件は、住宅に設置した際の有害な干渉に対し、合理的な保護となるように策定されています。本機は無線周波数エネルギーを発生、利用、また放射することがありますので、指示どおりに設置および使用されない場合は、無線通信に有害な電波干渉を引き起こす可能性があります。しかし、特定の設置条件で干渉が発生しないことを保証するものではありません。本機が、電源のオン・オフによりラジオ・テレビ受信に有害な干渉を引き起こしていると思われる場合、次の1つあるいはいくつかの方法で対処を試みることをおすすめします。

- 受信機やアンテナの向きや位置を変える。
- 本機と受信機の距離を離す。
- 受信機の接続されているコンセントとは別の回路のコンセントに本機を接続する。
- 販売店もしくは経験豊富なラジオ・テレビ技術者に相談する。

Bose Corporationによって明確な許諾を受けていない本製品への変更や改造を行うと、この機器を使用するユーザーの権利が無効になります。

このデバイスは、FCCおよびカナダ イノベーション・科学経済開発省が一般用途向けに定めた電磁波放射制限に準拠しています。本機は、ラジエーターと身体の間を20cm以上離して設置して動作させる必要があります。このトランスミッターは、他のアンテナまたはトランスミッターと一緒に配置したり、動作させたりしないでください。

CAN ICES-3(B)/NMB-3(B)

ヨーロッパ向け: 運用周波数帯: 2400 ~ 2483.5MHz | 最大送信出力20dBm EIRP未済



この記号は、製品が家庭ごみとして廃棄されてはならず、リサイクル用に適切な収集施設に送る必要があることを意味しています。適切な廃棄とリサイクルにより、自然資源、人体の健康、環境が保護されることとなります。本製品の廃棄およびリサイクルに関する詳細は、お住まいの自治体、廃棄サービス、または本製品を購入された店舗にお問い合わせください。

低電力無線デバイスに関する技術規則: 会社、企業、またはユーザーは、NCCの許可なく、承認済みの低電力無線デバイスの周波数を変更したり、送信出力を強化したり、元の特性および性能を改変したりすることはできません。低電力無線デバイスが、航空機の安全に影響を及ぼしたり、正規の通信を妨害したりすることはできません。発見された場合、ユーザーは干渉が発生しなくなるまでただちに使用を中止しなければなりません。上述の正規の通信とは、電気通信管理法に基づいて運用される無線通信を意味します。低電力無線デバイスは、正規の通信またはISM帯電波を放射するデバイスからの干渉に対応できなければなりません。低電力無線デバイスは、正規の通信またはISM帯電波を放射するデバイスからの干渉に対応できなければなりません。

この製品からリチウムイオンバッテリーを取り外さないでください。リサイクルや廃棄については、弊社Webサイトを参照してください。



使用済みの電池/バッテリーは、お住まいの地域の条例に従って正しく処分してください。焼却しないでください。



Li-ion

中国における有害物質の使用制限表

有毒/有害物質または成分の名称および含有量						
パーツ名	有毒/有害物質および成分					
	鉛 (Pb)	水銀 (Hg)	カドミウム (Cd)	六価クロム (CR(VI))	ポリ臭化ビフェニル (PBB)	ポリ臭化ジフェニルエーテル (PBDE)
PCB	X	○	○	○	○	○
金属パーツ	X	○	○	○	○	○
プラスチックパーツ	○	○	○	○	○	○
スピーカー	X	○	○	○	○	○
ケーブル	X	○	○	○	○	○
この表はSJ/T 11364の規定に従って作成されています。						
O: このパーツに使用されているすべての均質物質に含まれている当該有害/有害物質が、GB/T 26572の制限要件を下回っていることを示します。						
X: このパーツに使用されている1種類以上の均質物質に含まれている当該有害/有害物質が、GB/T 26572の制限要件を上回っていることを示します。						

台湾における有害物質の使用制限表

機器名: Bluetoothスピーカー 型式: 442368						
ユニット名	制限される物質および化学記号					
	鉛 (Pb)	水銀 (Hg)	カドミウム (Cd)	六価クロム (Cr+6)	ポリ臭化ビフェニル (PBB)	ポリ臭化ジフェニルエーテル (PBDE)
PCB	—	○	○	○	○	○
金属パーツ	—	○	○	○	○	○
プラスチックパーツ	○	○	○	○	○	○
スピーカー	—	○	○	○	○	○
ケーブル	—	○	○	○	○	○
注1: 「○」は、制限される物質のパーセント含有量が、参照値のパーセントを超えていないことを示します。						
注2: 「—」は、制限される物質が免除に該当することを示します。						

製造日: シリアル番号の8桁目の数字は製造年を表します。「4」は2014年または2024年です。

輸入元: Bose Electronics (Shanghai) Company Limited, Level 6, Tower D, No. 2337 Gudai Rd. Minhang District, Shanghai 201100 | Bose Products B.V., Gorslaan 60, 1441 RG Purmerend, The Netherlands | Bose de México S. de R.L. de C.V., Avenida Prado Sur #150, Piso 2, Interior 222 y 223, Colonia Lomas de Chapultepec V Sección, Miguel Hidalgo, Ciudad de México, C.P. 11000 電話番号: +5255 (5202) 3545 | Bose Limited (H.K.), 9F, No. 10, Sec.3, Minsheng E. Road, Zhongshan Dist. Taipei City 10480, 電話番号: +886-2-2514 7676 | Bose Limited, Bose House, Quayside Chatham Maritime, Chatham, Kent, ME4 4QZ, United Kingdom

入力定格: 5/9/15/20V 二、最大3A | **出力定格:** 5V 二、3A

モデル番号: 442368。CMIIT ID はスピーカーの底面にあります。

製品保証の詳細は [worldwide.bose.com/Warranty](https://www.worldwide.bose.com/Warranty) をご覧ください。

ライセンス開示情報: Bose SoundLink Max ポータブルスピーカーのコンポーネントとして含まれるサードパーティ製ソフトウェアパッケージに適用されるライセンスの開示内容を表示するには、Bose アプリを使用します。この情報は設定メニューから表示できます。

Apple、Appleのロゴ、iPad、およびiPhoneはApple Inc.の商標であり、アメリカ合衆国および他の国々で登録されています。App StoreはApple Inc.のサービスマークです。「iPhone」の商標は、アイホン株式会社のライセンスに基づき日本国内で使用されています。

Made for Appleバッジの使用は、アクセサリーがバッジに記載されているApple製品への接続専用に設計され、Apple社が定める性能基準に適合しているとデベロッパによって認定されていることを示します。Apple社は、本製品の動作や、安全性および規制基準の適合性について、一切の責任を負いません。

Bluetooth®のワードマークとロゴは、Bluetooth SIG, Inc.が所有する登録商標で、Bose Corporationはこれらの商標を使用する許可を受けています。

AndroidおよびGoogle PlayはGoogle LLCの商標です。

Snapdragon SoundはQualcomm Technologies, Inc.とその子会社の製品です。Qualcomm、Snapdragon、およびSnapdragon SoundはQualcomm Incorporatedの商標または登録商標です。

USB Type-C®およびUSB-C®は、USB Implementers Forumの登録商標です。

Bose、Bのロゴ、SimpleSync、およびSoundLinkは、Bose Corporationの商標です。| Bose Corporation Headquarters: 1-877-230-5639 | ©2024 Bose Corporation.本書のいかなる部分も、書面による事前の許可のない複写、変更、配布、その他の使用は許可されません。

製品情報の控え

シリアル番号はスピーカーの背面にあります。モデル番号はスピーカーの底面にあります。

シリアル番号: _____

モデル番号: 442368

ご購入時の領収書を保管することをおすすめします。製品の登録をお願いいたします。登録は弊社Webサイト (worldwide.bose.com/ProductRegistration) から簡単に行えます。

内容物の確認

内容物.....	9
----------	---

はじめに

初期設定	10
------------	----

BLUETOOTH® 接続

機器に接続する	12
機器の <i>Bluetooth</i> 設定を使用する	12
Bose アプリを使用する	13
機器に再接続する	14
最後に接続していた機器に再接続する	14
別の機器に再接続する	14
追加の機器を接続する.....	15
接続されている機器を識別する	15
接続されている2台の機器を切り替える	15
機器の接続を解除する.....	16
スピーカーのデバイスリストを消去する	16
Android™デバイスのみ	17
Fast Pair 機能を使用して接続する	17
Snapdragon Sound™テクノロジー	18

スピーカーの操作

電源オン/オフ	19
自動オフタイマー	20
メディアの再生と音量調節	21

ショートカット

ショートカットを使用する	22
ショートカットを変更する、無効にする	22

バッテリー

スピーカーを充電する.....	23
充電時間.....	24
バッテリー残量の確認.....	24
バッテリー残量を目で確認する.....	24
機器を充電する.....	25

ステータス

電源インジケータ.....	26
Bluetooth インジケータ.....	27
AUX インジケータ.....	27

ケーブル接続

音声ケーブルで接続する.....	28
------------------	----

BOSE 製品への接続

Bose Smart Speaker または Bose Smart Soundbar に接続する.....	29
対応製品.....	29
Bose アプリを使用して接続する.....	30
製品を操作して接続する.....	31
Bose Smart Speaker または Soundbar に再接続する.....	31

持ち運び

ハンドルを取り外す.....	32
新しいハンドルやキャリーストラップを取り付ける.....	33

防水・防塵仕様.....	34
--------------	----

補足事項

スピーカーをアップデートする.....	35
---------------------	----

お手入れについて	35
スピーカーを保管する.....	35
交換部品とアクセサリ	35
保証	35

トラブルシューティング

最初にお試しいただくこと	36
その他の対処方法	36
スピーカーをリセットする	39
スピーカーを出荷時の設定に戻す	40

内容物

下図の内容物がすべて同梱されていることを確認してください。

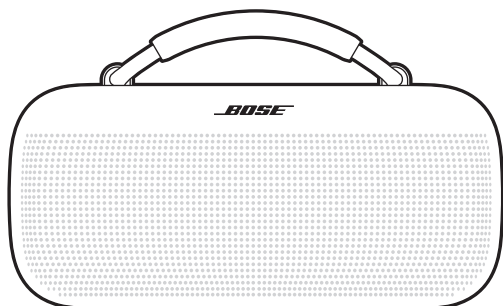

Bose SoundLink Max ポータブルスピーカー



USB Type-C® 電源アダプター
(一部の地域ではご利用になれません)

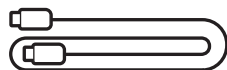

USB-C® ケーブル

注: 万が一、開梱時に内容物の損傷や欠品などが見られた場合は、使用しないでください。トラブルシューティング情報(記事、ビデオ)と製品の修理や交換については、support.Bose.com/sl-maxをご参照ください。

スピーカーは出荷時にフル充電されていません。スピーカーを初めて使用する場合には、まず電源アダプターに接続してください。スピーカーはフル充電されていなくても動作しますが、バッテリーをアクティブにするために、初めに電源に接続する必要があります。

初期設定

1. USB-Cケーブルの一方の端をスピーカーの裏側にあるUSB-Cポートに接続します。

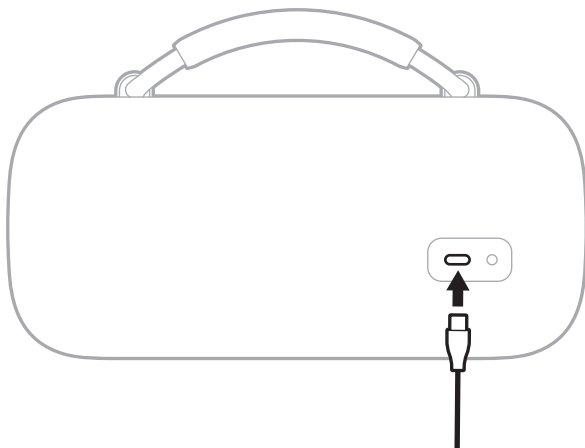

2. ケーブルのもう一方の端をUSB-C電源アダプターに接続します。

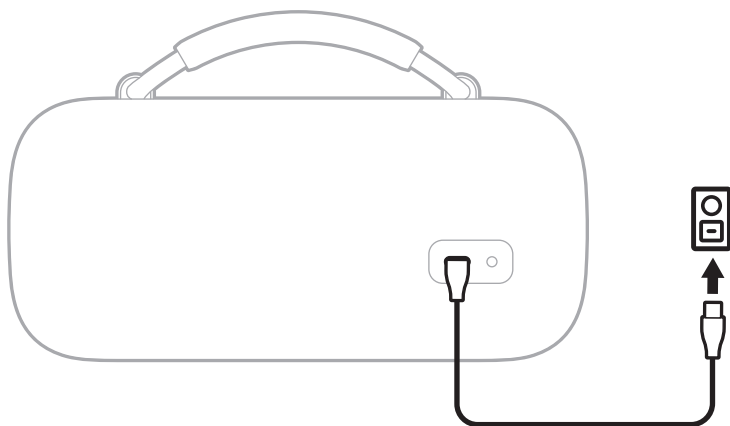

3. 電源ボタンを押します。

電源インジケータが白くゆっくり点滅します。バッテリー残量を知らせる音声が流れ、その後「接続準備完了」と聞こえます。*Bluetooth* インジケータが青くゆっくり点滅します。

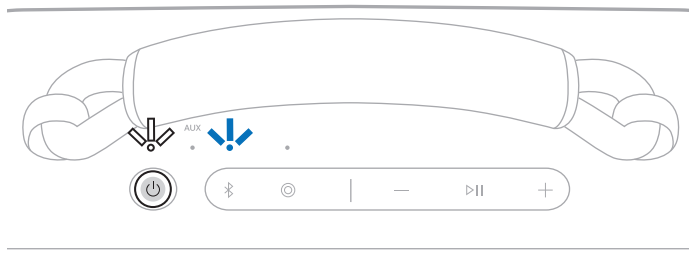

4. 機器に接続します(12ページを参照)。

スピーカーのデバイスリストには、機器を最大8台まで登録でき、同時に最大2台まで接続できます。ただし、一度に音楽を再生できる機器は1台だけです。

機器に接続する

以下のいずれかを使用して、スピーカーを機器に接続できます。

- 機器の *Bluetooth* 設定(「機器の *Bluetooth* 設定を使用する」を参照)
- Bose アプリ(13ページを参照)
- Fast Pair (Android デバイスのみ) (17ページを参照)

機器の *Bluetooth* 設定を使用する

1. 「接続準備完了」と聞こえ、*Bluetooth* インジケータが青くゆっくり点滅するまで、*Bluetooth* ボタンを長押しします。

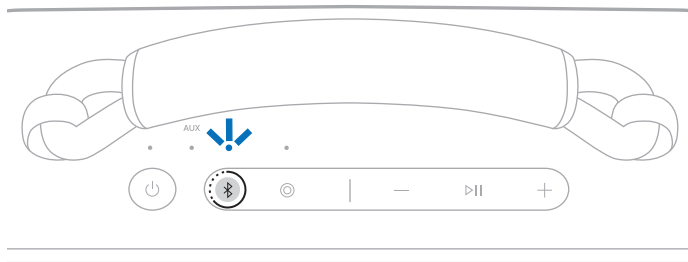

注: 既に機器が接続されている場合は、「別のデバイスの接続準備が完了しました」と聞こえます。

2. お使いの機器で *Bluetooth* 設定を開きます。
3. 利用可能な製品のリストからスピーカーを選択します。

注: Bose アプリでスピーカーに付けた名前を探してください。スピーカーに名前を付けていない場合は、デフォルトの名前が表示されます。

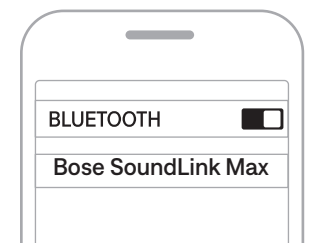

接続されている製品のリストにスピーカーが表示されます。*Bluetooth* インジケータが白く点灯します(27ページを参照)。

Bose アプリを使用する

Bose アプリを使用すると、スマートフォンやタブレットなどのモバイル機器からスピーカーのセットアップや操作を行うことができます。

このアプリを使用して、*Bluetooth* 接続の管理、スピーカーの設定の管理、音量の調節、音声ガイドの言語の選択、Bose が今後提供するアップデートや新機能の適用を行うことができます。

注: 他の Bose 製品用に Bose アプリを既にダウンロードしている場合は、製品リスト画面からスピーカーを追加できます。

1. お使いの機器で Bose アプリをダウンロードします。



2. アプリの指示に従って、スピーカーを追加します。

機器に再接続する

最後に接続していた機器に再接続する

本製品は電源をオンにすると、最後に接続していた2台の機器に再接続します。

注:

- 機器が通信範囲内(9m)にあり、電源が入っている必要があります。
- 機器の *Bluetooth* 機能が有効であることを確認します。

別の機器に再接続する

注: 機器が通信範囲内(9m)にあり、電源が入っている必要があります。

1. *Bluetooth* ボタン  を1回押すと、現在現在接続されている機器の名前が聞こえます。

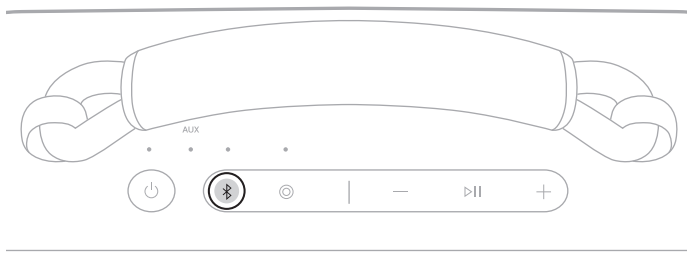

2. 2秒以内にもう一度 *Bluetooth* ボタン  を押すと、スピーカーのデバイスリストにある次の機器の名前が聞こえます。
3. 使用する機器の名前が聞こえるまで、手順を繰り返します。
4. 接続された機器で音楽を再生します。

ヒント: 機器の *Bluetooth* 設定または *Bose* アプリを使用して、別の機器を再接続することもできます (13ページを参照)。

注: 既に2台の機器がスピーカーに接続されている場合、新しい機器が以前に接続されていた2台目の機器に代わって接続されます。

追加の機器を接続する

スピーカーは同時に2台の機器に接続できます(マルチポイント接続)。

追加の機器とペアリングする方法については、12ページをご覧ください。

注:

- ただし、一度に音楽を再生できる機器は1台だけです。
- マルチポイント接続機能の管理または無効化には、**Bose**アプリを使用します。このオプションにアクセスするには、製品コントロール画面の「ソース」をタップします。
- マルチポイント接続機能が無効にすると、2台目に接続した機器の接続が解除されます。

接続されている機器を識別する

1. **Bluetooth** ボタン  を1回押すと、現在現在接続されている機器の名前が聞こえます。

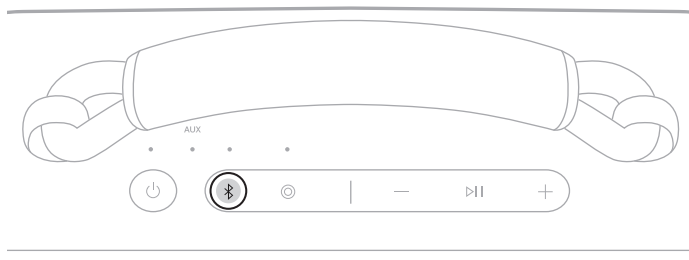

2. 2秒以内にもう一度 **Bluetooth** ボタン  を押すと、スピーカーのデバイスリストにある次の機器の名前が聞こえます。

接続されている2台の機器を切り替える

1. 1台目の機器の再生を一時停止します。
2. 2台目の機器で音楽を再生します。

機器の接続を解除する

機器の *Bluetooth* 設定または Bose アプリを使用します。

注: 機器で *Bluetooth* 機能を無効にすると、スピーカーとその他の *Bluetooth* 接続機器との接続がすべて解除されます。

スピーカーのデバイスリストを消去する

1. *Bluetooth* ボタンを「*Bluetooth* デバイスリストを消去しました。接続準備完了」と聞こえ、*Bluetooth* インジケータが青くゆっくり点滅するまで15秒間長押しします。

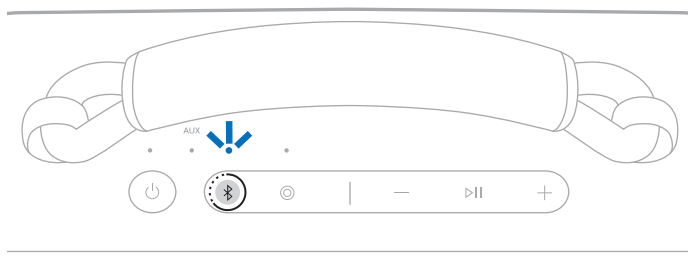

2. 機器の *Bluetooth* 設定からスピーカーを削除します。

すべての機器が消去され、スピーカーが新しい機器と接続可能な状態になります(12ページを参照)。

ANDROID デバイスのみ

Android デバイスを使用している場合は、次の接続機能にもアクセスできます。

Fast Pair 機能を使用して接続する

タップするだけで、スピーカーと Android デバイスをすばやく簡単に *Bluetooth* ペアリングできます。

注:

- Fast Pair 機能を使用するには、Android 6.0 以降を実行している Android デバイスが必要です。
 - Android デバイスでは、*Bluetooth* 機能と位置情報機能がオンになっている必要があります。
1. 「接続準備完了」と聞こえ、*Bluetooth* インジケーターが青くゆっくり点滅するまで、*Bluetooth* ボタンを長押しします。

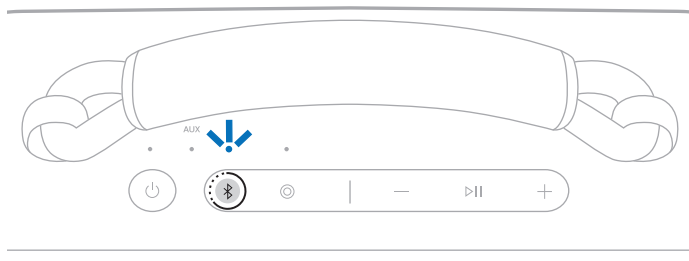

注: 既に機器が接続されている場合は、「別のデバイスの接続準備が完了しました」と聞こえます。

2. スピーカーを Android デバイスの横に置きます。

スピーカーのペアリングを促す通知がデバイスに表示されます。

注: 通知が表示されない場合は、デバイスで Google Play Services アプリの通知が有効になっていることを確認してください。

3. 通知をタップします。

スピーカーが接続されると、接続完了を確認する通知が表示されます。

注: 通知のボタンをタップして Bose アプリをダウンロードし、スピーカーの設定を完了することもできます。

Snapdragon Soundテクノロジー

Bose SoundLink Max ポータブルスピーカーは、Snapdragon Soundテクノロジーを採用しています。Snapdragon Soundは、接続された機器全体でQualcomm®のオーディオ技術を最適化し、ストリーミングオーディオの音質、接続の安定性、遅延を最適な状態にします。

Snapdragon Soundを体験するには、対応するAndroidデバイスなど、Snapdragon Sound認定デバイスが必要です。スピーカーを接続すると、デバイスは自動的にaptX Adaptive Bluetoothコーデックを使用してオーディオをストリーミングします。

注: スピーカーでサポートされるSnapdragon Sound機能を確認し、デバイスが対応しているかどうかを確認するには、次のサイトをご参照ください。
support.Bose.com/sl-max

スピーカーの操作ボタンはスピーカー天面にあります。

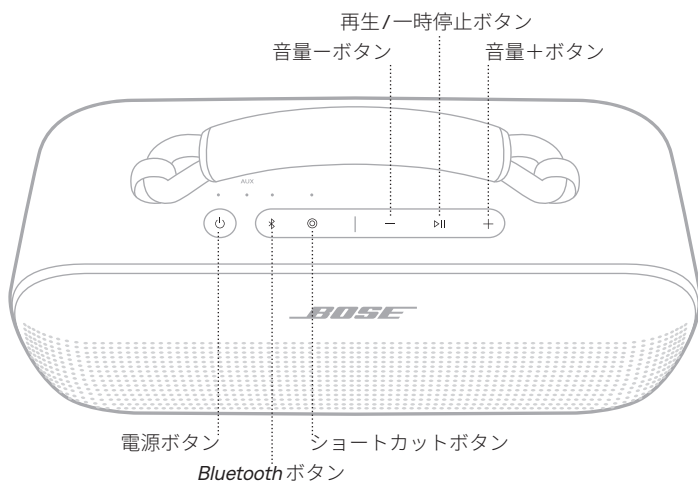

電源オン/オフ

電源ボタン  を押します。

電源をオンにすると、バッテリー残量を知らせる音声ガイドが流れます。ステータスインジケータが現在のバッテリー残量に応じて点灯します(26 ページを参照)。

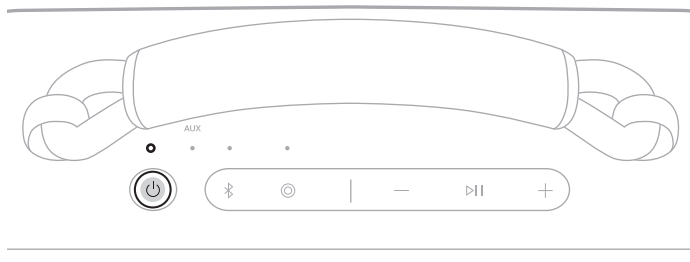

ヒント: Bose アプリを使用してスピーカーの電源をオフにすることもできます。このオプションは製品コントロール画面で設定できます。

自動オフタイマー

バッテリー電源で使用している場合は自動オフタイマーが働き、バッテリーの消耗を抑えます。音楽の再生を停止してボタンを20分間操作しないと、スピーカーが電源オフになります。

スピーカーをスタンバイ状態から復帰するには、電源ボタンまたはBluetoothボタンを押します。

注: タイマーの設定を変更するには、Boseアプリを使用します。このオプションは設定メニューから設定できます。

自動オフタイマーの無効化

再生/一時停止ボタンと音量+ボタンを同時に長押しします。「自動オフが無効」という音声ガイドが聞こえます。

自動オフタイマーを再度有効にするには、この操作をもう一度行います。

ヒント: 自動オフタイマーは、Boseアプリを使用して無効にすることもできます。

メディアの再生と音量調節

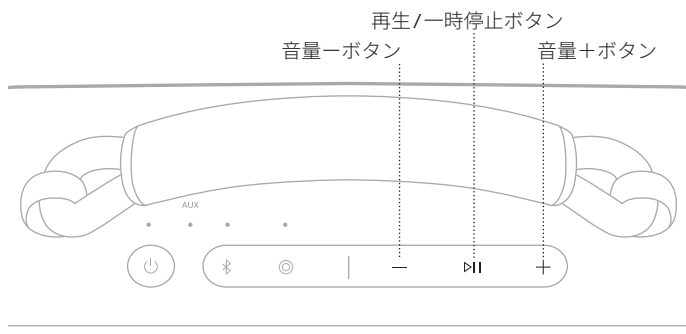

機能	操作方法
再生/一時停止	▶ ボタンを押します。
トラック送り	▶ ボタンを続けて2回押します。
トラック戻し	▶ ボタンを続けて3回押します。
音量を上げる	<p>+ ボタンを押します。</p> <p>注記:</p> <ul style="list-style-type: none"> 音量をすばやく上げるには、+ ボタンを長押しします。 最大音量に達すると、<i>Bluetooth</i> インジケータまたはAUXインジケータ(ソースによって異なります)が白く2回点滅します。
音量を下げる	<p>- ボタンを押します。</p> <p>注記:</p> <ul style="list-style-type: none"> 音量をすばやく下げるには、- ボタンを長押しします。 最小音量に達すると、<i>Bluetooth</i> インジケータまたはAUXインジケータ(ソースによって異なります)が白く2回点滅します。

ヒント: また、機器の音量コントロールまたはBoseアプリで音量を調節することもできます。このオプションは製品コントロール画面で設定できます。

プログラム可能なショートカットボタン  を使用して、以下の機能にすばやく簡単にアクセスすることができます。

- ケーブル接続に切り替える(デフォルト)
- Spotifyにアクセスする

ショートカットを使用する

ショートカットボタン  を押します。

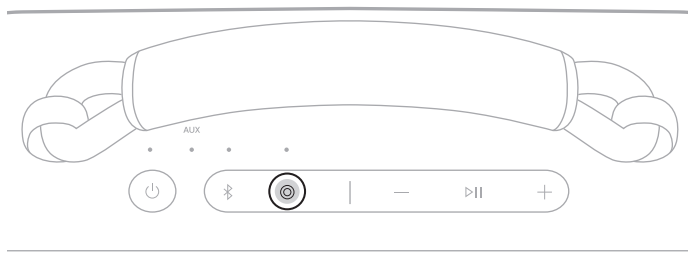

ショートカットを変更する、無効にする

ショートカットを変更または無効にするには、Boseアプリを使用します。このオプションにアクセスするには、製品コントロール画面の「ショートカット」をタップします。

Bluetooth接続に戻すには、Bluetoothボタン  を押します。

スピーカーを充電する

注意: スピーカーが濡れたまま充電しないでください。スピーカーが破損する恐れがあります。スピーカーは防水ですが、充電前にUSB-C端子が完全に乾いている必要があります。水分が検出されると、電源インジケーターが白とオレンジにゆっくり点滅します(26ページを参照)。

注: 付属のBose USB-Cケーブル、または5V ≒ 3A以上を供給する同様のUSB-Cケーブルを使用していることを確認します。

1. USB-Cケーブルの一方の端をスピーカーの裏側にあるUSB-Cポートに接続します。

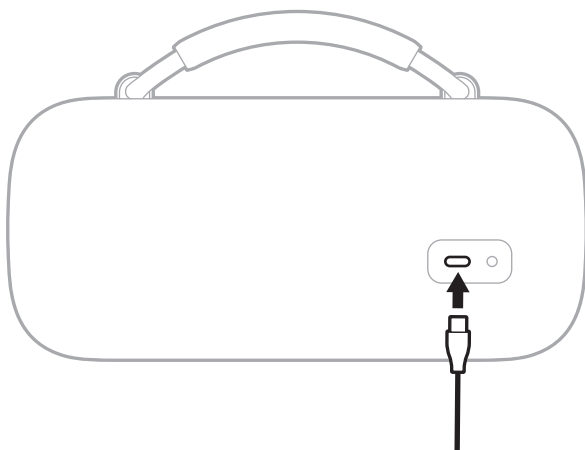

2. ケーブルのもう一方の端をUSB-C電源アダプターやパソコンなどの電源に接続します。

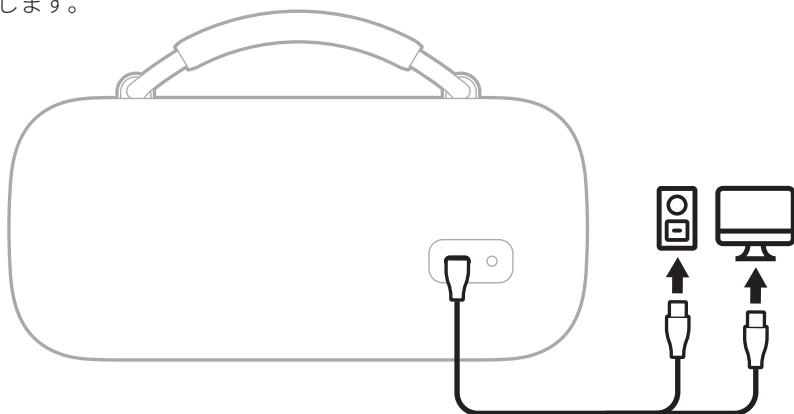

電源インジケーターが白くゆっくり点滅します。バッテリーの充電が完了すると、電源インジケーターは白く点灯します。

充電時間

バッテリーを完全に充電するには最長5時間かかります¹。

完全に充電した場合、スピーカー最大20時間使用できます²。最大音量では、バッテリーで約3時間の連続再生が可能です³。

充電時間とバッテリー性能は、USB電源アダプターの機能、音楽コンテンツ、スピーカーの音量、外部機器を充電する場合などによって異なります。

バッテリー残量の確認

スピーカーの電源をオンにするたびに、バッテリーの残量を知らせる音声ガイドが流れます。スピーカーの使用中にバッテリーの充電が必要になると、音声ガイドが流れます。

スピーカーの使用中は、電源ボタン  を長押しすると、バッテリー残量を知らせる音声ガイドが流れます。

バッテリー残量を目で確認する

電源インジケーターがバッテリー残量に応じて点灯します(26ページを参照)。

注: Bose アプリを使用してバッテリー残量を確認することもできます。このオプションは製品コントロール画面で設定できます。

すべてのテスト結果は、Bose SoundLink Max ポータブルスピーカーを使用して Bose が実施したものです。

- 1 5V/3A (15W) の USB-C 対応電源アダプターを使用し、本体がスタンバイモードでバッテリー残量 0% から 100% になるまでを計測。推奨 15W 電源アダプターを使用しない場合、充電時間は異なります。
- 2 20°C ~ 25°C (68°F ~ 77°F) の環境で Bluetooth A2DP オーディオを使用し、2023年10月現在の世界トップ50のミックスをデフォルトEQに設定して音量65%で再生、外部機器の充電なし。バッテリーで再生できる時間は、オーディオコンテンツ、音量、環境温度など、個々のユーザーの条件によって異なります。
- 3 20°C ~ 25°C (68°F ~ 77°F) の環境で Bluetooth A2DP オーディオを使用し、2023年10月現在の世界トップ50のミックスをデフォルトEQに設定して音量100%で再生、外部機器の充電なし。バッテリーで再生できる時間は、オーディオコンテンツ、音量、環境温度など、個々のユーザーの条件によって異なります。

機器を充電する

注意: スピーカーを濡れたまま充電しないでください。スピーカーが破損する恐れがあります。スピーカーは防水ですが、充電前にUSB-C端子が完全に乾いている必要があります。水分が検出されると、電源インジケータが白とオレンジにゆっくり点滅します(26ページを参照)。

1. USB-Cケーブルの一方の端をスピーカーの裏側にあるUSB-Cポートに接続します。

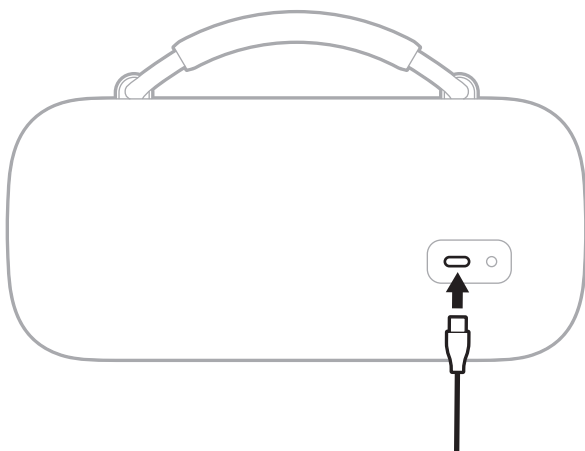

2. ケーブルのもう一方の端を機器のUSB-C端子に接続します。

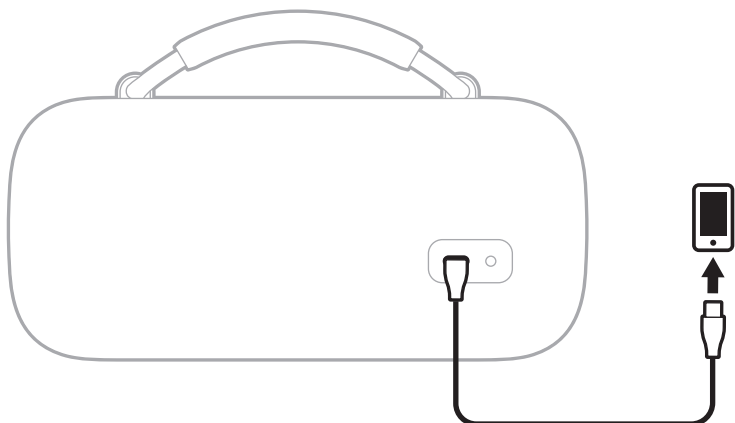

機器に充電状態が表示されます。

スピーカーの天面には、電源、AUX、Bluetooth、ショートカットのインジケータがあります。

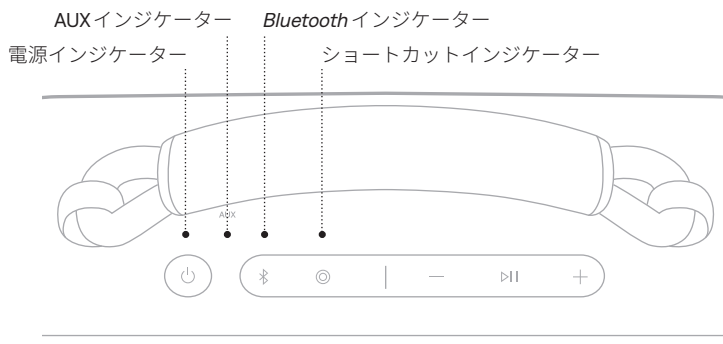

電源インジケータ

バッテリー、充電、アップデート、エラーの状態を表示します。

インジケータの表示	システムの状態
白の点灯	満充電
オレンジの点灯	バッテリー残量低下
オレンジの点滅	充電が必要
白の遅い点滅	充電中
白の3回点滅(繰り返し)	ソフトウェアアップデート中(無線経由)
白の速い点滅(10秒間)	ソフトウェアアップデート中(USB-C端子)
白の速い点滅(3秒間)	リストア完了
白とオレンジの遅い点滅(交互)	水分検出 - 充電前にUSB-C端子を完全に乾燥させること
白とオレンジの速い点滅(交互)	エラー、Boseカスタマーサービスに連絡してください

BLUETOOTHインジケータ

Bluetooth接続の状態を示します。

インジケータの表示	システムの状態
青の遅い点滅	接続準備完了
青の速い点滅	接続中
白の点灯	接続済み
白の2回点滅	デバイスリストを消去しました

AUXインジケータ

AUX接続の状態を示します。

インジケータの表示	システムの状態
白の点灯	接続済み

音声ケーブルで接続する

音声ケーブル(別売)をスピーカーに接続して、機器の音声を再生できます。

音声ケーブルの一方の端をスピーカーの背面にある3.5 mm端子に接続し、もう一方の端を機器の端子に接続します。

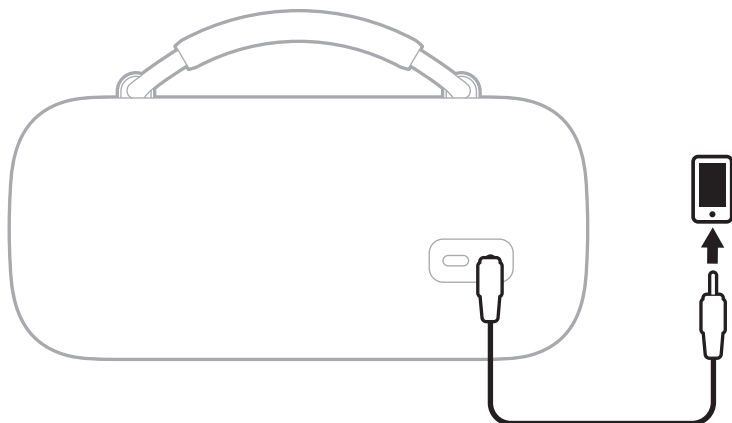

AUXインジケーターが白く点灯します。

注: Bluetooth接続に切り替えるには、Bluetoothボタン※を押します。ケーブル接続に戻すには、ショートカットボタン◎を押すか、音声ケーブルを抜いてから再度接続します。

BOSE SMART SPEAKER または BOSE SMART SOUNDBAR に接続する

Bose SimpleSync テクノロジーにより、スピーカーを Bose Smart Speaker または Bose Smart Soundbar に接続して、同じ音楽を 2 つの部屋で同時に聴くことができます。

注: SimpleSync テクノロジーは、最大 9 m の *Bluetooth* 通信範囲内で機能します。壁や建材の種類によって受信状態が変わる場合があります。

対応製品

スピーカーと Bose Smart Speaker または Bose Smart Soundbar を接続して、音楽を同時に再生することができます。

対応製品の例:

- Bose Smart Ultra Soundbar/Bose Ultra Soundbar
- Bose Smart Soundbar 900
- Bose Smart Soundbar 700/Bose Soundbar 700
- Bose Smart Soundbar 600
- Bose Soundbar 500
- Bose Smart Speaker 500/Bose Home Speaker 500
- Bose Home Speaker 300
- Bose Portable Smart Speaker/Bose Portable Home Speaker

新しい製品も随時追加されます。全製品のリストと詳細については、次のサイトをご覧ください。 support.bose.com/Groups

Bose アプリを使用して接続する

1. 「接続準備完了」と聞こえ、*Bluetooth* インジケータが青くゆっくり点滅するまで、*Bluetooth* ボタンを長押しします。

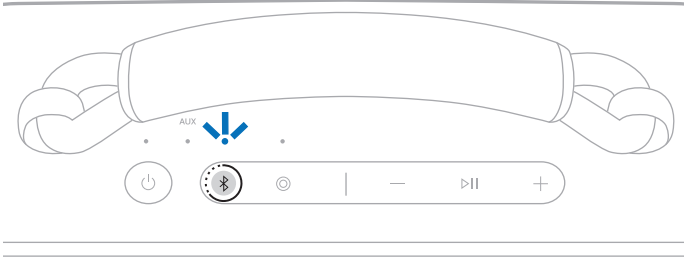

注: 既に機器が接続されている場合は、「別のデバイスの接続準備が完了しました」と聞こえます。

2. Bose アプリを使用して、スピーカーを対応する Bose 製品に接続できます。詳しくは、次のサイトをご覧ください: support.bose.com/Groups

注:

- 接続に最大 30 秒かかる場合があります。
- 本機がスピーカーやサウンドバーから 9 m 以内にあることを確認してください。
- スピーカーに一度に接続できる製品は 1 台だけです。

製品を操作して接続する

1. 「接続準備完了」と聞こえ、*Bluetooth* インジケータが青くゆっくり点滅するまで、*Bluetooth* ボタンを長押しします。

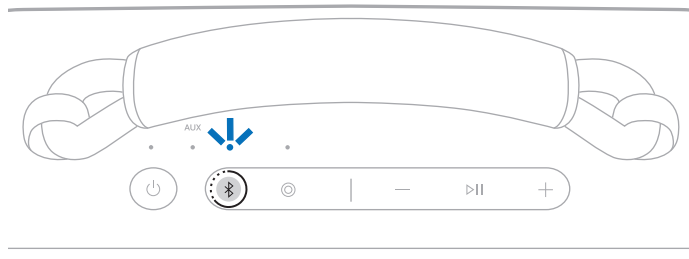

注: 既に機器が接続されている場合は、「別のデバイスの接続準備が完了しました」と聞こえます。

2. サウンドバーのリモコンまたはスピーカー上部の *Bluetooth* ボタンをライトバーまたはライトリングが青く点灯するまで長押しします。

スピーカーがサウンドバーまたはスピーカーに接続され、両方の機器で同じ音楽を聴くことができます。

注:

- 接続に最大30秒かかる場合があります。
- 本機がスピーカーやサウンドバーから9m以内にあることを確認してください。
- スピーカーに一度に接続できる製品は1台だけです。

BOSE SMART SPEAKER または SOUNDBAR に再接続する

Bose アプリを使用して、以前に接続していた Bose 製品にスピーカーを再接続できます。詳しくは、次のサイトをご覧ください: support.Bose.com/Groups

注:

- スピーカーやサウンドバーが通信範囲内(9m)にあり、電源が入っている必要があります。
- スピーカーを接続できない場合は、「以前に接続されていた Bose Smart Speaker や Soundbar と再接続できない」(38 ページ)をご覧ください。

ハンドルを使って、スピーカーを簡単に持ち運ぶことができます。

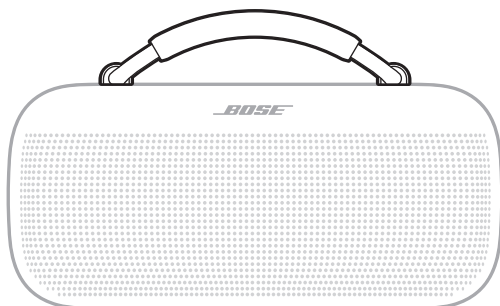

また、ハンドルを新しいハンドルやキャリーストラップに交換することもできます。これらのオプションアクセサリーを購入するには、次のサイトをご参照ください：
support.Bose.com/sl-max

ハンドルを取り外す

1. ハンドルの端にあるグロメットを左(反時計回り)に $\frac{1}{4}$ 回転させます。

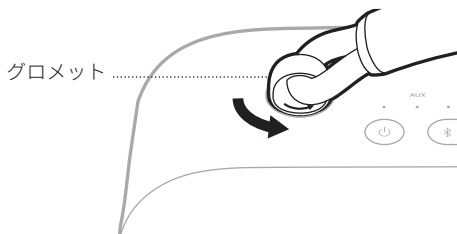

2. ハンドルを持ち上げて、スピーカーから取り外します。

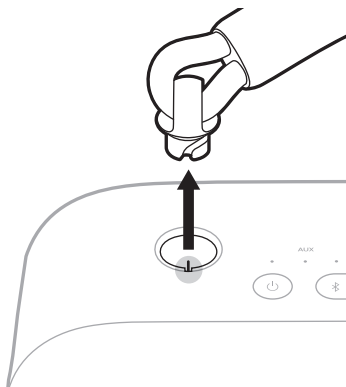

3. 手順1と2を繰り返して、もう一方の端も外します。

新しいハンドルやキャリーストラップを取り付ける

1. グロメットの切り欠きを開口部の突起に合わせて、グロメットをスピーカーに押し込みます。

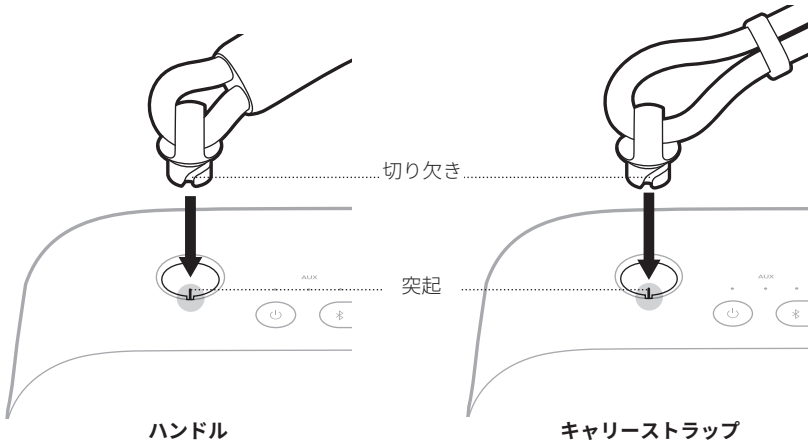

2. カチッという音が聞こえるまで、グロメットを右(時計回り)に $\frac{1}{4}$ 回転させます。

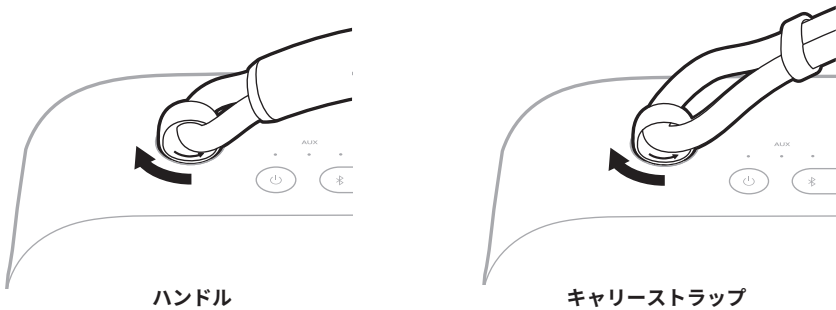

3. 手順1と2を繰り返して、ハンドルやキャリーストラップのもう一方の端も取り付けます。

このスピーカーは防水・防滴・防塵仕様の製品です。IP67 (防塵・防沫形)およびIP64 (防塵・防浸形)に準拠しています。スピーカーは深さ1mの水中に最大30分間沈めても問題ありません。シャワーを浴びているときや、雨や雪の中でもスピーカーを使うことができます。

注意:

- ・ 深さ1mを超える水中にスピーカーを沈めないでください。
- ・ スピーカーが水没している間は、音楽を再生しないでください。
- ・ スピーカーが塩水や塩素を含んだ水にさらされた場合は、そのあと真水で軽く洗い流し、残留物を取り除いてください。
- ・ スピーカーが濡れている間は、絶対にスピーカーや外部機器を充電しないでください。スピーカーが破損する恐れがあります。スピーカーは防水ですが、充電前にUSB-C端子が完全に乾いている必要があります。水分が検出されると、電源インジケーターが白とオレンジにゆっくり点滅します(26ページを参照)。



スピーカーをアップデートする

スピーカーは、Bose アプリに接続してアップデートが利用可能な場合、自動的にアップデートを開始します。アプリの手順に従ってください。アップデートが開始されると、電源インジケーターが白く3回点滅し、アップデートが完了するまでこれを繰り返します。

Bose Updater Web サイトを利用して、スピーカーをアップデートすることもできます。パソコンで btu.bose.com にアクセスして、画面の手順に従ってください。アップデートが開始されると、電源インジケーターが10秒間速く点滅します。

お手入れについて

スピーカーは定期的にお手入れすることをおすすめします。

- スピーカーの外装は、水で少し湿らせた柔らかい布で汚れを拭き取ってください。USB-C 端子が完全に乾いていることを確認してから充電してください。水分が検出されると、電源インジケーターが白とオレンジにゆっくり点滅します(26 ページを参照)。
- 溶剤、化学薬品、またはアルコール、アンモニア、研磨剤などを含むクリーニング液は使用しないでください。
- スピーカーが塩水や塩素を含んだ水にさらされた場合は、そのあと真水で軽く洗い流し、残留物を取り除いてください。

スピーカーを保管する

使用しないときは、スピーカーを涼しい場所に保管してください。

注意: バッテリーが完全に充電された状態や、充電残量が少ない状態で、スピーカーを長期間保管しないでください(26 ページを参照)。

交換部品とアクセサリ

交換部品とアクセサリは、ボーズ製品取扱店、弊社 Web サイト、またはお電話によるご注文でご購入いただけます。

次のサイトをご参照ください: support.bose.com/si-max

保証

製品保証の詳細は worldwide.bose.com/Warranty をご覧ください。

製品の登録をお願いいたします。登録は弊社 Web サイト (worldwide.bose.com/ProductRegistration) から簡単に行えます。製品を登録されない場合でも、保証の内容に変更はありません。

最初にお試しいただくこと

スピーカーに問題が生じた場合は、下記の点をご確認ください。

- スピーカーの電源をオフにしてから、再度オンにします (19 ページを参照)。
- スピーカーを充電します (23 ページを参照)。
- ステータスインジケーターを確認します (26 ページを参照)。
- お使いの機器が *Bluetooth* 接続に対応していることを確認します (12 ページを参照)。
- スピーカー、機器、音楽再生アプリの音量を上げます。
- 機器を干渉源や障害物から離して、スピーカーに近づけます (9 m 以内)。
- 別の機器を接続します (12 ページを参照)。

問題が解決しない場合は、次の表を参照して一般的な問題の症状と対処方法をご確認ください。トラブルシューティングの記事、ビデオ、その他のリソースにアクセスすることもできます。 support.Bose.com/sl-max

それでも問題が解決できない場合は、Bose カスタマーサービスまでお問い合わせください。

次のサイトをご参照ください: worldwide.Bose.com/contact

その他の対処方法

症状	対処方法
電源が入らない(バッテリー動作時)	バッテリーが保護モードへ移行している、あるいは放電している可能性があります。スピーカーを電源に接続します (23 ページを参照)。
スピーカーを機器に接続できない	スピーカーのデバイスリストを消去します (16 ページを参照)。機器の <i>Bluetooth</i> リストからスピーカーを削除します (Low Energy (LE) ラベルの付いた重複項目も含む)。もう一度接続してみます (12 ページを参照)。 support.Bose.com/sl-max にアクセスして、解説ビデオを参照します。
スピーカーが続けて押す操作に反応しない	押す速度を変えてみます。
音が出ない	Bose アプリを使用して、音声ガイドをオンにしていることを確認します。 <i>Bluetooth</i> ボタン ✱ を押して、接続機器の名前を音声で確認します。正しい機器が接続されていることを確認してください。 別の楽曲や音楽再生アプリを使用します。 機器が2台接続されている場合は、1台目の機器で再生を一時停止し、2台目の機器で音楽を再生します。

症状	対処方法
<p>Bluetoothで接続されている機器からの音質が悪い</p>	<p>別の楽曲や音楽再生アプリを使用します。</p> <p>機器が2台接続されている場合は、2台目の機器の接続を解除します。</p> <p>機器や音楽再生アプリのオーディオ拡張機能を無効にします。</p> <p>スピーカーが水で濡れている場合は、乾くまで待ってからやり直してください。</p>
<p>音声ケーブルで接続されている機器からの音質が悪い</p>	<p>音声ケーブルの両端がしっかりと接続されていることを確認します(28ページを参照)。</p> <p>機器や音楽再生アプリのオーディオ拡張機能を無効にします。</p> <p>別の音声ケーブルをお試しください(28ページを参照)。</p>
<p>音声ケーブルで接続されている機器からの音が聞こえない</p>	<p>音声ケーブルの両端がしっかりと接続されていることを確認します(28ページを参照)。</p> <p>機器の再生ボタンを押して、音楽が再生されていることを確認します。</p> <p>別のアプリケーションまたは音楽サービスからオーディオを再生します。</p> <p>機器に直接保存しているコンテンツを再生します。</p> <p>スピーカーの音量を上げてから、機器の音量を上げます。</p> <p>別の音声ケーブルをお試しください(28ページを参照)。</p> <p>機器を再起動します。</p>
<p>音声が遅れる</p>	<p>別のアプリケーションまたは音楽サービスからオーディオを再生します。</p> <p>アプリケーションまたは音楽サービスを閉じてから再度開きます。</p> <p>ケーブル接続をお試しください(28ページを参照)。</p>
<p>スピーカーが充電されない</p>	<p>USB-Cケーブルの両端がしっかりと接続されていることを確認します(23ページを参照)。</p> <p>付属のBose USB-Cケーブル、または5V ≒ 3A以上を供給する同様のUSB-Cケーブルを使用していることを確認します。</p> <p>別の電源アダプターで試してみます。</p> <p>スピーカーが非常に高温または低温の場所に置かれていた場合は、室温に戻してからもう一度充電してください。</p> <p>スピーカーが水で濡れている場合は、乾くまで待ってからやり直してください。</p> <p>スピーカーをリセットします(39ページを参照)。</p>

症状	対処方法
<p>モバイル機器を充電できない</p>	<p>USB-Cケーブルの両端がしっかりと接続されていることを確認します(25ページを参照)。</p> <p>スピーカーが水で濡れている場合は、乾くまで待ってからやり直してください。</p> <p>他の機器から充電できるか確認します。モバイル機器の取扱説明書をご参照ください。</p> <p>スピーカーからUSB-Cケーブルを取り外して、再度接続します。それでも機器が充電されない場合は、機器からUSB-Cケーブルを取り外して、再度接続します。問題を解決できない場合は、お使いの機器の取扱説明書をご参照ください。</p>
<p>スピーカーとBose Smart SpeakerやSoundbarを接続できない</p>	<p>Boseアプリを使用していることを確認します(13ページを参照)。</p> <p>Bose Smart SpeakerまたはSoundbarで最新のソフトウェアが実行されていることを確認します。Boseアプリを使用して、入手可能なソフトウェアのアップデートを実行します。</p> <p>対応しているBose製品を接続していることを確認します。対応製品のリストについては、次のサイトをご覧ください： support.Bose.com/Groups</p> <p>「接続準備完了」または「別のデバイスの接続準備が完了しました」と聞こえ、<i>Bluetooth</i>インジケータが青くゆっくり点滅するまで、<i>Bluetooth</i>ボタンを長押しします。</p> <p>本機がサウンドバーやスピーカーから9 m以内にあることを確認します。</p>
<p>以前に接続されていたBose Smart SpeakerやSoundbarと再接続できない</p>	<p>スピーカーの<i>Bluetooth</i>インジケータが青くゆっくり点滅し、「別のデバイスの接続準備が完了しました」という音声ガイドが聞こえるまで、<i>Bluetooth</i>ボタンを長押しします。Boseアプリを使用して、スピーカーを対応するBose製品に接続できます。詳しくは、次のサイトをご覧ください： support.Bose.com/Groups</p>
<p>接続したBose Smart SpeakersまたはSoundbarからの音が遅れて再生される</p>	<p>Boseアプリをダウンロードし(13ページを参照)、入手可能なソフトウェアのアップデートを実行します。</p> <p>パソコンで、btu.Bose.comにアクセスしてUSBのアップデートを確認します。</p>

スピーカーをリセットする

スピーカーが反応しない場合は、リセットすることができます。

スピーカーをリセットすると、製品のコントロールがリセットされ、スピーカーが再起動します。機器の設定は消去されません。

注: USB-Cケーブルがスピーカーに接続されていないことを確認します。

1. スピーカーの電源がオフになるまで、電源ボタン  を **30秒間**長押しします。

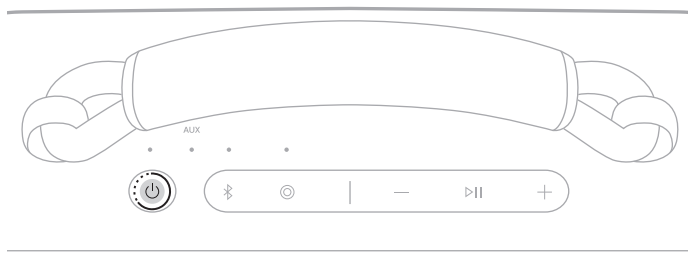

2. 電源ボタン  を押します。

電源インジケーターがバッテリー残量に応じて点灯します ([26ページ](#)を参照)。

注:

- USB-Cケーブルが接続されている場合は、スピーカーをリセットする前にケーブルを取り外す必要があります。
- それでも問題が解決できない場合は、support.bose.com/sl-maxでその他のトラブルシューティング情報を参照し、サポートをご利用ください。

スピーカーを出荷時の設定に戻す

出荷時の設定にリセットすると、接続機器の情報や言語設定がスピーカーから消去され、工場出荷時の設定に戻ります。

1. 電源インジケータが3秒間白く点滅するまで、音量+ボタンと音量-ボタンを同時に15秒間長押しします。

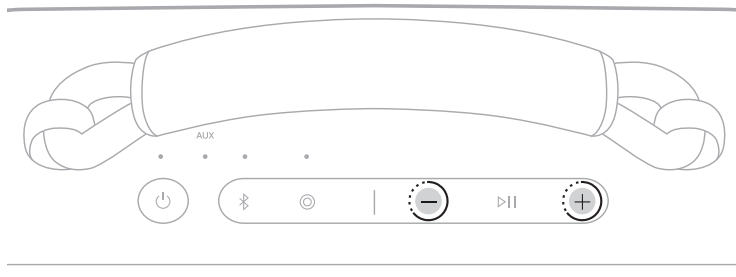

スピーカーの電源がオフになります。

2. 電源ボタンを押します。

電源インジケータがバッテリー残量に応じて点灯します(26ページを参照)。Bluetoothインジケータが青くゆっくり点滅し、「接続準備完了」と聞こえます。

- 注:** それでも問題が解決できない場合は、support.bose.com/sl-maxでその他のトラブルシューティング情報を参照し、サポートをご利用ください。

الرجاء قراءة جميع التعليمات الخاصة بالسلامة والاستخدام والاحتفاظ بها.

تعلن شركة Bose بموجب هذا المستند أن هذا المنتج يتوافق مع المتطلبات الأساسية لتوجيه الاتحاد الأوروبي رقم 2014/53/EU وشروطه الأخرى ذات الصلة وجميع متطلبات توجيهات الاتحاد الأوروبي الأخرى المعمول بها. ويمكن العثور على إعلان المطابقة الكامل في الموقع التالي: www.Bose.com/compliance

يتوافق هذا المنتج مع جميع لوائح التوافق الكهرومغناطيسي المعمول بها لعام 2016 وجميع لوائح المملكة المتحدة الأخرى المعمول بها. ويمكن العثور على إعلان المطابقة الكامل في الموقع التالي: www.Bose.com/compliance

تعلن شركة Bose Corporation في هذا الكتيب أن هذا المنتج يتوافق مع المتطلبات الأساسية التي تنص عليها لوائح الأجهزة اللاسلكية لعام 2017 وجميع لوائح المملكة المتحدة المعمول بها. ويمكن العثور على إعلان المطابقة الكامل في الموقع التالي: www.Bose.com/compliance

تعليمات مهمة للسلامة

لا تقم بسد أي فتحات للتهوية. قم بالتركيب حسب تعليمات جهة الصنع.

إذا تعرضت السماعة للملح أو المياه المكلورة، فعليك شطفها برفق بالماء العذب بعد التعرض لأي منهما لإزالة الرواسب. تأكد من جفاف منفذ الموصل تمامًا قبل الشحن.

لا تستخدم سوى الملحقات/المرفقات التي تحددها جهة الصنع.

أجل جميع أعمال الصيانة إلى أفراد صيانة مؤهلين. يلزم إجراء الصيانة في حال عدم عمل الجهاز بشكل طبيعي، أو تعرضه للتلف المادي.

تحذيرات/تنبيهات

يحتوي المنتج على أجزاء صغيرة قد تسبب في التعرض لخطر الاختناق. غير مناسب للأطفال دون 3 سنوات.



يحتوي هذا المنتج على مادة مغناطيسية. استشر طبيبك فيما إذا كان لهذا المنتج تأثير على أي أجهزة طبية مزروعة لديك أو لا.



• أبقِ المنتج بعيداً عن مصادر اللهب والحرارة. لا تضع أي مصادر لهب مكشوف (مثل الشموع المشتعلة) فوق المنتج أو بالقرب منه.

• لا تُجر أي تبديلات غير مصرّح بها لهذا المنتج.

• لا تستخدم هذا المنتج إلا مع مصدر طاقة LPS معتمد مستوف للمتطلبات التنظيمية المحلية (مثل UL، أو CSA، أو VDE، أو CCC).

• قد تشكل البطارية المرفقة مع هذا المنتج خطراً يؤدي إلى اندلاع حريق، أو انفجار، أو قد تُسبب حرقاً كيميائياً إذا أسيء استخدامها، أو تم استبدالها بطريقة غير صحيحة، أو استبدالها بنوع غير صحيح.

• لا تعرّض المنتجات التي تحتوي على بطاريات لحرارة زائدة (مثل تخزينها تحت أشعة الشمس المباشرة، أو تعريضها للنار أو ما شابه ذلك).

• إذا حدث تسرب من البطارية، فلا تترك السائل يلامس جلدك أو عينيك. وإذا حدث تلامس، فاطلب المشورة الطبية.

• توجد بطاقة المنتج على الجزء السفلي للمنتج.

ملاحظة: تم اختبار هذا الجهاز وُجد أنه يتوافق مع حدود جهاز رقمي من الفئة B وفقاً للفقرة رقم 15 من قواعد هيئة الاتصالات الفيدرالية (FCC). وقد وضعت هذه الحدود لتوفير الحماية المناسبة من التداخل الضار عند تركيب الجهاز في منطقة سكنية. يولد هذا الجهاز طاقة تردد لاسلكية ويستخدمها ويمكن أن يشعها، وإذا لم يتم تركيبه واستخدامه وفقاً للتعليمات، فيمكن أن يتسبب في حدوث تداخل ضار في الاتصالات اللاسلكية. ومع ذلك، فلا يوجد ضمان لعدم حدوث تداخل بسبب التركيب. إذا تسبب هذا الجهاز في حدوث تداخل ضار للاستقبال اللاسلكي أو التلفزيوني (يمكن التحقق من ذلك عن طريق إطفاء الجهاز وإعادة تشغيله)، يُوصى المستخدم بتصحيح التداخل باستخدام إجراء أو أكثر من الإجراءات التالية:

• غير اتجاه منتج الاستقبال أو هوائي الاستقبال أو موضعهما.

• زيادة المسافة الفاصلة بين الجهاز وجهاز الاستقبال.

• توصيل الجهاز بأحد كهربائي في دائرة مختلفة عن الدائرة التي تم توصيل جهاز الاستقبال بها.

• استشارة الوكيل أو أحد فنيي الراديو/التلفاز ذوي الخبرة للحصول على المساعدة.

قد يؤدي القيام بأي تغييرات أو تعديلات دون موافقة صريحة من Bose Corporation إلى إلغاء ترخيص المستخدم لتشغيل هذا الجهاز.

يتوافق هذا الجهاز مع حدود التعرض البشري للإشعاع التي حددتها هيئة الاتصالات الفيدرالية، ووزارة الابتكار والعلوم والتنمية الاقتصادية في كندا للسكان عامة. يجب تركيب هذا الجهاز وتشغيله على مسافة 20 سم على الأقل بين مصدر الإشعاع وجسمك. يجب عدم وضع جهاز الإرسال هذا في نفس المكان مع أي هوائي أو جهاز إرسال آخر أو تشغيله بالتزامن معه.

CAN ICES-3(B)/NMB-3(B)

بالنسبة لأوروبا: نطاق تردد العملية التشغيلية من 2400 إلى 2483.5 ميغا هرتز. | الحد الأقصى لنقل الطاقة أقل من 20 ديسيبل ميلي وات من القدرة المشعة المكافئة المتاحة.

هذا الرمز يعني أنه يجب عدم التخلص من المنتج مع النفايات المنزلية، بل يجب تسليمه إلى مرفق جمع نفايات مناسب لإعادة تدويره. يساعد التخلص السليم وإعادة التدوير على حماية الموارد الطبيعية، وصحة الإنسان، والبيئة. لمزيد من المعلومات حول طريقة التخلص من هذا المنتج وإعادة تدويره، يُرجى الاتصال بالبلدية المحلية التابعة لك، أو مرفق التخلص من النفايات، أو المتجر الذي اشترت منه هذا المنتج.



الوائح الفنية للأجهزة ذات الترددات اللاسلكية منخفضة الطاقة: يُحظر على أي شركة أو مؤسسة أو مستخدم تغيير ترددات أو تعزيز طاقة الإرسال أو تغيير السمة الأصلية أو الأداء في أي جهاز من الأجهزة المعتمدة ذات الترددات اللاسلكية منخفضة الطاقة؛ وذلك دون الحصول على إذن من اللجنة الوطنية الصينية للاتصالات (NCC). لا تؤثر الأجهزة ذات الترددات اللاسلكية منخفضة الطاقة على أمن الطائرات ولا تتداخل مع الاتصالات القانونية، وفي حال حدوث تداخل، يجب على المستخدم إيقاف تشغيلها على الفور حتى إزالة هذا التداخل. الاتصالات القانونية المذكورة تعني أن الاتصالات اللاسلكية تعمل وفقاً لقانون إدارة الاتصالات. يجب أن تكون الأجهزة ذات الترددات اللاسلكية منخفضة الطاقة عرضة للتداخل من قبل الاتصالات القانونية أو الأجهزة الصناعية والعلمية والطبية (ISM) المشعة لموجات الراديو. يجب أن تكون الأجهزة ذات الترددات اللاسلكية منخفضة الطاقة عرضة للتداخل من قبل الاتصالات القانونية أو الأجهزة الصناعية والعلمية والطبية (ISM) المشعة لموجات الراديو.

لا تحاول إخراج بطارية الليثيوم أيون القابلة لإعادة الشحن من هذا المنتج. اتصل بموزع Bose المحلي لديك أو بفني مؤهل آخر لإعادة تدوير المنتج والتخلص منه.

يُرجى التخلص من البطاريات المستخدمة بطريقة سليمة، بالاتباع للوائح المحلية. لا تحرقها.



جدول المواد الخطرة المحظور استخدامها بالصين

أسماء المواد أو العناصر السامة أو الخطرة ومحتوياتها						
المواد والعناصر السامة أو الخطرة						
اسم الجزء	الرصاص (Pb)	الزئبق (Hg)	الكاديوم (Cd)	سداسي الكروم (Cr(VI))	ثنائي الفينيل متعدد البروم (PBB)	إثير ثنائي الفينيل المعالج بالبروم (PBDE)
مركبات ثنائي الفينيل متعدد الكلور (PCB)	X	O	O	O	O	O
الأجزاء المعدنية	X	O	O	O	O	O
الأجزاء البلاستيكية	O	O	O	O	O	O
السماعات	X	O	O	O	O	O
الكيبلات	X	O	O	O	O	O
تم إعداد هذا الجدول وفقاً لأحكام المعيار SJ/T 11364.						
O: يشير إلى أن هذه المادة السامة أو الخطرة الموجودة في كل المواد المتجانسة لهذا الجزء أقل من متطلبات تقييد معيار GB/T 26572.						
X: يشير إلى أن هذه المادة السامة أو الخطرة الموجودة على الأقل في إحدى المواد المتجانسة لهذا الجزء أعلى من متطلبات التقييد لمعيار GB/T 26572.						



جدول المواد الخطرة المحظور استخدامها بتايوان

اسم الجهاز: سماعة Bluetooth تعيين النوع: 442368						
المواد المحظورة والرموز الكيميائية لها						
الوحدة	الرصاص (Pb)	الزئبق (Hg)	الكاديوم (Cd)	الكروم سداسي التكافؤ (Cr+6)	ثنائي الفينيل المعالج بالبروم (PBB)	إثير ثنائي الفينيل متعدد البروم (PBDE)
مركبات ثنائي الفينيل متعدد الكلور (PCB)	—	O	O	O	O	O
الأجزاء المعدنية	—	O	O	O	O	O
الأجزاء البلاستيكية	O	O	O	O	O	O
السماعات	—	O	O	O	O	O
الكيبلات	—	O	O	O	O	O
ملاحظة 1: "O" تشير إلى أن النسبة المئوية لمحتوى المادة المحظورة لا تتجاوز النسبة المئوية للقيمة المرجعية الموجودة.						
ملاحظة 2: يشير "—" إلى أن المادة المحظورة تتطابق مع الإعفاء.						

تاريخ التصنيع: يشير الرقم الثامن في الرقم المسلسل إلى سنة التصنيع؛ إذ يشير الرقم "4" إلى 2014 أو 2024.

المستوردون: Bose Electronics (Shanghai) Company Limited, Level 6, Tower D, No. 2337 Gudai Rd. Minhang District, Shanghai 201100 | Bose Products B.V., Gorslaan 60, 1441 RG Purmerend, The Netherlands | Bose de México S. de R.L. de C.V., Avenida Prado Sur #150, Piso 2, Interior 222 y 223, Colonia Lomas | +5255 (5202) 3545 رقم الهاتف: de Chapultepec V Sección, Miguel Hidalgo, Ciudad de México, C.P. 11000 | Bose Limited (H.K.), 9F., No. 10, Sec. 3, Minsheng E. Road, Zhongshan Dist. Taipei City 10480 | Bose Limited, Bose House, Quayside Chatham Maritime, Chatham, Kent, ME4 4QZ, | +886-2-2514 7676 United Kingdom

القدرة المقتننة على الإدخال: 20/15/9/5 فولت ---، 3 أمبير بحد أقصى | القدرة المقتننة على الإخراج: 5 فولت ---، 3 أمبير

رقم الموديل: 442368. يوجد مُعرّف CMIIT على الجزء السفلي من السماعة.

يتمتع هذا المنتج بضمان محدود من Bose، متوفر عبر الموقع worldwide.Bose.com/Warranty

إقرارات الترخيص: لعرض إقرارات الترخيص السارية على مجموعات برامج الطرف الثالث المتدمجة بوصفها مكونات السماعة المحمولة Bose SoundLink Max الخاصة بك، استخدم تطبيق Bose. يُمكنك الوصول إلى هذه المعلومات من قائمة الإعدادات.

تُعدّ Apple، وShعار Apple، وiPad، وiPhone علامات تجارية تابعة لشركة Apple Inc، ومُسجّلة في الولايات المتحدة ودول أخرى. App Store هي علامة خدمة لشركة Apple Inc، ويتم استخدام العلامة التجارية "iPhone" في اليابان بترخيص من شركة Aiphone K.K. إن استخدام بطاقة "Made for Apple" يعني أنه قد تم تصميم أحد الملحقات للاتصال بصورة خاصة بمنتج (منتجات) Apple المذكور في البطاقة، وأنه قد تم التصديق عليه من قِبَل المُطَوِّر لاستيفائه معايير أداء Apple. تُعدّ Apple غير مسؤولة عن تشغيل هذا الجهاز أو امتثاله لمعايير السلامة والمعايير التنظيمية.

العلامة التجارية النصية Bluetooth® وشعاراتها هي علامات تجارية مُسجّلة مملوكة لشركة Bluetooth SIG، وأيّ استخدام لهذه العلامات من قِبَل شركة Bose يكون بموجب ترخيص.

Android، وGoogle Play هي علامات تجارية لشركة Google LLC.

Snapdragon Sound من إنتاج شركة Qualcomm Technologies, Inc. وأو الشركات التابعة لها. تُعدّ Qualcomm وSnapdragon Sound وSnapdragon علامات تجارية أو علامات تجارية مسجلة لشركة Qualcomm Incorporated.

USB Type-C® وUSB-C® هما علامتان تجاريتان مسجلتان لدى USB Implementers Forum.

تُعدّ Bose وشعار B وSimpleSync وSoundLink علامات تجارية مملوكة لشركة Bose Corporation | المقر الرئيسي لشركة Bose: 1-877-230-5639 | حقوق الطبع والنشر © لعام 2024 محفوظة لشركة Bose Corporation. لا يجوز نسخ أي جزء من هذا الدليل، أو تعديله، أو توزيعه، أو استخدامه بطريقة أخرى دون إذن كتابي مسبق.

يُرجى استكمال سجلاتك والاحتفاظ بها

الرقم المسلسل للموديل موجود على ظهر السماعة. ورقم الموديل موجود أسفل السماعة.

الرقم المسلسل:

رقم الموديل: 442368

الرجاء الاحتفاظ بالإصال الخاص بك. يمكنك الآن تسجيل منتج Bose الخاص بك. للقيام بذلك بسهولة، انتقل إلى الرابط

worldwide.Bose.com/ProductRegistration

ما تتضمنه علبة المنتج

9 المحتويات

بدء التشغيل

10 الإعداد الأولي

اتصالات **BLUETOOTH®**

12 الاتصال بجهاز

12 استخدام إعدادات *Bluetooth* بجهازك

13 استخدام تطبيق *Bose*

14 إعادة الاتصال بجهاز

14 إعادة الاتصال بأخر جهاز تم الاتصال به

14 إعادة الاتصال بجهاز مختلف

15 توصيل جهاز إضافي

15 تحديد الأجهزة المتصلة

15 التبديل بين جهازين متصلين

16 فصل جهاز

16 مسح قائمة الأجهزة الخاصة بالسماعة

17 أجهزة **ANDROID™** فقط

17 الاتصال باستخدام الإقران السريع

18 تقنية **Snapdragon Sound™**

أزرار التحكم في السماعة

19 تشغيل/إيقاف التشغيل

20 مؤقت إيقاف التشغيل التلقائي

21 تشغيل الوسائط ومستوى الصوت

الاختصارات

22 استخدام الاختصار الخاص بك

22 تغيير الاختصار الخاص بك أو تعطيله

البطارية

23	شحن السماعة.....
24	مدة الشحن.....
24	الاستماع إلى مستوى البطارية.....
24	عرض مستوى البطارية.....
25	شحن الجهاز.....

الحالة

26	مصباح الطاقة.....
27	مصباح BLUETOOTH
27	مصباح AUX

الاتصال السلكي

28	توصيل كبل الصوت.....
----	----------------------

توصيل منتجات **BOSE**

29	التوصيل بسماعة أو مكبر صوت BOSE SMART
29	المنتجات المتوافقة.....
30	الاتصال باستخدام تطبيق Bose
31	التوصيل باستخدام أزرار التحكم في المنتج.....
31	إعادة الاتصال بسماعة أو مكبر صوت BOSE SMART

إمكانية التنقل

32	إزالة المقبض.....
33	توصيل مقبض جديد أو حزام حمل.....
34	مقاومة الماء والغبار.....

العناية والصيانة

35	تحديث السماعه.....
35	تنظيف السماعه.....
35	تخزين السماعه.....
35	قطع الغيار والملحقات.....
35	ضمان محدود.....

استكشاف الأخطاء وإصلاحها

36	جرب هذه الحلول أولاً.....
36	حلول أخرى.....
39	إعادة ضبط السماعه.....
40	استعادة السماعه.....

المحتويات

تأكد من إدراج الأجزاء التالية:



مصدر طاقة USB Type-C®
(غير متوفر في جميع المناطق.)

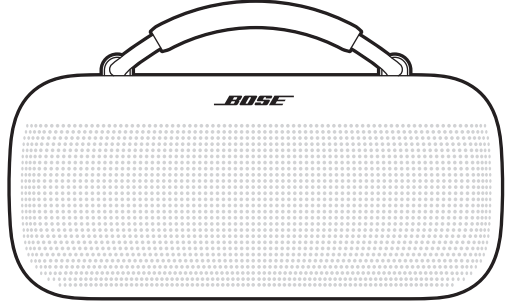

سماعة محمولة Bose SoundLink Max

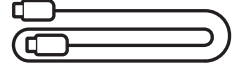

كبل USB-C®

ملاحظة: لا تستخدم المنتج إذا كان أي جزء منه مفقودًا أو تالفًا. تفضل زيارة support.Bose.com/sl-max للاطلاع على مقالات استكشاف الأخطاء وإصلاحها ومقاطع الفيديو وإصلاح المنتج أو استبداله.

تأتي السماعة مشحونة جزئيًا. قبل استخدام السماعة للمرة الأولى، قم بتوصيلها بمصدر طاقة. لا يلزم شحن السماعة بالكامل، ولكنها تتطلب اتصالًا أوليًا لتنشيط البطارية.

الإعداد الأولي

1. وصل أحد طرفي كبل USB-C بمنفذ USB-C الموجود على ظهر السماعة.

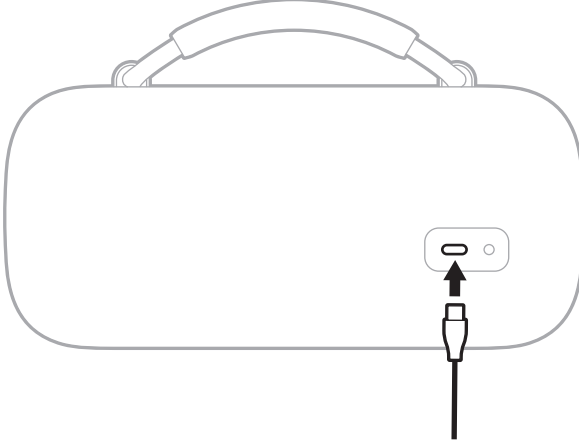

2. وصل طرف الكبل الآخر بمصدر طاقة USB-C.

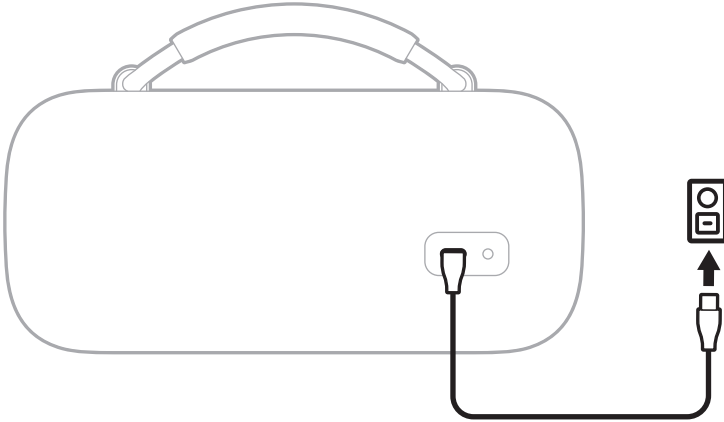

3. اضغط على زر الطاقة (⏻).

يومض مصباح الطاقة باللون الأبيض ببطء. تسمع مستوى البطارية متبوعًا بـ "جاهز للاتصال". يومض مصباح Bluetooth باللون الأزرق ببطء.

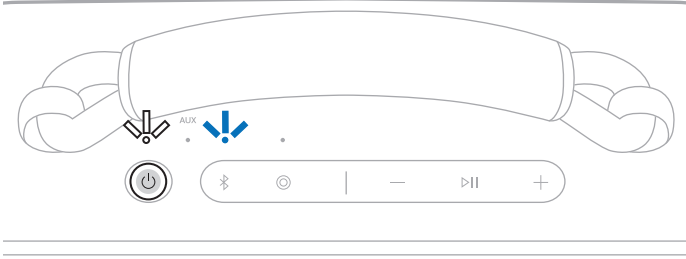

4. الاتصال بجهازك (انظر الصفحة 12).

يمكنك تخزين ما يصل إلى ثمانية أجهزة في قائمة الأجهزة بالسماعة، ويمكن توصيل السماعة بشكل فعال بجهازين في المرة الواحدة. يمكنك تشغيل الصوت من جهاز واحد فقط في كل مرة.

الاتصال بجهاز

يمكنك توصيل السماعة بجهازك باستخدام أي مما يلي:

- إعدادات **Bluetooth** بجهازك (انظر "استخدام إعدادات **Bluetooth** بجهازك")
- تطبيق **Bose** (انظر الصفحة 13)
- الإقران السريع (أجهزة **Android** فقط) (انظر الصفحة 17)

استخدام إعدادات **Bluetooth** بجهازك

1. اضغط مع الاستمرار على زر **Bluetooth** حتى تسمع "جاهز للاتصال" ويومض مصباح **Bluetooth** باللون الأزرق ببطء.

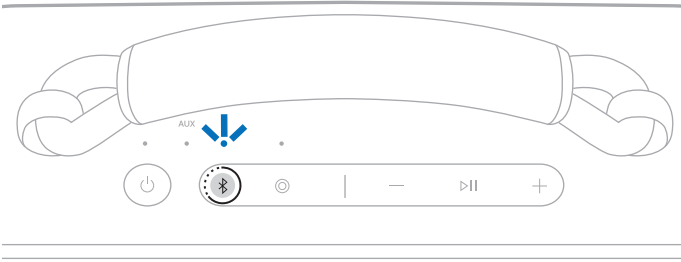

ملاحظة: إذا كان هناك جهاز متصل بالفعل، فستسمع "جاهز للاتصال بجهاز آخر".

2. قم بالوصول إلى إعدادات **Bluetooth** على جهازك.

3. اختر السماعة من قائمة المنتجات المتاحة.

ملاحظة: ابحث عن الاسم الذي أدخلته للسماعة في تطبيق **Bose**. إذا لم تقم بتسمية السماعة، فسيظهر الاسم الافتراضي.



تظهر السماعة في قائمة المنتجات المتصلة. يضيء مصباح **Bluetooth** باللون الأبيض الثابت (انظر الصفحة 27).

استخدام تطبيق Bose

يتيح لك تطبيق Bose إعداد السماعة والتحكم فيها من خلال أي جهاز محمول، مثل الهاتف الذكي أو الجهاز اللوحي. باستخدام التطبيق، يمكنك إدارة اتصالات Bluetooth وإدارة إعدادات السماعة وضبط الصوت واختيار لغة المطالبة الصوتية والحصول على أي تحديثات مستقبلية وميزات جديدة توفرها Bose.

ملاحظة: إذا قمت بالفعل بتنزيل تطبيق Bose لمنتج Bose آخر، فيمكنك إضافة السماعة من شاشة قائمة المنتجات.

1. قم بتنزيل تطبيق Bose على جهازك.



2. اتبع تعليمات التطبيق لإضافة السماعة.

إعادة الاتصال بجهاز

إعادة الاتصال بآخر جهاز تم الاتصال به

عند تشغيله، تتصل السماعة بآخر جهازين تم الاتصال بهما.

ملاحظات:

- يجب أن تكون الأجهزة في نطاق (30 قدمًا، أو 9 أمتار) وفي وضع التشغيل.
- تأكد من تمكين ميزة *Bluetooth* على أجهزتك.

إعادة الاتصال بجهاز مختلف

ملاحظة: يجب أن يكون الجهاز في نطاق (30 قدمًا، أو 9 أمتار) وفي وضع التشغيل.

1. اضغط على زر *Bluetooth* ثم حرره لسماع الأجهزة المتصلة حاليًا.

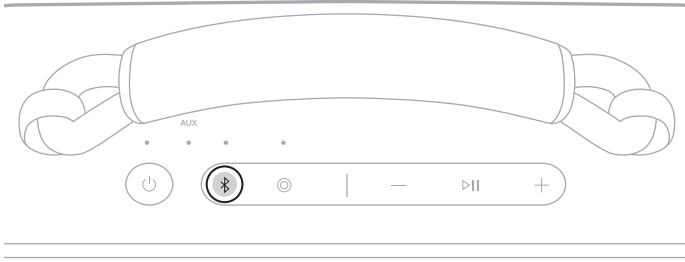

2. في غضون ثانيتين، اضغط على زر *Bluetooth* مرة أخرى لسماع اسم الجهاز التالي في قائمة أجهزة السماعة.

3. كرر ذلك إلى حين سماع اسم الجهاز الصحيح.

4. شغل الصوت على الجهاز المتصل.

تلميح: يمكنك أيضًا إعادة الاتصال بجهاز مختلف باستخدام إعدادات *Bluetooth* الخاصة بالجهاز أو تطبيق *Bose* (انظر الصفحة 13).

ملاحظة: إذا كان هناك جهازان متصلان بالفعل بالسماعة، فإن الجهاز المتصل حديثًا يحل محل الجهاز الأقدم بين الاتصاليين.

توصيل جهاز إضافي

يمكن توصيل السماعة بشكل فعال بجهازين في وقت واحد (اتصال متعدد النقاط).
لتوصيل جهاز إضافي، انظر الصفحة 12.

ملاحظات:

- يمكنك تشغيل الصوت من جهاز واحد فقط في كل مرة.
- لإدارة ميزة الاتصال متعدد النقاط أو تعطيلها، استخدم تطبيق Bose. للوصول إلى هذا الخيار، اضغط على المصدر في شاشة التحكم.
- يؤدي تعطيل ميزة الاتصال متعدد النقاط إلى قطع الاتصال بالجهاز الثاني المتصل.

تحديد الأجهزة المتصلة

1. اضغط على زر *Bluetooth* ثم حرره لسماع الأجهزة المتصلة حاليًا.

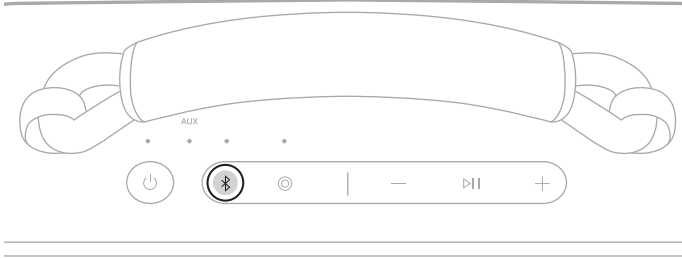

2. في غضون ثانيتين، اضغط على زر *Bluetooth* مرة أخرى لسماع اسم الجهاز التالي في قائمة أجهزة السماعة.

التبديل بين جهازين متصلين

1. قم بإيقاف الصوت مؤقتًا على جهازك الأول.
2. شغل الصوت على جهازك الثاني.

فصل جهاز

استخدم إعدادات *Bluetooth* الخاصة بالجهاز أو تطبيق *Bose*.

ملاحظة: يؤدي تعطيل ميزة *Bluetooth* على جهازك إلى فصل السماعة وجميع المنتجات الأخرى المتصلة عبر *Bluetooth*.

مسح قائمة الأجهزة الخاصة بالسماعة

1. اضغط مع الاستمرار على زر *Bluetooth* لمدة 15 ثانية حتى تسمع "تم مسح قائمة أجهزة *Bluetooth*.
جاهز للاتصال" ويومض مصباح *Bluetooth* باللون الأزرق ببطء.

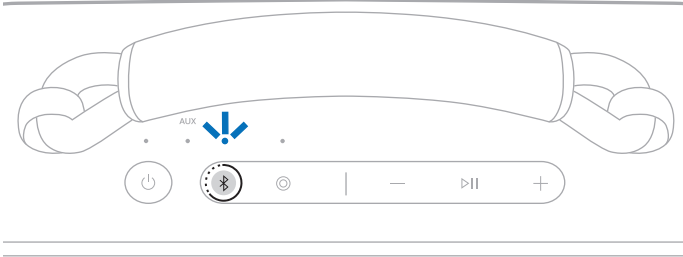

2. حذف السماعة من إعدادات *Bluetooth* بجهازك.

تم مسح جميع الأجهزة، وأصبحت السماعة جاهزة للاتصال (انظر الصفحة 12).

أجهزة ANDROID فقط

إذا كان لديك جهاز Android، يمكنك الوصول إلى ميزات الاتصال الإضافية التالية.

الاتصال باستخدام الإقران السريع

بنقرة واحدة، يتيح السماع إمكانية الإقران السهل والسريع عبر Bluetooth مع أجهزة Android الخاصة بك.

ملاحظات:

- لاستخدام الإقران السريع، تحتاج إلى جهاز يعمل بنظام Android 6.0 أو أعلى.
- يجب تمكين ميزات Bluetooth والموقع على جهاز Android الخاص بك.

1. اضغط مع الاستمرار على زر * Bluetooth حتى تسمع "جاهز للاتصال" ويومض مصباح Bluetooth باللون الأزرق ببطء.

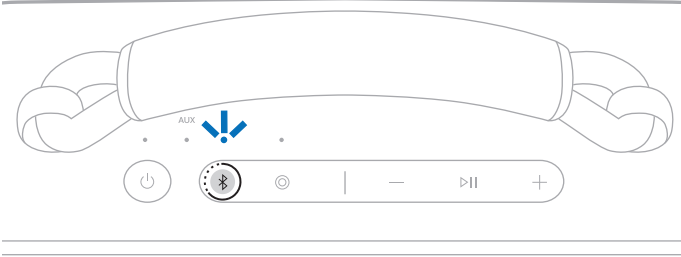

ملاحظة: إذا كان هناك جهاز متصل بالفعل، فستسمع "جاهز للاتصال بجهاز آخر".

2. ضع السماع بجانب جهاز Android الخاص بك.

يظهر إشعار على جهازك يطالبك بإقران السماع.

ملاحظة: إذا كنت لا ترى إشعارًا، فتحقق من تمكين الإشعارات لتطبيق خدمات Google Play على جهازك.

3. انقر على الإشعار.

بمجرد توصيل السماع، يظهر إشعار يؤكد اكتمال الاتصال.

ملاحظة: يمكنك أيضًا النقر على الزر الموجود في الإشعار لتنزيل تطبيق Bose والانتهاء من إعداد السماع.

تقنية Snapdragon Sound

تتميز السماعة المحمولة Bose SoundLink Max بتقنية Snapdragon Sound. تعمل Snapdragon Sound على تحسين تقنيات صوت Qualcomm® عبر الأجهزة المتصلة لضمان أفضل جودة للصوت واستقرار الاتصال وزمن انتقال الصوت المتدفق.

لتجربة Snapdragon Sound، تحتاج إلى جهاز معتمد من Snapdragon Sound، مثل جهاز يعمل بنظام Android. بمجرد توصيل السماعة، سيقوم جهازك تلقائيًا ببث الصوت باستخدام برنامج ترميز aptX Adaptive Bluetooth.

ملاحظة: لمعرفة ميزات Snapdragon Sound التي تدعمها السماعة والتحقق من توافق جهازك، تفضل بزيارة: support.Bose.com/sl-max

توجد أزرار التحكم في الجزء العلوي من السماعة.

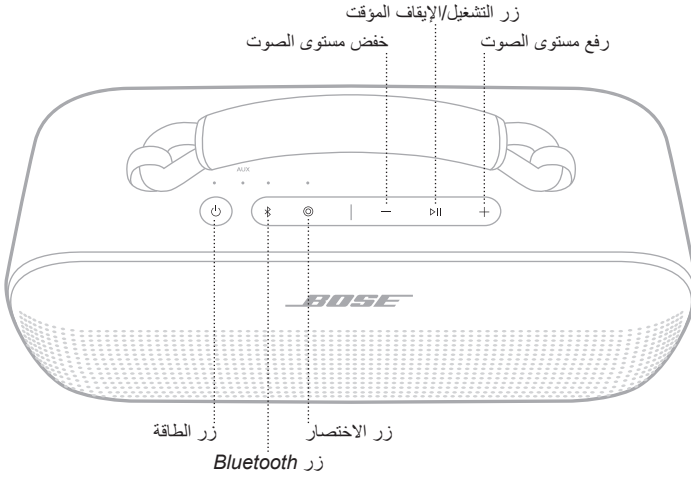

تشغيل/إيقاف التشغيل

اضغط على زر الطاقة (L).

عند تشغيله، تعلن المطالبة الصوتية عن مستوى البطارية. يضيء مصباح الطاقة وفقاً لمستوى شحن البطارية الحالي (انظر الصفحة 26).

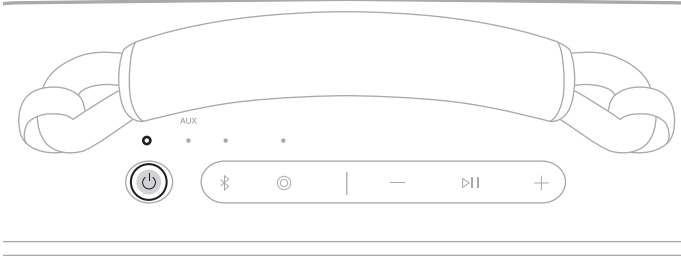

تلميح: يمكنك أيضاً إيقاف تشغيل السماعة باستخدام تطبيق Bose. يُمكنك الوصول إلى هذا الخيار من شاشة التحكم بالمنتج.

موقت إيقاف التشغيل التلقائي

يحافظ موقت الإيقاف التلقائي على البطارية عندما تعمل السماعه على طاقة البطارية. تتوقف السماعه عن العمل عند توقف الصوت وعدم الضغط على الأزرار لمدة 20 دقيقة.

لتنبيه السماعه، اضغط على زر الطاقة (⏻) أو زر * Bluetooth.

ملاحظة: لتغيير إعداد الموقت، استخدم تطبيق Bose. يُمكنك الوصول إلى هذا الخيار من قائمة الإعدادات.

تعطيل موقت إيقاف التشغيل التلقائي

اضغط مع الاستمرار على زر التشغيل/الإيقاف الموقت > زر رفع مستوى الصوت + في نفس الوقت. ستسمع عبارة "تم تعطيل الإيقاف التلقائي".

كرر ذلك لإعادة تمكين موقت الإيقاف التلقائي.

تلميح: يمكنك أيضاً تعطيل موقت الإيقاف التلقائي باستخدام تطبيق Bose.

تشغيل الوسائط ومستوى الصوت

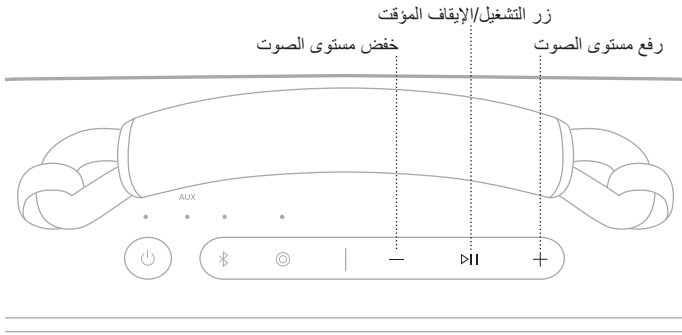

الوظيفة	ما يجب فعله
تشغيل/إيقاف مؤقت	اضغط على .
التخطي للأمام	انقر نقرًا مزدوجًا على .
التخطي للخلف	اضغط ثلاث مرات على .
رفع مستوى الصوت	اضغط على + . ملاحظات: <ul style="list-style-type: none"> • لرفع مستوى الصوت بسرعة، اضغط مع الاستمرار على +. • عند الوصول إلى الحد الأقصى لمستوى الصوت، يومض مصباح Bluetooth أو مصباح AUX (حسب المصدر الخاص بك) باللون الأبيض مرتين.
خفض مستوى الصوت	اضغط على - . ملاحظات: <ul style="list-style-type: none"> • لخفض مستوى الصوت بسرعة، اضغط مع الاستمرار على -. • عند الوصول إلى الحد الأدنى لمستوى الصوت، يومض مصباح Bluetooth أو مصباح AUX (حسب المصدر الخاص بك) باللون الأبيض مرتين.

تلميح: يمكنك أيضًا زيادة مستوى الصوت أو خفضه باستخدام أزرار التحكم في مستوى الصوت الموجودة على جهازك أو في تطبيق **Bose**. يُمكنك الوصول إلى هذا الخيار من شاشة التحكم بالمنتج.

- يُمكنك زر الاختصار القابل للبرمجة ③ من الوصول بسرعة وسهولة إلى إحدى الوظائف التالية:
- التبديل إلى الاتصال السلكي (افتراضي)
 - الوصول إلى Spotify

استخدام الاختصار الخاص بك

اضغط على زر الاختصار ③.

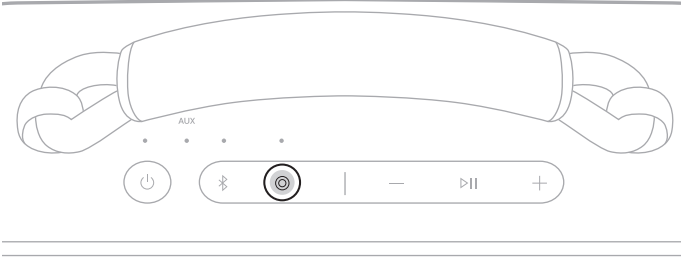

تغيير الاختصار الخاص بك أو تعطيله

لتغيير الاختصار الخاص بك أو تعطيله، استخدم تطبيق Bose. للوصول إلى هذا الخيار، اضغط على الاختصار على شاشة التحكم في المنتج.

للتبديل مرة أخرى إلى اتصال *Bluetooth*، اضغط على زر *Bluetooth*.

شحن السماعة

تنبيه: لا تحاول شحن السماعة عندما تكون مبللة. فقد يتسبب القيام بذلك في تلف السماعة. السماعة مقاومة للماء، ولكن يجب تجفيف منفذ USB-C بالكامل قبل الشحن. إذا تم اكتشاف الرطوبة، يومض مصباح الطاقة ببطء باللونين الأبيض والكهرماني (انظر الصفحة 26).

ملاحظة: تأكد من أنك تستخدم كبل USB-C المقدم من Bose أو كبل USB-C مماثلاً يوفر ما لا يقل عن 5 فولت ---، 3 أمبير.

1. وصل أحد طرفي كبل USB-C بمنفذ USB-C الموجود على ظهر السماعة.

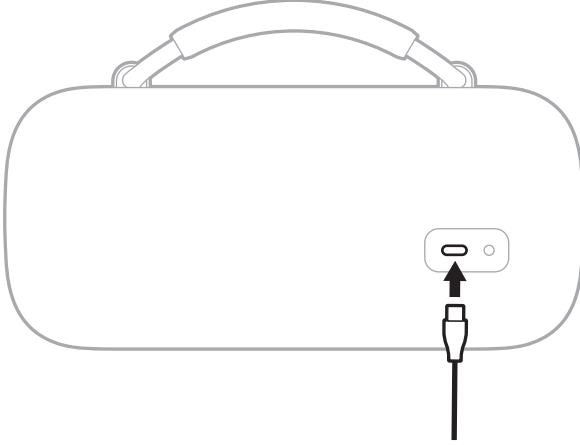

2. وصل طرف الكبل الآخر بمصدر طاقة مثل مصدر طاقة USB-C أو جهاز كمبيوتر.

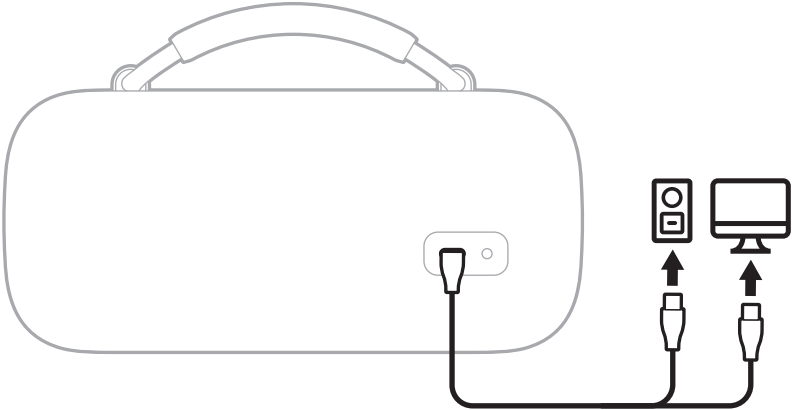

يومض مصباح الطاقة باللون الأبيض ببطء. عند شحن البطارية بالكامل، يضيء مصباح الطاقة باللون الأبيض الثابت.

مدة الشحن

يحتاج شحن البطارية بالكامل إلى ما يصل إلى 5 ساعات.¹

يعمل الشحن الكامل على تشغيل السماعة لمدة تصل إلى 20 ساعة.² عند الحد الأقصى لمستوى الصوت، تدوم البطارية لمدة تصل إلى 3 ساعات.³

يختلف وقت الشحن وأداء البطارية وفقًا لقدرة مصدر الطاقة USB، ومحتوى الموسيقى، ومستوى صوت السماعة، وفي حال شحن جهاز خارجي.

الاستماع إلى مستوى البطارية

في كل مرة تقوم فيها بتشغيل السماعة، تعلن المطالبة الصوتية عن مستوى البطارية. عندما تكون السماعة قيد الاستخدام، تعلن مطالبة صوتية عما إذا كانت البطارية تحتاج إلى الشحن.

في أثناء استخدام السماعة، اضغط مع الاستمرار على زر الطاقة (⏻) حتى تسمع مطالبة صوتية تعلن عن مستوى البطارية.

عرض مستوى البطارية

يضيء مصباح الطاقة وفقًا لمستوى شحن البطارية (انظر الصفحة 26).

ملاحظة: يمكنك أيضًا عرض مستوى الطاقة باستخدام تطبيق Bose. يُمكنك الوصول إلى هذا الخيار من شاشة التحكم بالمنتج.

جميع الاختبارات التي أجرتها شركة Bose باستخدام السماعة المحمولة Bose SoundLink Max الممثل للإنتاج.

- 1 مع مصدر طاقة USB-C بقوة 5 فولت/3 أمبير (15 واط)، من 0% إلى 100% عندما تكون الوحدة في وضع الاستعداد. ستختلف أوقات الشحن عند عدم استخدام مصدر 15 واط الموصى به.
- 2 استخدام صوت Bluetooth A2DP بمستوى صوت 65% وعند درجة حرارة تتراوح بين 68 درجة فهرنهايت - 77 درجة فهرنهايت (20 درجة مئوية - 25 درجة مئوية)، مع موازن الصوت الافتراضي باستخدام مزيج من أفضل 50 مسازًا عالميًا اعتبارًا من أكتوبر 2023 دون شحن الأجهزة الخارجية. يختلف أداء البطارية وفقًا لظروف المستخدم الفردية مثل محتوى الصوت وارتفاعه ودرجة الحرارة البيئية.
- 3 استخدام صوت Bluetooth A2DP بمستوى صوت 100% وعند درجة حرارة تتراوح بين 68 درجة فهرنهايت - 77 درجة فهرنهايت (20 درجة مئوية - 25 درجة مئوية)، مع موازن الصوت الافتراضي باستخدام مزيج من أفضل 50 مسازًا عالميًا اعتبارًا من أكتوبر 2023 دون شحن الأجهزة الخارجية. يختلف أداء البطارية وفقًا لظروف المستخدم الفردية مثل محتوى الصوت وارتفاعه ودرجة الحرارة البيئية.

شحن الجهاز

تنبيه: لا تحاول شحن الجهاز عندما يكون مبللاً. فقد يتسبب القيام بذلك في تلف السماعة. السماعة مقاومة للماء، ولكن يجب تجفيف منفذ USB-C بالكامل قبل الشحن. إذا تم اكتشاف الرطوبة، يومض مصباح الطاقة ببطء باللونين الأبيض والكهرماني (انظر الصفحة 26).

1. وصل أحد طرفي كبل USB-C بمنفذ USB-C الموجود على ظهر السماعة.

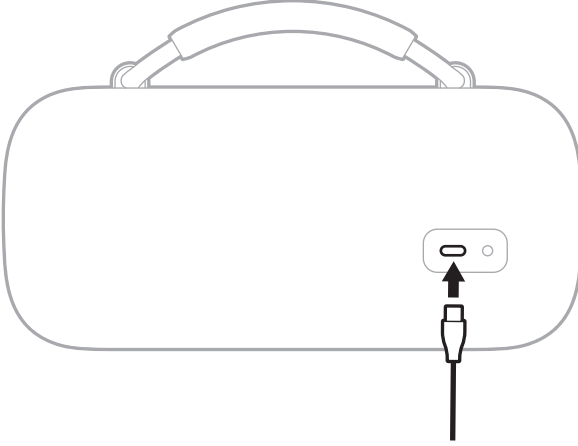

2. وصل طرف الكبل الآخر بمنفذ USB-C الموجود بجهازك.

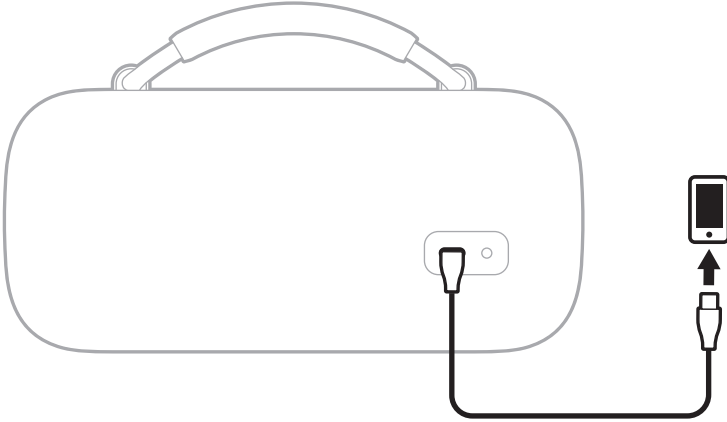

يتم عرض حالة الشحن على جهازك.

توجد مصابيح الطاقة و *AUX* و *Bluetooth* والاختصار في الجزء العلوي من السماعة.

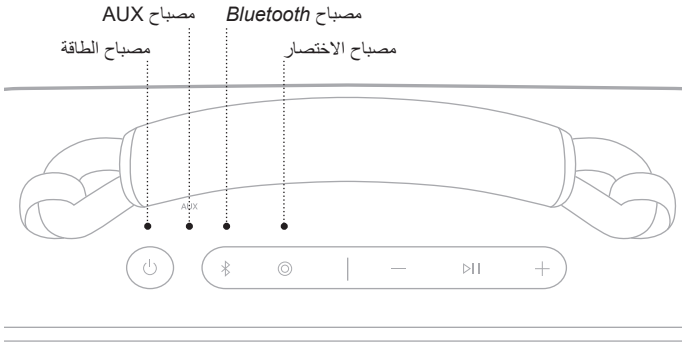

مصباح الطاقة

لعرض حالة البطارية والشحن والتحديث والخطأ.

حالة النظام	نشاط المصباح
شحن كامل	أبيض ثابت
شحن منخفض	كهرماني ثابت
يجب شحن البطارية	وميض كهرماني
جاري الشحن	يومض ببطء باللون الأبيض
جاري تحديث البرنامج (لاسلكيًا)	يومض باللون الأبيض 3 مرات (متكررة)
جاري تحديث البرنامج (منفذ USB-C)	يومض بسرعة باللون الأبيض (10 ثوانٍ)
اكتملت الاستعادة	يومض بسرعة باللون الأبيض (3 ثوانٍ)
تم اكتشاف الرطوبة - جفف منفذ USB-C بالكامل قبل الشحن	يومض ببطء باللونين الأبيض والكهرماني (بالتناوب)
خطأ - اتصل بخدمة عملاء شركة Bose	يومض بسرعة باللونين الأبيض والكهرماني (بالتناوب)

BLUETOOTH مصباح

يعرض حالة اتصال Bluetooth.

حالة النظام	نشاط المصباح
جاهز للاتصال	يومض باللون الأزرق ببطء
جارٍ الاتصال	يومض باللون الأزرق بسرعة
تم الاتصال	أبيض ثابت
تم مسح قائمة الأجهزة	يومض باللون الأبيض مرتين

AUX مصباح

يعرض حالة اتصال AUX.

حالة النظام	نشاط المصباح
تم الاتصال	أبيض ثابت

توصيل كبل الصوت

يمكنك توصيل كبل صوت (غير متوفر) بالسماعة للاستماع إلى الصوت الموجود على جهازك. وصل أحد طرفي كبل الصوت بمنفذ 3.5 ملم الموجود على ظهر السماعة والطرف الآخر بالمنفذ الموجود بجهازك.

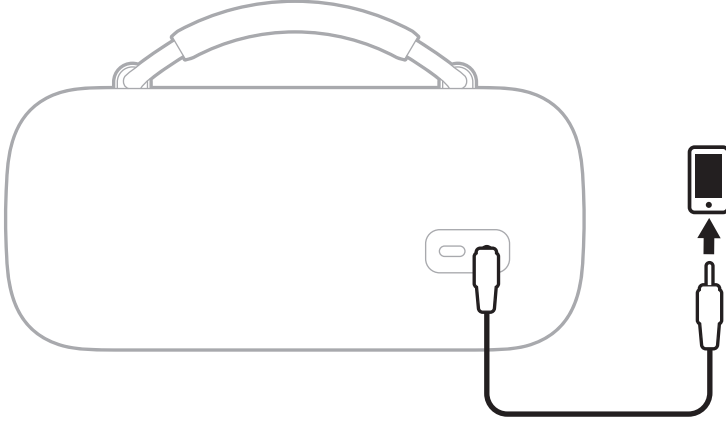

يضئ مصباح AUX باللون الأبيض الثابت.

ملاحظة: للتبديل إلى اتصال *Bluetooth*، اضغط على زر *Bluetooth*. للتبديل مرة أخرى إلى الاتصال السلكي، اضغط على زر الاختصار  أو افصل كبل الصوت ثم أعد توصيله.

التوصيل بسماعة أو مكبر صوت BOSE SMART

باستخدام تقنية Bose SimpleSync، يمكنك توصيل السماعة بسماعة Bose Smart أو مكبر صوت Bose Smart للاستماع إلى نفس الصوت في غرفتين مختلفتين في نفس الوقت.

ملاحظة: تتميز تقنية SimpleSync بنطاق Bluetooth يصل إلى 30 قدمًا (9 أمتار). قد تؤثر الجدران ومعدات البناء على الاستقبال.

المنتجات المتوافقة

يمكنك توصيل السماعة بسماعة Bose Smart أو مكبر صوت Bose Smart.

تشمل المنتجات المتوافقة الشائعة ما يلي:

- مكبر صوت Bose Smart Ultra /مكبر صوت Bose Ultra
- مكبر صوت Bose Smart 900
- مكبر صوت Bose Smart 700 /مكبر صوت Bose 700
- مكبر صوت Bose Smart 600
- مكبر صوت Bose 500
- سماعة Bose Smart 500 /سماعة Bose Home 500
- سماعة Bose Home 300
- سماعة Bose Smart المحمولة/سماعة Bose Home المحمولة

تُضاف منتجات جديدة بانتظام. للحصول على قائمة كاملة والمزيد من المعلومات، تفضل بزيارة: support.bose.com/Groups

الاتصال باستخدام تطبيق Bose

1. اضغط مع الاستمرار على زر * Bluetooth حتى تسمع "جاهز للاتصال" ويومض مصباح Bluetooth باللون الأزرق ببطء.

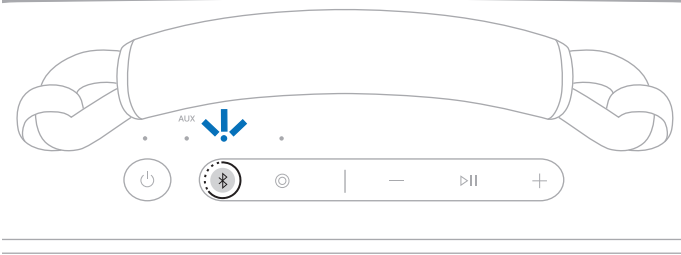

ملاحظة: إذا كان هناك جهاز متصل بالفعل، فستسمع "جاهز للاتصال بجهاز آخر".

2. استخدم تطبيق Bose لتوصيل السماعة بمنتج Bose متوافق. للمزيد من المعلومات، تفضل بزيارة: support.Bose.com/Groups

ملاحظات:

- قد يستغرق الاتصال ما يصل إلى 30 ثانية.
- تأكد من أن السماعة على مسافة 30 قدمًا (9 أمتار) من السماعة أو مكبر الصوت.
- يمكنك توصيل السماعة بمنتج واحد فقط في كل مرة.

التوصيل باستخدام أزرار التحكم في المنتج

1. اضغط مع الاستمرار على زر **Bluetooth** حتى تسمع "جاهز للاتصال" ويومض مصباح **Bluetooth** باللون الأزرق ببطء.

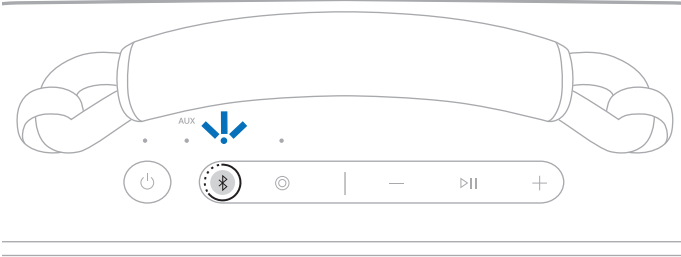

ملاحظة: إذا كان هناك جهاز متصل بالفعل، فستسمع "جاهز للاتصال بجهاز آخر".

1. على جهاز التحكم عن بعد بمكبر الصوت أو أعلى السماعة، اضغط مع الاستمرار على زر **Bluetooth** حتى يومض شريط الضوء أو حلقة الضوء باللون الأزرق. تتصل السماعة بمكبر الصوت الخاص بك، وتسمع نفس الصوت من خلال كلا الجهازين.

ملاحظات:

- قد يستغرق الاتصال ما يصل إلى 30 ثانية.
- تأكد من أن السماعة على مسافة 30 قدمًا (9 أمتار) من السماعة أو مكبر الصوت.
- يمكنك توصيل السماعة بمنتج واحد فقط في كل مرة.

إعادة الاتصال بسماعة أو مكبر صوت BOSE SMART

استخدم تطبيق Bose لإعادة توصيل السماعة بمنتج Bose متوافق تم توصيله مسبقًا. للمزيد من المعلومات، تفضل بزيارة: support.Bose.com/Groups

ملاحظات:

- يجب أن يكون مكبر الصوت أو السماعة الخاصة بك ضمن نطاق (30 قدمًا أو 9 أمتار) وفي وضع التشغيل.
- في حال عدم توصيل السماعة، انظر "لا تُعيد السماعة الاتصال بسماعة أو مكبر صوت Bose Smart المتصل مسبقًا" في الصفحة 38.

يمكنك استخدام المقبض لحمل السماعة بسهولة.

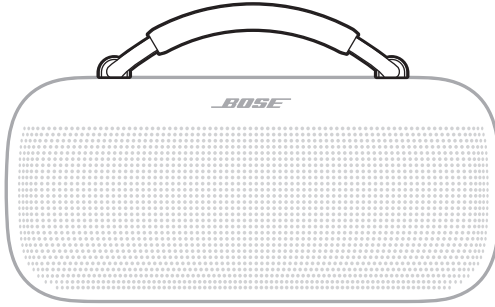

يمكنك أيضًا استبدال المقبض بمقبض جديد أو حزام حمل.

لطلب هذه الملحقات الاختيارية، تفضّل زيارة: support.bose.com/sl-max

إزالة المقبض

1. أدر الحلقة المعدنية الموجودة في نهاية المقبض بقوة إلى اليسار (عكس اتجاه عقارب الساعة) $\frac{1}{4}$ دورة.

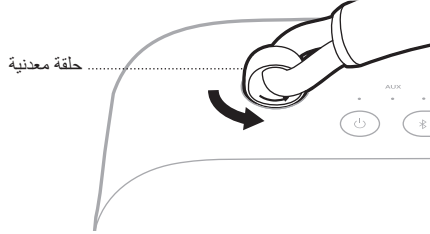

2. ارفع المقبض لإزالته من السماعة.

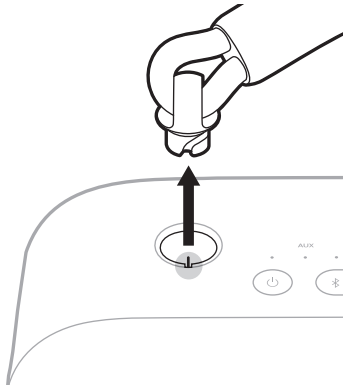

3. كرر الخطوات من 1 إلى 2 لإزالة الجانب الآخر من المقبض.

توصيل مقبض جديد أو حزام حمل

1. قم بمحاذاة الشقوق الموجودة في الحلقة المعدنية مع نقاط الاتصال الموجودة في الفتحة ثم ضع الحلقة داخل السماعة.

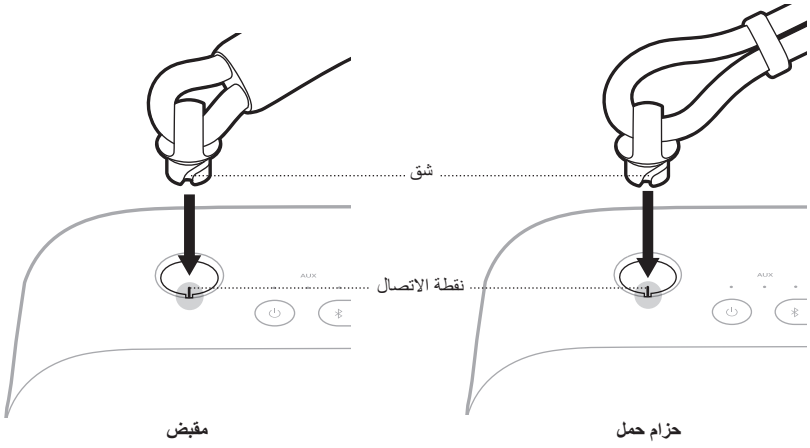

2. أدر الحلقة المعدنية إلى اليمين (في اتجاه عقارب الساعة) $\frac{1}{4}$ دورة حتى تشعر بنقرة.

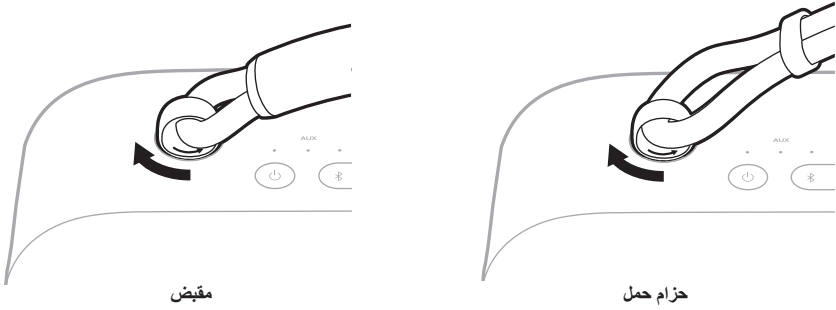

3. كرر الخطوات من 1 إلى 2 لتوصيل الجانب الآخر من المقبض أو حزام الحمل.

الساعة مقاومة للماء والرذاذ والغبار. وحاصل على تصنيف IP67 و IP64. يمكنك غمر الساعة في الماء لمدة تصل إلى 30 دقيقة على عمق يصل إلى 3.3 أقدام (1 متر). كما يمكن استخدامه أيضاً في أثناء الاستحمام، وفي المطر أو الثلج.

تنبيهات:

- لا تغمر الساعة هذه في أي حوض ماء أعمق من 3.3 أقدام (متر واحد).
- تجنب تشغيل الصوت في أثناء غمر الساعة.
- إذا تعرضت الساعة للملح أو المياه المكورة، فعليك شطفها برفق بالماء العذب بعد التعرض لأي منهما لإزالة الرواسب.
- لا تحاول شحن الساعة أو جهازك عندما تكون الساعة مبللة. فقد يتسبب القيام بذلك في تلف الساعة. الساعة مقاومة للماء، ولكن يجب تجفيف منفذ USB-C بالكامل قبل الشحن. إذا تم اكتشاف الرطوبة، يومض مصباح الطاقة ببطء باللونين الأبيض والكهرماني (انظر الصفحة 26).



تحديث السماعة

تبدأ السماعة بالتحديث تلقائيًا عند الاتصال بتطبيق Bose وتوفّر تحديث. اتبع تعليمات التطبيق. عند بدء التحديث، يومض مصباح الطاقة باللون الأبيض 3 مرات (متكررة) حتى اكتمال التحديث.

يمكنك أيضًا تحديث السماعة باستخدام موقع تحديث Bose. على جهاز الكمبيوتر الخاص بك، تفضّل زيارة: btu.Bose.com واتبع التعليمات التي تظهر على الشاشة. عندما يبدأ التحديث، يومض مصباح الطاقة باللون الأبيض بسرعة لمدة 10 ثوانٍ.

تنظيف السماعة

تحتاج السماعة إلى تنظيف دوري.

- نظّف سطح مكبر الصوت باستخدام قطعة قماش ناعمة ومبللة (بالمياه فقط). تأكد من تجفيف منفذ USB-C بالكامل قبل الشحن. إذا تم اكتشاف الرطوبة، يومض مصباح الطاقة ببطء باللونين الأبيض والكهرماني (انظر الصفحة 26).
- لا تستخدم أيّ مذيبات، أو مواد كيميائية، أو محاليل تنظيف تحتوي على كحول، أو أمونيا، أو مواد كاشطة.
- إذا تعرضت السماعة للملح أو المياه المكلورة، فعليك شطفها برفق بالماء العذب بعد التعرض لأيّ منهما لإزالة الرواسب.

تخزين السماعة

في حال عدم الاستخدام، قم بتخزين السماعة في مكان بارد.

تنبيه: لا تقم بتخزين السماعة لفترات طويلة عندما تكون البطارية مشحونة بالكامل أو منخفضة الشحن (انظر الصفحة 26).

قطع الغيار والملحقات

يمكن طلب قطع الغيار أو الملحقات من خلال مركز خدمة عملاء Bose.

تفضّل زيارة: support.Bose.com/sl-max

ضمان محدود

السماعة مغطاة بضمان محدود. تفضّل زيارة موقعنا على worldwide.Bose.com/Warranty لمعرفة تفاصيل الضمان المحدود.

لتسجيل المنتج الخاص بك، تفضّل زيارة worldwide.Bose.com/ProductRegistration لمعرفة التعليمات. ولن يؤثر عدم التسجيل على الحقوق المكفولة لك بموجب الضمان المحدود.

جرب هذه الحلول أولاً

إذا واجهتك مشكلات بشأن السماع:

- قم بإيقاف تشغيل السماع ثم أعد تشغيلها مرة أخرى (انظر الصفحة 19).
- اشحن السماع (انظر الصفحة 23).
- تحقق من مصابيح الحالة (انظر الصفحة 26).
- تأكد من أن جهازك يدعم اتصالات **Bluetooth** (انظر الصفحة 12).
- ارفع مستوى الصوت على السماع وجهازك وتطبيق الموسيقى.
- حرك جهازك بالقرب من السماع (30 قدمًا أو 9 أمتار) وبعيدًا عن أي تداخل أو عوائق.
- قم بتوصيل جهاز آخر (انظر الصفحة 12).

إذا لم تستطع حل مشكلتك، فراجع الجدول أدناه لتحديد أعراض المشكلات الشائعة وحلولها. يمكنك الوصول أيضًا إلى مقالات استكشاف الأخطاء وإصلاحها، ومقاطع الفيديو الخاصة بها، والمصادر الأخرى عبر:

support.bose.com/sl-max

وإذا كنت غير قادر على حل هذه المشكلة، فيرجى الاتصال بخدمة عملاء Bose.

تفضل بزيارة: worldwide.bose.com/contact

حلول أخرى

الغرض	الحل
لا توجد طاقة (البطارية)	قد تكون البطارية في وضع الحماية أو فارغة. وصل السماع بمصدر طاقة (انظر الصفحة 23).
السماع غير متصلة بالجهاز	امسح قائمة الأجهزة الخاصة بالسماع (انظر الصفحة 16). احذف السماع من قائمة Bluetooth على جهازك، بما في ذلك أي قوائم مكررة تحمل اسم LE (الطاقة المنخفضة). أعد توصيله مجددًا (انظر الصفحة 12). تفضل بزيارة: support.bose.com/sl-max لمشاهدة مقاطع فيديو إرشادية.
السماع لا تستجيب لوظائف الضغط المتعدد	غير سرعة الضغط.
لا يصدر أي صوت	تأكد من تمكين المطالبات الصوتية باستخدام تطبيق Bose. اضغط على زر Bluetooth ثم حرره لسماع الأجهزة المتصلة. تأكد من استخدامك الجهاز الصحيح. استخدم مصدرًا مختلفًا للموسيقى. في حال اتصال جهازين، أوقف تشغيل الصوت مؤقتًا على الجهاز الأول وشغل الصوت على الجهاز الآخر.

الغرض	الحل
جودة الصوت رديئة من الجهاز المتصل عبر اتصال Bluetooth	استخدم مصدرًا مختلفًا للموسيقى. في حال اتصال جهازين، افصل الجهاز الثاني. قم بتعطيل أي ميزات لتحسين الصوت في الجهاز أو تطبيق الموسيقى. إذا تعرضت السماعه للماء، فانتظر حتى تجف وحاول مرة أخرى.
جودة الصوت رديئة من الجهاز المتصل عبر كبل الصوت	تأكد من تثبيت طرفي كبل الصوت (انظر الصفحة 28). قم بتعطيل أي ميزات لتحسين الصوت في الجهاز أو تطبيق الموسيقى. جرب كبل صوت آخر (انظر الصفحة 28).
لا يوجد صوت من الجهاز المتصل عبر كبل الصوت	تأكد من تثبيت طرفي كبل الصوت (انظر الصفحة 28). اضغط على تشغيل على جهازك للتأكد من تشغيل المقطع الصوتي. شغل الصوت من تطبيق مختلف أو خدمة موسيقى مختلفة. شغل الصوت من المحتوى المخزن مباشرة على جهازك. ارفع مستوى صوت السماعه، ثم ارفع مستوى صوت جهازك. جرب كبل صوت آخر (انظر الصفحة 28). أعد تشغيل جهازك.
تأخر الصوت	شغل الصوت من تطبيق مختلف أو خدمة موسيقى مختلفة. أغلق التطبيق أو خدمة الموسيقى ثم أعد فتحه. جرب كبل الصوت (انظر الصفحة 28).
السماعة لا تقوم بالشحن	تأكد من تثبيت طرفي كبل USB-C (انظر الصفحة 23). تأكد من أنك تستخدم كبل USB-C المقدم من Bose أو كبل USB-C مماثلاً يوفر ما لا يقل عن 5 فولت، 3 أمبير. جرب مصدر شحن آخر. إذا تعرضت السماعة لدرجات حرارة مرتفعة أو منخفضة، فاتركها تعود إلى درجة حرارة الغرفة ثم حاول الشحن مرة أخرى. إذا تعرضت السماعة للماء، فانتظر حتى تجف وحاول مرة أخرى. أعد ضبط السماعة (انظر الصفحة 39).

الغرض	الحل
الجهاز المحمول لا يشحن	<p>تأكد من تثبيت طرفي كبل USB-C (انظر الصفحة 25).</p> <p>إذا تعرضت السماعة للماء، فانتظر حتى تجف وحاول مرة أخرى.</p> <p>تأكد من أن جهازك يمكنه الشحن من جهاز آخر. راجع دليل المالك الخاص بجهازك المحمول.</p> <p>افصل كبل USB-C من السماعة ثم أعد توصيلها. إذا ظل جهازك لا يشحن، فافصل كبل USB-C من جهازك وأعد توصيله. إذا لم تتمكن من حل مشكلتك، فارجع إلى دليل المالك الخاص بجهازك.</p>
السماعة لا تتصل بسماعة أو مكبر صوت Bose Smart	<p>تأكد من استخدام تطبيق Bose (انظر الصفحة 13).</p> <p>تأكد من أن سماعة أو مكبر صوت Bose Smart يعمل بأحدث البرامج. استخدم تطبيق Bose وشغل تحديثات البرامج المتاحة.</p> <p>تأكد من التوصيل بمنتج متوافق من Bose. للحصول على قائمة بالمنتجات المتوافقة، تفضل زيارة: support.Bose.com/Groups</p> <p>اضغط مع الاستمرار على زر * Bluetooth حتى تسمع "جاهز للاتصال" أو "جاهز للاتصال بجهاز آخر" ويومض مصباح Bluetooth باللون الأزرق ببطء.</p> <p>تأكد من أن السماعة على مسافة 30 قدمًا (9 أمتار) من السماعة.</p>
لا تُعيد السماعة الاتصال بسماعة أو مكبر صوت Bose Smart المتصل مسبقًا	<p>على السماعة، اضغط مع الاستمرار على زر * Bluetooth حتى يومض مصباح Bluetooth ببطء باللون الأزرق، وتسمع "جاهز للاتصال بجهاز آخر". استخدم تطبيق Bose لتوصيل السماعة بمنتج Bose متوافق. للمزيد من المعلومات، تفضل زيارة: support.Bose.com/Groups</p>
تأخر الصوت عند الاتصال بسماعة أو مكبر صوت Bose Smart	<p>قم بتنزيل تطبيق Bose (انظر الصفحة 13) وشغل تحديثات البرامج المتاحة.</p> <p>على جهاز الكمبيوتر، تفضل زيارة btu.Bose.com للحصول على تحديثات USB.</p>

إعادة ضبط السماعة

إذا كانت السماعة لا تستجيب، فيمكنك إعادة ضبطها.

تؤدي إعادة ضبط السماعة إلى إعادة ضبط أزرار التحكم في المنتج وإعادة تشغيل السماعة. ولا تسمح أي إعدادات أخرى بالجهاز.

ملاحظة: تأكد من عدم توصيل كبل USB-C بالسماعة.

1. اضغط مع الاستمرار على زر الطاقة (⏻) لمدة تصل إلى 30 ثانية حتى يتم إيقاف تشغيل السماعة.

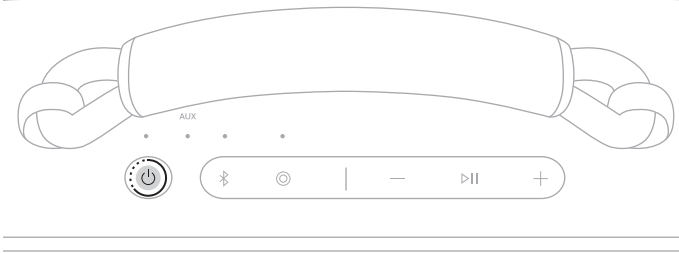

2. اضغط على زر الطاقة (⏻).

يضيء مصباح الطاقة وفقاً لمستوى شحن البطارية (انظر الصفحة 26).

ملاحظات:

- إذا كان كبل USB-C متصلاً، فيجب عليك إزالته قبل إعادة ضبط السماعة.
- إذا لم تتمكن من حل مشكلتك، يتوفر المزيد من استكشاف الأخطاء والدعم على: support.Bose.com/sl-max

استعادة السماعة

تؤدي إعادة ضبط المصنع إلى مسح الأجهزة المتصلة وإعدادات اللغة من السماعة وإعادته إلى إعدادات المصنع الأصلية.

1. اضغط مع الاستمرار على زر رفع مستوى الصوت + وزر خفض مستوى الصوت - لمدة 15 ثانية حتى يومض مصباح الطاقة باللون الأبيض بسرعة لمدة 3 ثوانٍ.

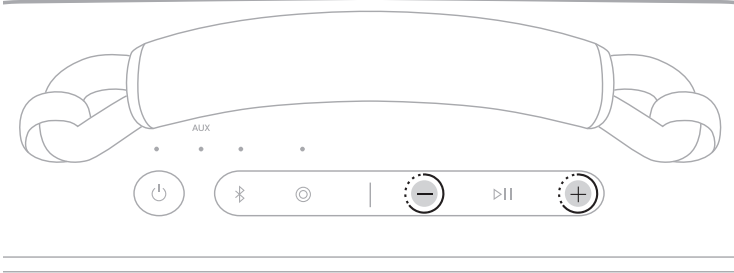

يتم إيقاف تشغيل السماعة.

2. اضغط على زر الطاقة (⏻).

يضئ مصباح الطاقة وفقاً لمستوى شحن البطارية (انظر الصفحة 26). يومض مصباح Bluetooth باللون الأزرق ببطء، وتسمع عبارة "جاهز للاتصال".

ملاحظة: إذا لم تتمكن من حل مشكلتك، يتوفر المزيد من استكشاف الأخطاء والدعم على: support.Bose.com/si-max



888545-0010