



A30 AVIATION HEADSET

Lisez toutes les consignes de sécurité et les instructions d'utilisation.

Pour en savoir plus sur votre casque A30 Aviation Headset, consultez le site support.Bose.com/A30

CE Bose Corporation déclare que ce produit est conforme aux critères essentiels et autres dispositions de la directive 2014/53/UE et des autres directives européennes applicables. L'attestation complète de conformité est disponible à l'adresse www.Bose.com/compliance

Ce produit est conforme à toutes les directives de l'Union européenne qui s'y appliquent. L'attestation complète de conformité est disponible à l'adresse www.Bose.com/compliance

UK CA Ce produit est conforme à toutes les réglementations de 2016 en matière de compatibilité électromagnétique et à toutes les autres réglementations britanniques applicables. L'attestation complète de conformité est disponible à l'adresse www.Bose.com/compliance

Bose Corporation déclare que ce produit est conforme aux critères essentiels et autres dispositions des réglementations de 2017 sur les équipements radio et des autres réglementations britanniques applicables. L'attestation complète de conformité est disponible à l'adresse www.Bose.com/compliance

AVERTISSEMENTS/PRÉCAUTIONS

- Pour réduire le risque d'incendie ou de secousse électrique, veillez à ne PAS exposer ce produit à la pluie, au ruissellement, aux éclaboussures ou à l'humidité, et à ne jamais placer d'objets contenant des liquides, notamment des vases, sur l'appareil ou à proximité.
- Veillez à NE PAS effectuer de modifications non autorisées sur ce produit.
- La batterie/pile fournie avec ce produit peut provoquer un incendie, une explosion ou une brûlure chimique si elle n'est pas correctement manipulée ou remplacée, ou si elle est remplacée par un type de batterie/pile non adapté.
- En cas de fuite, ÉVITEZ tout contact du liquide avec la peau ou les yeux. En cas de contact, consultez immédiatement un médecin.
- N'exposez pas les produits contenant des piles ou des batteries à une chaleur excessive (ne les placez pas à la lumière directe du soleil, près d'un feu ou de toute autre source de chaleur).
- Conservez les piles hors de portée des enfants.
- Veillez à mettre au rebut les piles usagées conformément aux réglementations locales.
- En cas de manipulation inappropriée, les piles risquent de provoquer un incendie ou des brûlures chimiques. Veillez à ne pas les recharger, les démonter, les chauffer ou les incinérer.



Certaines pièces présentent un risque de suffocation. Ne les laissez pas à la portée des enfants de moins de 3 ans.



Ce produit contient des composants magnétiques. Consultez votre médecin afin de savoir si ces composants peuvent avoir une incidence sur un dispositif médical implantable.

REMARQUE : vous risquez d'endommager l'équipement d'aviation lors de l'utilisation de ce casque si l'équipement est destiné à être utilisé uniquement avec des casques de 600 Ω. En cas de doute, consultez le fabricant de l'équipement d'aviation.

Lisez attentivement cette notice et conservez-la

Lisez attentivement cette notice. Conservez cette notice d'utilisation pour toute référence ultérieure, et veillez à ce qu'elle soit facilement accessible aux passagers et aux utilisateurs éventuels du casque.

• En cas de problème avec le casque, sélectionnez une autre méthode de communication.

Dans le cas peu probable d'un problème avec le casque ou le mode passif de réduction des bruits ambiants, sélectionnez une autre méthode de communication et utilisez les compétences habituelles de gestion des ressources du poste de pilotage pour réduire les distractions.

• Utilisez le casque à volume modéré.

Pour éviter des dommages auditifs, utilisez le casque à un volume confortable, mais modéré. Limitez le volume du casque à des niveaux sûrs qui n'affecteront pas votre capacité à entendre les sons informatifs et les alertes (par exemple les avertissements de décrochage ou de train rentré) pendant le pilotage.

• **Éteignez le casque s'il émet un bruit fort.**

Comme pour tout appareil électronique complexe, il est possible que le casque présente des dysfonctionnements. Il peut s'agir de bruits forts, d'une distorsion sonore, d'un effet de larsen et de la perte de signaux de communication dans le casque. Ils peuvent se manifester soit en mode de réduction des bruits ambiants, soit en mode passif (réduction des bruits ambiants désactivée). En mode de réduction des bruits ambiants, si le casque émet un bruit fort et que vous constatez une perte de communication, placez le commutateur de mise sous tension en position OFF. Le casque continuera alors à assurer les communications en mode passif de réduction des bruits ambiants. Si le problème persiste, reportez-vous à la section « Résolution des problèmes » à la page 54.

• **Soyez conscient des différences de niveau sonore lors du port du casque.**

Lorsque la fonction de réduction des bruits ambiants active et passive est activée, il est possible que les bruits normaux de l'avion (moteurs, hélices, alarmes d'avertissement et autres sources sonores) soient déformés. Veillez à entendre et à reconnaître ces sons lorsque vous utilisez le casque en pilotant.

• **Veillez à NE PAS passer d'appels téléphoniques lorsque vous pilotez.**

N'utilisez pas le casque pour passer des appels téléphoniques pendant les opérations de vol.

• **Assurez-vous que la commande de volume du système de communication de votre appareil est facilement accessible.**

Cette commande a une incidence sur la puissance du signal de communication transmis au casque. Assurez-vous que vous pouvez comprendre les communications critiques, même lorsque le mode de réduction des bruits ambiants est désactivé. Dans ce cas, vous devrez peut-être augmenter le volume du système de communication de l'avion. En mode passif, les commandes de volume sur le module de contrôle sont automatiquement réglées sur le volume maximal. Pour des commandes de volume supplémentaires, utilisez la commande de volume du système d'intercommunication ou de la radio. Si votre casque peut être connecté au circuit de l'avion, raccordez-le aux sources d'alimentation de l'avion uniquement, conformément aux instructions de la section « Connecteurs d'aviation » à la page 34.

• **Veillez à ce que les appareils portables n'interfèrent pas avec les systèmes de navigation et de communication de l'avion. Référence FAA AC 91.21-ID, ou révision ultérieure, pour l'approbation de l'installation.**

Le pilote doit veiller à ce que les appareils portables n'interfèrent pas avec les systèmes de navigation et de communication de l'avion, et doit déterminer si l'appareil portable est apte à être utilisé avec le casque.

• **Utilisez uniquement des piles AA (LR06), alcalines de préférence.**

Nous recommandons l'utilisation de piles alcalines, car elles offrent de meilleurs résultats. Tout autre composant chimique risque d'entraîner des résultats différents. L'autonomie de la batterie peut varier et l'indication d'autonomie risque de manquer de précision. Veillez à mettre correctement au rebut les piles usagées.

• **Veillez à NE PAS réparer le casque vous-même.**

Contactez la société Bose dans votre pays/région afin de connaître les instructions de retour et d'expédition. Consultez le site global.Bose.com

• **N'utilisez pas le casque avec un casque de protection ou tout autre système de sécurité.**

Le casque n'est pas prévu à cet effet et n'a pas été certifié pour la protection contre les accidents. Le démontage, le remontage ou la modification du casque ou d'une partie de celui-ci dans le but de l'utiliser avec un casque de protection ou tout autre système de sécurité est susceptible d'entraîner des blessures corporelles graves. Cette utilisation non autorisée annulerait la garantie limitée du produit.

• **Veillez à NE PAS immerger le casque dans de l'eau ou tout autre liquide.**

Reportez-vous à la section « Nettoyage du casque » à la page 48 pour en savoir plus sur l'entretien.

• **Veillez à tenir les écouteurs propres.**

Pour que le casque fonctionne correctement, l'ouverture du microphone et les ouvertures acoustiques situées à l'extérieur de chaque écouteur doivent être exemptes de débris afin d'assurer une communication claire. Reportez-vous à la section « Nettoyage du casque » à la page 48 pour en savoir plus sur l'entretien.

REMARQUE : cet appareil a fait l'objet de tests prouvant sa conformité aux limites imposées aux appareils numériques de classe B, conformément à la partie 15 de la réglementation de la FCC. Ces limites sont conçues pour offrir une protection raisonnable contre les interférences nuisibles dans une installation résidentielle. Cet appareil génère, utilise et est susceptible d'émettre de l'énergie radioélectrique. À ce titre, s'il n'est pas installé ou utilisé conformément aux instructions, il est susceptible de perturber les communications radio. Cependant, il n'est nullement garanti que de telles perturbations ne se produisent pas dans une installation donnée. Si cet appareil perturbe effectivement la réception de la radio ou de la télévision (ce qui peut être vérifié en allumant et en éteignant l'appareil), vous êtes invité à tenter de remédier au problème en prenant une ou plusieurs des mesures suivantes :

- Réorientez ou déplacez le produit récepteur ou l'antenne.
- Augmentez la distance séparant le matériel du récepteur.
- Connectez l'appareil à une prise reliée à un circuit différent de celui auquel est branché l'amplificateur.
- Consultez votre revendeur ou un technicien radio/TV expérimenté pour obtenir de l'aide.

Toute modification non autorisée expressément par Bose Corporation est susceptible d'annuler le droit de l'utilisateur d'utiliser cet appareil.

Cet appareil est conforme à la partie 15 de la réglementation de la FCC et à ou aux standards RSS exemptés de licence du ministère de l'Innovation, des Sciences et du Développement économique (ISDE) du Canada. L'utilisation de cet appareil est soumise aux conditions suivantes : (1) cet appareil ne doit pas provoquer d'interférences et (2) il doit tolérer les interférences externes, y compris celles susceptibles de provoquer un dysfonctionnement.

La operación de este equipo está sujeta a las siguientes dos condiciones: (1) es posible que este equipo o dispositivo no cause interferencia perjudicial y (2) este equipo o dispositivo debe aceptar cualquier interferencia, incluyendo la que pueda causar su operación no deseada.

Cet appareil est conforme aux réglementations de la FCC et d'ISDE Canada relatives aux limites d'exposition aux rayonnements électromagnétiques pour le grand public. Il ne doit pas être installé ni utilisé avec un autre émetteur radio ou son antenne.

ID FCC : A94429358

CAN ICES-3(B)/NMB-3(B)

Pour l'Europe,

Bande de fréquences comprise entre 2 400 et 2 483,5 MHz.

Puissance de transmission maximale inférieure à 20 dBm P.I.R.E.

La puissance de transmission maximale est inférieure aux limites réglementaires. Par conséquent, le test du DAS n'est pas nécessaire et on en est dispensé conformément aux réglementations en vigueur.



Ce symbole signifie que le produit ne doit pas être jeté avec les déchets ménagers, mais déposé dans un centre de collecte approprié pour recyclage. Une mise au rebut et un recyclage adéquats permettent de protéger les ressources naturelles, la santé humaine et l'environnement. Pour plus d'informations sur la mise au rebut et le recyclage de ce produit, contactez votre mairie, votre service de ramassage des ordures ou le magasin où vous l'avez acheté.



Mettez au rebut les piles usagées conformément aux réglementations locales. Ne les incinerez pas.



Règles techniques relatives aux appareils à radiofréquences de faible puissance

En l'absence d'autorisation de la NCC, les organisations, entreprises ou utilisateurs ne sont pas autorisés à modifier la fréquence, à améliorer la puissance de transmission ou à altérer les caractéristiques d'origine et les performances d'un appareil à radiofréquences de faible puissance approuvé. Les appareils à radiofréquences de faible puissance ne doivent avoir aucune incidence sur la sécurité des avions ni provoquer d'interférences avec les communications légales; dans le cas contraire, l'utilisateur devra immédiatement cesser d'utiliser l'appareil jusqu'à l'absence complète d'interférences. Par communications légales, nous entendons les communications radio établies conformément au Telecommunications Management Act. Les appareils à radiofréquences de faible puissance peuvent être sensibles aux interférences des communications légales ou aux appareils émettant des ondes radio ISM.

低功率射頻器材技術規範

取得審驗證明之低功率射頻器材，非經核准，公司、商號或使用者均不得擅自變更頻率、加大功率或變更原設計之特性及功能。低功率射頻器材之使用不得影響飛航安全及干擾合法通信；經發現有干擾現象時，應立即停用，並改善至無干擾時方得繼續使用。前述合法通信，指依電信管理法規定作業之無線電通信。低功率射頻器材須忍受合法通信或工業、科學及醫療用電波輻射性電機設備之干擾。

Tableau des restrictions concernant les substances dangereuses en Chine

Noms et quantités des substances ou éléments toxiques ou dangereux						
Nom	Substances ou éléments toxiques ou dangereux					
	Plomb (Pb)	Mercuré (Hg)	Cadmium (Cd)	Chrome hexavalent (CR(VI))	Biphényle polybromé (PBB)	Éther de diphényle polybromé (PBDE)
Cartes de circuits imprimés	X	0	0	0	0	0
Pièces métalliques	X	0	0	0	0	0
Pièces en plastique	0	0	0	0	0	0
Enceintes	X	0	0	0	0	0
Câbles	X	0	0	0	0	0
Les données de ce tableau sont conformes aux dispositions de la norme SJ/T 11364.						
O : indique que la quantité de cette substance toxique ou dangereuse contenue dans tous les composants homogènes de cette pièce est inférieure à la limite définie dans GB/T 26572.						
X : indique que la quantité de cette substance toxique ou dangereuse contenue dans au moins un des composants homogènes de cette pièce est supérieure à la limite définie dans GB/T 26572.						

Date de fabrication : le huitième chiffre du numéro de série indique l'année de fabrication ; par exemple, « 3 » correspond à 2013 ou à 2023.

Importateur pour la Chine : Bose Electronics (Shanghai) Company Limited, Level 6, Tower D, No. 2337 Gudai Rd. Minhang District, Shanghai 201100

Importateur pour l'UE : Bose Products B.V., Gorslaan 60, 1441 RG Purmerend, Pays-Bas

Importateur pour le Mexique : Bose de México S. de R.L. de C.V., Avenida Prado Sur #150, Piso 2, Interior 222 y 223, Colonia Lomas de Chapultepec V Sección, Miguel Hidalgo, Ciudad de México, C.P. 11000
Numéro de téléphone : +5255 (5202) 3545

Importateur pour Taïwan : Bose Limited Taiwan Branch (H.K.), 9F., No. 10, Sec. 3, Minsheng E. Road, Zhongshan Dist. Taipei City 10480, Taiwan Numéro de téléphone : +886-2-2514 7676

Importateur pour le Royaume-Uni : Bose Limited, Bose House, Quayside Chatham Maritime, Chatham, Kent, ME4 4QZ, Royaume-Uni

Modèle : 429358. L'ID CMIIT se trouve à l'intérieur du compartiment à piles.

Renseignements à noter et conserver

Les numéros de série et de modèle figurent sous le coussinet d'arceau.

Numéro de série : _____

Numéro de modèle : _____

Conservez votre facture avec la notice d'utilisation. Enregistrez dès maintenant votre produit Bose. Pour ce faire, rendez-vous sur [worldwide.bose.com/ProductRegistration](https://www.worldwide.bose.com/ProductRegistration)

La **politique de confidentialité de Bose** est disponible sur le site [worldwide.bose.com/privacypolicy](https://www.worldwide.bose.com/privacypolicy)

Les **Conditions d'utilisation de Bose** sont disponibles sur la page [worldwide.bose.com/termsofuse](https://www.worldwide.bose.com/termsofuse)

Apple et le logo Apple sont des marques de commerce d'Apple Inc., déposées aux États-Unis et dans d'autres pays. App Store est une marque de service d'Apple Inc.

Android, Google Play et le logo Google Play sont des marques de commerce de Google LLC.

L'appellation et les logos *Bluetooth*[®] sont des marques déposées de Bluetooth SIG, Inc., utilisées sous licence par Bose Corporation.

Siège de Bose Corporation : 1-877-230-5639

A20, Acoustic Noise Cancelling, Bose et Bose A30 Aviation Headset sont des marques de commerce de Bose Corporation.

©2023 Bose Corporation. Toute reproduction, modification, distribution ou autre utilisation, même partielle, de ce document est interdite sans autorisation écrite préalable.

The following license disclosures apply to certain third-party software packages used as components in the product.

Package: LittlevGL Version 7.10.1

Copyright © 2020 LVGL LLC

Package: pyrcr

Copyright © 2006-2015, Thomas Pircher <tehep-web@tty1.net>

The above is/are subject to the license terms reprinted below:

MIT License

Permission is hereby granted, free of charge, to any person obtaining a copy of this software and associated documentation files (the “Software”), to deal in the Software without restriction, including without limitation the rights to use, copy, modify, merge, publish, distribute, sublicense, and/or sell copies of the Software, and to permit persons to whom the Software is furnished to do so, subject to the following conditions:

The above copyright notice and this permission notice shall be included in all copies or substantial portions of the Software.

THE SOFTWARE IS PROVIDED “AS IS”, WITHOUT WARRANTY OF ANY KIND, EXPRESS OR IMPLIED, INCLUDING BUT NOT LIMITED TO THE WARRANTIES OF MERCHANTABILITY, FITNESS FOR A PARTICULAR PURPOSE AND NONINFRINGEMENT. IN NO EVENT SHALL THE AUTHORS OR COPYRIGHT HOLDERS BE LIABLE FOR ANY CLAIM, DAMAGES OR OTHER LIABILITY, WHETHER IN AN ACTION OF CONTRACT, TORT OR OTHERWISE, ARISING FROM, OUT OF OR IN CONNECTION WITH THE SOFTWARE OR THE USE OR OTHER DEALINGS IN THE SOFTWARE.

Package: MCUXpresso Software Development Kit (SDK)

©2006-2021 NXP Semiconductors. All rights reserved.

The above is/are subject to the license terms reprinted below:

3-Clause BSD License

(Also called “BSD License 2.0” or “Modified BSD License”)

Redistribution and use in source and binary forms, with or without modification, are permitted provided that the following conditions are met:

- Redistributions of source code must retain the above copyright notice, this list of conditions and the following disclaimer.
- Redistributions in binary form must reproduce the above copyright notice, this list of conditions and the following disclaimer in the documentation and/or other materials provided with the distribution.
- Neither the name of the <organization> nor the names of its contributors may be used to endorse or promote products derived from this software without specific prior written permission.

THIS SOFTWARE IS PROVIDED BY THE COPYRIGHT HOLDERS AND CONTRIBUTORS “AS IS” AND ANY EXPRESS OR IMPLIED WARRANTIES, INCLUDING, BUT NOT LIMITED TO, THE IMPLIED WARRANTIES OF MERCHANTABILITY AND FITNESS FOR A PARTICULAR PURPOSE ARE DISCLAIMED. IN NO EVENT SHALL <COPYRIGHT HOLDER> BE LIABLE FOR ANY DIRECT, INDIRECT, INCIDENTAL, SPECIAL, EXEMPLARY, OR CONSEQUENTIAL DAMAGES (INCLUDING, BUT NOT LIMITED TO, PROCUREMENT OF SUBSTITUTE GOODS OR SERVICES; LOSS OF USE, DATA, OR PROFITS; OR BUSINESS INTERRUPTION) HOWEVER CAUSED AND ON ANY THEORY OF LIABILITY, WHETHER IN CONTRACT, STRICT LIABILITY, OR TORT (INCLUDING NEGLIGENCE OR OTHERWISE) ARISING IN ANY WAY OUT OF THE USE OF THIS SOFTWARE, EVEN IF ADVISED OF THE POSSIBILITY OF SUCH DAMAGE.

Packages: CMSIS Version 5.6.0 & SDK CMSIS Peripheral Drivers 2.x.x

Copyright © 2010-2017 ARM Limited or its affiliates. All rights reserved.

Package: Mbed TLS Version 2.26.0

Copyright © 2021 Arm Limited (or its affiliates).

The above is/are subject to the license terms reprinted below:

Apache License

Version 2.0, January 2004

<http://www.apache.org/licenses/>

TERMS AND CONDITIONS FOR USE, REPRODUCTION, AND DISTRIBUTION

1. Definitions.

“License” shall mean the terms and conditions for use, reproduction, and distribution as defined by Sections 1 through 9 of this document.

“Licensor” shall mean the copyright owner or entity authorized by the copyright owner that is granting the License.

“Legal Entity” shall mean the union of the acting entity and all other entities that control, are controlled by, or are under common control with that entity. For the purposes of this definition, “control” means (i) the power, direct or indirect, to cause the direction or management of such entity, whether by contract or otherwise, or (ii) ownership of fifty percent (50%) or more of the outstanding shares, or (iii) beneficial ownership of such entity.

“You” (or “Your”) shall mean an individual or Legal Entity exercising permissions granted by this License.

“Source” form shall mean the preferred form for making modifications, including but not limited to software source code, documentation source, and configuration files.

“Object” form shall mean any form resulting from mechanical transformation or translation of a Source form, including but not limited to compiled object code, generated documentation, and conversions to other media types.

“Work” shall mean the work of authorship, whether in Source or Object form, made available under the License, as indicated by a copyright notice that is included in or attached to the work (an example is provided in the Appendix below).

“Derivative Works” shall mean any work, whether in Source or Object form, that is based on (or derived from) the Work and for which the editorial revisions, annotations, elaborations, or other modifications represent, as a whole, an original work of authorship. For the purposes of this License, Derivative Works shall not include works that remain separable from, or merely link (or bind by name) to the interfaces of, the Work and Derivative Works thereof.

“Contribution” shall mean any work of authorship, including the original version of the Work and any modifications or additions to that Work or Derivative Works thereof, that is intentionally submitted to Licensor for inclusion in the Work by the copyright owner or by an individual or Legal Entity authorized to submit on behalf of the copyright owner. For the purposes of this definition, “submitted” means any form of electronic, verbal, or written communication sent to the Licensor or its representatives, including but not limited to communication on electronic mailing lists, source code control systems, and issue tracking systems that are managed by, or on behalf of, the Licensor for the purpose of discussing and improving the Work, but excluding communication that is conspicuously marked or otherwise designated in writing by the copyright owner as “Not a Contribution.”

“Contributor” shall mean Licensor and any individual or Legal Entity on behalf of whom a Contribution has been received by Licensor and subsequently incorporated within the Work.

2. Grant of Copyright License. Subject to the terms and conditions of this License, each Contributor hereby grants to You a perpetual, worldwide, non-exclusive, no-charge, royalty-free, irrevocable copyright license to reproduce, prepare Derivative Works of, publicly display, publicly perform, sublicense, and distribute the Work and such Derivative Works in Source or Object form.
3. Grant of Patent License. Subject to the terms and conditions of this License, each Contributor hereby grants to You a perpetual, worldwide, non-exclusive, no-charge, royalty-free, irrevocable (except as stated in this section) patent license to make, have made, use, offer to sell, sell, import, and otherwise transfer the Work, where such license applies only to those patent claims licensable by such Contributor that are necessarily infringed by their Contribution(s) alone or by combination of their Contribution(s) with the Work to which such Contribution(s) was submitted. If You institute patent litigation against any entity (including a cross-claim or counterclaim in a lawsuit) alleging that the Work or a Contribution incorporated within the Work constitutes direct or contributory patent infringement, then any patent licenses granted to You under this License for that Work shall terminate as of the date such litigation is filed.
4. Redistribution. You may reproduce and distribute copies of the Work or Derivative Works thereof in any medium, with or without modifications, and in Source or Object form, provided that You meet the following conditions:
 - a. You must give any other recipients of the Work or Derivative Works a copy of this License; and
 - b. You must cause any modified files to carry prominent notices stating that You changed the files; and
 - c. You must retain, in the Source form of any Derivative Works that You distribute, all copyright, patent, trademark, and attribution notices from the Source form of the Work, excluding those notices that do not pertain to any part of the Derivative Works; and
 - d. If the Work includes a "NOTICE" text file as part of its distribution, then any Derivative Works that You distribute must include a readable copy of the attribution notices contained within such NOTICE file, excluding those notices that do not pertain to any part of the Derivative Works, in at least one of the following places: within a NOTICE text file distributed as part of the Derivative Works; within the Source form or documentation, if provided along with the Derivative Works; or, within a display generated by the Derivative Works, if and wherever such third-party notices normally appear. The contents of the NOTICE file are for informational purposes only and do not modify the License. You may add Your own attribution notices within Derivative Works that You distribute, alongside or as an addendum to the NOTICE text from the Work, provided that such additional attribution notices cannot be construed as modifying the License.
 You may add Your own copyright statement to Your modifications and may provide additional or different license terms and conditions for use, reproduction, or distribution of Your modifications, or for any such Derivative Works as a whole, provided Your use, reproduction, and distribution of the Work otherwise complies with the conditions stated in this License.
5. Submission of Contributions. Unless You explicitly state otherwise, any Contribution intentionally submitted for inclusion in the Work by You to the Licensor shall be under the terms and conditions of this License, without any additional terms or conditions. Notwithstanding the above, nothing herein shall supersede or modify the terms of any separate license agreement you may have executed with Licensor regarding such Contributions.
6. Trademarks. This License does not grant permission to use the trade names, trademarks, service marks, or product names of the Licensor, except as required for reasonable and customary use in describing the origin of the Work and reproducing the content of the NOTICE file.
7. Disclaimer of Warranty. Unless required by applicable law or agreed to in writing, Licensor provides the Work (and each Contributor provides its Contributions) on an "AS IS" BASIS, WITHOUT WARRANTIES OR CONDITIONS OF ANY KIND, either express or implied, including, without limitation, any warranties or conditions of TITLE, NON-INFRINGEMENT, MERCHANTABILITY, or FITNESS FOR A PARTICULAR PURPOSE. You are solely responsible for determining the appropriateness of using or redistributing the Work and assume any risks associated with Your exercise of permissions under this License.
8. Limitation of Liability. In no event and under no legal theory, whether in tort (including negligence), contract, or otherwise, unless required by applicable law (such as deliberate and grossly negligent acts) or agreed to in writing, shall any Contributor be liable to You for damages, including any direct, indirect, special, incidental, or consequential damages of any character arising as a result of this License or out of the use or inability to use the Work (including but not limited to damages for loss of goodwill, work stoppage, computer failure or malfunction, or any and all other commercial damages or losses), even if such Contributor has been advised of the possibility of such damages.

9. Accepting Warranty or Additional Liability. While redistributing the Work or Derivative Works thereof, You may choose to offer, and charge a fee for, acceptance of support, warranty, indemnity, or other liability obligations and/or rights consistent with this License. However, in accepting such obligations, You may act only on Your own behalf and on Your sole responsibility, not on behalf of any other Contributor, and only if You agree to indemnify, defend, and hold each Contributor harmless for any liability incurred by, or claims asserted against, such Contributor by reason of your accepting any such warranty or additional liability.

END OF TERMS AND CONDITIONS

©2023 Bose Corporation

Licensed under the Apache License, Version 2.0 (the "License"); you may not use this file except in compliance with the License.

You may obtain a copy of the License at: <http://www.apache.org/licenses/LICENSE-2.0>

Unless required by applicable law or agreed to in writing, software distributed under the License is distributed on an "AS IS" BASIS, WITHOUT WARRANTIES OR CONDITIONS OF ANY KIND, either express or implied.

See the License for the specific language governing permissions and limitations under the License.

CONTENU DE L'EMBALLAGE

Composants livrés	15
Composants du casque.....	16
Options du module de contrôle.....	17

IMPORTANCE D'UNE ADAPTATION CORRECTE

Adaptation de l'arceau.....	18
Réglage du microphone.....	19
Conditions liées à l'ajustement du casque.....	21
Fixation du câble et du module de contrôle.....	21
Pincés pour câble	21
Support du module de contrôle	21

COMMANDES DU CASQUE

Mise sous tension.....	22
Mise hors tension	22

FONCTION DE RÉDUCTION DES BRUITS AMBIANTS

Interrupteur ANC (Acoustic Noise Cancelling).....	23
Fonction Tap Control (commande par pression) pour les communications interpersonnelles	24
Changement d'écouteur	25
Réinitialisation de la fonction Tap Control.....	25

COMMUTATEURS

Fonctionnalités du commutateur de fonction.....	26
Modification des commutateurs	28

EMPLACEMENT DU MICROPHONE

Déplacement du microphone	30
---------------------------------	----

PILES

Remplacement des piles.....	32
-----------------------------	----

CONNECTEURS D'AVIATION

Connecteur double (aviation civile)	34
Connexion à l'avion.....	34
Déconnexion de l'avion	34
Connecteurs U174, XLR à 5 broches et Lemo à 6 broches.....	35
Connexion à l'avion.....	35
Déconnexion de l'avion (U174 et XLR à 5 broches)	35
Déconnexion de l'avion (Lemo à 6 broches)	35

VOYANTS D'ÉTAT

Voyant d'alimentation.....	36
Voyant <i>Bluetooth</i> [®]	37
Diminution de la luminosité des voyants d'état.....	37
Désactivation des voyants d'état.....	37

SOURCES AUDIO SECONDAIRES

Connexions AUX	38
Connexions <i>Bluetooth</i>	39
Connexion via le menu <i>Bluetooth</i> de votre périphérique mobile.....	39
Déconnexion d'un périphérique mobile.....	40
Reconnexion d'un périphérique mobile.....	40
Récupération d'une connexion perdue	40
Connexion d'un autre périphérique mobile.....	40
Basculement entre les périphériques connectés	41
Effacement de la liste de jumelage du casque	41
Fonctions <i>Bluetooth</i>	42
Fonctions de volume <i>Bluetooth</i>	42
Fonctions d'appel.....	43

PRIORITÉ DE LA SOURCE AUDIO SECONDAIRE

Interrupteur du mode audio secondaire.....	45
Commutateur de fonction PRIORITY.....	46
Graphique de priorité de la source audio secondaire	46

ENTRETIEN ET MAINTENANCE

Rangement du casque	47
Nettoyage du casque	48
Garantie limitée.....	49
Emplacement du numéro de série.....	49
Pièces de rechange et accessoires	50
Coussinets d'écouteurs.....	50
Coussinets d'arceau	52
Bonnets anti-vent du microphone	53
Piles	53
Cache du microphone ou protège-borne	53

RÉSOLUTION DES PROBLÈMES

Solutions de base.....	54
Autres solutions.....	54
Fonction de réduction des bruits ambiants.....	54
Communications via le système d'intercommunication.....	55
Audio	56
Microphone	57
Source audio <i>Bluetooth</i>	58
Mise sous/hors tension automatique.....	59
Mode Revisionary	59

INSTALLATION

Montage du connecteur au tableau de bord de l'avion.....	60
Schéma de connexion mono.....	61
Schéma de connexion stéréo.....	62
Établissement des connexions.....	63

INFORMATIONS TECHNIQUES

Caractéristiques du casque.....	64
Norme technique (TSO, Technical Standard Order) de la Federal Aviation Administration (FAA).....	66

COMPOSANTS LIVRÉS

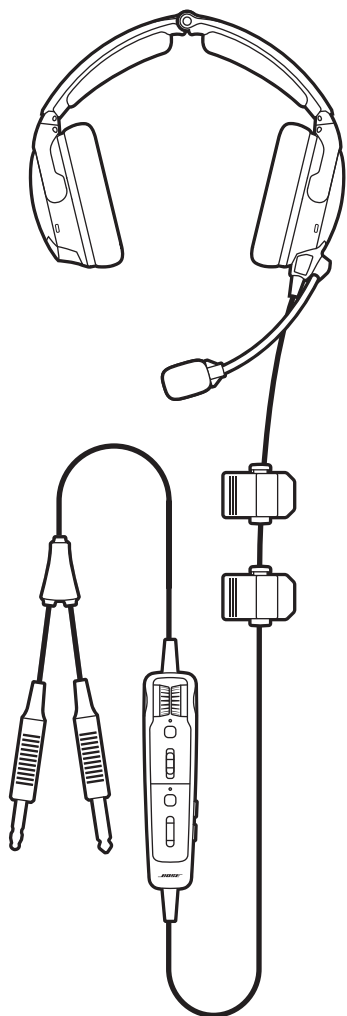

Casque Bose A30 Aviation Headset



Étui de transport



Câble audio 3,5 mm

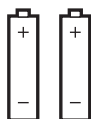

Piles AA (2)



Support du module de contrôle

REMARQUES :

- Pour connaître les options du module de contrôle, reportez-vous à la page 17.
- Pour connaître les types de connecteurs d'avion, reportez-vous à la page 34.
- Si l'un des composants est endommagé, évitez de l'utiliser. Contactez immédiatement votre revendeur Bose agréé ou le service client de Bose.

Rendez-vous sur support.Bose.com/A30

COMPOSANTS DU CASQUE

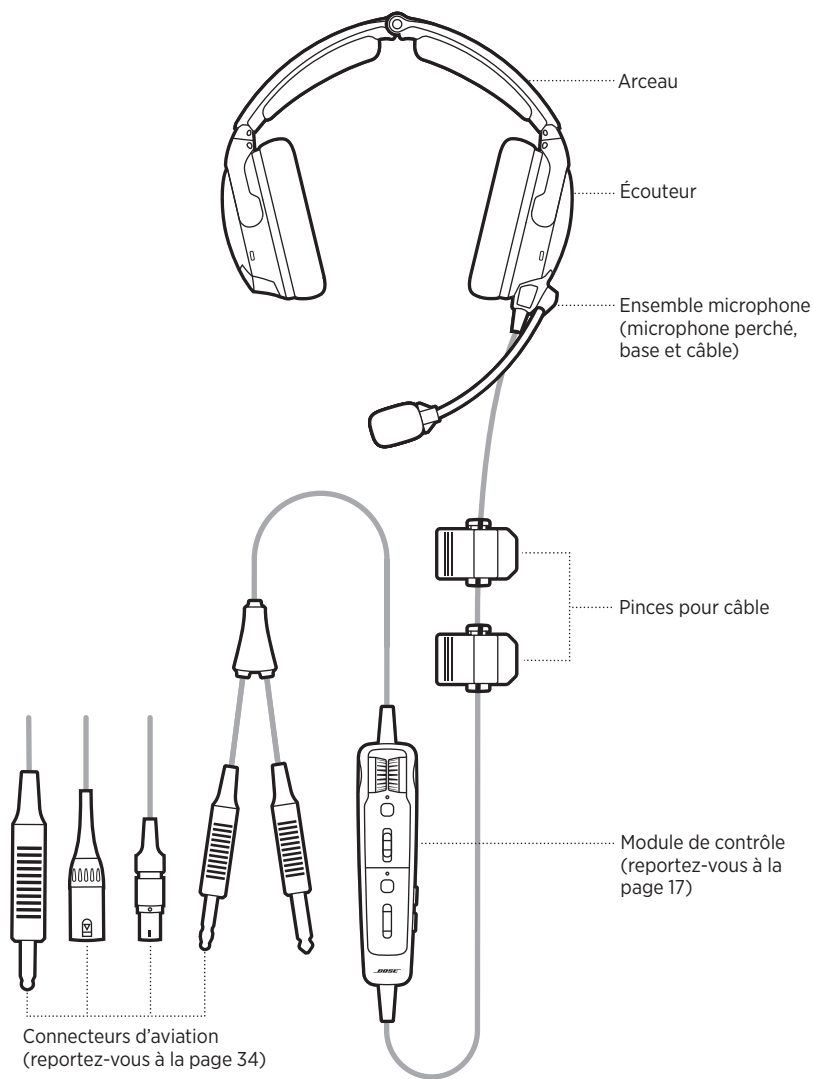

OPTIONS DU MODULE DE CONTRÔLE

**Module de contrôle avec
fonctionnalité *Bluetooth***

**Module de contrôle
conventionnel**

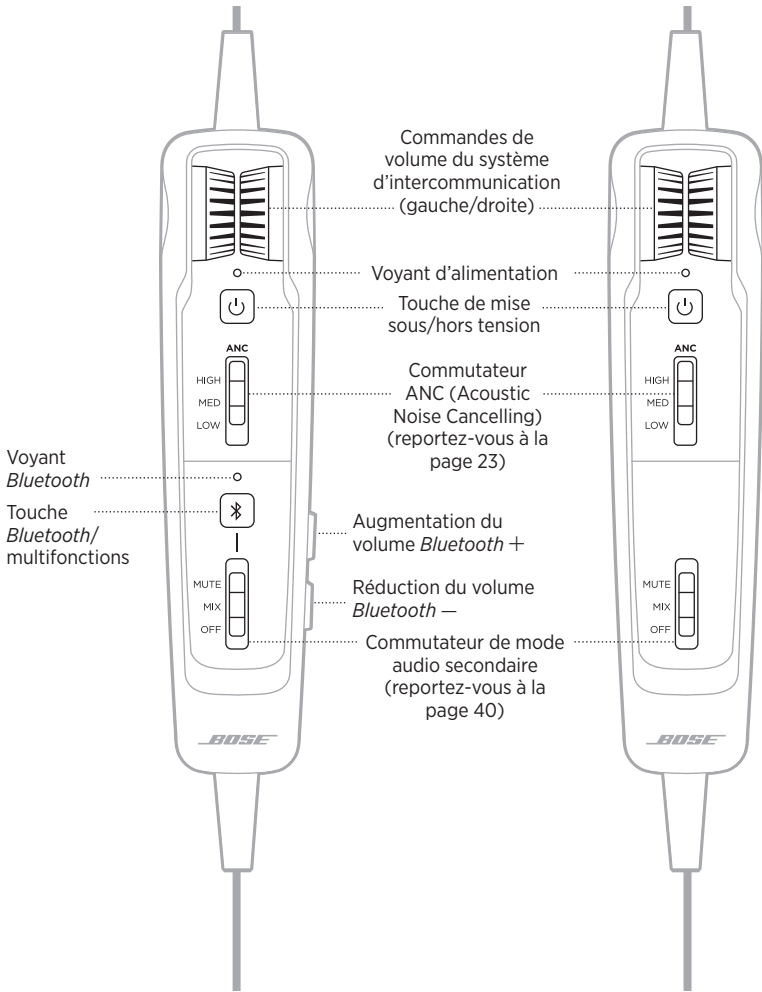

ADAPTATION DE L'ARCEAU

Il est important de bien adapter l'arceau pour assurer une réduction des bruits ambiants et un confort optimaux.

1. Identifiez les icônes gauche (L) et droite (R) à l'intérieur des écouteurs pour orienter correctement le casque.
2. Placez le casque sur votre tête.
3. Ajustez l'arceau de façon à ce que les coussinets recouvrent complètement vos oreilles.

REMARQUE : pour obtenir des performances optimales, assurez-vous que les coussinets s'adaptent parfaitement à vos oreilles.

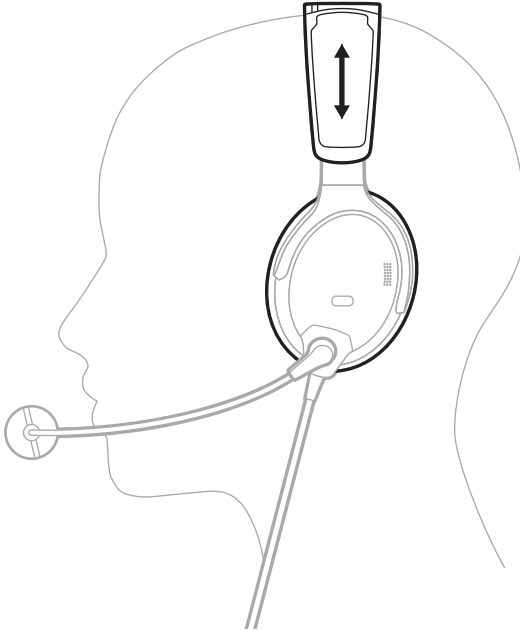

RÉGLAGE DU MICROPHONE

1. Saisissez le microphone par la base et ajustez-le de façon à le placer au niveau de votre bouche.

ATTENTION : il est important de bien placer le microphone afin de garantir la clarté des communications. La perche du microphone peut pivoter de 160°. Veillez à NE PAS la faire pivoter au-delà de ce degré de rotation, car vous pourriez l'endommager.

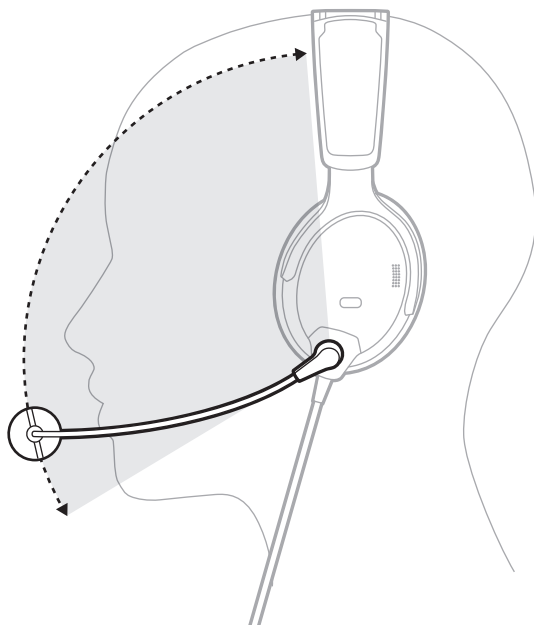

2. Vérifiez que le microphone se trouve à 12,7 mm de vos lèvres.

REMARQUE : le microphone ne doit pas toucher vos lèvres.

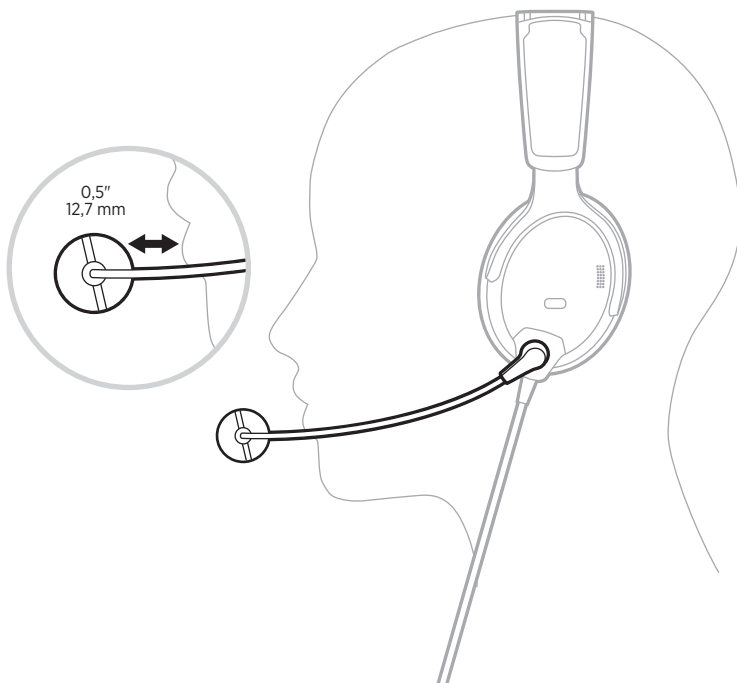

3. Assurez-vous que le point blanc du microphone est bien orienté vers votre bouche.

REMARQUE : si besoin est, faites pivoter la base du microphone.

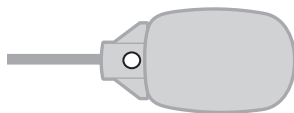

4. Testez le casque avant le vol.

CONDITIONS LIÉES À L'AJUSTEMENT DU CASQUE

Lorsque les bruits extérieurs sont très importants, notamment au moment du décollage, vous pouvez observer un léger affaiblissement de la fonction de réduction des bruits ambiants, car le casque compense une modification temporaire de la pression. Si ce phénomène persiste lorsque l'intensité sonore revient à un niveau normal, consultez la section « Fonction de réduction des bruits ambiants » à la page 23. Si le problème n'est toujours pas résolu, reportez-vous à la section « Résolution des problèmes » à la page 54.

Un ronronnement sourd ou des interruptions régulières de la fonction de réduction des bruits ambiants peuvent indiquer un mauvais ajustement ou une obstruction des ouvertures des écouteurs. Consultez la section « Nettoyage du casque » à la page 48 pour obtenir des instructions sur l'élimination d'une obstruction.

Au cours d'un vol long-courrier, vous pouvez ressentir un léger point de pression, lequel peut être soulagé en ajustant la position de l'arceau.

FIXATION DU CÂBLE ET DU MODULE DE CONTRÔLE

Les pinces pour câble et le support du module de contrôle permettent d'attacher le câble et le module de contrôle à vos vêtements, à un harnais de sécurité, au rail du pare-soleil ou au crochet du casque d'aviation de façon à pouvoir les utiliser facilement.

Pinces pour câble

Pincez l'extrémité étroite de la pince pour l'ouvrir. Appuyez sur le bouton latéral et repositionnez la pince le long du câble.

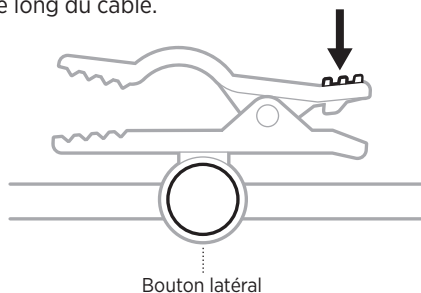

Support du module de contrôle

Tendez le support sur l'arrière du module de contrôle pour le fixer.

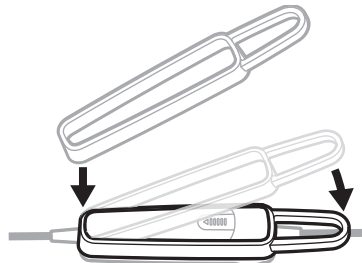

MISE SOUS TENSION

Appuyez sur la touche d'alimentation .

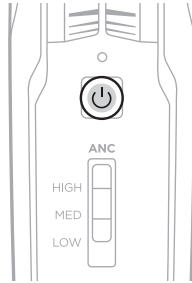

Le voyant d'alimentation s'allume en orange en fonction du niveau de la batterie. Consultez la section « Voyant d'alimentation » à la page 36.

REMARQUE : la première fois que vous mettez sous tension le casque, la fonction de réduction des bruits ambiants est activée. Reportez-vous à la section « Fonction de réduction des bruits ambiants » à la page 23.

MISE HORS TENSION

Maintenez la touche  jusqu'à ce que la touche d'alimentation s'allume en orange, puis relâchez-la.

REMARQUE : une fois éteint, le casque permet d'effectuer des communications audio en mode passif.

La fonction de réduction des bruits ambiants permet de réduire les bruits indésirables pour vous offrir une reproduction réaliste du son. Vous pouvez choisir votre niveau de réduction des bruits selon vos préférences d'écoute et de votre environnement.

REMARQUE : lorsque vous recevez un appel, le casque conserve le niveau de réduction des bruits ambiants en cours.

INTERRUPTEUR ANC (ACOUSTIC NOISE CANCELLING)

Cet interrupteur permet de régler le niveau de bruit ambiant.

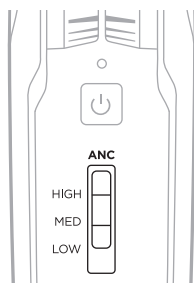

FONCTION	POSITION	DESCRIPTION
HIGH		Réduction maximale des bruits ambiants. Meilleur rapport signal sur bruit pour les communications radio et les systèmes d'intercommunication dans un appareil bruyant.
MED		Réduction des bruits uniforme sur une large gamme de fréquences. Sélectionnez ce niveau pour réduire les bruits ambiants dans un avion normal.
LOW		Mode optimisé pour améliorer les communications interpersonnelles en dehors du système d'intercommunication, dans des environnements plus silencieux.

FONCTION TAP CONTROL (COMMANDE PAR PRESSION) POUR LES COMMUNICATIONS INTERPERSONNELLES

Lorsque vous devez vous concentrer sur une communication interpersonnelle spécifique, vous pouvez automatiquement régler la réduction des bruits ambiants sur le niveau minimal (LOW) dans un seul écouteur.

REMARQUES :

- Par défaut, le commutateur de fonction TAP CONTROL est réglé sur OFF.
 - La fonction Tap Control est disponible uniquement lorsque l'interrupteur ANC (Acoustic Noise Cancelling) est en position HIGH ou MED.
 - La fonction Tap Control est désactivée lors de niveaux extrêmes de bruits ambiants afin de garantir de bonnes performances de réduction des bruits ambiants et des communications interpersonnelles de qualité. Cependant, vous pouvez toujours régler le niveau de réduction des bruits ambiants sur LOW dans les deux écouteurs à l'aide de l'interrupteur ANC (Acoustic Noise Cancelling) (reportez-vous à la page 23).
1. Assurez-vous que l'interrupteur ANC (Acoustic Noise Cancelling) est réglé sur **HIGH** ou **MED**.

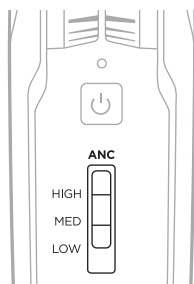

2. À l'intérieur du compartiment à piles du module de contrôle, placez le commutateur de fonction TAP CONTROL sur **ON**. Consultez la section « Modification des commutateurs » à la page 28.



ON - OFF
TAP CONTROL

3. Appuyez deux fois avec fermeté sur la partie extérieure de l'écouteur.



Changement d'écouteur

Pour activer la fonction Tap Control sur l'autre écouteur, appuyez deux fois avec fermeté sur l'autre écouteur.

Réinitialisation de la fonction Tap Control



Pour reprendre la réduction des bruits ambiants dans les deux écouteurs, appuyez deux fois sur l'écouteur sur lequel la fonction Tap Control est activée ou placez l'interrupteur ANC (Acoustic Noise Cancelling) sur une autre position.

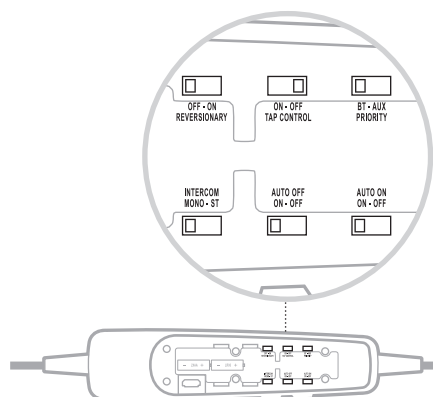

FONCTIONNALITÉS DU COMMUTATEUR DE FONCTION

Les commutateurs se trouvent dans le compartiment à piles du module de contrôle.

REMARQUE : certains commutateurs de fonction ne sont pas disponibles selon le modèle.



FONCTION	POSITION	RÉGLAGE PAR DÉFAUT	DESCRIPTION
REVERSIONARY	 OFF - ON REVERSIONARY	OFF	Désactive toutes les fonctions non critiques, y compris l'audio <i>Bluetooth</i> , l'audio AUX et la fonction Tap Control. Seules les communications via le système d'intercommunication et la fonction de réduction des bruits ambiants sont activées. En cas d'erreur matérielle ou logicielle, placez ce commutateur sur ON . Pour plus d'informations, reportez-vous à la section page 59.
TAP CONTROL	 ON - OFF TAP CONTROL	OFF	Active/désactive la fonctionnalité Tap Control (reportez-vous à la page 24).
PRIORITY	 BT - AUX PRIORITY	BT	Définit la priorité entre deux sources audio secondaires connectées simultanément. Sélectionnez BT pour donner la priorité à la connexion <i>Bluetooth</i> (sans fil). Sélectionnez AUX pour donner la priorité à la connexion filaire. Pour plus d'informations, reportez-vous à la section page 46.

FONCTION	POSITION	RÉGLAGE PAR DÉFAUT	DESCRIPTION
INTERCOM	<p>INTERCOM MONO - ST</p> 	MONO	<p>Le son des communications interpersonnelles est en mode mono ou stéréo.</p> <p>Disponible pour les configurations prenant en charge uniquement les systèmes d'intercommunication stéréo ou à deux canaux.</p> <p>REMARQUE : les modèles XLR et U174 à 5 broches diffusent le son en mode mono uniquement.</p>
AUTO OFF	<p>AUTO OFF ON - OFF</p> 	ON	<p>Mise hors tension automatique après 3 à 45 minutes d'inactivité.</p> <p>REMARQUES :</p> <ul style="list-style-type: none"> Le casque s'éteint lorsqu'il fonctionne sur piles et est débranché du système d'intercommunication, à moins qu'un périphérique mobile actif diffuse du son. Si vous êtes en communication et que le casque est débranché du système d'intercommunication, le casque s'éteint environ 3 minutes après la fin de l'appel.
AUTO ON	<p>AUTO ON ON - OFF</p> 	ON	<p>Mise sous tension automatique lors de la connexion à la source d'alimentation de l'avion.</p> <p>REMARQUES :</p> <ul style="list-style-type: none"> Disponible uniquement avec les modèles Flex Power uniquement (reportez-vous à la page 34). L'état <i>Bluetooth</i> précédent est rétabli sur les modèles <i>Bluetooth</i> lors de leur mise sous tension.

MODIFICATION DES COMMUTATEURS

1. Mettez le casque hors tension (reportez-vous à la page 22).
2. À l'arrière du module de contrôle, appuyez fermement sur la partie crantée et faites glisser le couvercle vers le bas.

ATTENTION : le couvercle du compartiment à piles est fixé au module. N'essayez pas de le détacher.

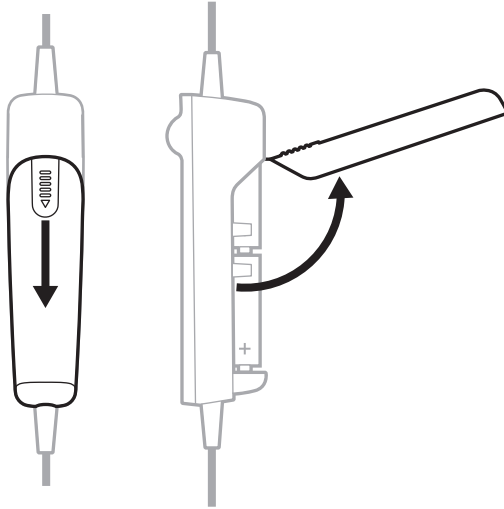

3. Retirez les piles.
4. À l'aide d'un stylo ou d'un petit tournevis à tête plate, déplacez délicatement le ou les commutateurs.

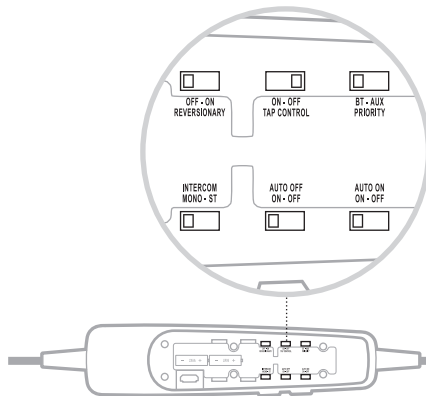

5. Insérez deux piles AA (alcalines de préférence) en respectant les polarités.

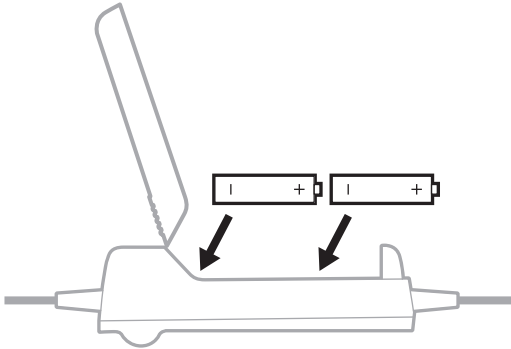

ATTENTION : si les piles ne s'insèrent pas correctement, ne forcez pas dessus. Une connexion forcée risquerait de provoquer des dommages irréversibles.

6. Pour fermer le couvercle du compartiment à piles, appuyez fermement sur la partie crantée et mettez le couvercle en place en le faisant glisser.

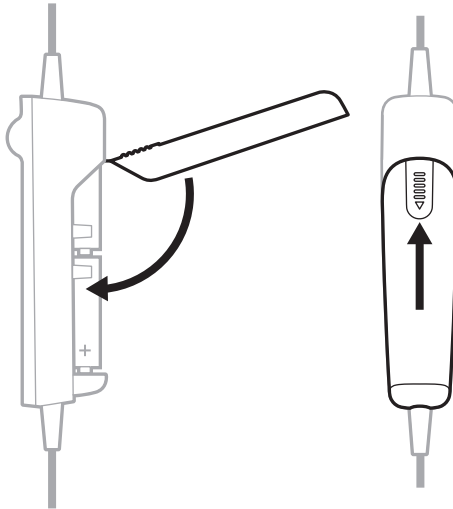

Par défaut, l'ensemble microphone est fixé sur l'écouteur gauche du casque (bien que, dans certains cas, il ne le soit pas). Vous pouvez facilement le fixer sur l'autre écouteur.

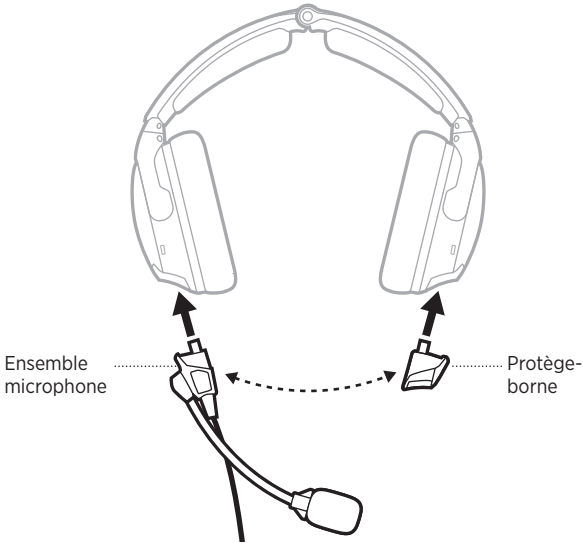

DÉPLACEMENT DU MICROPHONE

Retrait du bloc microphone et du cache du protège-borne

1. Ouvrez les deux loquets à la base de l'ensemble microphone.

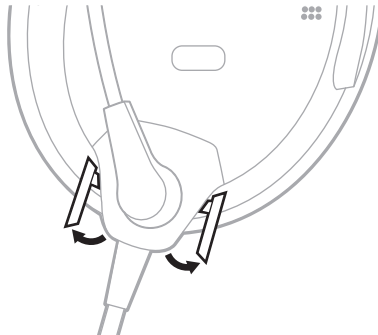

2. Retirez délicatement l'ensemble microphone de l'embase.

3. Ouvrez le loquet sur le protège-borne.

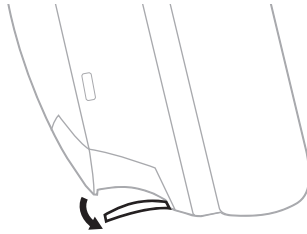

4. Retirez délicatement le protège-borne de l'embase.

Remplacement du bloc microphone et du cache du protège-borne

1. Alignez la base du bloc microphone sur l'embase située sur l'écouteur et faites-le glisser pour le fixer.
2. Fermez les deux loquets à la base de l'ensemble microphone.
3. Alignez le protège-borne sur l'embase située sur l'autre écouteur et faites-le glisser jusqu'à ce qu'il soit en place.

ATTENTION : veillez à NE PAS insérer de force le protège-borne dans l'embase.

REMARQUE : si le protège-borne n'est pas correctement inséré, l'écouteur ne produira aucun son.

4. Fermez le loquet sur le protège-borne.
5. Testez le casque avant le vol.

REPLACEMENT DES PILES

Lorsque le voyant de niveau des piles clignote en rouge, vous devez remplacer les piles.

REMARQUE : pour les casques branchés à la source d'alimentation de l'avion, il n'est pas nécessaire d'utiliser des piles. Néanmoins, vous pouvez toujours installer des piles lorsque le casque est connecté au système d'alimentation de l'avion, comme solution de secours en cas d'interruption ou de déconnexion de l'alimentation. Consultez la section « Connecteurs d'aviation » à la page 34.

1. Mettez le casque hors tension (reportez-vous à la page 22).
2. À l'arrière du module de contrôle, appuyez fermement sur la partie crantée et faites glisser le couvercle vers le bas.

ATTENTION : le couvercle du compartiment à piles est fixé au module. N'essayez pas de le détacher.

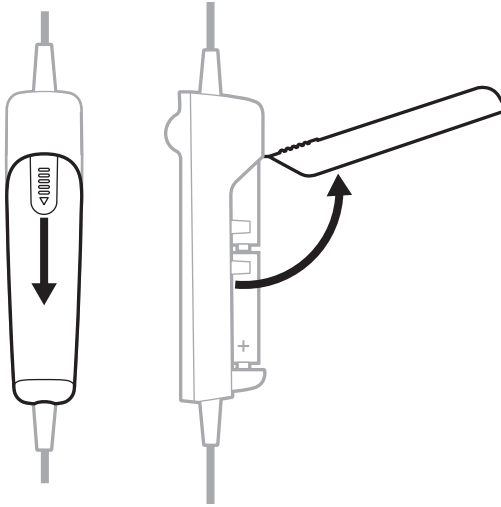

3. Retirez les piles.

4. Insérez deux piles AA (alcalines de préférence) en respectant les polarités.

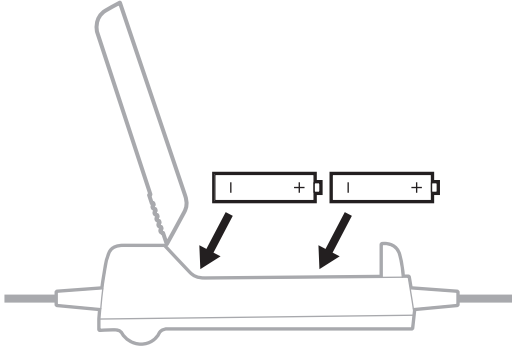

ATTENTION : si les piles ne s'insèrent pas correctement, ne forcez pas dessus. Une connexion forcée risquerait de provoquer des dommages irréversibles.

5. Pour fermer le couvercle du compartiment à piles, appuyez fermement sur la partie crantée et mettez le couvercle en place en le faisant glisser.

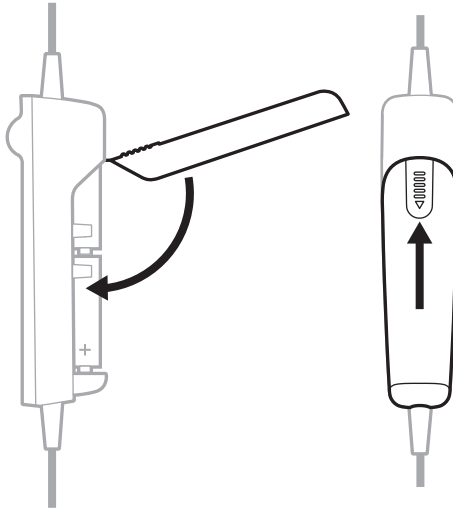

REMARQUES :

- Des piles alcalines AA neuves assurent une autonomie de 45 heures. La durée de vie des piles dépend du niveau de bruit ambiant à l'intérieur de l'appareil, de la température, de l'état des coussinets, de l'utilisation de la fonction *Bluetooth* et de la condition des piles.
- Tout autre composant chimique risque d'entraîner des résultats différents. L'autonomie de la batterie peut varier et l'indication d'autonomie risque de manquer de précision.

Le casque est livré avec l'un des connecteurs d'aviation standard disponibles sur le marché.

TYPE D'ALIMENTATION	CONNECTEURS PRIS EN CHARGE
Alimentation sur piles uniquement	Connecteur double (aviation civile) U174
Double alimentation : alimentation électrique de l'avion ou alimentation sur piles REMARQUES : <ul style="list-style-type: none"> En cas d'utilisation du système d'alimentation électrique de l'avion, les piles ne sont pas nécessaires. Ce modèle comporte une fonction de mise sous tension automatique (reportez-vous à la page 27). 	XLR à 5 broches Lemo à 6 broches REMARQUES : <ul style="list-style-type: none"> Des adaptateurs sont disponibles pour convertir un connecteur Lemo à 6 broches ou U174 en connecteur double pour vous offrir davantage d'options de connexion. Tous les avions ne disposent pas de connecteurs à plusieurs broches. Vérifiez l'état d'alimentation pour confirmer que le casque est bien alimenté (reportez-vous à la page 37).

REMARQUE : contactez le service client de Bose pour plus d'informations sur ces connecteurs.

CONNECTEUR DOUBLE (AVIATION CIVILE)

Les modèles à double fiche disposent de deux connecteurs d'aviation génériques qui s'insèrent dans des bornes spécifiques sur le tableau de bord de l'avion.

REMARQUE : le connecteur du microphone est plus court et plus fin, et sa forme est légèrement différente de celle du connecteur du système d'intercommunication.

Connexion à l'avion

1. Insérez le connecteur du système d'intercommunication dans la prise INTERCOM située sur le tableau de bord de l'avion.
2. Insérez le connecteur du microphone dans la prise de microphone située sur le tableau de bord de l'avion.

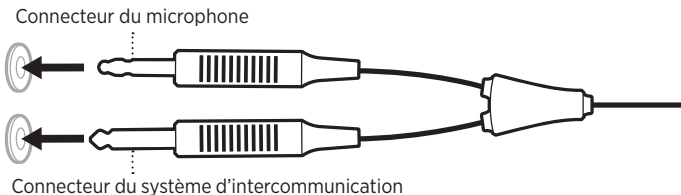

Déconnexion de l'avion

Tirez délicatement sur chaque connecteur pour le retirer du tableau de bord de l'avion.

CONNECTEURS U174, XLR À 5 BROCHES ET LEMO À 6 BROCHES

Les connecteurs d'aviation XLR à 5 broches et Lemo à 6 broches fournissent au casque l'alimentation électrique de l'appareil et la liaison audio avec le système d'intercommunication. Les connecteurs U174 assurent uniquement la liaison audio avec le système d'intercommunication.

Connexion à l'avion

1. Alignez le connecteur sur la prise située sur le tableau de bord de l'avion, en vous aidant de la barrette étroite du connecteur.
2. Insérez fermement le connecteur dans le tableau de bord de l'avion.

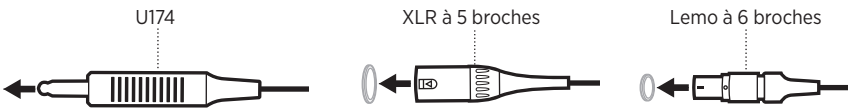

Déconnexion de l'avion (U174 et XLR à 5 broches)

1. Appuyez sur le bouton ou sur le loquet du tableau de bord de l'avion pour libérer le connecteur, si nécessaire.
2. Tirez délicatement sur le connecteur pour le retirer du tableau de bord de l'avion.

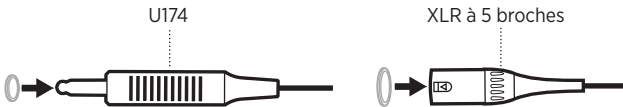

Déconnexion de l'avion (Lemo à 6 broches)

1. Tirez sur le manchon situé à l'extrémité du connecteur.



ATTENTION : vous devez tirer sur le manchon avant de retirer le connecteur. Tout retrait forcé est susceptible d'endommager le câble ou le tableau de bord de l'avion.

2. Continuez à tirer délicatement sur le connecteur pour le retirer du tableau de bord de l'avion.



Le voyant d'alimentation et le voyant *Bluetooth* se trouvent à l'avant du module de contrôle.

VOYANT D'ALIMENTATION

Indique la source et le niveau d'alimentation.

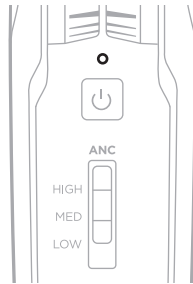

SOURCE D'ALIMENTATION	ACTIVITÉ DU VOYANT	ÉTAT DU SYSTÈME
Avion	Vert clignotant lentement	Sous tension
Batterie	Vert clignotant	Sous tension : niveau des piles élevé (8 heures ou plus)
Batterie	Orange clignotant	Sous tension : niveau des piles faible (2 à 8 heures)
Batterie	Rouge clignotant	Sous tension : niveau des piles faible (2 heures ou moins) REMARQUE : dans les modèles <i>Bluetooth</i> , lorsque les piles atteignent ce niveau, la fonction <i>Bluetooth</i> est désactivée afin de préserver l'autonomie restante. Vous entendez alors une tonalité signalant que votre périphérique <i>Bluetooth</i> est en cours de déconnexion et que la fonction <i>Bluetooth</i> est désactivée.
Avion ou piles	Pas d'activité	Hors tension ou piles déchargées

REMARQUES :

- Des piles alcalines AA neuves assurent une autonomie de 45 heures. La durée de vie des piles dépend du niveau de bruit ambiant à l'intérieur de l'appareil, de la température, de l'état des coussinets, de l'utilisation de la fonction *Bluetooth* et de la condition des piles.
- Tout autre composant chimique entrant dans la composition des piles risque d'entraîner des résultats différents. L'autonomie de la batterie peut varier et l'indication d'autonomie risque de manquer de précision.

VOYANT *BLUETOOTH*

REMARQUE : cette section s'applique uniquement aux modèles *Bluetooth*.

Ce voyant indique l'état de connexion d'un périphérique mobile compatible.

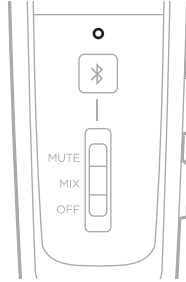

ACTIVITÉ DU VOYANT	ÉTAT DU SYSTÈME
Violet clignotant (en synchronisation avec le voyant d'alimentation)	Prêt pour la connexion
Bleu clignotant (en synchronisation avec le voyant d'alimentation)	En cours de connexion/connecté

DIMINUTION DE LA LUMINOSITÉ DES VOYANTS D'ÉTAT

Pour diminuer la luminosité du voyant *Bluetooth* et des voyants d'alimentation, appuyez deux fois sur la touche d'alimentation \odot .

Pour rétablir la luminosité, appuyez de nouveau sur \odot , ou éteignez, puis rallumez le casque.

DÉSACTIVATION DES VOYANTS D'ÉTAT

Pour désactiver le voyant *Bluetooth* et des voyants d'alimentation, appuyez trois fois sur \odot .

Pour réactiver les voyants, appuyez de nouveau sur \odot , ou éteignez, puis rallumez le casque.

REMARQUE : la luminosité par défaut est rétablie sur les voyants d'état chaque fois que vous allumez le casque.

Vous pouvez connecter votre casque à une source audio secondaire de deux façons :

- Connexion AUX (câblée)
- Connexion *Bluetooth* (sans fil) (uniquement pour les modèles *Bluetooth*)

CONNEXIONS AUX

Utilisez le câble AUX de 3,5 mm pour connecter un périphérique filaire.

1. Assurez-vous que l'interrupteur du mode audio secondaire est en position **MUTE** ou **MIX** (reportez-vous à la page 45) et que le commutateur de fonction REVERSIONARY est réglé sur **OFF** (reportez-vous à la page 28).

REMARQUE : si l'interrupteur du mode audio secondaire est réglé sur OFF ou le commutateur de fonction REVERSIONARY est réglé sur ON, la fonctionnalité audio AUX est désactivée.

2. Raccordez le câble au connecteur AUX de 3,5 mm à l'arrière du module de contrôle.

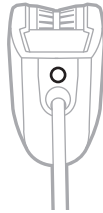

3. Insérez l'autre extrémité du câble dans le connecteur 3,5 mm de votre source audio.

REMARQUE : il n'est pas possible de commander avec le module de contrôle les fonctions d'une source audio AUX raccordée.

CONNEXIONS *BLUETOOTH*

REMARQUE : cette section s'applique uniquement aux modèles *Bluetooth*.

Connexion via le menu *Bluetooth* de votre périphérique mobile

1. Assurez-vous que l'interrupteur du mode audio secondaire est en position **MUTE** ou **MIX** (reportez-vous à la page 45) et que le commutateur de fonction REVERSIONARY est réglé sur **OFF** (reportez-vous à la page 28).

REMARQUE : si l'interrupteur du mode audio secondaire est réglé sur OFF ou le commutateur de fonction REVERSIONARY est réglé sur ON, la fonctionnalité *Bluetooth* est désactivée.

2. Appuyez sur la touche *Bluetooth*/multifonctions \times pendant une seconde.
Le voyant *Bluetooth* clignote en violet.

3. Activez la fonction *Bluetooth* sur votre périphérique mobile.

REMARQUE : la fonction *Bluetooth* se trouve généralement dans le menu Réglages.

4. Sélectionnez le casque dans la liste des périphériques.



Une fois la connexion établie, une tonalité est émise et le voyant *Bluetooth* clignote en bleu.

REMARQUES :

- Après 5 minutes d'inactivité, le casque quitte automatiquement le mode de jumelage et le voyant *Bluetooth* s'éteint. Pour réactiver la fonction *Bluetooth*, appuyez sur la touche \times .
- À chaque activation de la fonction *Bluetooth*, le casque tente de se reconnecter à l'un des deux derniers périphériques *Bluetooth* auxquels il a été connecté. Si le ou les périphériques sont éteints ou hors de portée, le casque se reconnecte à un autre périphérique de la liste de jumelage, puis se remet en mode de jumelage. Consultez la section « Reconnexion d'un périphérique mobile » à la page 40.

Déconnexion d'un périphérique mobile

1. Appuyez sur la touche *Bluetooth*/multifonctions ✕ pendant 5 secondes pour désactiver la fonction *Bluetooth*.
2. Placez l'interrupteur du mode audio secondaire en position **OFF** (reportez-vous à la page 45).

REMARQUE : vous pouvez également utiliser les réglages *Bluetooth* pour déconnecter votre périphérique. La désactivation de la fonction *Bluetooth* déconnecte tous les autres périphériques.

Reconnexion d'un périphérique mobile

Lorsqu'il est sous tension, le casque tente de se reconnecter automatiquement aux deux périphériques les plus récemment connectés.

REMARQUE : le périphérique doit se trouver dans le champ de portée (9 m) et être sous tension.

Récupération d'une connexion perdue

Lorsque votre périphérique mobile connecté devient hors de portée, la connexion est perdue. Le casque tente automatiquement de se reconnecter pendant 5 minutes. S'il n'y parvient pas, le mode de jumelage est rétabli. Après 5 minutes d'inactivité, la fonction *Bluetooth* est désactivée.

1. Placez le périphérique dans le champ de portée.
2. Appuyez sur ✕ pour vous reconnecter.

Connexion d'un autre périphérique mobile

Vous pouvez mémoriser jusqu'à huit périphériques jumelés dans la liste de jumelage du casque, et connecter activement jusqu'à deux périphériques simultanément.

Pour connecter un autre périphérique, utilisez le menu *Bluetooth* de votre périphérique (reportez-vous à la page 39).

REMARQUES :

- Vous ne pouvez écouter qu'une seule source audio secondaire à la fois.
- Le son de la source audio secondaire n'est jamais prioritaire sur le son du système d'intercommunication.

Basculement entre les périphériques connectés

1. Mettez la lecture en pause sur le premier périphérique.
2. Lancez la lecture sur le deuxième périphérique.

Effacement de la liste de jumelage du casque

1. Appuyez simultanément sur la touche *Bluetooth*/multifonctions \times et $-$ (la touche de réduction du volume *Bluetooth*, située sur le côté du module de contrôle) pendant 7 secondes ou jusqu'à ce que le voyant *Bluetooth* clignote en violet en synchronisation avec le voyant d'alimentation.
2. Supprimez le casque de la liste *Bluetooth* figurant sur votre périphérique.

Tous les périphériques sont effacés et le casque est prêt pour une nouvelle connexion. Consultez la section « Connexions *Bluetooth* » à la page 39.

FONCTIONS *BLUETOOTH*

REMARQUE : cette section s'applique uniquement aux modèles *Bluetooth*.

Fonctions de volume *Bluetooth*

Les commandes de volume *Bluetooth* sont situées sur le côté du module de contrôle.

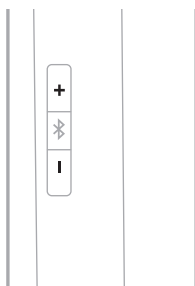

FONCTION	PROCÉDURE À SUIVRE
Augmentation du volume <i>Bluetooth</i>	Appuyez sur la touche +.
Réduction du volume <i>Bluetooth</i>	Appuyez sur la touche —.

Fonctions d'appel

La touche *Bluetooth*/multifonctions ☒ se trouve à l'avant du module de contrôle.

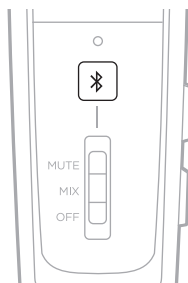

FONCTION	PROCÉDURE À SUIVRE
Passer un appel	Composez le numéro sur le téléphone connecté au casque. L'appel est automatiquement transféré sur le casque.
Répondre à un appel	Appuyez sur ☒. Un bref signal sonore est émis avant la réception de l'appel.
Mettre fin à un appel	Appuyez sur ☒. Deux signaux sonores brefs sont émis, indiquant que l'appel a pris fin.
Refuser un appel	Appuyez sur la touche ☒ pendant 1 seconde. Deux signaux sonores brefs sont émis, indiquant que l'appel a été refusé.
Répondre à un deuxième appel entrant et mettre le premier appel en attente	Pendant une communication, appuyez sur ☒. Un bref signal sonore est émis avant la réception du deuxième appel.
Refuser un deuxième appel entrant et conserver l'appel en cours	Pendant une communication, appuyez sur ☒ pendant 1 seconde. Deux signaux sonores brefs sont émis, indiquant que l'appel a été refusé.
Passer d'un appel à l'autre	Lorsque deux appels sont actifs, appuyez deux fois sur ☒. Un bref signal sonore est émis avant la réception de l'appel.
Rappeler le dernier numéro	En cas d'absence d'appel entrant ou actif, appuyez deux fois sur ☒.

FONCTION	PROCÉDURE À SUIVRE
Transférer le son au périphérique mobile	<p>Lorsque vous êtes en communication, appuyez sur la touche <i>Bluetooth</i>/multifonctions ✕ pendant 3 à 4 secondes.</p> <p>Le son est transféré au téléphone portable et la connexion <i>Bluetooth</i> reste active.</p>
Activer les commandes vocales	<p>En cas d'absence d'appel entrant ou actif, appuyez sur ✕.</p>
Couper/restaurer le son lors d'un appel	<p>Pendant une communication, appuyez simultanément sur + et —.</p> <p>Deux signaux sonores brefs sont émis, indiquant que le son de l'appel a été désactivé ou réactivé.</p>



REMARQUES :

- Si vous êtes en communication et que le casque est débranché du système d'intercommunication, le casque s'éteint environ 3 minutes après la fin de l'appel.
- Pour utiliser le casque alors que celui-ci est débranché du système d'intercommunication (pour écouter d'autres sources sonores, ou passer ou recevoir des appels), il est recommandé de désactiver la fonction de mise hors tension automatique afin de ne pas interrompre les fonctionnalités. Consultez la section « Commutateurs » à la page 26.
- Certaines fonctions ne sont pas disponibles avec certains périphériques mobiles. Reportez-vous à la notice d'utilisation de votre périphérique pour plus d'informations.

INTERRUPTEUR DU MODE AUDIO SECONDAIRE

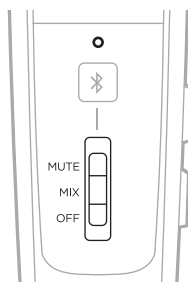
Contrôle le mode audio des sources audio secondaires par rapport au système d'intercommunication.



FONCTION	POSITION	DESCRIPTION
MUTE		Lorsqu'un signal du système d'intercommunication est détecté, le son de la source audio secondaire est temporairement coupé jusqu'à ce que le son du système d'intercommunication cesse.
MIX		Lorsqu'un signal du système d'intercommunication est détecté, le son de la source audio secondaire est mélangé au son du système d'intercommunication. Vous entendez deux sources audio maximum : celle du système d'intercommunication et celle d'une source audio secondaire.
OFF		Seuls les sons du système d'intercommunication sont actifs. Le son de toutes les sources audio secondaires (AUX et <i>Bluetooth</i>) est coupé. REMARQUES : <ul style="list-style-type: none"> Toutes les connexions <i>Bluetooth</i> sont désactivées, de même que la puissance d'antenne. Si vous activez le mode OFF alors que le casque est connecté à un périphérique <i>Bluetooth</i>, il est possible que vous deviez rétablir la connexion <i>Bluetooth</i> la prochaine fois que vous mettrez le casque sous tension ou que vous placerez le commutateur en position OFF.

REMARQUES :

- Vous ne pouvez écouter qu'une seule source audio secondaire à la fois.
- De plus, les communications via l'interphone ont toujours la priorité sur les sources audio secondaires.
- Lorsque le mode MUTE ou MIX est sélectionné, les appels téléphoniques entrants et sortants coupent automatiquement le son de toutes les autres sources audio secondaires.
- Pendant un appel, le son du système d'intercommunication et le son du téléphone sont mélangés.

COMMUTATEUR DE FONCTION PRIORITY

Définit la priorité entre deux sources audio secondaires connectées simultanément.

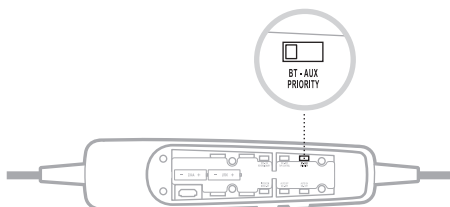

1. Localisez le commutateur de fonction PRIORITY à l'intérieur du compartiment à piles.
2. Positionnez ce commutateur sur la source correcte (**BT** ou **AUX**). Consultez la section « Modification des commutateurs » à la page 28.
 - Lorsque le commutateur est en position BT, la source *Bluetooth* remplace la source AUX si un signal est détecté.
 - Lorsque le commutateur est en position AUX, la source connectée à l'entrée AUX remplace la source *Bluetooth* si un signal est détecté.

REMARQUE : les appels entrants et sortants ont toujours la priorité sur toute autre source secondaire.

GRAPHIQUE DE PRIORITÉ DE LA SOURCE AUDIO SECONDAIRE

Les sources audio sont diffusées selon leur priorité :

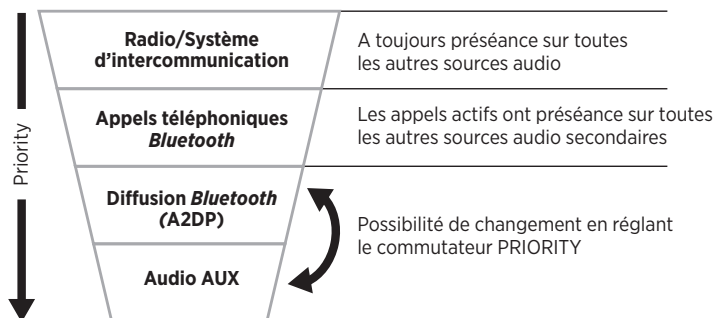

RANGEMENT DU CASQUE

- Placez le casque dans l'étui de transport pour un rangement pratique et facile.
- Rangez le casque dans un endroit ventilé et à l'écart de la lumière directe du soleil.
- Si vous pensez ne pas utiliser le casque pendant une période prolongée, retirez les piles.

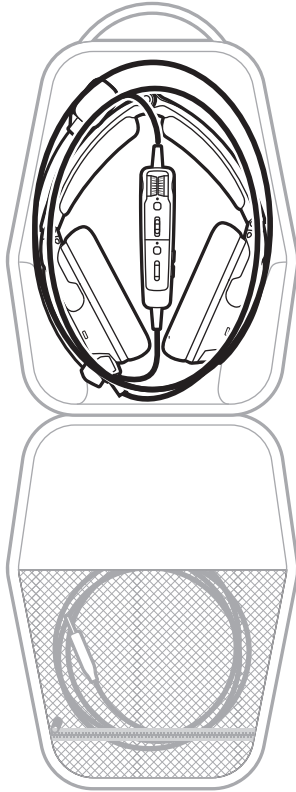

NETTOYAGE DU CASQUE

Il peut être nécessaire de nettoyer votre casque à intervalles réguliers.

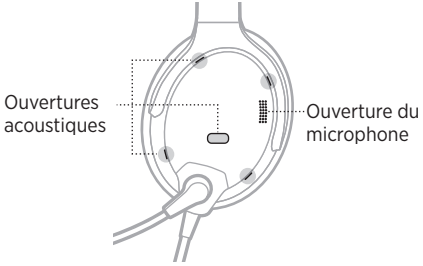
COMPOSANT	PROCÉDURE DE NETTOYAGE
Casque	<p>Essuyez les surfaces extérieures de l'arceau, le coussinet de l'arceau, les coussinets d'écouteur, les connecteurs et les pièces en plastique à l'aide d'un chiffon doux légèrement humide (avec de l'eau uniquement) et d'un détergent doux.</p> <p>ATTENTION : veillez à NE PAS immerger le casque dans de l'eau ou tout autre liquide.</p>
Ouvertures des écouteurs	<p>Vérifiez que les ouvertures sur la surface extérieure de chaque écouteur sont propres et exemptes de débris avant chaque vol.</p> <p>Lorsque vous essuyez les écouteurs, veillez à ne pas insérer de poussière ou d'impuretés dans les ouvertures. Si nécessaire, utilisez une pince fine pour retirer tout corps étranger qui se serait logé dans les ouvertures.</p> <p>ATTENTION : veillez à NE PAS aspirer ou insuffler d'air dans les ouvertures, car vous risqueriez d'endommager le casque.</p>  <p>Le diagramme illustre l'intérieur d'un casque avec des lignes pointillées indiquant les 'Ouvertures acoustiques' sur les écouteurs et l' 'Ouverture du microphone' à l'avant.</p>
Grille intérieure des écouteurs	<p>N'essayez en aucun cas de retirer, remplacer, réparer ou nettoyer la grille intérieure de l'écouteur. Si le filtre est endommagé ou usé, contactez le service client de Bose.</p> <p>Si la grille intérieure devient humide en raison de facteurs environnementaux (crachin, rosée, transpiration ou condensation), laissez-la sécher à l'air libre.</p> <p>ATTENTION : veillez à NE PAS utiliser d'appareils électriques, notamment un radiateur électrique, un ventilateur ou un sèche-cheveux pour sécher la grille intérieure.</p>
Bonnette anti-vent du microphone	<ol style="list-style-type: none"> 1. Retirez délicatement la bonnette anti-vent du microphone en la faisant glisser. 2. Rincez la bonnette anti-vent et laissez-la sécher. 3. Une fois la bonnette anti-vent complètement sèche, remettez-la en place sur le microphone. Veillez à l'insérer complètement dans le microphone.

GARANTIE LIMITÉE

Le casque est couvert par une garantie limitée. Les conditions détaillées de la garantie limitée sont notées sur la carte d'enregistrement qui accompagne votre casque. Consultez cette carte pour toute instruction sur l'enregistrement. En cas d'oubli, les droits que vous confère cette garantie limitée ne s'en trouveront pas affectés.

1. Contactez la filiale Bose de votre pays ou zone géographique (consultez la page global.Bose.com pour trouver cette information) pour obtenir les instructions nécessaires pour l'expédition.
2. Procédez à l'étiquetage et à l'expédition, en port payé, à l'adresse fournie par la société Bose de votre pays.
3. Indiquez clairement sur l'emballage extérieur tout numéro d'autorisation de retour. Tout colis ne portant pas de numéro d'autorisation de retour, si ce dernier a été communiqué, sera refusé.

EMPLACEMENT DU NUMÉRO DE SÉRIE

Le numéro de série est situé sous le coussinet d'arceau. Pour le consulter, saisissez délicatement le coussinet et décollez-le de l'arceau.

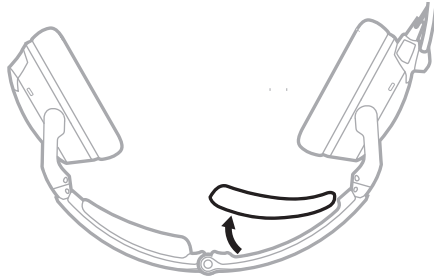

Indiquez ce numéro de série lorsque vous enregistrez votre produit ou contactez Bose pour obtenir une assistance technique.

PIÈCES DE RECHANGE ET ACCESSOIRES

Dans le cadre d'une utilisation normale, certains éléments, tels que les bonnettes anti-vent et les coussinets d'écouteur, nécessitent un remplacement périodique. Vous pouvez commander des accessoires ou des pièces de rechange en vous adressant au service client de Bose.

Rendez-vous sur support.Bose.com/A30

Accessoires disponibles

- Coussinets d'écouteurs (une paire)
- Coussinets d'arceau (une paire)
- Bonnette anti-vent du microphone Électret
- Bonnette anti-vent du microphone dynamique
- Kit de service (coussinets d'écouteurs, bonnette anti-vent du microphone Électret, coussinets d'arceau)
- Étui de transport
- Protège-borne
- Module de contrôle avec câble et ensemble microphone
- Adaptateur pour câble 6 broches vers double fiche
- Adaptateur pour câble 6 broches vers U174
- Câble audio 3,5 mm
- Kit d'installation
- Pince pour câble

Coussinets d'écouteurs

Les coussinets doivent être remplacés tous les six mois ou toutes les 350 heures d'utilisation. Il peut être nécessaire de les remplacer plus fréquemment dans les cas suivants :

- Vous portez une barbe ou des moustaches épaisses.
- Le casque est soumis à des températures extrêmes, notamment lors du stationnement de l'avion à l'extérieur sous un froid ou une chaleur intense.
- Les coussinets subissent une usure excessive en raison d'un rangement inadapté.

Voici quelques signes indiquant qu'un remplacement des coussinets est nécessaire :

- Le revêtement extérieur est écaillé
- Ils sont déchirés
- Les coussinets sont aplatis, ce qui réduit leur herméticité

REMARQUE : pour prolonger la durée de vie des coussinets d'écouteur, il est conseillé de les nettoyer régulièrement (reportez-vous à la page 48).

Retrait de l'ancien coussinet

1. Saisissez la jupe du coussinet à l'emplacement où elle est pliée pour s'insérer dans la rainure de l'écouteur.
2. Tirez délicatement la jupe du coussinet vers le haut pour l'écarter de l'écouteur.

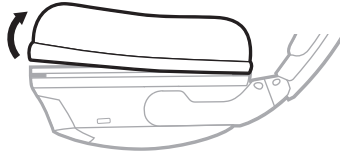

Installation d'un coussinet neuf

1. Alignez le coussinet neuf sur l'écouteur.
2. Glissez un bord de la jupe du coussinet dans le logement derrière le rebord de celui-ci. Veillez à ne pas replier la jupe.
3. Étirez délicatement le coussinet autour de l'écouteur, en insérant la jupe dans le logement au fur et à mesure.
4. Réglez la position du coussinet pour corriger tous les faux plis.

Coussinets d'arceau

Remplacez le coussinet d'arceau lorsque celui-ci ne retrouve pas sa forme ou sa taille d'origine après un entretien.

1. Sur une surface protégée, retournez le casque.

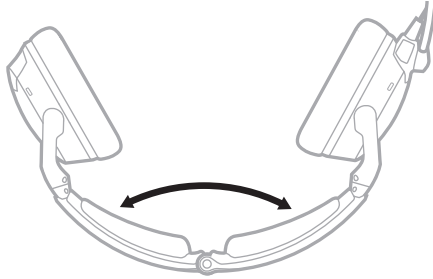

2. Retirez de l'arceau le coussinet à remplacer.

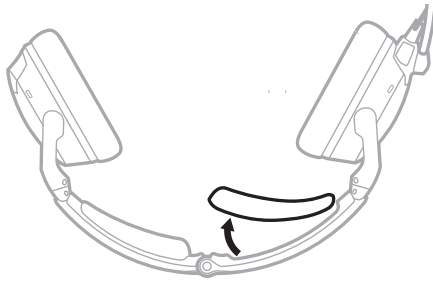

3. Tout en maintenant l'arceau déployé, alignez le centre du nouveau coussinet sur le centre de l'arceau et appuyez fermement depuis le milieu vers l'extérieur.

Bonnette anti-vent du microphone

Vous pouvez retirer la bonnette anti-vent pour la laver ou la remplacer si nécessaire.

1. Saisissez délicatement le microphone par la base et détachez la bonnette anti-vent.



2. Retirez la bonnette anti-vent du microphone en la faisant glisser.
3. Placez la bonnette anti-vent neuve sur le microphone. Veillez à l'insérer complètement dans le microphone.



4. Appuyez de part et d'autre de la bonnette anti-vent pour la mettre en place.

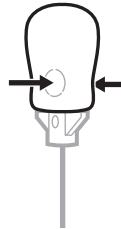

Piles

Reportez-vous à la « Piles » à la page 32.

Cache du microphone ou protège-borne

Reportez-vous à la « Emplacement du microphone » à la page 30.

SOLUTIONS DE BASE

Si vous avez des problèmes avec votre casque, essayez les solutions suivantes :

- Mettez le casque sous tension (reportez-vous à la page 22).
- Vérifiez les voyants d'état (reportez-vous à la page 36).
- Vérifiez que le commutateur de fonction REVERSIONARY est réglé sur **OFF** (reportez-vous à la « Modification des commutateurs » à la page 28).
- Pour les modèles *Bluetooth* :
 - Vérifiez que votre périphérique mobile prend en charge la technologie *Bluetooth* 4.2 et ultérieure.
 - Augmentez le volume sur votre périphérique *Bluetooth* et sur l'application musicale.
 - Essayez de connecter un autre périphérique *Bluetooth* (reportez-vous à la page 40).

AUTRES SOLUTIONS

Si vous ne parvenez pas à résoudre votre problème, consultez le tableau ci-dessous pour identifier les symptômes et trouver des solutions aux problèmes courants. Si vous ne parvenez toujours pas à résoudre le problème, contactez le service client de Bose.

Rendez-vous sur worldwide.Bose.com/Contact

Fonction de réduction des bruits ambiants

PROBLÈME	ACTION
Communication établie, mais aucune réduction des bruits ambiants dans l'une ou l'autre oreille	<p>Si le casque fonctionne sur piles, vérifiez que celles-ci sont correctement installées et qu'elles ne sont pas épuisées (reportez-vous à la page 32).</p> <p>Si vous utilisez le système d'alimentation électrique de l'avion, vérifiez le fusible ou le disjoncteur.</p> <p>Si le casque est branché à la source d'alimentation de l'avion, vérifiez que le connecteur est correctement inséré dans le tableau de bord et que le tableau de bord est sous tension (reportez-vous à la page 34).</p> <p>Mettez le casque hors tension, puis de nouveau sous tension (reportez-vous à la page 22).</p> <p>REMARQUE : n'appuyez pas plusieurs fois sur la touche d'alimentation (⏻).</p>
Fonction de réduction des bruits ambiants non activée et absence de communication	<p>Si le casque fonctionne sur piles, vérifiez que celles-ci sont correctement installées et qu'elles ne sont pas épuisées (reportez-vous à la page 32).</p> <p>Si le casque est branché à la source d'alimentation de l'avion, vérifiez que le connecteur est correctement inséré dans le tableau de bord et que le tableau de bord est sous tension (reportez-vous à la page 34).</p> <p>Mettez le casque hors tension, puis de nouveau sous tension (reportez-vous à la page 22).</p> <p>REMARQUE : n'appuyez pas plusieurs fois sur la touche d'alimentation (⏻).</p> <p>Utilisez le casque dans un autre endroit.</p> <p>Retirez le microphone du casque et vérifiez que le connecteur et les broches ne sont pas endommagés (reportez-vous à la page 30).</p>

PROBLÈME	ACTION
La fonction Tap Control n'est pas disponible dans des conditions de bruit ambiant extrême	La fonction Tap Control est désactivée lors de niveaux extrêmes de bruits ambiants afin de garantir de bonnes performances de réduction des bruits ambiants et des communications interpersonnelles de qualité. Cependant, vous pouvez toujours régler le niveau de réduction des bruits ambiants sur LOW dans les deux écouteurs à l'aide de l'interrupteur ANC (Acoustic Noise Cancelling) (reportez-vous à la page 23).

Communications via le système d'intercommunication

PROBLÈME	PROCÉDURE À SUIVRE
Fonction de réduction des bruits ambiants activée, mais absence de son	<p>Vérifiez que les commandes de volume ne sont pas réglées sur un niveau trop faible sur le module de contrôle ou sur le système d'intercommunication.</p> <p>Vérifiez que les connecteurs d'aviation sont correctement insérés dans le tableau de bord de l'avion (reportez-vous à la page 34).</p> <p>Utilisez le casque dans un autre endroit.</p>
Le volume des communications entrantes est faible	<p>Vérifiez que les commandes de volume ne sont pas réglées sur un niveau trop faible sur le module de contrôle ou sur le système d'intercommunication.</p> <p>Vérifiez que le commutateur de fonction INTERCOM est correctement positionné pour votre système d'intercommunication (reportez-vous à la page 26).</p> <p>Vérifiez que le commutateur de fonction INTERCOM est correctement positionné sur tous les casques connectés au système d'intercommunication (reportez-vous à la page 26).</p> <p>Déconnectez tous les autres casques et essayez de régler le volume à un niveau acceptable.</p>
Communications intermittentes	<p>Vérifiez que les connecteurs d'aviation sont correctement insérés dans le tableau de bord de l'avion (reportez-vous à la page 34).</p> <p>Utilisez le casque dans un autre endroit.</p>
Volume sonore réduit dans un seul écouteur	<p>Vérifiez que les commandes de volume ne sont pas réglées sur un niveau trop faible sur le module de contrôle ou sur le système d'intercommunication.</p> <p>Vérifiez que le commutateur de fonction INTERCOM est correctement positionné pour votre système d'intercommunication (reportez-vous à la page 26).</p>
Pas de séparation stéréo, ou communications dans un seul écouteur	<p>Vérifiez que le commutateur de fonction INTERCOM est correctement positionné pour votre système d'intercommunication (reportez-vous à la page 26).</p> <p>Vérifiez que le cache du protège-borne est correctement installé (reportez-vous à la page 30).</p> <p>Selon le câblage de vos connecteurs audio, il est possible qu'un seul canal audio parvienne à la prise du casque. Si le commutateur de fonction INTERCOM est réglé sur ST et que vous n'entendez les communications que d'un côté, réglez le commutateur sur MON pour entendre le son des deux côtés. Les modèles XLR à 5 broches diffusent le son en mode mono uniquement.</p>

Audio

PROBLÈME	PROCÉDURE À SUIVRE
Réduction des bruits ambiants faible, cliquetis intermittents ou distorsion des communications dans un environnement bruyant	<p>Vérifiez que les écouteurs sont propres et ne sont pas obstrués (reportez-vous à la page 48).</p> <p>Retirez le microphone, puis remettez-le en place (reportez-vous à la page 30).</p> <p>En mode de réduction des bruits ambiants, si le casque émet un bruit fort et que vous constatez une perte de communication, mettez le casque hors tension. Le casque continuera alors à assurer les communications en mode passif de réduction des bruits ambiants.</p>
Crissement ou sifflement lors de la mise sous tension du casque	<p>Vérifiez que le casque est correctement orienté. Identifiez les icônes Ⓛ (gauche) et Ⓜ (droite) sur le casque pour orienter correctement le casque.</p> <p>Vérifiez que les écouteurs couvrent complètement vos oreilles (reportez-vous à la page 18).</p> <p>Vérifiez que les écouteurs sont propres et ne sont pas obstrués (reportez-vous à la page 48).</p>
Grésillements lorsque le casque est sous tension dans un environnement bruyant ou réduction des bruits ambiants intermittente	<p>Vérifiez que le casque est correctement orienté. Identifiez les icônes Ⓛ (gauche) et Ⓜ (droite) sur les écouteurs pour orienter correctement le casque.</p> <p>Vérifiez que les écouteurs sont propres et ne sont pas obstrués (reportez-vous à la page 48).</p> <p>Retirez le microphone, puis remettez-le en place (reportez-vous à la page 30).</p> <p>Si le casque fonctionne sur piles, vérifiez que les piles ne sont pas épuisées (reportez-vous à la page 36).</p> <p>Si le casque est branché au circuit de l'avion, vérifiez que la tension d'entrée n'est pas inférieure à 10 V c.c.</p>

AVERTISSEMENT : en mode de réduction des bruits ambiants, si le casque émet un bruit fort et que vous constatez une perte de communication, mettez le casque hors tension. Le casque continuera alors à assurer les communications en mode passif de réduction des bruits ambiants.

Microphone

PROBLÈME	ACTION
Le microphone ne capte aucun son	<p>Assurez-vous que le point blanc du microphone est bien orienté vers votre bouche (reportez-vous à la page 19).</p> <p>Vérifiez que le microphone est correctement connecté à l'arceau (reportez-vous à la page 30).</p> <p>Vérifiez le niveau d'atténuation du système d'intercommunication et ajustez-le si nécessaire.</p> <p>Essayez une autre position d'intercommunication dans l'avion.</p> <p>Pour effectuer des appels téléphoniques <i>Bluetooth</i>, vérifiez que les piles sont neuves et correctement installées (reportez-vous à la page 32).</p> <p>REMARQUE : pour les modèles <i>Bluetooth</i> uniquement.</p>

Source audio *Bluetooth*

REMARQUE : cette section s'applique uniquement aux modèles *Bluetooth*.

PROBLÈME	ACTION
Pendant un appel téléphonique, aucun son ne parvient au casque depuis la source <i>Bluetooth</i>	<p>Assurez-vous que l'interrupteur du mode audio secondaire est en position MUTE ou MIX (reportez-vous à la page 45).</p> <p>Activez et désactivez la fonction <i>Bluetooth</i> sur le périphérique mobile.</p> <p>Vérifiez que la fonction <i>Bluetooth</i> est activée et que le voyant <i>Bluetooth</i> clignote (reportez-vous à la page 37).</p> <p>Assurez-vous que le casque et le périphérique se trouvent dans le champ de portée (9 m ou 30 pieds).</p> <p>Assurez-vous que le périphérique mobile est correctement connecté et que le casque est prêt pour le jumelage (reportez-vous à la page 39).</p> <p>Vérifiez que le volume <i>Bluetooth</i> n'est pas réglé sur un niveau trop faible sur le module de contrôle (reportez-vous à la page 42).</p>
Impossible de jumeler le casque à un périphérique	<p>Activez et désactivez la fonction <i>Bluetooth</i> sur le périphérique mobile.</p> <p>Vérifiez que la fonction <i>Bluetooth</i> est activée et que le voyant <i>Bluetooth</i> clignote (reportez-vous à la page 37).</p> <p>Si le casque fonctionne sur piles, vérifiez le voyant d'alimentation (reportez-vous à la page 36). S'il clignote en rouge, la fonction <i>Bluetooth</i> est désactivée afin de préserver l'autonomie. Remplacez les piles.</p> <p>Assurez-vous que l'interrupteur du mode audio secondaire est en position MUTE ou MIX (reportez-vous à la page 45).</p> <p>Effacez la liste de jumelage de votre casque (reportez-vous à la page 41) et recommencez la procédure de connexion.</p> <p>Supprimez le casque de la liste des périphériques <i>Bluetooth</i> de votre périphérique et renouvelez le jumelage.</p>
Impossible de répondre à un appel ou d'y mettre fin	<p>Vérifiez que votre périphérique mobile est connecté au casque.</p> <p>Éteignez, puis rallumez votre périphérique. Renouvelez la connexion.</p>
Le casque ne se reconnecte pas à un périphérique auquel il a déjà été connecté	<p>Assurez-vous que le casque et le périphérique se trouvent dans le champ de portée (9 m ou 30 pieds).</p> <p>Assurez-vous que l'interrupteur du mode audio secondaire est en position MUTE ou MIX (reportez-vous à la page 45).</p> <p>Vérifiez que la fonction <i>Bluetooth</i> est activée et que le voyant <i>Bluetooth</i> clignote (reportez-vous à la page 37).</p> <p>Si le casque fonctionne sur piles, vérifiez le voyant d'alimentation (reportez-vous à la page 36). S'il clignote en rouge, la fonction <i>Bluetooth</i> est désactivée afin de préserver l'autonomie. Remplacez les piles.</p> <p>Vérifiez que l'option <i>Bluetooth</i> est activée sur votre périphérique mobile.</p> <p>Supprimez le casque de la liste des périphériques <i>Bluetooth</i> de votre périphérique et renouvelez le jumelage.</p>

Mise sous/hors tension automatique

REMARQUE : cette fonction n'est pas disponible pour les modèles qui disposent d'une double fiche ou d'un connecteur U174.

PROBLÈME	ACTION
Le casque ne se met pas sous tension automatiquement	Vérifiez que le commutateur de fonction AUTO ON est réglé sur ON (reportez-vous à la page 26). Consultez les spécifications de l'avion pour vérifier que le connecteur reçoit au moins une alimentation c.c. de 10 V via le circuit électrique de l'avion.
Le casque ne se met pas hors tension automatiquement	Vérifiez que le commutateur de fonction AUTO OFF est réglé sur ON (reportez-vous à la page 26). Déconnectez le casque de l'appareil. Mettez-le ensuite sous tension et attendez 15 minutes. Lorsque le casque n'est pas utilisé immédiatement après sa mise sous tension initiale, sa mise hors tension automatique peut nécessiter jusqu'à 9 minutes. Si le casque ne se met pas hors tension après 15 minutes, contactez le service client de Bose.

Mode Revisionary

PROBLÈME	ACTION
Le casque ne répond pas ou est inutilisable	Réglez le commutateur de fonction REVERSIONARY sur ON (reportez-vous à la page 28). Toutes les fonctions non critiques sont désactivées, y compris l'audio <i>Bluetooth</i> , l'audio AUX et la fonction Tap Control. Seules les communications via le système d'intercommunication et la fonction de réduction des bruits ambiants sont activées.

MONTAGE DU CONNECTEUR AU TABLEAU DE BORD DE L'AVION

Le connecteur pour tableau de bord de l'avion fait partie du faisceau de câbles à 6 broches en option.

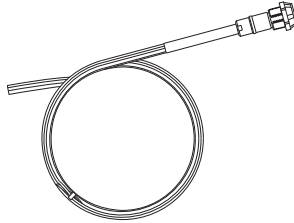

Pour obtenir de plus amples informations ou pour acquérir ce connecteur, consultez le site www.Bose.com ou global.Bose.com.

AVERTISSEMENT : le connecteur doit être monté sur le tableau de bord de l'appareil par un technicien qualifié pour ce type d'installation avionique dans l'appareil que vous pilotez.

Montez le connecteur dans une découpe créée à l'aide des diagrammes ci-dessous.

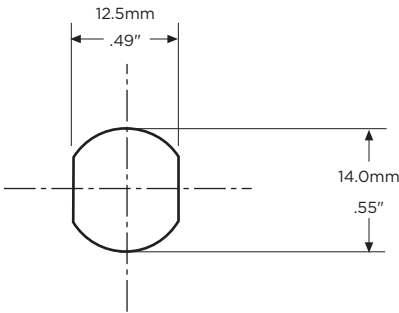

Réceptacle - brochage (vue avant)



Diagramme d'interfaçage avec l'appareil



Branchez les huit fils comme suit :

- Deux pour le microphone
- Deux pour le son
- Un pour l'alimentation électrique
- Un pour la masse
- Deux pour les blindages audio

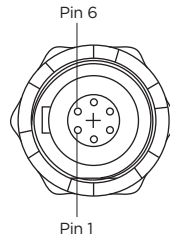
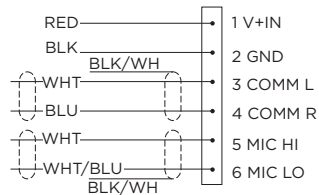
Les fils audio et ceux du microphone doivent être connectés à l'arrière des jacks microphone et casque existants, en laissant ces jacks intacts pour pouvoir les utiliser avec un casque conventionnel. Cette méthode d'installation est en général la plus rapide.

ATTENTION : veillez à ne pas appliquer une force excessive sur le connecteur installé et à ne pas le tordre. Vous pourriez endommager les soudures internes.

REMARQUE : le connecteur pour tableau de bord de l'appareil ne peut pas être installé dans un système audio à l'aide de sorties audio couplées par transformateur. Contactez le service client de Bose.

Schéma de connexion mono



Schéma de connexion stéréo



Établissement des connexions

Les broches du connecteur installé sont détaillées dans le tableau ci-dessous.

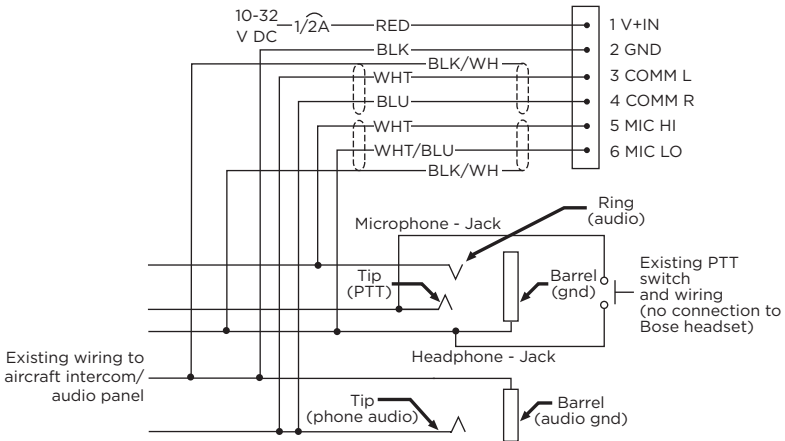
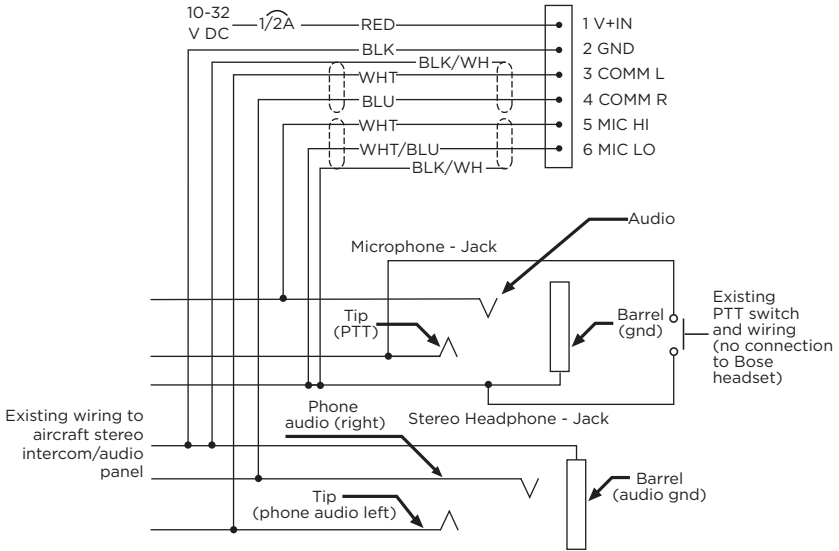
N° DE BROCHE	COULEUR	EFFET
1	Rouge	V+IN : alimentation du casque (10-32 V c.c.). Utilisez un fusible de 0,25 A ou un disjoncteur de 0,5 A.
2	Noir	GND : mise à la terre du système. à raccorder à la terre audio existante.
3	Blanc	COMM L : communication téléphonique, gauche.
4	Bleu	COMM R : communication téléphonique, droite.
REMARQUE : pour un fonctionnement en stéréo, connectez les canaux gauche et droit à leurs positions respectives. Pour un fonctionnement en mono, connectez les deux broches 3 et 4 et reliez-les à la pointe du jack existant.		
5	Blanc	MIC HI : microphone/Hi-audio. Connectez ce fil à la partie de la prise microphone existante qui correspond à la position du contact annulaire de la fiche microphone d'un casque. Ne le connectez pas au segment PTT, qui correspond à la pointe du jack.
6	Blanc/Bleu	MIC LO : microphone/Lo-masse. Connectez ce fil à la partie de la prise microphone qui correspond à la position du contact cylindrique de la fiche microphone d'un casque.
REMARQUE : si le microphone fonctionne en transmission radio, mais pas via le système d'intercommunication, contrôlez la broche 6. Il est possible qu'elle soit câblée incorrectement au segment PTT de la prise microphone.		
Blindage Comm	Noir	Blindage commun de la paire de fils Comm L et Comm R.
Blindage Mic	Noir	Blindage commun de la paire de fils Mic Hi et Mic Lo.
REMARQUE : les fils connectant respectivement les broches 3 et 4 et les broches 5 et 6 sont blindés. Ce sont des paires torsadées avec chacune une terminaison de blindage (fil noir). Si le câblage existant n'est pas blindé, connectez les blindages à ceux du câblage audio existant, ou connectez le blindage de la paire de fils Comm L et Comm R à la masse audio.		

CARACTÉRISTIQUES DU CASQUE

CARACTÉRISTIQUE	DESCRIPTION
Sensibilité du casque	96,5 +/- 3,5 dBA SPL* *Mesure conforme à la norme RTCA DO-214A sous- paragraphe 2.7.2.1(a)
Impédance du casque	Mode mono : 150 ohms* Mode stéréo : 300 ohms* *Mesure conforme à la norme RTCA DO-214A sous- paragraphe 2.3.4.1
Réponse en fréquence du casque	Portée totale (max - min) +/- 7,5 dB* *Mesure conforme à la norme RTCA DO-214A sous- paragraphe 2.7.2.1(b)
Sensibilité du microphone perché	400 mV RMS +/- 3 dB pour 114 dB SPL à 1 000 Hz* *Mesure conforme à la norme RTCA DO-214A sous- paragraphe 2.2.3.1 et 2.6.2.1
Polarisation du microphone perché	Plage de fonctionnement : 8,0 - 16 V c.c.* *Mesure conforme à la norme RTCA DO-214A sous- paragraphe 2.6.2.1
Niveau de bruit ambiant maximum	Plage de fonctionnement du niveau de réduction des bruits ambiants (pleinement actif) : 115 dB SPL Plage de fonctionnement du niveau de réduction des bruits ambiants (réduit) : 134 dB SPL
Piles	Deux (2) piles AA alcalines
Autonomie	45 heures maximum. La durée de vie des piles dépend de la qualité des piles, des niveaux de bruit ambiant et de l'utilisation de la fonction <i>Bluetooth</i> .
Circuit électrique de l'avion	Plage de tension de l'alimentation de l'appareil : 10 à 32 V=
Consommation moyenne	300 mW
Fusible/disjoncteur	Fusible rapide de 0,25 A ou disjoncteur de 0,5 A
Poids du casque	340 g (casque uniquement)

CARACTÉRISTIQUE	DESCRIPTION
Plage de tailles du casque	Glissière non déployée : 214 mm (H) x 161 mm (L) x 80 mm (P) Glissière déployée : 259 mm (H) x 168 mm (L) x 80 mm (P)
Dimensions du module de contrôle	38,1 mm (H) x 38,1 mm (L) x 125 mm (P)
Température et altitude (catégorie A2)	En fonctionnement : -15 °C - 70 °C Rangement : -55 °C - 70 °C Altitude : 15 000 pieds maximum pour une réduction des bruits complète
Technologie sans fil <i>Bluetooth</i>	4.2
Longueur du câble du casque	2 m

REMARQUE : vous risquez d'endommager l'équipement d'aviation lors de l'utilisation de ce casque si l'équipement est destiné à être utilisé uniquement avec des casques de 600 Ω. En cas de doute, consultez le fabricant de l'équipement d'aviation.

NORME TECHNIQUE (TSO, TECHNICAL STANDARD ORDER) DE LA FEDERAL AVIATION ADMINISTRATION (FAA)

Les casques d'aviation Bose A30 Aviation Headset qui sont approuvés conformément aux normes TSO et ETSO C139a sont marqués en conséquence. L'interface, les câbles et les microphones de ce produit ont été conçus pour fonctionner ou résister à une exposition dans les conditions environnementales suivantes :

Cet article respecte les normes TSO (Technical Standard Order) minimales en matière de performances et de contrôle qualité. L'installation de cet article requiert une approbation distincte.

CONDITION	CATÉGORIE
Altitude et température	A2
Brouillard salin	S
Susceptibilité aux perturbations électromagnétiques transmises par conduction AF	B
Humidité	B
Effet magnétique	A
Entrée électrique	B
Susceptibilité aux fréquences radio	TR
Vibration	S, R et U
Pics de tension	A
Résistance aux chocs (chute)	12 fois, 1 m sur du béton (conformément à Do-214a)
Atmosphère explosive	Test réussi

Les catégories environnementales citées font référence à RTCA DO-160G et à RTCA DO-214a (18 décembre 2013).

Les conditions et tests requis pour l'approbation de conformité au TSO de cet article sont des normes minimales de performance. Les personnes qui installent ce dispositif sur ou dans un aéronef de type ou de classe spécifique sont chargées de déterminer que les conditions d'installation dans cet appareil sont conformes aux normes de ce TSO, qui inclut toutes les fonctions non TSO intégrées prises en charges. Les dispositifs du TSO et toutes les fonctions non TSO intégrées prises en charge doivent être approuvés séparément pour une installation dans un aéronef. Ce dispositif ne peut être installé que conformément à la section 43 de CFR 14 ou aux critères de navigabilité applicables.

Cet équipement est conforme aux réglementations de la FCC et de Innovation, Sciences et Développement économique Canada sur les limites d'exposition aux rayonnements électromagnétiques pour le grand public. Il ne doit pas être installé ni utilisé avec une autre antenne ou un autre émetteur-récepteur.



876056-0010