

BOSE

LIFESTYLE ULTRA SPEAKER

Please read and keep all safety and use instructions.

Declarations of conformity can be found at: www.Bose.com/compliance



Bose Corporation hereby declares that this product is in compliance with the essential requirements and other relevant provisions of Directive 2014/53/EU and all other applicable EU directive requirements.

Important Safety Instructions

Do not use this apparatus near water.

Clean only with a dry cloth.

Do not block any ventilation openings. Install in accordance with the manufacturer's instructions.

Only use attachments/accessories specified by the manufacturer.

Refer all servicing to qualified personnel. Servicing is required when the apparatus does not operate normally, or has been physically damaged.

WARNINGS/CAUTIONS

- Safe Installation Instructions: Ensure feet under product are clean and free of debris. Place the product on a clean, dust-free, stable, flat, and level surface. For proper support, all feet must be in full contact with surface. Beware of potential fall hazards as audio vibrations can cause the product to move. Do not position above seating or occupied areas.
- To reduce the risk of fire or electrical shock do NOT expose this product to rain, dripping, splashing, or moisture and do not place liquid filled objects such as vases, on or near the product.
- Keep the product away from fire and heat sources. Do NOT place naked flame sources, such as lighted candles, on or near the product.
- Do NOT make unauthorized alterations to this product.
- Do NOT use in vehicles or boats.
- Where the mains plug or an appliance coupler is used as the disconnect device, the disconnect device shall remain readily operable.



仅适用于海拔 2000m 以下地区安全使用
Use at altitude less than 2000 meters only.

- Only use the following hardware to mount this product: Bose Lifestyle Wall Bracket and Bose Lifestyle Floor Stand.
- Do not place or install near any heat sources, such as fireplaces, radiators, heat registers, stoves or other apparatus (including amplifiers) that produce heat.
- Do not mount the product in locations where condensation may occur.
- Product is not intended for use by children.
- The product label is located on the bottom of the product.

WARNING: Do not expose product or mounting components to any chemical substances that are not specified by Bose, including but not limited to lubricants, cleaning agents, contact sprays, or hydrocarbon based solvents. Exposure to such substances can lead to degradation of the plastic material, resulting in cracking and creating a falling hazard.

NOTE: This equipment has been tested and found to comply with the limits for a Class B digital device, pursuant to Part 15 of the FCC Rules. These limits are designed to provide reasonable protection against harmful interference in a residential installation. This equipment generates, uses, and can radiate radio frequency energy and, if not installed and used in accordance with the instructions, may cause harmful interference to radio communications. However, there is no guarantee that interference will not occur in a particular installation. If this equipment does cause harmful interference to radio or television reception, which can be determined by turning the equipment off and on, the user is encouraged to try to correct the interference by one or more of the following measures:

- Reorient or relocate the receiving product or antenna.
- Increase the separation between the equipment and receiver.
- Connect the equipment into an outlet on a circuit different from that to which the receiver is connected.
- Consult the dealer or an experienced radio/TV technician for help.

Changes or modifications not expressly approved by Bose Corporation could void the user's authority to operate this equipment.

This device complies with part 15 of the FCC Rules and with ISED Canada's license-exempt RSS standard(s). Operation is subject to the following two conditions: (1) This device may not cause harmful interference, and (2) this device must accept any interference received, including interference that may cause undesired operation.

This equipment should be installed and operated with a minimum distance of 20 cm between radiator and your body.

This device for operation in the 5150 - 5250 MHz is only for indoor use to reduce the potential for harmful interference to co-channel mobile satellite systems.

FCC regulations restrict the operation of this device to indoor use only.

This device is prohibited from being operated on oil platforms, cars, trains, boats, and aircraft, except it can be operated in large aircraft while flying above 10,000 feet in the 5.925 - 6.425 GHz band.

Transmitters in the 5.925 - 7.125 GHz band are prohibited from operating to control or communicate with unmanned aircraft systems.

FCC ID: A94443508

CAN ICES (B) / NMB (B)

For Europe: Frequency bands of operation 2400 to 2483.5 MHz, 5150 to 5350 MHz, and 5470 to 5725 MHz. Maximum transmit power less than 20 dBm EIRP. | Frequency band of operation 5725 to 5850 MHz. Maximum transmit power less than 14 dBm (25mW) EIRP. | Frequency band of operation 5945 to 6425 MHz. Maximum transmit power less than 23 dBm EIRP.

This device is restricted to indoor use when operating in the 5150 to 5350 MHz frequency range in all EU Member States listed in the table.

									
AT	BE	BG	HR	CY	CZ	DK	EE	FI	FR
DE	EL	HU	UK (NI)	IT	LV	LT	LU	MT	NL
PL	PT	RO	SK	SI	ES	SE	CH	IS	LI
NO									

UK



This symbol means the product must not be discarded as household waste, and should be delivered to an appropriate collection facility for recycling. Proper disposal and recycling helps protect natural resources, human health and the environment. For more information on disposal and recycling of this product, contact your local municipality, disposal service, or the shop where you bought this product.

Low-power Radio-frequency Devices Technical Regulations: Without permission granted by the NCC, any company, enterprise, or user is not allowed to change frequency, enhance transmitting power or alter original characteristic as well as performance to a approved low power radio-frequency devices. The low power radio-frequency devices shall not influence aircraft security and interfere legal communications; If found, the user shall cease operating immediately until no interference is achieved. The said legal communications means radio communications is operated in compliance with the Telecommunications Management Act. The low power radio-frequency devices must be susceptible with the interference from legal communications or ISM radio wave radiated devices. The low power radio-frequency devices must be susceptible with the interference from legal communications or ISM radio wave radiated devices.

Power State Information: The product, in accordance with the Ecodesign Requirements for Energy Related Products Directive 2009/125/EC and the Ecodesign for Energy-Related Products and Energy Information (Amendment) (EU Exit) Regulations 2020, is in compliance with Commission Regulation (EU) 2023/826. For information about power consumption for different standby modes and the period after which the product automatically reverts to those modes, visit www.Bose.com/compliance and select this regulation.



R-R-Bos-443508
보스코리아 유통회사

Names and Contents of Toxic or Hazardous Substances or Elements											
Toxic or Hazardous Substances and Elements											
Part Name	Lead (Pb)	Mercury (Hg)	Cadmium (Cd)	Hexavalent (CR(VI))	Polybrominated Biphenyl (PBB)	Polybrominated diphenylether (PBDE)	Dybutyl phthalate (DBP)	Diisobutyl phthalate (DIBP)	Butyl benzyl phthalate (BBP)	Bis(2-ethylhexyl) phthalate (DEHP)	
PCBs	X	○	○	○	○	○	○	○	○	○	
Metal Parts	X	○	○	○	○	○	○	○	○	○	
Plastic Parts	○	○	○	○	○	○	○	○	○	○	
Speakers	X	○	○	○	○	○	○	○	○	○	
Cables	X	○	○	○	○	○	○	○	○	○	

This table is prepared in accordance with the provisions of SJ/T 11364.

O: Indicates that this toxic or hazardous substance contained in all of the homogeneous materials for this part is below the limit requirement of GB/T 26572.

X: Indicates that this toxic or hazardous substance contained in at least one of the homogeneous materials used for this part is above the limit requirement of GB/T 26572.



Restricted substances and its chemical symbols						
Unit	Lead (Pb)	Mercury (Hg)	Cadmium (Cd)	Hexavalent chromium (Cr ⁺⁶)	Polybrominated biphenyls (PBB)	Polybrominated diphenyl ethers (PBDE)
PCBs	-	○	○	○	○	○
Metal Parts	-	○	○	○	○	○
Plastic Parts	○	○	○	○	○	○
Speakers	-	○	○	○	○	○
Cables	-	○	○	○	○	○

Note 1: "○" indicates that the percentage content of the restricted substance does not exceed the percentage of reference value of presence.

Note 2: The "-" indicates that the restricted substance corresponds to the exemption.

Date of Manufacture: The eighth digit in the serial number indicates the year of manufacture; "6" is 2016 or 2026.

Importers: Bose Electronics (Shanghai) Company Limited, Level 6, Tower D, No. 2337 Gudai Rd. Minhang District, Shanghai 201100 | Bose Products B.V., Vijzelstraat 68, 1017HL Amsterdam, The Netherlands | Ingram Micro Mexico SA de CV, Joseillo 3 Int. Piso 5 Col. El Parque, Naucalpan de Juarez, Edo Mex 53398 Phone Number: +52 55 5263 6500 | Bose Limited (H.K.), 7F., No. 2, Sec. 3, Minsheng E. Road, Zhongshan Dist., Taipei City 104511, Phone Number: +886-2-2514 7676 | Bose Limited, 16 Dufour's Place, London W1F 7SP

Mexico Service Phone Number: 0800-266-0292

Input Rating: 100 - 240V ~, 50/60Hz, 20W

Model: 443508. The CMIIT ID is located on the bottom of the speaker.

The **Bose Terms of Use** apply to this product: worldwide.Bose.com/termsofuse

This product is covered by a **Bose Limited Warranty**, available at worldwide.Bose.com/Warranty

License Disclosures: To view the license disclosures that apply to the third-party software packages included as components of the Bose Lifestyle Ultra Speaker, use the Bose app. You can access this information from the Settings menu.

Amazon, Alexa, Amazon Music, and all related marks are trademarks of Amazon.com, Inc. or its affiliates.

Apple, AirPlay, the Apple logo, and Apple Music are trademarks of Apple Inc., registered in the U.S. and other countries. App Store is a service mark of Apple Inc.

Use of the Works with Apple badge means that an accessory has been designed to work specifically with the technology identified in the badge and has been certified by the developer to meet Apple performance standards.

The *Bluetooth*[®] word mark and logos are registered trademarks owned by Bluetooth SIG, Inc. and any use of such marks by Bose Corporation is under license.

Google, Android, Google Play, Google Cast, and other marks are trademarks of Google LLC.

This product is protected by certain intellectual property rights of Microsoft. Use or distribution of such technology outside of this product is prohibited without a license from Microsoft.

Pandora is a trademark of Pandora Media, Inc. used with permission.

The Spotify Software is subject to third party licenses found here:
<https://www.spotify.com/connect/third-party-licenses>.

Wi-Fi is a registered trademark of Wi-Fi Alliance[®].

Bose, the B logo, and Lifestyle are trademarks of Bose Corporation. | Bose Corporation Headquarters: 1-877-230-5639 | ©2026 Bose Corporation. No part of this work may be reproduced, modified, distributed, or otherwise used without prior written permission.

Serial Number and Regulatory Markings Location: This serial number is located on the bottom of the speaker under the rubber foot. Grab the right side of the rubber foot and gently lift until the information is displayed. The regulatory markings are located on the bottom of the speaker.

Please complete and retain for your records

Serial number: _____

Model number: 443508

Please keep your receipt with your owner's guide. Now is a good time to register your Bose product. You can easily do this by going to worldwide.Bose.com/ProductRegistration

WHAT'S IN THE CARTON

Contents 10

SPEAKER PLACEMENT

Recommendations 11
Mount the speaker 12

CONNECT THE SPEAKER TO POWER 13

BOSE APP SETUP

Download the Bose app 14

SET UP THE SPEAKER

Set up a standalone speaker 15
Set up your home theater 15
Set up your stereo pair 15

POWER

Power on 16
Network Standby 16
 Enter Network Standby (manually) 16
 Exit Network Standby 16

SPEAKER CONTROLS

Media playback 18
Volume 19
Voice assistant 20
Adjust the audio 20

AMAZON ALEXA

Access Amazon Alexa..... 21

 Use your voice..... 21

 Use the product controls 22

VOICE CONTROL WITH GOOGLE ASSISTANT

Access Google Assistant..... 23

STREAM AUDIO WITH GOOGLE CAST™ 24

STREAM AUDIO WITH AIRPLAY

Stream audio from the Control Center..... 25

Stream audio from an app 25

SPOTIFY CONNECT™ 26

BLUETOOTH® CONNECTIONS

Connect a device 27

Disconnect a device 27

Reconnect a device..... 28

Connect an additional device..... 28

Clear the speaker device list 29

SPEAKER STATUS

Power status..... 30

Wi-Fi® status..... 30

Bluetooth status 31

Update and error status 31

Amazon Alexa status 32

 Microphone off light 33

WIRED CONNECTION

Connect an audio cable	34
Switch to a wired connection	35

WI-FI CONNECTION

Connect to a different Wi-Fi network	36
Disable/Enable Wi-Fi capability.....	37

BUILD A BOSE LIFESTYLE COLLECTION HOME THEATER SYSTEM

Benefits	38
Compatible products	38

DEFINE A BOSE LIFESTYLE COLLECTION STEREO PAIR

Benefits	39
Compatible products	39

CARE AND MAINTENANCE

Serial number and regulatory markings location.....	40
Update the speaker	40
Clean the speaker	40
Replacement parts and accessories	41
Limited warranty.....	41

TROUBLESHOOTING

Try these solutions first.....	42
Additional solutions	42
Reset the speaker	43
Restore the speaker to factory settings	43

CONTENTS

Confirm that the following parts are included:

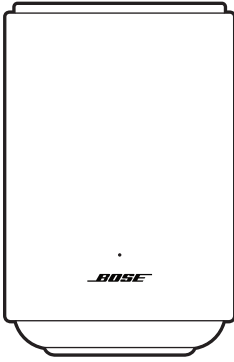

Bose Lifestyle Ultra Speaker

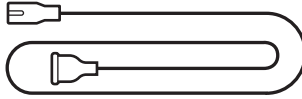

Power cord*

*May ship with multiple power cords. Use the power cord for your region.

NOTE: If any part of your product appears to be missing or damaged, don't use it. Visit support.bose.com/lu-speaker for troubleshooting articles, videos, and product repair or replacement.

RECOMMENDATIONS

For best performance, follow these recommendations when placing the speaker:

- Do NOT place the speaker on top of audio/video equipment (receivers, TVs, etc.), or any other object that may generate heat. Heat generated by these items may result in poor speaker performance.
- Do NOT place any objects on top of the speaker or in front of the speaker.
- To avoid interference, keep other wireless equipment 1 – 3 ft (0.3 – 0.9 m) away from the speaker. Place the speaker outside of and away from metal cabinets and direct heat sources.
- Place the speaker on a stable and level surface.
- Keep the back and sides of the speaker at least 2 – 3 in (5.08 – 7.62 cm) from any other surface or object. Blocking the port(s) affects sound quality.
- Make sure there is an AC (mains) power outlet nearby.

MOUNT THE SPEAKER

You can mount the speaker on a wall or attach it to a floor stand. To purchase the Bose Lifestyle Wall Bracket or Bose Lifestyle Floor Stand, contact your authorized Bose dealer.

Visit: support.Bose.com/lu-speaker

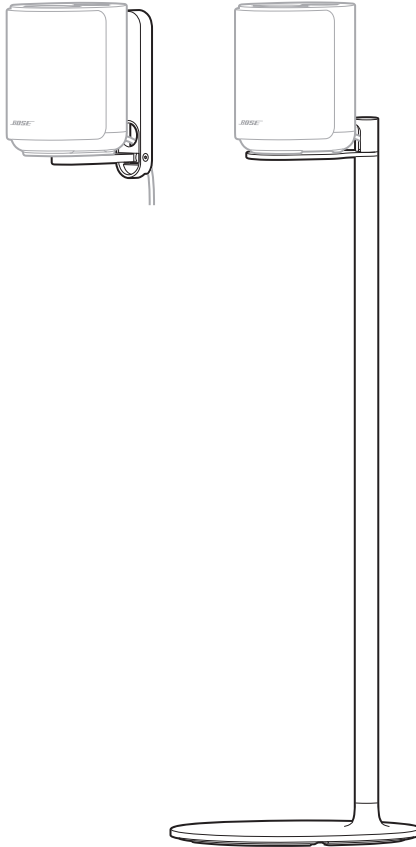

CAUTION: Do NOT use any other hardware to mount the speaker.

Connect the speaker to an AC (mains) power outlet using the power cord.

1. Connect the power cord to the power port on the speaker.
2. Plug the other end of the power cord into an AC (mains) power outlet.

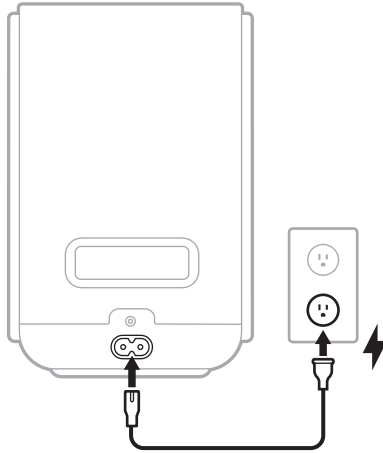

The speaker powers on. The status light slowly pulses white, blue, green, red, yellow, purple, and amber (repeated) and you hear a tone. The speaker is ready to be set up.

NOTE: The status light slowly pulses white, blue, green, red, yellow, purple, and amber (repeated) and you hear a tone only during initial product setup. If you're reconnecting the speaker to power, the status light slowly pulses white, then turns off. The speaker is fully powered on.

3. Set up the speaker using the Bose app (see page 14).

The Bose app lets you set up and control the speaker from a mobile device on the same Wi-Fi network, such as a smartphone or tablet.

Using the app, you can build a home theater system, define a stereo pair, configure Amazon Alexa, enable Google Cast, manage speaker settings, and learn about any updates and new features made available by Bose.

NOTE: If you've already downloaded the Bose app for another Bose product, open the app then add the speaker from the product list screen.

DOWNLOAD THE BOSE APP

1. On your device, download the Bose app.



setup.Bose.com/lu-speaker



2. Follow the app instructions to set up the speaker.

When you begin setup, the speaker status light glows solid green. When the speaker is connecting to your Wi-Fi network, the status light slowly pulses green.

NOTES:

- You can set up the speaker with other Bose Lifestyle Collection products to build a home theater system (see page 38). If you're connecting multiple Bose products at once, start with the soundbar for a more seamless setup.
- You can also set up the speaker as part of a stereo pair with another Bose Lifestyle Ultra Speaker (see page 39).

SET UP A STANDALONE SPEAKER

Getting started with your Bose Lifestyle Ultra Speaker is as easy as connecting your speaker to power (see page 13).

SET UP YOUR HOME THEATER

Immerse yourself in your favorite movies and TV shows by creating a surround sound experience for your home theater (see page 38).

You can build a Bose Lifestyle Collection home theater system using the following Bose products:

- Bose Lifestyle Ultra Soundbar
- Two Bose Lifestyle Ultra Speakers
- (Optional) Bose Lifestyle Ultra Subwoofer

NOTE: To set up a Bose Lifestyle Collection home theater system, use the Bose app (see page 14). If you are connecting multiple Bose products at once, start with the soundbar for easier setup.

SET UP YOUR STEREO PAIR

Place yourself in the middle of your music by defining the different channels (left and right) for multiple speakers (see page 39).

To set up a stereo pair, you need two Bose Lifestyle Ultra Speakers.

POWER ON



When you plug the speaker into an AC (mains) power outlet, the speaker automatically powers on. The status light slowly pulses white.

NETWORK STANDBY

The speaker transitions to a Network Standby state when audio has stopped and you have not pressed any buttons or talked to Amazon Alexa or your Google Assistant-enabled device for 20 minutes.

- To access Amazon Alexa in Network Standby, make sure the speaker has been set up using the Bose app (see page 14), Amazon Alexa has been configured on the product (see page 21), and the microphone is on (see page 32).
- When the speaker is in Network Standby, you can still use your voice to access your Google Assistant-enabled device to control the speaker (see page 23).
- You can disable the standby timer using the Bose app. You can access this option from the Settings menu.

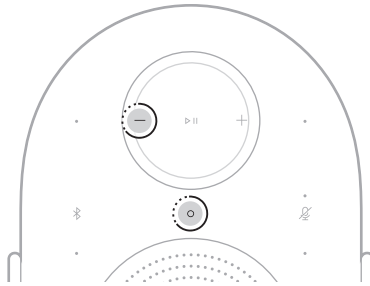

Enter Network Standby (manually)

To put the speaker into Network Standby manually, touch and hold the Action button  and Volume down button  for 5 seconds until the status light blinks white 2 times.



Exit Network Standby

To wake the speaker from Network Standby:

- Tap the *Bluetooth* button , the Action button , or the Play/Pause button .
- Play or resume audio using your device or using the Bose app (see page 14).
- Talk to Amazon Alexa (see page 21) or your Google Assistant-enabled device (see page 23).

The speaker controls are located on the top of the speaker. They are used to control the speaker, control the voice assistant, and manage Wi-Fi and *Bluetooth* connections.

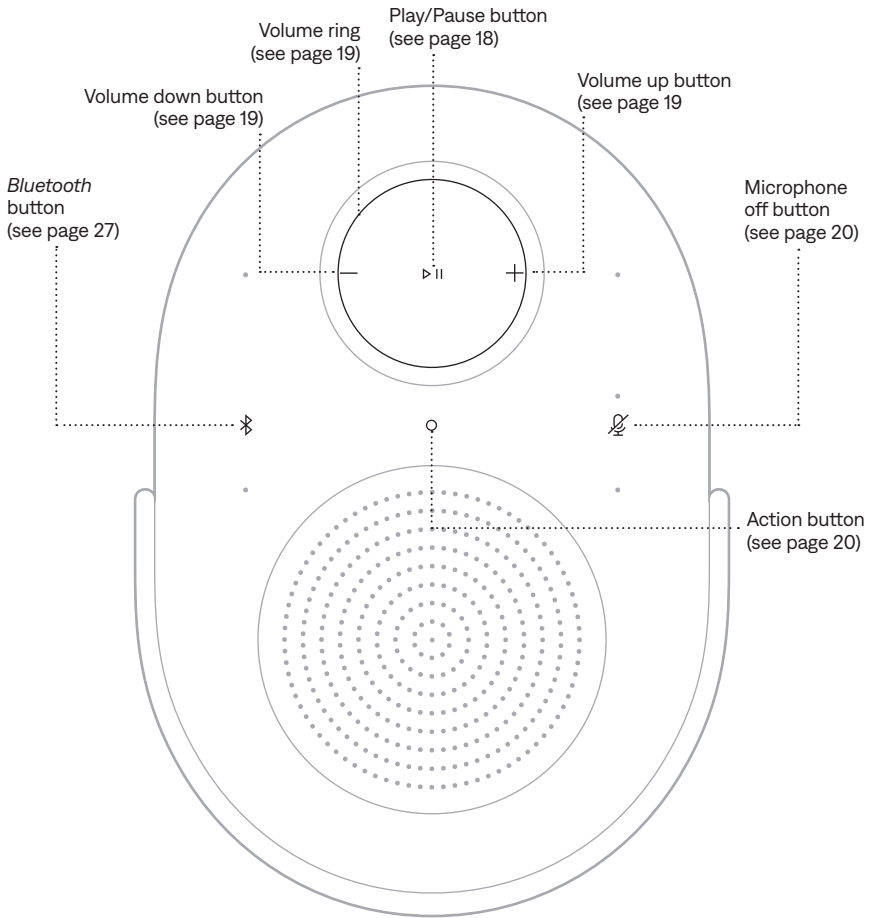

TIP: You can also control your speaker using the Bose app (see page 14).

MEDIA PLAYBACK

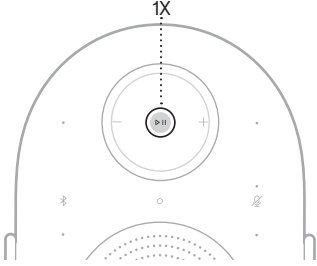
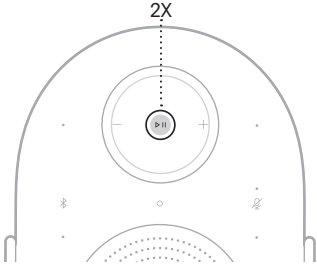
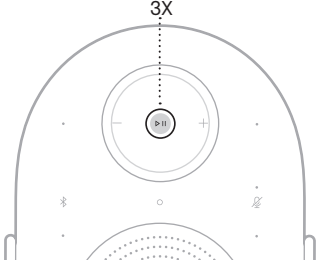
FUNCTION	WHAT TO DO
Play/Pause	Tap ▷ . 
Skip forward	Double-tap ▷ . 
Skip backward	Triple-tap ▷ . 

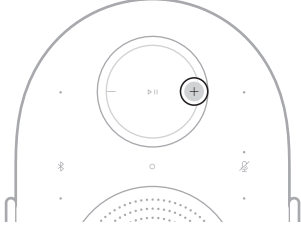
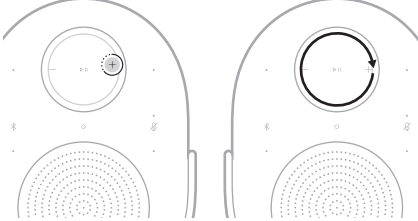
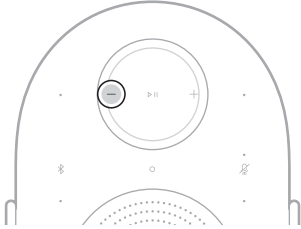
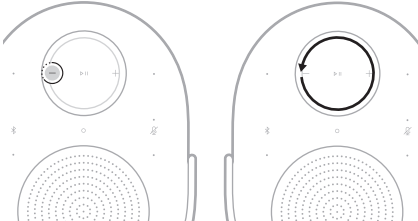

NOTE: You can't play/pause, skip forward, or skip backward on an AUX source.

VOLUME

FUNCTION	WHAT TO DO
<p>Volume up</p>	<p>Tap +.</p> 
<p>Quickly increase the volume</p>	<p>Touch and hold + or swipe clockwise on the volume ring.</p> 
<p>Volume down</p>	<p>Tap -.</p> 
<p>Quickly decrease the volume</p>	<p>Touch and hold - or swipe counter-clockwise on the volume ring.</p> 

NOTE: When the volume has been fully increased or decreased, the status light blinks white 2 times and you hear a tone.

VOICE ASSISTANT

You can use the Action button  to control Amazon Alexa (see page 22). Use the Microphone off button  to turn the microphone off (see page 22).

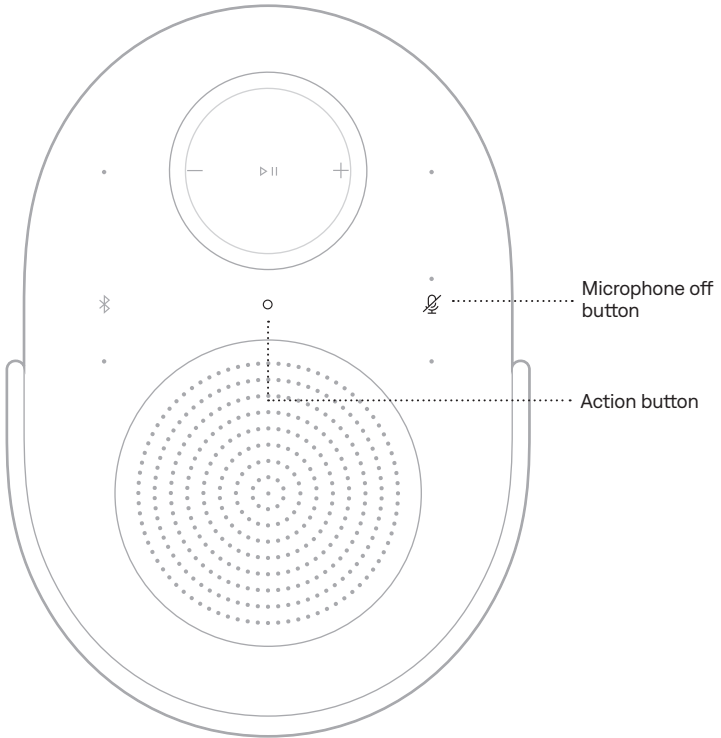

TIP: You can also use your voice to control Amazon Alexa (see page 21).

ADJUST THE AUDIO

To adjust the bass, treble, center channel, and height channel use the Bose app (see page 14). You can access these options from the product control screen.

ACCESS AMAZON ALEXA

With Alexa on your speaker, you can simplify your life and use your voice to control your music and much more. Using Alexa is as easy as asking a question. Just ask and Alexa can play your favorite song, skip to the next track, change the volume, read you the news and more. Alexa on your speaker makes it easier than ever to control your smart home, just by using your voice.

For more information about what Alexa can do, visit:
<https://www.amazon.com/alexaonbose>

To set up Amazon Alexa on the speaker, use the Bose app. You can access this option from the Settings menu.

NOTES:

- Alexa is not available in all languages and countries. Alexa features and functionality may vary by location.
- When setting up Alexa, make sure you use the same audio service account that you used in the Bose app.
- If you have multiple Bose products in your household, for a seamless voice assistant experience, Bose recommends one person use their Bose account and Amazon Alexa account to set up Alexa for all Bose products.



Use your voice





Start with “Alexa,” then say:

THINGS TO TRY	EXAMPLES OF WHAT TO SAY
Talk to Alexa	Help me get started.
Play audio	Play rock music. NOTE: Amazon Music is set as the default music service. To change the default music service, use the Alexa app.
Pause audio	Pause.
Control volume	Turn the volume up.
Skip to the next song	Skip this song.
Play from a specific audio service	Play NPR on Spotify. NOTE: Amazon Alexa doesn't support all audio services.

THINGS TO TRY	EXAMPLES OF WHAT TO SAY
Play on a specific speaker	Play jazz in the "Kitchen." NOTE: Make sure you say the speaker name you assigned in the Bose app. If multiple speakers have the same name, use the name assigned in the Alexa app or change the name in the Bose app.
Set a timer	Set a 2 minute plank timer.
Discover more skills	What are your skills?
Stop Alexa	Stop.

Use the product controls

You can use the Action button  to control Amazon Alexa. Use the Microphone off button  to turn the microphone off. They are located on the top of the speaker.

THINGS TO TRY	WHAT TO DO
Talk to Alexa	Tap  then say your request. For a list of things to try, visit: https://www.amazon.com/alexaonbose
Stop alarms and timers	Tap  .
Stop Alexa	Tap  .
Turn the microphone on/off	Tap  .



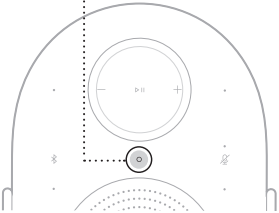

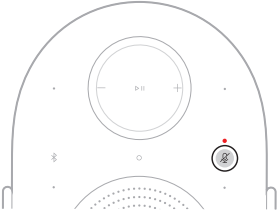

ACCESS GOOGLE ASSISTANT

The speaker is compatible with a Google Assistant-enabled device connected to your network. Control the speaker using your voice. Just ask Google Assistant.

Start with saying “Hey Google,” then say your request on <speaker name>. For example, try playing your favorite music. Just say “Hey Google, play My Workout playlist on Family Room.”

NOTES:

- A Google Assistant-enabled device is required.
- Voice control is disabled by default. To set up voice control, use the Bose app to enable and set up Google Cast for your Google Assistant-enabled device. You can access these options from the Settings menu.
- Make sure you say the speaker name you assigned in the Bose app. If multiple speakers have the same name, use the name assigned in the Google Assistant app or change the name in the Bose app.
- Google Assistant isn't available in all languages and countries.
- For more information on what Google Assistant can do, visit: <https://support.google.com/assistant>

The speaker works with Google Cast. With Google Cast, you can stream audio from supported apps by simply tapping the Cast button.

NOTES:

- To use Google Cast, you must have a Wi-Fi connection.
- Google Cast is disabled by default. To enable Google Cast, use the Bose app. You can access this option from the Settings menu.
- Support for new apps is added periodically.

Your phone is your remote

- Simply tap the Cast button from apps you already know and love. No new logins or downloads required.
- Use your phone to search, play, pause, and turn up the volume from anywhere in the home.
- While you're streaming, you can keep using your phone for other things – scroll through social media, send a text, and even accept calls.
- Enjoy music throughout your house when you use multi-room casting with Cast-compatible speakers.

Unlimited entertainment, all on your schedule

- Works with hundreds of apps and new apps are being added all the time.
- Choose from millions of songs from popular music services like Pandora, Spotify, and YouTube Music.

The speaker is capable of playing AirPlay 2 audio, which allows you to quickly stream audio from your Apple device to this speaker or multiple other speakers.

NOTES:

- To use AirPlay 2, you need an Apple device running iOS 14.1 or later.
- Your Apple device and speaker must be connected to the same Wi-Fi network.
- For more information about AirPlay, visit: <https://www.apple.com/airplay>

STREAM AUDIO FROM THE CONTROL CENTER

1. On your Apple device, open the Control Center.
2. Tap and hold the audio card in the top-right corner of the screen, then tap the AirPlay icon .
3. Select your speaker.

STREAM AUDIO FROM AN APP

1. Open a music app (like Apple Music), and select a track to play.
2. Tap .
3. Select your speaker.

Use your phone, tablet, or computer as a remote control for Spotify.
Go to spotify.com/connect to learn how.

CONNECT A DEVICE

1. Tap the *Bluetooth* button .

The status light slowly pulses blue, and you hear a tone.

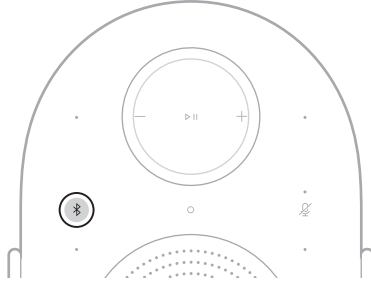

2. On your device, access *Bluetooth* settings.
3. Select your speaker from the list of available products.

NOTE: Look for the name you entered for your speaker in the Bose app. If you didn't name your speaker, the default name appears.



The speaker appears in the list of connected products. The status light glows solid blue for 5 seconds (see page 31), and you hear a tone.

NOTE: Make sure *Bluetooth* connection is enabled on your device.

DISCONNECT A DEVICE

Use the Bose app to disconnect your device.

TIP: You can also use *Bluetooth* settings on your device. Disabling the *Bluetooth* feature disconnects the speaker and all other *Bluetooth*-connected products.

RECONNECT A DEVICE

Tap the *Bluetooth* button .

The speaker tries to connect with the most recently-connected device.

NOTES: .

- Make sure *Bluetooth* is enabled on your device.
- The device must be within 30 ft (9 m) and powered on.

CONNECT AN ADDITIONAL DEVICE

You can store up to eight devices in the speaker device list.

NOTE:

- Make sure *Bluetooth* is enabled on your device.
 - You can play audio from only one device at a time.
1. Touch and hold the *Bluetooth* button  for 5 seconds until the status light slowly pulses blue and you hear a tone.

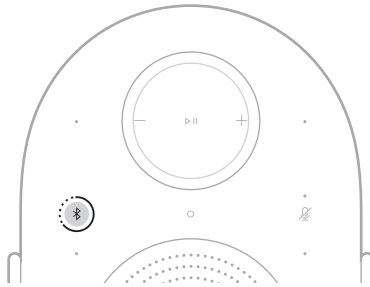

2. On your device, select the speaker from the available products.

The speaker appears in the list of connected products. The status light glows solid blue for 5 seconds (see page 31).

CLEAR THE SPEAKER DEVICE LIST

1. Touch and hold the *Bluetooth* button  for 10 seconds until the status light blinks white 2 times and you hear a tone.

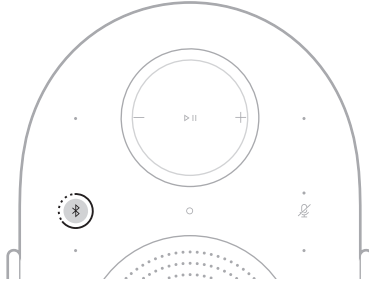

2. Delete the speaker from your device's *Bluetooth* settings.
All devices are cleared. The speaker is ready to connect (see page 27).

The status light is located on the front of the speaker and shows the speaker status.

NOTE: When the speaker successfully executes a command, the status light blinks white 2 times.

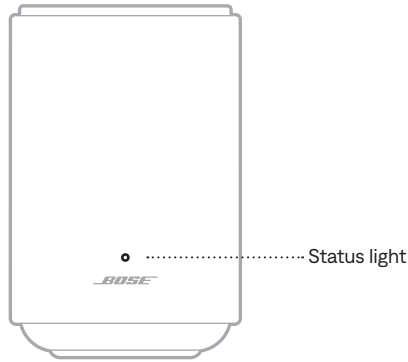

POWER STATUS

Shows the power status of the speaker.

STATUS LIGHT ACTIVITY	SYSTEM STATE
Slowly pulses white, blue, green, red, yellow, purple, and amber (repeated)	Powering on, ready for setup NOTE: Occurs only during initial product setup.
Slowly pulses white	Powering on

WI-FI STATUS

Shows the Wi-Fi connection status of the speaker.

STATUS LIGHT ACTIVITY	SYSTEM STATE
Solid green	Ready to connect to Wi-Fi network
Slowly pulses green	Connecting to Wi-Fi network

BLUETOOTH STATUS

Shows the *Bluetooth* connection status of devices.

STATUS LIGHT ACTIVITY	SYSTEM STATE
Slowly pulses blue	Ready to connect to device
Quickly blinks blue	Connecting to device
Solid blue (5 seconds)	Connected to device

UPDATE AND ERROR STATUS

Shows the status of software updates and error alerts.

STATUS LIGHT ACTIVITY	SYSTEM STATE
Slowly pulses white	Updating speaker
Slowly pulses amber	Restoring speaker
Quickly blinks amber	Wi-Fi connection lost
Quickly blinks white and amber (repeated)	Request is temporarily unavailable - try again later
Slowly pulses amber	Source error
Quickly blinks red	Error - contact Bose customer service

AMAZON ALEXA STATUS

Shows the status of Amazon Alexa.

STATUS LIGHT ACTIVITY	SYSTEM STATE
Off	Amazon Alexa is idle
Solid cyan	Amazon Alexa is listening
Quickly blinks blue and cyan	Amazon Alexa is thinking
Slowly pulses blue and cyan	Amazon Alexa is speaking
Pulses yellow	Notification or message from Amazon
Blinks blue 2 times, then blinks cyan 2 times	Alert (timer, alarm, or reminder) from Amazon Alexa
Quickly blinks green	Receiving call
Blinks green 4 times	Making call
Slowly pulses green	Connected to call NOTE: When the call is disconnected, the status light fades to black.
Blinks red 3 times	Error

Microphone off light

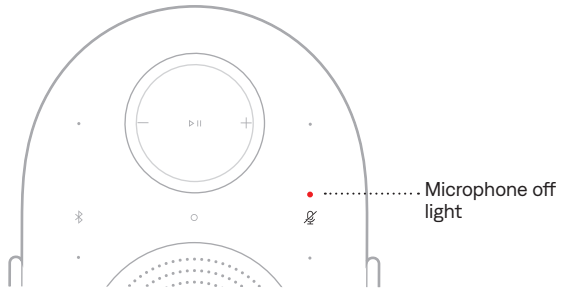

INDICATOR ACTIVITY

SYSTEM STATE

Solid red	Microphone is off
------------------	-------------------

CONNECT AN AUDIO CABLE

You can connect a smartphone, tablet, computer, or other type of device to the speaker using a 3.5 mm audio cable (not provided).

1. Connect one end of the 3.5 mm audio cable (not provided) to the port on your device.
2. Connect the 3.5 mm end of the audio cable to the AUX port on the back of the speaker.

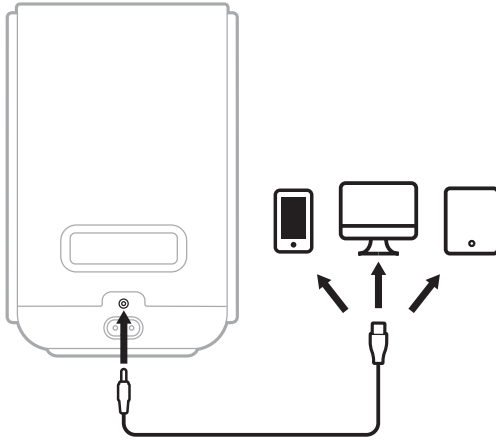

3. Touch and hold the Play/Pause button $\triangleright \parallel$ for 2 seconds to switch to your wired connection.

The status light blinks white 2 times, and you hear a tone.

SWITCH TO A WIRED CONNECTION

You can quickly and easily switch from a Wi-Fi-connected or *Bluetooth*-connected source to a wired connection using the AUX port.

1. Touch and hold the Play/Pause button ▷|| for 2 seconds until the status light blinks white 2 times and you hear a tone.

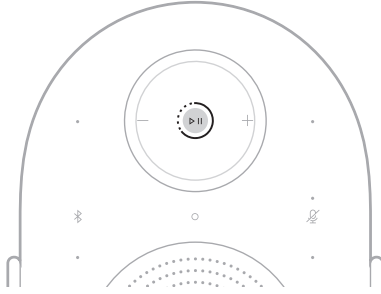



2. Play audio from your wired source.

NOTE: To switch back, touch and hold the Play/Pause button ▷|| for 2 seconds until the status light blinks white 2 times or stop audio on your wired source. Play audio from your Wi-Fi-connected or *Bluetooth*-connected source.

CONNECT TO A DIFFERENT WI-FI NETWORK

Connect to a different network if your network name or password has changed, or if you want to change or add another network.

1. Touch and hold the *Bluetooth* button  and Volume down button  for 5 seconds until the status light blinks white 2 times.

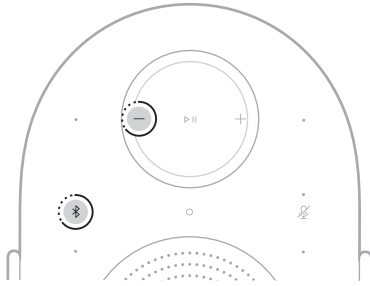

The status light glows solid green. The soundbar is ready to connect to the new Wi-Fi network.

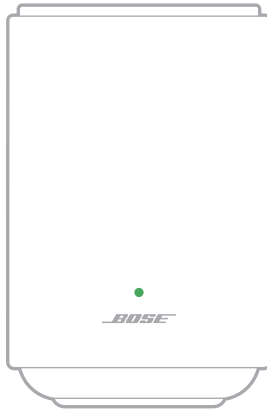

2. On your device, access your Wi-Fi settings.
3. Select **Bose LS Ultra Speaker**.

NOTE: Look for the name you entered for your speaker in the Bose app. If you didn't name your speaker, the default name appears.

4. Open the Bose app and follow the app instructions.

NOTE: If the app doesn't prompt you for setup, go to the product list screen and add the speaker.

DISABLE/ENABLE WI-FI CAPABILITY

Touch and hold the *Bluetooth* button  and Play/Pause button  for 5 seconds until the status light blinks white 2 times.

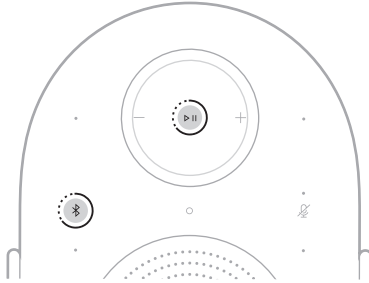

The Bose Lifestyle Collection of products have seamless integration designed to work together to create one aspirational and personal experience.

Building a home theater system creates a surround sound experience and immerses you in your favorite movies and TV shows. Use the Bose app to build a Bose Lifestyle Collection home theater system (see page 14).

BENEFITS

- **Audio quality:** Set the mood of the room or create a transformational experience with rich, powerful, and immersive sound.
- **Simplicity:** Access audio that easily integrates with your home decor.
- **Flexibility:** Take control with the flexibility to play what you want, how you want it, immediately.

COMPATIBLE PRODUCTS

You build a Bose Lifestyle Collection home theater system using the following products:

- Bose Lifestyle Ultra Soundbar: support.bose.com/lu-soundbar
- Two Bose Lifestyle Ultra Speakers: support.bose.com/lu-speaker
- (Optional) Bose Lifestyle Ultra Subwoofer: support.bose.com/lu-subwoofer

NOTES:

- All products must be in the Bose app and connected to the same Wi-Fi network.
- You can control the media playback and volume on the home theater system using the product controls, the Bose app, or your music service.
- When setting up a home theater system with a Bose Lifestyle Ultra Speaker, you must have two speakers to create a left and right pair.
- For more information about other Bose Lifestyle Collection products, refer to the product owner's guide for that product.

The Bose Lifestyle Collection of products have seamless integration designed to work together and elevate the listening experience.

Defining a stereo pair immerses you in your favorite songs and places you right in the crowd of a concert. Use the Bose app to define a stereo pair (see page 14).

BENEFITS

- **Audio quality:** Create a transformational experience with sound that moves around you from speaker to speaker.
- **Simplicity:** Access audio that easily integrates with your phone and other devices.
- **Flexibility:** Take control with the flexibility to play what you want, how you want it, immediately.

COMPATIBLE PRODUCTS

You build a Bose Lifestyle Collection stereo pair using two Bose Lifestyle Ultra Speakers.

Visit: support.bose.com/lu-speaker

NOTES:



- All products must be in the Bose app and connected to the same Wi-Fi network.
- You can control the media playback and volume on the stereo pair using the product controls, the Bose app, or your music service.
- When setting up a stereo pair, you must have two Bose Lifestyle Ultra Speakers to create a left and right pair.

SERIAL NUMBER AND REGULATORY MARKINGS LOCATION

This serial number is located on the bottom of the speaker under the rubber foot. Grab the right side of the rubber foot and gently lift until the information is displayed. The regulatory markings are located on the bottom of the speaker.

UPDATE THE SPEAKER

After you complete the setup process in the Bose app and connect the speaker to your Wi-Fi network, the speaker updates automatically.

To initiate an update manually, touch and hold the Action button  and Play/Pause button  for 5 seconds until the status light blinks white 2 times.

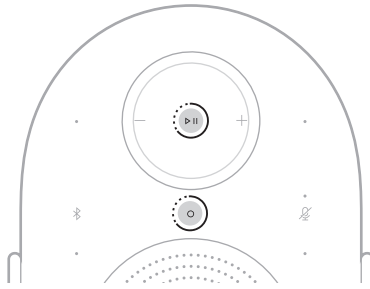

If an update is available, the software begins updating and the status light slowly pulses white. When the update is complete, the speaker reboots.

CLEAN THE SPEAKER

Wipe the outside surface of the speaker with a soft, dry cloth. To remove stains, use a soft, damp cloth.

NOTE: The speaker controls could be inadvertently activated during the cleaning procedure.

CAUTIONS:

- Do NOT allow liquids to spill onto the speaker or into any openings.
- Do NOT blow air into the speaker.
- Do NOT use any sprays near the speaker.
- Do NOT use any solvents, chemicals or cleaning solutions containing alcohol, ammonia or abrasives.
- Do NOT allow objects to drop into any openings.

REPLACEMENT PARTS AND ACCESSORIES

Replacement parts and accessories can be ordered through Bose customer service.

Visit: support.Bose.com/lu-speaker

LIMITED WARRANTY

The speaker is covered by a limited warranty. Visit our website at worldwide.Bose.com/Warranty for details of the limited warranty.

To register your product, visit worldwide.Bose.com/ProductRegistration for instructions. Failure to register will not affect your limited warranty rights.

TRY THESE SOLUTIONS FIRST

If you experience problems with the speaker, make sure that:

- The speaker is plugged firmly into a live AC (mains) power outlet (see page 16).
- All cables are secure.
- The correct source device is selected (see page 35).

If you experience problems connecting to your Wi-Fi network or *Bluetooth* device, see the table below to identify common solutions.

SYMPTOM	SOLUTION
Speaker doesn't connect to Wi-Fi network	<p>In the Bose app, select the correct network name, and enter the network password.</p> <p>Make sure the speaker and your device are connected to the same Wi-Fi network.</p> <p>If your network information has changed, see page 36.</p> <p>Enable Wi-Fi on the device you are using for setup.</p> <p>Close other open applications on your device.</p> <p>If your router supports both 2.4GHz and 5GHz bands, make sure both your device and the speaker are connecting to the same band.</p> <p>NOTE: Give each band a unique name to make sure you're connecting to the correct band.</p> <p>Reset the router.</p> <p>Uninstall the Bose app on your device. Unplug the power cord, wait 30 seconds and firmly plug it into the AC (mains) power outlet. Download the app and restart setup.</p>
Speaker doesn't connect with Bluetooth device	<p>On your device, turn the <i>Bluetooth</i> feature off and then on again. Remove the speaker from the <i>Bluetooth</i> menu. Connect again.</p> <p>Connect a different device (see page 27).</p> <p>Make sure you're using a compatible <i>Bluetooth</i> device.</p> <p>Remove the speaker from your device's <i>Bluetooth</i> device list and connect again (see page 28).</p> <p>Clear the speaker device list (see page 29).</p>

ADDITIONAL SOLUTIONS

If you could not resolve your issue, you can also access troubleshooting in the Bose app or view articles, videos, and other resources at: support.Bose.com/lu-speaker-og

If you are unable to resolve your issue, contact Bose customer service.

Visit: worldwide.Bose.com/contact

RESET THE SPEAKER

If the speaker is unresponsive, you can reset it.

NOTE: Resetting the speaker resets the product controls. It doesn't clear any device settings.

Unplug the speaker from the AC (mains) power outlet, wait 30 seconds, then plug the speaker back into the outlet (see page 13).

The speaker powers on, and the status light slowly pulses white then turns off. The reset is complete.

RESTORE THE SPEAKER TO FACTORY SETTINGS

Restoring the factory settings clears all source, audio, and network settings from the speaker and returns the speaker to its default settings.

NOTE: Restoring the speaker disconnects any Bose Lifestyle Collection products that are wirelessly connected to the speaker.

1. In the Bose app, remove the speaker from your Bose account.
2. Touch and hold the Play/Pause button $\triangleright\parallel$ and the Volume down button $-$ for 10 seconds until the status light slowly pulses amber.

NOTE: The status light glows solid white, then slowly pulses amber.

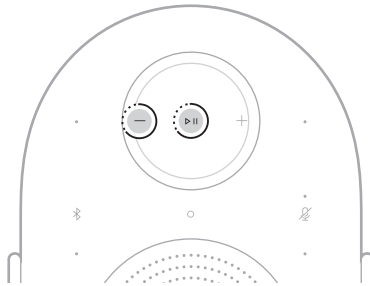

The restore is complete. The speaker reboots and is ready to connect.

3. Set up your speaker using the Bose app (see page 14).

Læs og opbevar venligst alle sikkerheds- og brugsinstruktioner.

Overensstemmelseserklæringer kan findes på www.Bose.com/compliance

CE Bose Corporation erklærer hermed, at dette produkt stemmer overens med de væsentlige krav og andre relevante bestemmelser i direktiv 2014/53/EU og alle andre krav i EU-direktiver.

Vigtige sikkerhedsinstruktioner

Anvend ikke dette apparat i nærheden af vand.

Rengør kun med en tør klud.

Undgå at blokere ventilationsåbningerne. Installer i overensstemmelse med producentens instruktioner.

Brug kun tilslutningsudstyr/tilbehør, der er angivet af producenten.

Overlad al service til kvalificeret servicepersonale. Der kræves service, hvis apparatet ikke fungerer normalt eller er blevet fysisk beskadiget.

ADVARSLER/FORSIGTIGHEDSFORHOLDSREGLER

- Instruktioner for sikker installation: Sørg for, at fødderne under produktet er rene og fri for snavs. Placer produktet på en ren, støvfri, stabil, flad og jævn overflade. For at få den rette støtte skal alle fødder være i fuld kontakt med overfladen. Pas på potentielle faldrisici, da lyd vibrationer kan få produktet til at bevæge sig. Må ikke placeres over siddepladser eller opholdsområder.
- For at reducere risikoen for brand eller elektrisk stød, må du IKKE udsætte dette produkt for regn, dryp, sprøjt eller fugt, og du må ikke placere væskefyldte genstande som f.eks. vaser på eller i nærheden af produktet.
- Hold altid produktet væk fra ild og andre varmekilder. Placer IKKE nogen form for åben ild (f.eks. stearinlys) på eller tæt ved produktet.
- Foretag IKKE nogen uautoriserede ændringer af produktet.
- Brug IKKE produktet i køretøjer eller på både.
- Hvis netstikket eller stikdåsen anvendes som afbryder, skal denne afbryder være let at komme til.



仅适用于海拔 2000m 以下地区安全使用

Må kun bruges i en højde, der er mindre end 2000 meter.

- Brug kun den medfølgende hardware til montering af dette produkt: Bose Lifestyle vægbeslag og Bose Lifestyle gulvstativ.
- Må ikke placeres eller installeres i nærheden af varmekilder som f.eks. ildsteder, radiatorer, varmeovne, komfurer eller andre apparater (herunder forstærkere), der producerer varme.
- Monter ikke produktet på steder, hvor der kan forekomme kondensation.
- Produktet er ikke beregnet til at bruges af børn.
- Produktmærkaten er placeret i bunden af produktet.

ADVARSEL: Udsæt ikke produktet eller monteringskomponenterne for kemiske stoffer, der ikke er specificeret af Bose, herunder, men ikke begrænset til, smøremidler, rengøringsmidler, kontaktspray eller kulbrinte baserede opløsningsmidler. Udsættelse for sådanne stoffer kan føre til nedbrydning af plastmaterialet, hvilket fører til revner og skaber en faldrisiko.

BEMÆRK: Dette udstyr er testet og det er blevet konstateret, at det overholder grænseværdierne for en digital enhed i Klasse B i henhold til afsnit 15 i FCC-reglerne. Disse grænser er udviklet til at yde rimelig beskyttelse mod skadelig interferens i en privat installation. Dette udstyr genererer, bruger og kan udstråle radiofrekvensenergi, og kan – hvis det ikke installeres og bruges i overensstemmelse med instruktionerne – forårsage skadelig interferens i forbindelse med radiokommunikation. Dette garanterer dog ikke, at der ikke kan forekomme interferens i en bestemt installation. Hvis dette udstyr forårsager skadelig interferens i forbindelse med radio- og tv-modtagelsen, hvilket kan kontrolleres ved at slukke og tænde for udstyret, opfordres brugere til at forsøge at eliminere interferensen ved hjælp af en eller flere af følgende fremgangsmåder:

- Ret det modtagende produkt eller antennen i en anden retning, eller flyt dem.
- Skab større afstand mellem udstyret og modtageren.
- Tilslut udstyret til en stikkontakt på et andet kredsløb end det, som modtageren er tilsluttet.
- Kontakt forhandleren eller en radio/tv-tekniker for at få hjælp.

Ændringer eller modifikationer, der ikke udtrykkeligt er godkendt af Bose Corporation, kan ophæve brugerens ret til at betjene dette udstyr.

Denne enhed overholder del 15 i FCC-reglerne og ISED Canadas licensfritagede RSS-standard(er). Driften er underlagt følgende to betingelser: (1) Denne enhed må ikke forårsage skadelig interferens, og (2) denne enhed skal acceptere enhver modtaget interferens, herunder interferens, der kan forårsage uønsket drift.

Dette udstyr skal installeres og anvendes med en afstand på mindst 20 cm mellem strålskilden og din krop.

Når denne enhed anvender 5150-5250 MHz-båndet, er den kun til indendørs brug for at reducere risikoen for skadelig interferens hos mobile satellitsystemer.

FCC-reglerne begrænser brugen af denne enhed til indendørs brug.

Det er forbudt at bruge denne enhed på olieplatforme, i biler, tog, både og fly, men den kan bruges i 5,925-6,425 GHz-båndet på store fly, når de flyver over 10.000 fod.

Sendere i 5,925-7,125 GHz-båndet må ikke bruges til at styre eller kommunikere med ubemandede flystemer.

FCC ID: A94443508

CAN ICES (B) / NMB (B)

Europa: Frekvensbåndets driftsområde er 2400 til 2483,5 MHz, 5150 til 5350 MHz og 5470 til 5725 MHz. Maksimal sendeeffekt mindre end 20 dBm EIRP. | Frekvensbåndets driftsområde er 5725 til 5850 MHz. Maksimal sendeeffekt mindre end 14 dBm (25 mW) EIRP. | Frekvensbåndets driftsområde er 5945 til 6425 MHz. Maksimal sendeeffekt mindre end 23 dBm EIRP.

Denne enhed er begrænset til indendørs brug, når den anvender frekvensområdet 5150 til 5350 MHz, i alle EU-medlemslande, der er anført i tabellen.

									
AT	BE	BG	HR	CY	CZ	DK	EE	FI	FR
DE	EL	HU	UK (NI)	IT	LV	LT	LU	MT	NL
PL	PT	RO	SK	SI	ES	SE	CH	IS	LI
NO									

UK



Dette symbol betyder, at produktet ikke må smides ud som husholdningsaffald og bør indleveres til en passende indsamlingsordning med henblik på genanvendelse. Korrekt bortskaffelse og genanvendelse bidrager til at beskytte naturressourcer, menneskets sundhed og miljøet. Hvis du ønsker flere oplysninger om bortskaffelse og genanvendelse af dette produkt, kan du kontakte din kommune, dit renovationselskab eller den butik, hvor du har købt dette produkt.

Tekniske regler for laveffektradiofrekvensenheder: Ingen virksomhed, organisation eller bruger må uden tilladelse fra NCC ændre frekvensen, øge transmissionseffekten eller ændre de oprindelige egenskaber eller ydelsen for godkendte laveffektradiofrekvensenheder. Laveffektradiofrekvensenhederne må ikke påvirke fysikkerheden eller forstyrre lovlig kommunikation; hvis dette konstateres, skal brugeren øjeblikkeligt ophøre med at bruge enheden, indtil der opnås en tilstand uden forstyrrelser. Den omtalte lovlige kommunikation vil sige radiokommunikation, der anvendes i overensstemmelse med Telecommunications Management Act. Laveffektradiofrekvensenhederne skal kunne modtage forstyrrelser fra lovlig kommunikation eller enheder, der udsender ISM-radiobølger.

Oplysninger om strømtilstand: Produktet overholder i henhold til direktiv 2009/125/EF om rammerne for fastlæggelse af krav til miljøvenligt design af energirelaterede produkter og bestemmelserne for miljøvenligt design af energirelaterede produkter og energioplysninger (tilføjelse) (EU-exit) 2020 kommissionsforordning (EU) 2023/826. Oplysninger om strømforbrug for forskellige standbytilstande og perioden, hvorefter produktet automatisk vender tilbage til disse tilstande, kan findes ved at besøge www.Bose.com/compliance og vælge denne forordning.



Navne på og indhold af giftige eller farlige stoffer eller elementer										
Delens navn	Giftige eller farlige stoffer og elementer									
	Bly (Pb)	Kviksølv (Hg)	Cadmium (Cd)	Hexavalent (CR(VI))	Polybromeret biphenyl (PBB)	Polybromeret diphenylether (PBDE)	Dybutylftalat (DBP)	Diisobutylftalat (DIBP)	Butylbenzylftalat (BBP)	Bis (2-ethylhexyl) ftalat (DEHP)
PCB'er	X	○	○	○	○	○	○	○	○	○
Metaldele	X	○	○	○	○	○	○	○	○	○
Plastikdele	○	○	○	○	○	○	○	○	○	○
Højttalere	X	○	○	○	○	○	○	○	○	○
Kabler	X	○	○	○	○	○	○	○	○	○

Denne tabel er oprettet i henhold til bestemmelserne i SJ/T 11364.

O: Angiver, at dette giftige eller farlige stof indeholdt i alle de homogene materialer til denne del er under grænsekravet i GB/T 26572.

X: Angiver, at dette giftige eller skadelige stof, som findes i mindst ét af de homogene materialer, der anvendes til denne del, er over grænsekravet i GB/T 26572.



Begrænsede stoffer og deres kemiske symboler						
Enhed	Bly (Pb)	Kviksølv (Hg)	Cadmium (Cd)	Hexavalent krom (Cr ⁺⁶)	Polybromerede biphenylether (PBB)	Polybromerede diphenylether (PBDE)
PCB'er	-	○	○	○	○	○
Metaldele	-	○	○	○	○	○
Plastikdele	○	○	○	○	○	○
Højttalere	-	○	○	○	○	○
Kabler	-	○	○	○	○	○

Bemærkning 1: "○" angiver, at indholdet af det begrænsede stofs procentindhold ikke overstiger procentdelen af referenceværdien for tilstedeværelsen.

Bemærkning 2: "-" angiver, at det begrænsede stof svarer til undtagelsen.

Fremstillingsdato: Det ottende ciffer i serienummeret angiver fremstillingsåret: "6" er 2016 eller 2026.

Importører: Bose Electronics (Shanghai) Company Limited, Level 6, Tower D, No. 2337 Gudai Rd. Minhang District, Shanghai 201100 | Bose Products B.V., Vijzelstraat 68, 1017HL Amsterdam, Holland | Ingram Micro Mexico SA de CV, Joselillo 3 Int. Piso 5 Col. El Parque, Naucalpan de Juarez, Edo Mex 53398 Telefonnummer: +52 55 5263 6500 | Bose Limited (H.K.), 7F., No. 2, Sec. 3, Minsheng E. Road, Zhongshan Dist., Taipei City 104511, Telefonnummer: +886-2-2514 7676 | Bose Limited, 16 Dufour's Place, London W1F 7SP

Servicetelefonnummer for Mexico: 0800-266-0292

Inputklassifikation: 100-240 V ~, 50/60 Hz, 20 W

Model: 443508. CMIIT-id'et er placeret i bunden af højttaleren.

Boses vilkår for brug gælder for dette produkt: worldwide.Bose.com/termsofuse

Dette produkt er omfattet af en **begrænset garanti fra Bose**, som er tilgængelig på worldwide.Bose.com/Warranty

Licensoplysninger: Du kan få vist de licensmeddelelser, som gælder for de tredjepartssoftwarepakker, der er inkluderet som komponenter i Bose Lifestyle Ultra Speaker, ved at bruge Bose-appen. Du kan få adgang til disse oplysninger i menuen Indstillinger.

Amazon, Alexa, Amazon Music og alle tilknyttede mærker er varemærker tilhørende Amazon.com, Inc. eller dets associerede selskaber.

Apple, AirPlay, Apple-logoet og Apple Music er varemærker, der tilhører Apple Inc., og er registreret i USA og andre lande. App Store er et servicemærke, der tilhører Apple Inc.

Anvendelse af mærket Works with Apple betyder, at et tilbehør er designet til at fungere specifikt med den teknologi, som identificeres i mærket, og at det er certificeret af udvikleren til at leve op til Apples ydelsesstandarder.

Bluetooth®-ordmærket og -logoerne er registrerede varemærker, der ejes af Bluetooth SIG, Inc., og enhver brug af sådanne mærker fra Bose Corporations side finder sted under licens.

Google, Android, Google Play, Google Cast og andre mærker er varemærker, der tilhører Google LLC.

Dette produkt er beskyttet af visse immaterielle rettigheder tilhørende Microsoft. Brug eller distribution af sådan teknologi uden for dette produkt er forbudt uden en licens fra Microsoft.

Pandora er et varemærke tilhørende Pandora Media, Inc., der anvendes med tilladelse.

Spotify-software er underlagt licenser fra tredjeparter, der findes her:

<https://www.spotify.com/connect/third-party-licenses>

Wi-Fi er et registreret varemærke, der tilhører Wi-Fi Alliance®.

Bose, B-logoet og Lifestyle er varemærker tilhørende Bose Corporation. | Bose Corporations hovedkontor: 1-877-230-5639 | ©2026 Bose Corporation. Gengivelse, ændring, distribution eller anden brug af dette dokument eller dele heraf er forbudt uden forudgående skriftlig tilladelse.

Serienummerets og lovpligtige mærkers placering: Serienummeret er placeret i bunden af højttaleren under gummifoden. Tag fat i højre side af gummifoden, og løft forsigtigt, indtil oplysningerne vises. De lovpligtige angivelser er placeret i bunden af højttaleren.

Bedes udfyldt og opbevaret, så du har det til rådighed

Serienummer: -----

Modelnummer: 443508

Opbevar kvitteringen sammen med brugervejledningen. Dette er et godt tidspunkt til at registrere dit Bose-produkt. Du kan nemt gøre det ved at gå til worldwide.Bose.com/ProductRegistration

HVAD INDEHOLDER ÆSKEN

Indhold	10
---------------	----

HØJTTALERPLACERING

Anbefalinger	11
Fastgørelse af højttaleren	12

TILSLUT HØJTTALEREN TIL LYSNETTET 13**OPSÆTNING AF BOSE-APPEN**

Download Bose-appen	14
---------------------------	----

KONFIGURATION AF HØJTTALEREN

Konfiguration af en separat højttaler	15
Konfiguration af din hjemmebiograf	15
Konfiguration af dit stereopar	15

TÆND/SLUK

Tænd	16
Netværksstandby	16
Åbn netværksstandby (manuelt)	16
Afslut netværksstandby	16

HØJTTALERENS BETJENINGSKNAPPER

Medieafspilning	18
Lydstyrke	19
Stemmeassistent	20
Justering af lyden	20

AMAZON ALEXA

Få adgang til Amazon Alexa.....	21
Brug din stemme.....	21
Brug knapperne på produktet.....	22

STEMMESTYRING MED GOOGLE ASSISTENT

Få adgang til Google Assistant.....	23
-------------------------------------	----

STREAM LYD MED GOOGLE CAST™ 24

STREAM LYD MED AIRPLAY

Stream lyd fra Kontrolcenter.....	25
Stream lyd fra en app.....	25

SPOTIFY CONNECT™ 26

BLUETOOTH®-FORBINDELSER

Tilslut en enhed.....	27
Frakobl en enhed.....	27
Genopret forbindelse til en enhed.....	28
Tilslut en ekstra enhed.....	28
Ryd højttalerens enhedsliste.....	29

HØJTTALERSTATUS

Strømstatus.....	30
Wi-Fi®-status.....	30
Bluetooth-status.....	31
Opdaterings- og fejlstatus.....	31
Amazon Alexa-status.....	32
Mikrofon fra-lampe.....	33

KABELBASERET FORBINDELSE

Tilslut et lyd kabel.....	34
Skift til en kabelbaseret forbindelse	35

WI-FI-FORBINDELSE

Opret forbindelse til et andet Wi-Fi-netværk.....	36
Deaktiver/aktiver Wi-Fi-funktion	37

BYG ET BOSE LIFESTYLE KOLLEKTION HJEMMEBIOGRAFSYSTEM

Fordele.....	38
Kompatible produkter	38

DEFINER ET BOSE LIFESTYLE KOLLEKTION STEREOPAR

Fordele.....	39
Kompatible produkter	39

PLEJE OG VEDLIGEHOLDELSE

Serienummerets og lovpligtige mærkers placering.....	40
Opdater højttaleren	40
Rengør højttaleren.....	40
Reserve dele og tilbehør.....	41
Begrænset garanti	41

FEJLFINDING

Prøv disse løsninger først.....	42
Yderligere løsninger	42
Nulstil højttaleren.....	43
Gendan højttaleren til fabriksindstillinger	43

INDHOLD

Bekræft, at følgende dele er i æsken:

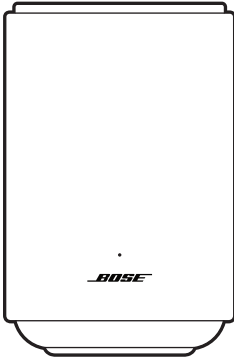

Bose Lifestyle Ultra højttaler

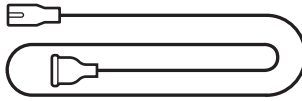

Netledning*

*Leveres muligvis med flere netledninger. Anvend netledningen til din region.

BEMÆRK: Hvis en hvilken som helst del af dit produkt mangler eller er beskadiget, må du ikke anvende det. Besøg support.bose.com/lu-speaker, hvor der findes fejlfindingsartikler, videoer og produktreparation eller -udskiftning.

ANBEFALINGER

For at opnå den bedste ydeevne bør du følge disse anbefalinger, når du placerer højttaleren:

- Placer IKKE højttaleren oven på lyd/video-udstyr (modtagere, tv osv.) eller andre genstande, der kan blive varme. Varme fra disse genstande kan resultere i en dårlig ydeevne for højttaleren.
- Placer IKKE objekter oven på højttaleren eller foran højttaleren.
- For at undgå interferens skal andet trådløst udstyr holdes væk fra højttaleren i en afstand på mellem 0,3 - 0,9 meter. Placer højttaleren uden for og væk fra metalskabe og direkte varmekilder.
- Placer højttaleren på en stabil og plan overflade.
- Sørg for, at højttalerens bagside og sider er mindst 5,08 - 7,62 cm fra enhver anden overflade eller genstand. Hvis porten(e) blokeres, påvirker det lyd kvaliteten.
- Sørg for, at der er en stikkontakt i nærheden.

FASTGØRELSE AF HØJTTALEREN

Du kan montere højttaleren på en væg eller fastgøre den på et gulvstativ. Du kan købe Bose Lifestyle vægbeslag eller Bose Lifestyle gulvstativ hos din autoriserede Bose-forhandler.

Besøg: support.Bose.com/lu-speaker

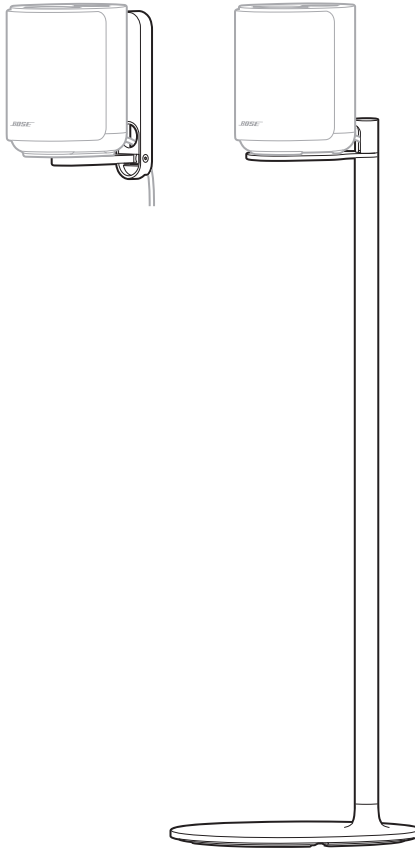

FORSIGTIG: Brug IKKE anden hardware til montering af højttaleren.

Tilslut højttaleren til en stikkontakt ved hjælp af netledningen.

1. Sæt den ene ende af netledningen ind i strømstikket på højttaleren.
2. Sæt den anden ende af netledningen i en stikkontakt.

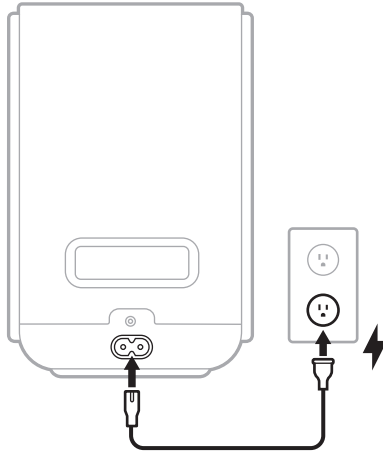

Højttaleren tændes. Statuslampen blinker langsomt hvidt, blå, grønt, rødt, gult, lilla og orange (gentages), og du hører en tone. Højttaleren er klar til at blive konfigureret.

BEMÆRK: Statuslampen blinker langsomt hvidt, blå, grønt, rødt, gult, lilla og orange (gentages), og du hører en tone under den indledende produktopsætning. Hvis du tilslutter højttaleren til lysnettet igen, blinker statuslampen langsomt hvidt, og slukkes derefter. Højttaleren er helt tændt.

3. Konfigurer højttaleren ved hjælp af Bose-appen (se side 14).

Med Bose-appen kan du indstille og kontrollere højttaleren fra en mobil enhed på det samme Wi-Fi-netværk som f.eks. en smartphone eller tablet.

Ved hjælp af appen kan du bygge et hjemmebiografssystem, definere et stereopar, konfigurere Amazon Alexa, aktivere Google Cast, administrere højttalerindstillinger og få nyheder om eventuelle opdateringer og nye funktioner, som Bose stiller til rådighed.

BEMÆRK: Hvis du allerede har downloadet Bose-appen til et andet Bose-produkt, skal du åbne appen og derefter tilføje højttaleren fra produktlisteskærmen.

DOWNLOAD BOSE-APPEN

1. Download Bose-appen på din enhed.



setup.Bose.com/lu-speaker



2. Følg instruktionerne i appen for at konfigurere højttaleren.

Når du begynder konfigurationen, lyser højttalerens statuslampe grønt konstant. Når højttaleren opretter forbindelse til dit Wi-Fi-netværk, blinker statuslampen langsomt grønt.

BEMÆRKNINGER:

- Du kan konfigurere højttaleren med andre produkter i Bose Lifestyle kollektionen for at bygge et hjemmebiografssystem (se side 38). Hvis du tilslutter flere Bose-produkter på én gang, skal du starte med soundbaren for at få en nemmere opsætning.
- Du kan også konfigurere højttaleren som del af et stereopar med en anden Bose Lifestyle Ultra højttaler (se side 39).

KONFIGURATION AF EN SEPARAT HØJTTALER

Det er lige så nemt at komme i gang med din Bose Lifestyle Ultra højttaler som at tilslutte din højttaler til lysnettet (se side 13).

KONFIGURATION AF DIN HJEMMEBIOGRAF

Fordyb dig i dine yndlingsfilm og foretrukne tv-serier ved at skabe en surroundsoundoplevelse for din hjemmebiograf (se side 38).

Du kan bygge et Bose Lifestyle kollektion hjemmebiografssystem ved hjælp af følgende Bose-produkter:

- Bose Lifestyle Ultra soundbar
- To Bose Lifestyle Ultra højttalere
- (Valgfrit) Bose Lifestyle Ultra subwoofer

BEMÆRK: Du kan konfigurere et Bose Lifestyle kollektion hjemmebiografssystem ved hjælp af Bose-appen (se side 14). Hvis du tilslutter flere Bose-produkter på én gang, skal du starte med soundbaren for at få en nemmere opsætning.

KONFIGURATION AF DIT STEREOPAR

Placer dig selv i midten af din musik ved at definere de forskellige kanaler (venstre og højre) for flere højttalere (se side 39).

For at konfigurere et stereopar skal du bruge to Bose Lifestyle Ultra højttalere.

TÆND



Når du tilslutter højttaleren til en stikkontakt, tændes den automatisk. Statuslampen blinker langsomt hvidt.

NETVÆRKSSTANDBY

Højttaleren skifter til en netværksstandbytilstand, når lyden er stoppet, og du ikke har trykket på nogen knapper eller brugt Amazon Alexa eller din Google Assistent-aktiverede enhed i 20 minutter.

- For at kunne få adgang til Amazon Alexa i netværksstandby skal du sørge for, at højttaleren er blevet konfigureret ved hjælp af Bose-appen (se side 14), at Amazon Alexa er blevet konfigureret på produktet (se side 21), og at mikrofonen er tændt (se side 32).
- Når højttaleren er i netværksstandby, kan du fortsat bruge din stemme til at få adgang til din Google Assistent-aktiverede enhed for at betjene højttaleren (se side 23).
- Du kan deaktivere standbytimeren ved hjælp af Bose-appen. Du kan få adgang til denne indstilling i menuen Indstillinger.

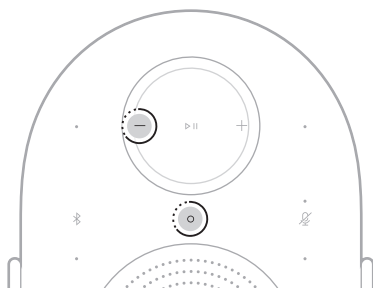

Åbn netværksstandby (manuelt)

For manuelt at sætte højttaleren i netværksstandby skal du trykke på handlingsknappen  og Lydstyrke ned-knappen  — og holde dem nede i 5 sekunder, indtil statuslampen blinker hvidt 2 gange.



Afslut netværksstandby

Sådan vækkes højttaleren fra netværksstandby:

- Tryk på *Bluetooth*-knappen , handlingsknappen  eller Afspil/pause-knappen .
- Afspil eller start lyden igen ved hjælp af din enhed eller med Bose-appen (se side 14).
- Tal til Amazon Alexa (se side 21) eller din Google Assistent-aktiverede enhed (se side 23).

Betjeningsknapperne er placeret øverst på højttaleren. De bruges til at betjene højttaleren, styre stemmeassistenten og administrere Wi-Fi- og Bluetooth-forbindelser.

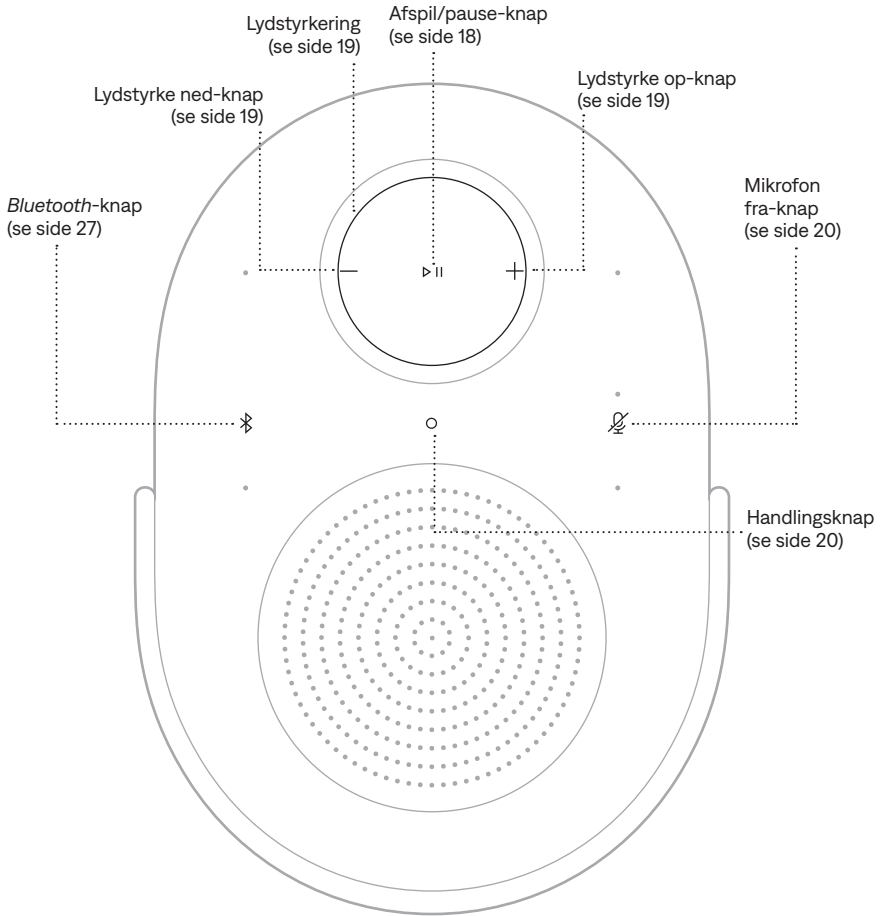

TIP: Du kan også betjene din højttaler ved hjælp af Bose-appen (se side 14).

MEDIEAFSPILNING

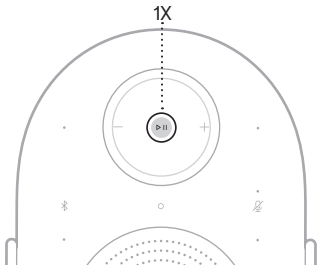
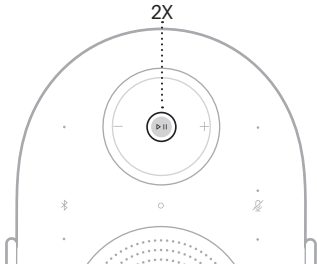
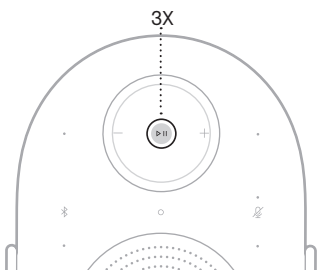
FUNKTION	GØR FØLGENDE
Afspil/pause	Tryk på ▷ . 
Gå frem	Tryk to gange på ▷ . 
Gå tilbage	Tryk tre gange på ▷ . 

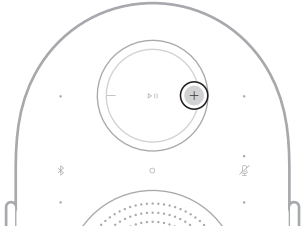
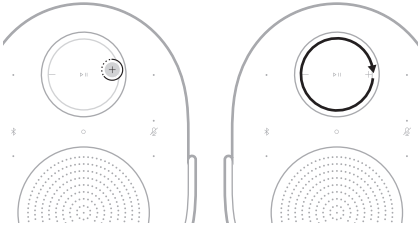
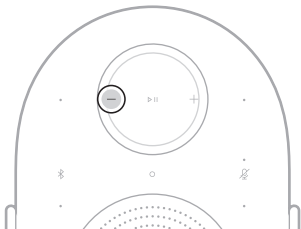
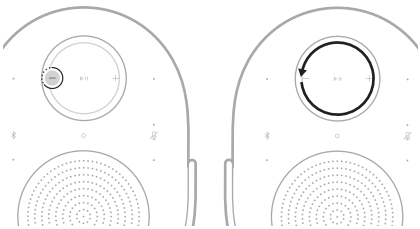

BEMÆRK: Du kan ikke afspille/pause, gå frem eller gå tilbage på en AUX-kilde.

LYDSTYRKE

FUNKTION	GØR FØLGENDE
Lydstyrke op	Tryk på +. 
Forøg hurtigt lydstyrken	Tryk på +, og hold den nede, eller stryg med uret på lydstyrkeringen. 
Lydstyrke ned	Tryk på —. 
Reducer hurtigt lydstyrken	Tryk på —, og hold den nede, eller stryg mod uret på lydstyrkeringen. 

BEMÆRK: Når lydstyrken er blevet øget eller reduceret maksimalt, blinker statuslampen hvidt 2 gange, og du hører en tone.

STEMMEASSISTENT

Du kan bruge handlingsknappen  til at betjene Amazon Alexa (se side 22).
Brug Mikrofon fra-knappen  til at slukke mikrofonen (se side 22).

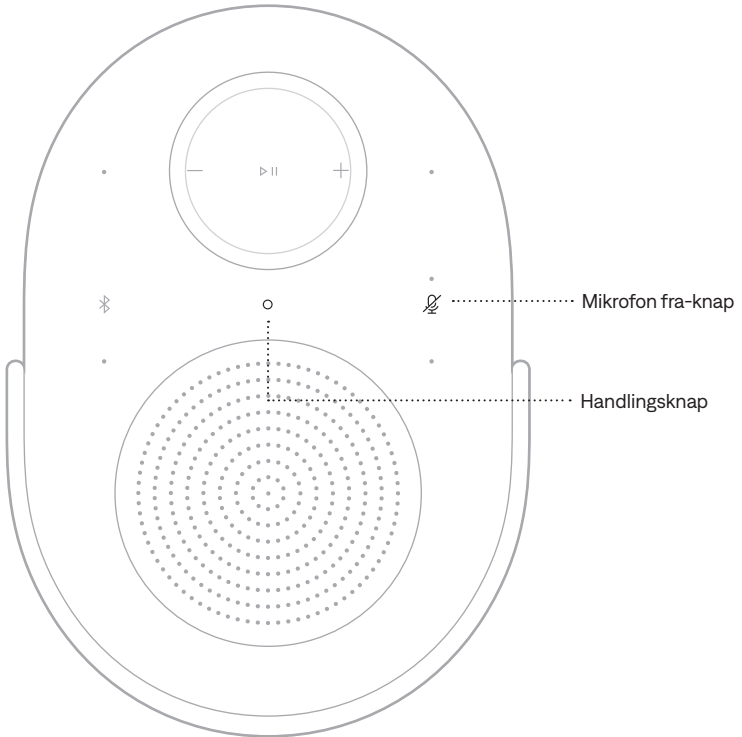

TIP: Du kan også bruge din stemme til at styre Amazon Alexa (se side 21).

JUSTERING AF LYDEN

Hvis du vil justere bassen, diskanten, centerkanalen og højdekanalen skal du bruge Bose-appen (se side 14). Du kan få adgang til disse indstillinger fra produktstyringsskærmen.

FÅ ADGANG TIL AMAZON ALEXA

Med Alexa på din højttaler kan du gøre dit liv nemmere og bruge din stemme til at styre din musik og meget mere. Det er lige så nemt at bruge Alexa, som det er at stille et spørgsmål. Bare spørg, så kan Alexa afspille din yndlingssang, gå videre til næste sang, ændre lydstyrken, læse nyhederne for dig og meget mere. Alexa på din højttaler gør det nemmere end nogensinde før at styre dit intelligente hjem, blot ved at bruge din stemme.

Du kan finde flere oplysninger om, hvad Alexa kan, her:

<https://www.amazon.com/alexaonbose>

Hvis du vil konfigurere Amazon Alexa på højttaleren, skal du bruge Bose-appen.

Du kan få adgang til denne indstilling i menuen Indstillinger.

BEMÆRKNINGER:

- Alexa er ikke tilgængelig på alle sprog og i alle lande. Alexa-funktioner og -funktionalitet kan variere afhængigt af placering.
- Når du konfigurerer Alexa, skal du sørge for at bruge den samme lydjenestekonto som den, du brugte i Bose-appen.
- Hvis du har flere Bose-produkter i dit hjem, anbefaler Bose, at én person bruger sin Bose-konto og Amazon Alexa-konto til at konfigurere Alexa for alle Bose-produkter, så du får en problemfri oplevelse med stemmeassistenten.



Brug din stemme





Start med "Alexa," og sig derefter:

TING, DER SKAL PRØVES	EKSEMPLER PÅ, HVAD DU KAN SIGE
Tal til Alexa	Help me get started.
Afspil lyd	Play rock music. BEMÆRK: Amazon Music er indstillet som standardmusiktjenesten. Hvis du vil ændre standardmusiktjenesten, skal du bruge Alexa-appen.
Sæt lyden på pause	Pause.
Styring af lydstyrke	Turn the volume up.
Gå til næste sang	Skip this song.
Afspil fra en bestemt lydjeneste	Play NPR on Spotify. BEMÆRK: Amazon Alexa understøtter ikke alle lydjenester.

TING, DER SKAL PRØVES	EKSEMPLER PÅ, HVAD DU KAN SIGE
Afspil på en bestemt højttaler	Play jazz in the "Kitchen." BEMÆRK: Sørg for at sige det højttalernavn, som du tildelte i Bose-appen. Hvis flere højttalere har det samme navn, skal du bruge det navn, der er tildelt i Alexa-appen, eller ændre navnet i Bose-appen.
Indstil en timer	Set a 2 minute plank timer.
Find flere færdigheder	What are your skills?
Stop Alexa	Stop.

Brug knapperne på produktet

Du kan bruge handlingsknappen  til at betjene Amazon Alexa. Brug Mikrofon fra-knappen  til at slukke mikrofonen. De findes øverst på højttaleren.

TING, DER SKAL PRØVES	GØR FØLGENDE
Tal til Alexa	<p>Tryk på , og kom derefter med din anmodning.</p> <p>Du kan se en liste over ting, du kan prøve, her: https://www.amazon.com/alexaonbose</p>
Stop alarmer og timere	Tryk på  .
Stop Alexa	Tryk på  .
Slå mikrofonen til/fra	<p>Tryk på .</p> <p>BEMÆRK: Når mikrofonen er slukket, lyser Mikrofon fra-lampen rødt, og du kan ikke få adgang til Alexa.</p>

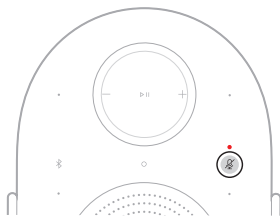
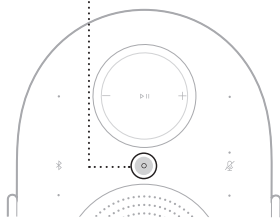

FÅ ADGANG TIL GOOGLE ASSISTENT

Højtaleren er kompatibel med en enhed, der understøtter Google Assistant og er tilsluttet dit netværk. Betjen højtaleren med din stemme. Bare spørg Google Assistant.

Start med at sige "Hey Google," og sig derefter din anmodning på <højtalernavn>. Prøv for eksempel at afspille din yndlingsmusik. Sig blot "Hey Google, afspil med træningsafspilningsliste i Familierummet."

BEMÆRKNINGER:

- En enhed, der understøtter Google Assistant, kræves.
- Stemmestyling er som standard deaktiveret. Hvis du vil konfigurere stemmestyling, skal du bruge Bose-appen til at aktivere og konfigurere Google Cast for din Google Assistant-aktiverede enhed. Du kan få adgang til disse muligheder i menuen Indstillinger.
- Sørg for at sige det højtalernavn, som du tildelte i Bose-appen. Hvis flere højttalere har det samme navn, skal du bruge det navn, der er tildelt i Google Assistant-appen, eller ændre navnet i Bose-appen.
- Google Assistant er ikke tilgængelig på alle sprog og i alle lande.
- Du kan finde flere oplysninger om, hvad Google Assistant kan, her: <https://support.google.com/assistant>

Højtaleren fungerer med Google Cast. Med Google Cast kan du streame lyd fra understøttede apps blot ved at trykke på Cast-knappen.

BEMÆRKNINGER:

- For at kunne bruge Google Cast skal du have en Wi-Fi-forbindelse.
- Google Cast er som standard deaktiveret. Brug Bose-appen til at aktivere Google Cast. Du kan få adgang til denne indstilling i menuen Indstillinger.
- Der tilføjes jævnligt understøttelse af nye apps.

Din telefon er din fjernbetjening

- Tryk blot på Cast-knappen fra apps, som du allerede kender og elsker. Der kræves ingen nye logins eller downloads.
- Brug din telefon til at søge efter, afspille, holde pause og skrue op for lyden fra ethvert sted i hjemmet.
- Mens du streamer, kan du blive ved med at bruge din telefon til andre ting – rulle gennem sociale medier, sende en SMS og besvare opkald.
- Nyd musik i hele dit hjem, når du bruger casting i flere rum med Cast-kompatible højttalere.

Ubegrænset underholdning, når det passer dig

- Fungerer med hundredvis af apps, og der tilføjes nye apps hele tiden.
- Vælg mellem millioner af sange fra populære musiktjenester som f.eks. Pandora, Spotify og YouTube Music.

Højtaleren er i stand til at afspille AirPlay 2-lyd, hvilket giver dig mulighed for hurtigt at streame lyd fra din Apple-enhed til denne højtaler eller flere andre højttalere.

BEMÆRKNINGER:

- For at kunne bruge AirPlay 2 skal du have en Apple-enhed, der kører iOS 14.1 eller nyere.
- Din Apple-enhed og højtaleren skal være tilsluttet det samme Wi-Fi-netværk.
- Du kan finde flere oplysninger om AirPlay her: <https://www.apple.com/airplay>

STREAM LYD FRA KONTROLCENTER

1. På din Apple-enhed skal du åbne Kontrolcenter.
2. Tryk og hold lydkortet i skærmens øverste højre hjørne, og tryk derefter på AirPlay-ikonet .
3. Vælg din højtaler.

STREAM LYD FRA EN APP

1. Åbn en musik-app (f.eks. Apple Music), og vælg et nummer, du vil afspille.
2. Tryk på .
3. Vælg din højtaler.

Brug din telefon, tablet eller computer som en fjernbetjening til Spotify.
Gå til spotify.com/connect for at få mere at vide.

TILSLUT EN ENHED

1. Tryk på *Bluetooth*-knappen .

Statuslampen blinker langsomt blå, og du hører en tone.

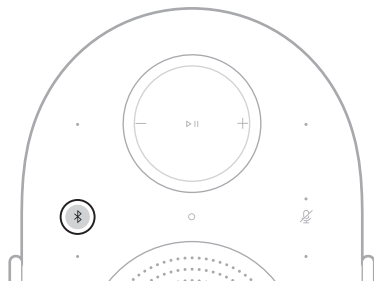

2. Åbn *Bluetooth*-indstillingerne på din enhed.
3. Vælg din højttaler på listen med tilgængelige produkter.

BEMÆRK: Led efter det navn, du angav for din højttaler i Bose-appen. Hvis du ikke navngav din højttaler, vises standardnavnet.



Højttaleren vises på listen med tilsluttede produkter. Statuslampen lyser blå i 5 sekunder (se side 31), og du hører en tone.

BEMÆRK: Sørg for, at *Bluetooth*-forbindelsen er aktiveret på din enhed.

FRAKOBL EN ENHED

Brug Bose-appen til at frakoble din enhed.

TIP: Du kan også bruge *Bluetooth*-indstillinger på din enhed. Hvis du deaktiverer *Bluetooth*-funktionen, frakobles højttaleren og alle andre *Bluetooth*-tilsluttede produkter.

GENOPRET FORBINDELSE TIL EN ENHED

Tryk på *Bluetooth*-knappen .

Højttaleren forsøger at oprette forbindelse til den senest forbundne enhed.

BEMÆRKNINGER:

- Sørg for, at *Bluetooth* er aktiveret på din enhed.
- Enheden skal være inden for 9 m og tændt.

TILSLUT EN EKSTRA ENHED

Du kan gemme op til otte enheder på højttalerens enhedsliste.

BEMÆRK:

- Sørg for, at *Bluetooth* er aktiveret på din enhed.
 - Du kan kun afspille lyd på en mobil enhed ad gangen.
1. Tryk på *Bluetooth*-knappen , og hold den nede i 5 sekunder, indtil statuslampen blinker langsomt blåt, og du hører en tone.

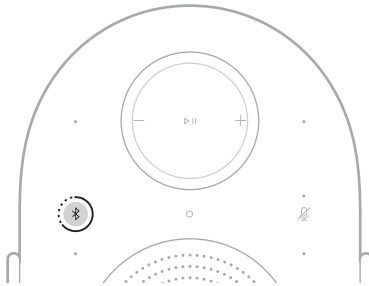

2. Vælg højttaleren på listen med tilgængelige produkter på din enhed.

Højttaleren vises på listen med tilsluttede produkter. Statuslampen lyser blåt i 5 sekunder (se side 31).

RYD HØJTALERENS ENHEDSLISTE

1. Tryk på *Bluetooth*-knappen , og hold den nede i 10 sekunder, indtil statuslampen blinker hvidt 2 gange, og du hører en tone.

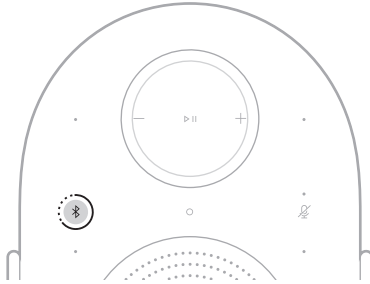

2. Slet højttaleren fra enhedens *Bluetooth*-indstillinger.

Alle enheder ryddes. Højttaleren er klar til at oprette forbindelse (se side 27).

Statuslampen er placeret foran på højttaleren og viser højttalerens status.

BEMÆRK: Når højttaleren udfører en kommando, blinker statuslampen hvidt 2 gange.

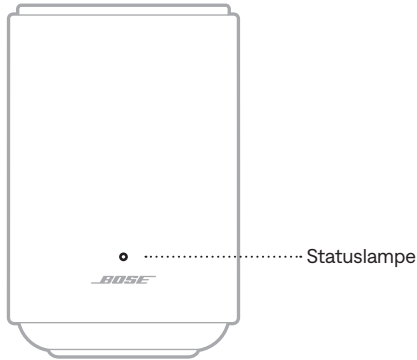

STRØMSTATUS

Viser strømstatus for højttaleren.

STATUSLAMPEAKTIVITET	SYSTEMTILSTAND
Blinker langsomt hvidt, blå, grønt, rødt, gult, lilla og orange (gentages)	Tændes, klar til konfiguration BEMÆRK: Sker kun under den indledende produktopsætning.
Blinker langsomt hvidt	Tændes

WI-FI-STATUS

Viser status for højttalerens Wi-Fi-forbindelse.

STATUSLAMPEAKTIVITET	SYSTEMTILSTAND
Lyser grønt konstant	Klar til at oprette forbindelse til Wi-Fi-netværk
Blinker langsomt grønt	Opretter forbindelse til Wi-Fi-netværk

BLUETOOTH-STATUS

Viser status for *Bluetooth*-forbindelsen for enheder.

STATUSLAMPEAKTIVITET	SYSTEMTILSTAND
Blinker langsomt blå	Klar til at oprette forbindelse til enhed
Blinker hurtigt blå	Opretter forbindelse til enhed
Lyser konstant blå (5 sekunder)	Tilsluttet til enhed

OPDATERINGS- OG FEJLSTATUS

Viser status for softwareopdateringer og fejlmeddelelser.

STATUSLAMPEAKTIVITET	SYSTEMTILSTAND
Blinker langsomt hvidt	Opdaterer højttaler
Blinker langsomt gult	Gendanner højttaler
Blinker hurtigt gult	Wi-Fi-forbindelse mistet
Blinker hurtigt hvidt og gult (gentages)	Anmodning er midlertidigt utilgængelig – prøv igen senere
Blinker langsomt gult	Kildefejl
Blinker hurtigt rødt	Fejl. Kontakt Bose kundeservice

AMAZON ALEXA-STATUS

Viser status for Amazon Alexa.

STATUSLAMPEAKTIVITET	SYSTEMTILSTAND
Slukket	Amazon Alexa er inaktiv
Lyser cyan	Amazon Alexa lytter
Blinker hurtigt blå og cyan	Amazon Alexa tænker
Blinker langsomt blå og cyan	Amazon Alexa taler
Blinker gult	Notifikation eller besked fra Amazon
Blinker blå 2 gange, blinker derefter cyan 2 gange	Advarsel (timer, alarm eller påmindelse) fra Amazon Alexa
Blinker hurtigt grønt	Modtager opkald
Blinker grønt 4 gange	Foretager opkald
Blinker langsomt grønt	Tilsluttet til opkald BEMÆRK: Når opkaldet afsluttes, nedtoner statuslampen til sort.
Blinker rødt 3 gange	Fejl

Mikrofon fra-lampe

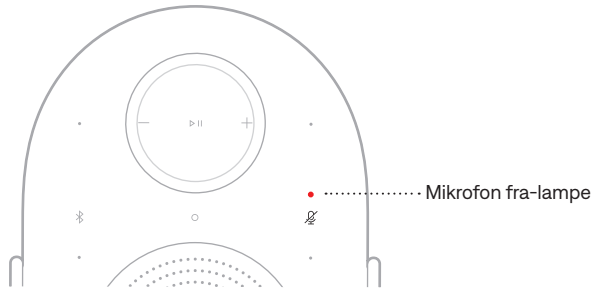

INDIKATORAKTIVITET

Lyser rødt konstant

SYSTEMTILSTAND

Mikrofonen er slukket

TILSLUT ET LYDKABEL

Du kan tilslutte en smartphone, tablet, computer eller en anden type enhed til højttaleren ved hjælp af et 3,5 mm lyd kabel (medfølger ikke).

1. Tilslut den ene ende af 3,5 mm lyd kablet (medfølger ikke) til porten på din enhed.
2. Tilslut 3,5 mm enden af lyd kablet til AUX-stikket på højttalerens bagside.

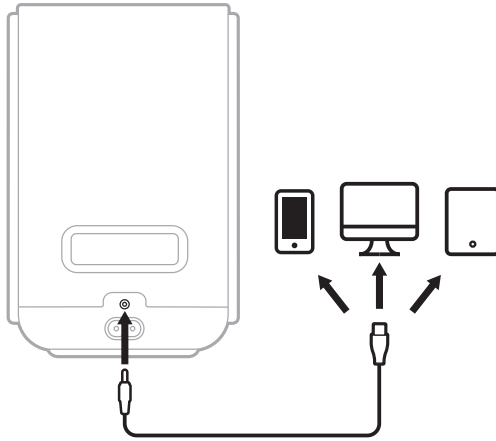

3. Tryk på Afspil/pause-knappen ▷||, og hold den nede i 2 sekunder for at skifte til din kabelbaserede forbindelse.

Statuslampen blinker hvidt 2 gange, og du hører en tone.

SKIFT TIL EN KABELBASERET FORBINDELSE

Du kan hurtigt og nemt skifte fra en Wi-Fi-forbundet eller *Bluetooth*-forbundet kilde til en kabelbaseret forbindelse ved hjælp af AUX-stikket.

1. Tryk på Afspil/pause-knappen ▶||, og hold den nede i 2 sekunder, indtil statuslampen blinker hvidt 2 gange, og du hører en tone.

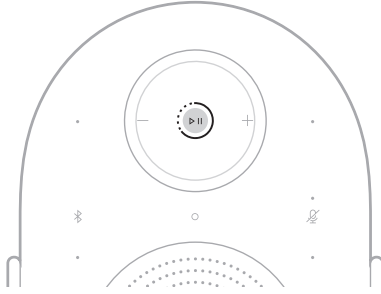



2. Afspil lyd fra din kabelbaserede kilde.

BEMÆRK: For at skifte tilbage skal du trykke på Afspil/pause-knappen ▶|| og holde den nede i 2 sekunder, indtil statuslampen blinker hvidt 2 gange, eller lyden stopper på din kabelbaserede kilde. Afspil lyd fra din Wi-Fi-forbundne eller *Bluetooth*-forbundne kilde.

OPRET FORBINDELSE TIL ET ANDET WI-FI-NETVÆRK

Opret forbindelse til et andet netværk, hvis dit netværksnavn eller adgangskoden er blevet ændret, eller hvis du vil ændre eller tilføje et andet netværk.

1. Tryk på *Bluetooth*-knappen  og Lydstyrke ned-knappen , og hold dem nede i 5 sekunder, indtil statuslampen blinker hvidt 2 gange.

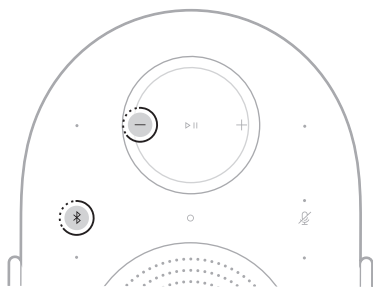

Statuslampen lyser konstant grønt. Soundbaren er klar til at oprette forbindelse til det nye Wi-Fi-netværk.

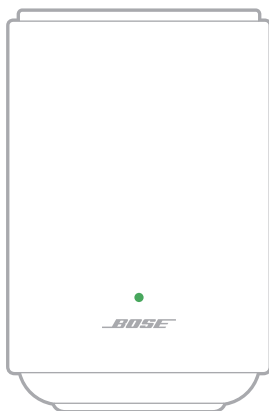



2. På din enhed skal du åbne dine Wi-Fi-indstillinger.
3. Vælg **Bose LS Ultra højttaler**.

BEMÆRK: Led efter det navn, du angav for din højttaler i Bose-appen. Hvis du ikke navngav din højttaler, vises standardnavnet.

4. Åbn Bose-appen, og følg app-instruktionerne.

BEMÆRK: Hvis appen ikke beder dig om at foretage opsætningen, skal du gå til produktlisteskærmen og tilføje højttaleren.

DEAKTIVER/AKTIVÉR WI-FI-FUNKTION

Tryk på *Bluetooth*-knappen  og Afspil/pause-knappen , og hold dem nede i 5 sekunder, indtil statuslampen blinker hvidt 2 gange.

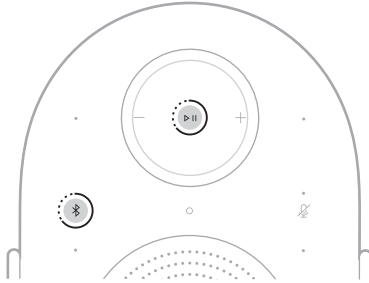

Bose Lifestyle kollektionen af produkter har problemfri integration designet til at arbejde sammen om at skabe én samlet ambitiøs og personlig oplevelse.

Bygning af et hjemmebiografsystem skaber en surroundsoundoplevelse og lader dig fordybe dig i dine yndlingsfilm og foretrukne tv-serier. Brug Bose-appen til at bygge et Bose Lifestyle kollektion hjemmebiografsystem (se side 14).

FORDELE

- **Lydkvalitet:** Indstil stemningen i rummet, eller skab en transformerende oplevelse med fyldig, kraftig og fordybende lyd.
- **Enkelhed:** Få adgang til lyd, der nemt kan integreres med din indretning i hjemmet.
- **Fleksibilitet:** Tag kontrol med fleksibiliteten til at afspille, hvad du vil, hvordan du vil, med det samme.

KOMPATIBLE PRODUKTER

Du bygger et Bose Lifestyle kollektion hjemmebiografsystem ved hjælp af følgende produkter:

- Bose Lifestyle Ultra soundbar: support.bose.com/lu-soundbar
- To Bose Lifestyle Ultra højttalere: support.bose.com/lu-speaker
- (Valgfrit) Bose Lifestyle Ultra subwoofer: support.bose.com/lu-subwoofer

BEMÆRKNINGER:

- Alle produkter skal være i Bose-appen og tilsluttet til det samme Wi-Fi-netværk.
- Du kan styre medieafspilningen og lydstyrken på hjemmebiografsystemet ved hjælp af knapperne på produktet, Bose-appen eller din musik tjeneste.
- Når du konfigurerer et hjemmebiografsystem med en Bose Lifestyle Ultra højttaler, skal du have to højttalere for at skabe et venstre og højre par.
- Du kan finde flere oplysninger om andre produkter i Bose Lifestyle kollektionen i brugervejledningen til det pågældende produkt.

Bose Lifestyle kollektionen af produkter har problemfri integration designet til at arbejde sammen og skabe en endnu bedre lytteoplevelse.

Hvis du definerer et stereopar, kan du fordybe dig i dine yndlingssange og føle, at du er en del af publikum til koncerten. Brug Bose-appen til at definere et stereopar (se side 14).

FORDELE

- **Lydkvalitet:** Skab en transformerende oplevelse med lyd, der bevæger sig omkring dig fra højttaler til højttaler.
- **Enkelhed:** Få adgang til lyd, der nemt kan integreres med din telefon og andre enheder.
- **Fleksibilitet:** Tag kontrol med fleksibiliteten til at afspille, hvad du vil, hvordan du vil, med det samme.

KOMPATIBLE PRODUKTER

Du bygger et Bose Lifestyle kollektion stereopar ved hjælp af to Bose Lifestyle Ultra højttalere.

Besøg: support.Bose.com/lu-speaker

BEMÆRKNINGER:



- Alle produkter skal være i Bose-appen og tilsluttet til det samme Wi-Fi-netværk.
- Du kan styre medieafspilningen og lydstyrken på stereoparret ved hjælp af knapperne på produktet, Bose-appen eller din musiktjeneste.
- Når du konfigurerer et stereopar, skal du have to Bose Lifestyle Ultra højttalere for at skabe et venstre og højre par.

SERIENUMMERETS OG LOVPLIGTIGE MÆRKERS PLACERING

Serienummeret er placeret i bunden af højttaleren under gummifoden. Tag fat i højre side af gummifoden, og løft forsigtigt, indtil oplysningerne vises. De lovpligtige angivelser er placeret i bunden af højttaleren.

OPDATER HØJTTALEREN

Når du har gennemført konfigurationsprocessen i Bose-appen og har tilsluttet højttaleren til dit Wi-Fi-netværk, opdateres højttaleren automatisk.

For at starte en opdatering manuelt skal du trykke på handlingsknappen  og Afspil/pause-knappen  og holde dem nede i 5 sekunder, indtil statuslampen blinker hvidt 2 gange.

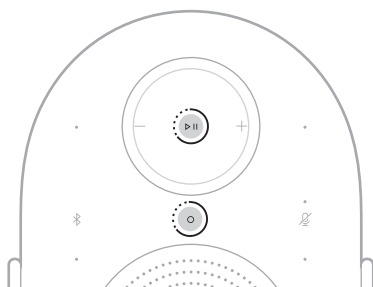

Hvis der findes en tilgængelig opdatering, påbegynder softwaren opdateringen, og statuslampen blinker langsomt hvidt. Når opdateringen er fuldført, genstarter højttaleren.

RENGØR HØJTTALEREN

Tør højttalerens ydre overflade af med en blød, tør klud. Brug en blød, fugtig klud til at fjerne pletter.

BEMÆRK: Knapperne på højttaleren kan blive aktiveret ved et uheld under rengøringen.

FORSIGTIG:

- Spild IKKE væske på højttaleren eller i nogen åbninger.
- Blæs IKKE luft ind i højttaleren.
- Brug IKKE spray i nærheden af højttaleren.
- Brug IKKE opløsningsmidler, kemikalier eller rengøringsmidler, der indeholder sprit, ammoniak eller slibemiddel.
- Lad IKKE nogen genstande falde ned i åbningerne.

RESERVEDELE OG TILBEHØR

Reserve dele og tilbehør kan bestilles via Boses kundeservice.

Besøg: support.Bose.com/lu-speaker

BEGRÆNSET GARANTI

Højtaleren er dækket af en begrænset garanti. Se vores websted på worldwide.Bose.com/Warranty for at få flere oplysninger om den begrænsede garanti.

Hvis du vil registrere dit produkt, kan du finde instruktioner på worldwide.Bose.com/ProductRegistration. Hvis du undlader at registrere produktet, har det ingen betydning for den begrænsede garanti.

PRØV DISSE LØSNINGER FØRST

Hvis du oplever problemer med højttaleren, skal du sørge for følgende:

- Højttaleren er korrekt tilsluttet en tændt stikkontakt (se side 16).
- Alle ledninger er tilsluttet korrekt.
- Den korrekte kildeenhed er valgt (se side 35).

Hvis du oplever problemer med at oprette forbindelse til dit Wi-Fi-netværk eller din *Bluetooth*-enhed, kan du finde hjælp til at identificere almindelige løsninger i tabellen nedenfor.

SYMPTOM	LØSNING
Højttaleren opretter ikke forbindelse til Wi-Fi-netværk	<p>I Bose-appen skal du vælge det korrekte netværksnavn og indtaste adgangskoden til netværket.</p> <p>Kontrollér, at højttaleren og din enhed er tilsluttet til det samme Wi-Fi-netværk.</p> <p>Hvis dine netværksoplysninger er blevet ændret, kan du finde flere oplysninger på side 36.</p> <p>Aktivér Wi-Fi på den enhed, du bruger til opsætningen.</p> <p>Luk andre åbne applikationer på din enhed.</p> <p>Hvis routeren understøtter både 2,4 GHz og 5 GHz bånd, skal du kontrollere, at din enhed og højttaleren er tilsluttet det samme bånd.</p> <p>BEMÆRK: Giv hvert bånd et unikt navn for at sikre, at du opretter forbindelse til det korrekte bånd.</p> <p>Nulstil routeren.</p> <p>Fjern Bose-appen på din enhed. Fjern netledningen, vent 30 sekunder, og sæt den i en fungerende stikkontakt. Download appen, og genstart opsætningsprocessen.</p>
Højttaleren opretter ikke forbindelse til Bluetooth-enhed	<p>Slå <i>Bluetooth</i>-funktionen fra på din enhed, og slå den til igen. Fjern højttaleren fra <i>Bluetooth</i>-menuen. Tilslut igen.</p> <p>Tilslut en anden enhed (se side 27).</p> <p>Sørg for, at du bruger en kompatibel <i>Bluetooth</i>-enhed.</p> <p>Fjern højttaleren fra din enheds <i>Bluetooth</i>-enhedsliste, og opret forbindelse igen (se side 28).</p> <p>Ryd højttalerens enhedsliste (se side 29).</p>

YDERLIGERE LØSNINGER

Hvis du ikke kunne løse dit problem, kan du også få adgang til fejlfinding i Bose-appen eller se artikler, videoer og andre ressourcer på: support.Bose.com/lu-speaker-og

Kontakt Bose kundeservice, hvis du ikke kan løse dit problem.

Besøg: worldwide.Bose.com/contact

NULSTIL HØJTTALEREN

Hvis højttaleren ikke reagerer, kan du nulstille den.

BEMÆRK: Nulstilling af højttaleren nulstiller produktknapperne. Det rydder ikke nogen enhedsindstillinger.



Tag højttaleren ud af stikkontakten, vent 30 sekunder, og sæt derefter højttaleren i stikkontakten igen (se side 13).

Højttaleren tændes, og statuslampen pulserer langsomt hvidt og slukkes derefter. Nulstillingen er gennemført.

GENDAN HØJTTALEREN TIL FABRIKSINDSTILLINGER

Gendannelse af fabriksindstillingerne rydder alle indstillinger for kilder, lyd og netværk fra højttaleren og gendanner standardindstillingerne på højttaleren.

BEMÆRK: Gendannelse af højttaleren afbryder forbindelsen til eventuelle produkter i Bose Lifestyle kollektionen, som er trådløst forbundet med højttaleren.

1. I Bose-appen skal du fjerne højttaleren fra din Bose-konto.
2. Tryk på Afspil/pause-knappen  og Lydstyrke ned-knappen , og hold dem nede i 10 sekunder, indtil statuslampen blinker langsomt orange.

BEMÆRK: Statuslampen lyser hvidt og blinker derefter langsomt orange.

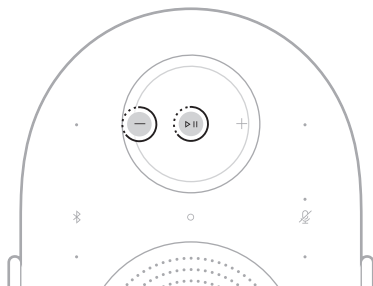

Gendannelsen er fuldført. Højttaleren starter igen og er klar til at oprette forbindelse.

3. Konfigurer din højttaler ved hjælp af Bose-appen (se side 14).

Bitte lesen Sie alle Sicherheitshinweise und Gebrauchsanleitungen durch und bewahren Sie sie auf.

Konformitätserklärungen finden Sie unter: www.Bose.com/compliance

 Die Bose Corporation erklärt hiermit, dass dieses Produkt die wesentlichen Anforderungen und andere relevante Bestimmungen der Richtlinie 2014/53/EU und weitere geltende EU-Richtlinien erfüllt.

Wichtige Sicherheitshinweise

Verwenden Sie dieses Gerät nicht in der Nähe von Wasser.

Reinigen Sie das Gerät nur mit einem sauberen, trockenen Tuch.

Achten Sie darauf, dass die Lüftungsöffnungen nicht blockiert sind. Stellen Sie das Gerät nur in Übereinstimmung mit den Herstelleranweisungen auf.

Verwenden Sie nur Zubehör-/Anbauteile, die vom Hersteller zugelassen sind.

Wenden Sie sich bei allen Reparatur- und Wartungsarbeiten an qualifiziertes Personal. Reparatur- und Wartungsarbeiten sind erforderlich, wenn das Gerät nicht normal funktioniert oder beschädigt wurde.

WARNUNGEN/VORSICHTSMASSNAHMEN

- Anleitung für eine sichere Installation: Vergewissern Sie sich, dass die Füße unter dem Produkt sauber und frei von Fremdkörpern sind. Stellen Sie das Produkt auf eine saubere, staubfreie, stabile, ebene und gerade Fläche. Damit es stabil steht, müssen alle Füße vollständigen Kontakt mit der Fläche haben. Beachten Sie die potenzielle Gefahr des Herabfallens, da Tonvibrationen dazu führen können, dass sich das Produkt bewegt. Nicht über Bereichen positionieren, in denen Personen sitzen oder stehen.
- Um die Gefahr eines Brands oder Stromschlags zu verringern, sollten Sie das Produkt nicht Regen, Tropfen, Spritzern oder Feuchtigkeit aussetzen und keine mit Flüssigkeit gefüllten Gefäße wie Vasen auf oder in der Nähe des Produkts stellen.
- Halten Sie das Produkt von Feuer und Wärmequellen fern. Stellen Sie keine brennenden Kerzen oder ähnliches auf das Gerät oder in die Nähe des Geräts.
- Nehmen Sie KEINE nicht genehmigten Änderungen an diesem Produkt vor.
- Verwenden Sie das Produkt NICHT in Fahrzeugen oder Booten.
- Falls Sie den Netzstecker oder eine Mehrfachsteckdose verwenden, um das Gerät von der Stromversorgung zu trennen, sollten Sie sicherstellen, dass Sie jederzeit auf den Stecker zugreifen können.



仅适用于海拔 2000m 以下地区安全使用

Nur auf Höhen unter 2.000 m über N.N. verwenden.

- Verwenden Sie für die Montage dieses Produkts nur die folgenden Befestigungsmittel: Bose Lifestyle Wandhalterung und Bose Lifestyle Bodenständer.
- Stellen Sie das Gerät nicht in der Nähe von Wärmequellen auf, wie Heizkörpern, Wärmespeichern, Öfen oder anderen Geräten (auch Verstärkern), die Wärme erzeugen.
- Montieren Sie das Produkt nicht an Orten, an denen Kondenswasser auftreten kann.
- Produkt ist nicht für die Verwendung durch Kinder gedacht.
- Das Etikett mit der Produktbezeichnung befindet sich auf der Unterseite des Geräts.

WARNUNG: Setzen Sie das Produkt oder Montagekomponenten keinen chemischen Stoffen aus, die nicht von Bose angegeben sind, einschließlich u. a. Schmiermittel, Reinigungsmittel, Kontaktsprays oder Lösungsmittel auf Kohlenwasserstoffbasis. Durch solche Stoffe kann es zu einer Verschlechterung des Kunststoffmaterials kommen, sodass Risse entstehen können, was zu einer Gefahr durch herabfallende Teile führen kann.

HINWEIS: Dieses Gerät wurde getestet und erfüllt die Grenzwerte für digitale Geräte der Klasse B gemäß Abschnitt 15 der FCC-Vorschriften. Diese Grenzwerte wurden festgelegt, um einen angemessenen Schutz gegen elektromagnetische Störungen bei einer Installation in Wohngebieten zu gewährleisten. Dieses Gerät erzeugt und verwendet Hochfrequenzstrahlung und kann sie auch aussenden. Daher verursacht das Gerät bei nicht ordnungsgemäßer Installation und Benutzung möglicherweise Störungen des Funkverkehrs. Es wird jedoch keine Garantie dafür gegeben, dass bei einer bestimmten Installation keine Störstrahlungen auftreten. Sollte dieses Gerät den Radio- oder Fernsehempfang stören (Sie können dies überprüfen, indem Sie das Gerät aus- und wiedereinschalten), so ist der Benutzer dazu angehalten, die Störungen durch eine der folgenden Maßnahmen zu beheben:

- Richten Sie das Empfangsprodukt oder die Antenne neu aus.
- Vergrößern Sie den Abstand zwischen dem Gerät und einem Radio- oder Fernsehempfänger.
- Schließen Sie das Gerät an eine Steckdose in einem anderen Stromkreis als den Empfänger an.
- Wenden Sie sich an einen Händler oder einen erfahrenen Radio-/Fernsehtechniker.

Veränderungen am Gerät, die nicht durch die Bose Corporation autorisiert wurden, können zur Folge haben, dass die Betriebserlaubnis für das Gerät erlischt.

Dieses Gerät erfüllt die Bestimmungen in Teil 15 der FCC-Vorschriften und die lizenzfreien RSS-Standards von ISED Canada. Der Betrieb unterliegt den beiden folgenden Bedingungen: (1) Dieses Gerät darf keine Störungen verursachen und (2) dieses Gerät muss jegliche Störungen dulden, einschließlich Störungen, die zu einem unerwünschten Betrieb führen.

Dieses Gerät sollte mit einem Mindestabstand von 20 cm zwischen dem Radiator und Ihrem Körper aufgestellt und betrieben werden.

Dieses Gerät für den Betrieb im 5.150- bis 5.250-MHz-Band ist nur für die Verwendung in Innenräumen gedacht, um die Gefahr schädlicher Störungen für mobile Satellitensysteme auf demselben Kanal zu verringern.

Aufgrund von FCC-Vorschriften ist der Betrieb dieses Geräts auf Innenräume beschränkt.

Dieses Gerät darf nicht auf Ölplattformen, in Autos, Zügen, Booten und Flugzeugen betrieben werden, es kann aber in einem großen Flugzeug bei einer Flughöhe von über 3000 Meter im 5,925- bis 6,425-GHz-Band betrieben werden.

Sender im 5,925- bis 7,125-GHz-Band dürfen keine unbemannten Flugsysteme steuern oder mit diesen kommunizieren.

FCC ID: A94443508

CAN ICES (B) / NMB (B)

Für Europa: Frequenzband des Betriebs 2400 bis 2483,5 MHz, 5150 bis 5350 MHz und 5470 bis 5725 MHz.

Maximale Sendeleistung weniger als 20 dBm EIRP. | Frequenzband des Betriebs 5725 bis 5850 MHz.

Maximale Sendeleistung weniger als 14 dBm (25 mW) EIRP. | Frequenzband des Betriebs 5945 bis 6425 MHz.

Maximale Sendeleistung weniger als 23 dBm EIRP.

Beim Betrieb im Frequenzbereich 5150 bis 5350 MHz ist die Verwendung dieses Geräts in allen in der Tabelle aufgeführten EU-Mitgliedsstaaten auf die Verwendung in Innenräumen beschränkt.



AT	BE	BG	HR	CY	CZ	DK	EE	FI	FR
DE	EL	HU	UK (NI)	IT	LV	LT	LU	MT	NL
PL	PT	RO	SK	SI	ES	SE	CH	IS	LI
NO									



UK



Dieses Symbol bedeutet, dass das Produkt nicht mit dem Hausmüll entsorgt werden darf, sondern bei einer geeigneten Sammelstelle für das Recycling abgegeben werden muss. Die ordnungsgemäße Entsorgung und das Recycling tragen dazu bei, die natürlichen Ressourcen, die Gesundheit und die Umwelt zu schützen. Weitere Informationen zur Entsorgung und zum Recycling dieses Produkts erhalten Sie von Ihrer zuständigen Kommune, Ihrem Entsorgungsdienst oder dem Geschäft, in dem Sie dieses Produkt gekauft haben.

Technische Vorschriften für energiearme Funkfrequenzgeräte: Ohne Erlaubnis durch die NCC dürfen Firmen, Unternehmen oder Benutzer Folgendes nicht: die Frequenz ändern, die Übertragungsleistung verbessern oder die ursprünglichen Eigenschaften sowie die Leistung für ein zugelassenes energiearmes Funkfrequenzgerät ändern. Energiearme Funkfrequenzgeräte dürfen die Flugsicherheit nicht beeinträchtigen oder gesetzlich zulässige Kommunikation stören. Andernfalls muss der Benutzer den Betrieb sofort einstellen, bis keine Störung mehr auftritt. Besagte gesetzlich zulässige Kommunikation bedeutet Funkkommunikation, die in Übereinstimmung mit dem Telecommunications Management Act erfolgt. Energiearme Funkfrequenzgeräte müssen für Störung durch gesetzlich zulässige Kommunikation oder Geräte mit ISM-Funkwellenstrahlung empfänglich sein.

Energiezustandsinformationen: Dieses Produkt, gemäß Anforderungen an die umweltgerechte Gestaltung energieverbrauchsrelevanter Produkte, Richtlinie 2009/125/EG, und den Vorschriften für die umweltgerechte Gestaltung energieverbrauchsrelevanter Produkte und Energieinformationen (Änderung) (EU Exit) 2020, entspricht der Verordnung der Kommission (EU) 2023/826. Informationen über den Energieverbrauch für verschiedene Standby-Modi und den Zeitraum, nach dem das Produkt automatisch in diese Modi zurückkehrt, finden Sie auf www.Bose.com/compliance (wählen Sie diese Verordnung aus).



R-R-Bos-443508

보스코리아 유한회사

Namen und Inhalt der giftigen oder gefährlichen Stoffe oder Elemente										
Name des Teils	Gefährliche Stoffe oder Elemente									
	Blei (Pb)	Quecksilber (Hg)	Kadmium (Cd)	Sechswertiges Chrom (Cr(VI))	Polybromiertes Biphenyl (PBB)	Polybromiertes Diphenylether (PBDE)	Dibutylphthalat (DBP)	Diisobutylphthalat (DIBP)	Butylbenzylphthalat (BBP)	Bis (2-ethylhexyl) phthalat (DEHP)
PCBs	X	○	○	○	○	○	○	○	○	○
Metallteile	X	○	○	○	○	○	○	○	○	○
Kunststoffteile	○	○	○	○	○	○	○	○	○	○
Lautsprecher	X	○	○	○	○	○	○	○	○	○
Kabel	X	○	○	○	○	○	○	○	○	○
Diese Tabelle wurde in Übereinstimmung mit den Bestimmungen von SJ/T 11364 erstellt.										
O: Gibt an, dass dieser giftige oder gefährliche Stoff, der in allen homogenen Materialien für dieses Teil enthalten ist, unter den Grenzwerten gemäß GB/T 26572 liegt.										
X: Gibt an, dass dieser giftige oder gefährliche Stoff, der in mindestens einem der homogenen Materialien enthalten ist, die für dieses Teil verwendet wurden, über den Grenzwerten gemäß GB/T 26572 liegt.										

Stoffe mit eingeschränkter Verwendung und ihre chemischen Symbole						
Einheit	Blei (Pb)	Quecksilber (Hg)	Kadmium (Cd)	Sechswertiges Chrom (Cr ⁶⁺)	Polybromierte Biphenyle (PBB)	Polybromierte Diphenylether (PBDE)
PCBs	-	○	○	○	○	○
Metallteile	-	○	○	○	○	○
Kunststoffteile	○	○	○	○	○	○
Lautsprecher	-	○	○	○	○	○
Kabel	-	○	○	○	○	○
Hinweis 1: „○“ gibt an, dass der prozentuale Gehalt des Stoffs mit eingeschränkter Verwendung den Prozentsatz des Referenzwerts des Vorhandenseins nicht übersteigt.						
Hinweis 2: „-“ gibt an, dass der Stoff mit eingeschränkter Verwendung der Ausnahme entspricht.						

Herstellungsdatum: Die achte Ziffer in der Seriennummer gibt das Herstellungsjahr an: „6“ ist 2016 oder 2026.

Importeure: Bose Electronics (Shanghai) Company Limited, Level 6, Tower D, No. 2337 Gudai Rd. Minhang District, Shanghai 201100 | Bose Products B.V., Vijzelstraat 68, 1017HL Amsterdam, Niederlande | Ingram Micro Mexico SA de CV, Josefillo 3 Int. Piso 5 Col. El Parque, Naucalpan de Juarez, Edo Mex 53398 Telefonnummer: +52 55 5263 6500 | Bose Limited (H.K.), 7F, No. 2, Sec. 3, Minsheng E. Road, Zhongshan Dist., Taipei City 104511, Telefonnummer: +886-2-2514 7676 | Bose Limited, 16 Dufour's Place, London W1F 7SP

Mexiko Service-Telefonnummer: 0800-266-0292

Eingangsnennleistung: 100 – 240 V~, 50/60 Hz, 20 W

Modell: 443508. Die CMIIT-ID befindet sich auf der Unterseite des Lautsprechers.

Die **Bose-Nutzungsbedingungen** gelten für dieses Produkt: worldwide.Bose.com/terms-of-use

Für dieses Produkt gilt eine **eingeschränkte Garantie von Bose**, die Sie hier finden worldwide.Bose.com/Warranty

Lizenzvereinbarungen: Um die Lizenzvereinbarungen anzuzeigen, die für die Softwarepakete von Drittanbietern gelten, die als Komponenten mit Ihrem Bose Lifestyle Ultra Lautsprecher geliefert werden, verwenden Sie die Bose App. Auf diese Informationen können Sie vom Menü „Einstellungen“ aus zugreifen.

Amazon, Alexa, Amazon Music und alle damit verbundenen Kennzeichen sind Marken von Amazon.com, Inc. oder seinen Partnerunternehmen.

Apple, AirPlay, das Apple-Logo und Apple Music sind Marken von Apple Inc., die in den USA und anderen Ländern eingetragen sind. App Store ist eine Dienstleistungsmarke von Apple Inc.

Die Verwendung des Aufklebers „Works with Apple“ bedeutet, dass ein Zubehör speziell für den Betrieb mit der Technologie entwickelt wurde, die auf dem Aufkleber angegeben ist, und vom Entwickler für die Erfüllung der Apple-Leistungsstandards zertifiziert wurde.

Die *Bluetooth*® Wortmarke und Logos sind eingetragene Marken der Bluetooth SIG, Inc. Jegliche Nutzung dieser Marken durch die Bose Corporation erfolgt unter Lizenz.

Google, Android, Google Play, Google Cast und andere Marken sind Marken von Google, LLC.

Dieses Produkt ist durch bestimmte geistige Eigentumsrechte von Microsoft geschützt. Die Verwendung oder Verteilung einer solchen Technologie außerhalb dieses Produkts ohne Lizenz von Microsoft ist verboten.

Pandora ist eine Marke von Pandora Media Inc. Die Verwendung erfolgt mit Genehmigung.

Die Spotify Software unterliegt den folgenden Drittanbieter-Lizenzen:

<https://www.spotify.com/connect/third-party-licenses>

Wi-Fi ist eine eingetragene Marke der Wi-Fi Alliance®.

Bose, das B-Logo und Lifestyle sind Marken der Bose Corporation. | Bose Corporation Unternehmenszentrale: 1-877-230-5639 | ©2026 Bose Corporation. Dieses Dokument darf ohne vorherige schriftliche Genehmigung weder ganz noch teilweise reproduziert, verändert, vertrieben oder auf andere Weise verwendet werden.

Position der Seriennummer und gesetzlichen Kennzeichnungen: Die Seriennummer befindet sich auf der Unterseite des Lautsprechers unter dem Gummifuß. Greifen Sie die rechte Seite des Gummifußes und heben Sie ihn vorsichtig an, bis die Informationen angezeigt werden. Die gesetzlichen Kennzeichnungen befinden sich auf der Unterseite des Lautsprechers.

Bitte füllen Sie Folgendes aus und bewahren Sie es für Ihre Unterlagen auf:

Seriennummer: _____

Modellnummer: 443508

Bewahren Sie die Kaufquittung zusammen mit der Bedienungsanleitung auf. Jetzt ist ein guter Zeitpunkt, um Ihr Bose-Produkt zu registrieren. Sie können dies ganz einfach auf worldwide.Bose.com/ProductRegistration

LIEFERUMFANG

Inhalt.....	10
-------------	----

AUFSTELLUNG DES LAUTSPRECHERS

Empfehlungen.....	11
Montage des Lautsprechers.....	12

ANSCHLIESSEN DES LAUTSPRECHERS AN DEN STROM.....

13

EINRICHTUNG DER BOSE APP

Herunterladen der Bose App.....	14
---------------------------------	----

EINRICHTEN DES LAUTSPRECHERS

Einrichten eines eigenständigen Lautsprechers.....	15
Einrichten Ihres Heimkinos.....	15
Einrichten Ihres Stereopaars.....	15

BETRIEB

Einschalten.....	16
Netzwerk-Standby.....	16
Aufrufen des Netzwerk-Standby (manuell).....	16
Beenden des Netzwerk-Standby.....	16

LAUTSPRECHER-BEDIENELEMENTE

Medienwiedergabe.....	18
Lautstärke.....	19
Sprachassistent.....	20
Ton anpassen.....	20

AMAZON ALEXA

Zugriff auf Amazon Alexa.....	21
Bedienung per Sprache	21
Verwenden der Produkt-Bedienelemente.....	22

SPRACHSTEUERUNG MIT GOOGLE ASSISTANT

Zugriff auf Google Assistant.....	23
-----------------------------------	----

AUDIO-STREAMING MIT GOOGLE CAST™ 24

STREAMEN VON AUDIO MIT AIRPLAY

Streamen von Audio vom Control Center.....	25
Audio von einer App streamen	25

SPOTIFY CONNECT™ 26

BLUETOOTH®-VERBINDUNGEN

Verbinden eines Geräts	27
Trennen eines Geräts.....	27
Erneutes Verbinden eines Geräts.....	28
Verbinden eines zusätzlichen Geräts	28
Löschen der Lautsprecher-Geräteliste.....	29

LAUTSPRECHERSTATUS

Betriebsstatus.....	30
WLAN-Status.....	30
<i>Bluetooth</i> -Status.....	31
Update- und Fehlerstatus.....	31
Amazon Alexa-Status.....	32
Mikrofon aus-Lämpchen.....	33

KABELGEBUNDENE VERBINDUNG

Anschließen eines Audiokabels	34
Umschalten zu einer kabelgebundenen Verbindung.....	35

WLAN-VERBINDUNG

Verbinden mit einem anderen WLAN.....	36
Aktivieren/Deaktivieren der WLAN-Funktion.....	37

ERSTELLEN EINES BOSE LIFESTYLE COLLECTION HEIMKINOSYSTEMS

Vorteile.....	38
Kompatible Produkte.....	38

DEFINIEREN EINES BOSE LIFESTYLE COLLECTION STEREOPAARS

Vorteile.....	39
Kompatible Produkte.....	39

PFLEGE UND WARTUNG

Position der Seriennummer und gesetzliche Kennzeichnungen.....	40
Aktualisieren des Lautsprechers.....	40
Reinigen des Lautsprechers.....	40
Ersatzteile und Zubehör.....	41
Eingeschränkte Garantie.....	41

FEHLERBEHEBUNG

Versuchen Sie zuerst diese Lösungen.....	42
Weitere Lösungen.....	42
Zurücksetzen des Lautsprechers.....	43
Werkseitige Einstellungen des Lautsprecher wiederherstellen.....	43

INHALT

Überprüfen Sie, ob die folgenden Teile enthalten sind:

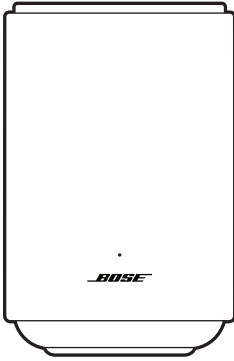

Bose Lifestyle Ultra Lautsprecher

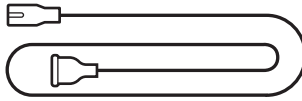

Netzkabel*

*Kann mit mehreren Kabeln geliefert werden. Verwenden Sie das Netzkabel für Ihre Region.

HINWEIS: Sollten Teile des Produkts offensichtlich fehlen oder beschädigt sein, verwenden Sie es nicht. Auf support.bose.com/lu-speaker finden Sie Fehlerbehebungsartikel, Videos und Informationen zu Reparatur oder Austausch des Produkts.

EMPFEHLUNGEN

Befolgen Sie für beste Leistung diese Empfehlungen bei der Aufstellung des Lautsprechers:

- Stellen Sie den Lautsprecher NICHT auf Audio-/Videogeräte (Receiver, Fernsehgerät usw.) oder andere Gegenstände, die Hitze erzeugen können. Die von solchen Gegenständen erzeugte Hitze kann zu einer schlechten Lautsprecherleistung führen.
- Stellen Sie KEINE Gegenstände auf den Lautsprecher oder vor den Lautsprecher.
- Um Störungen zu vermeiden, sollten Sie andere drahtlose Geräte 0,3 bis 0,9 m vom Lautsprecher entfernt aufstellen. Stellen Sie den Lautsprecher nicht in Metallschränke und von direkten Wärmequellen entfernt auf.
- Stellen Sie den Lautsprecher auf eine stabile und ebene Fläche.
- Achten Sie darauf, dass die Rückseite und die Seiten des Lautsprechers mindestens 5,08 bis 7,62 cm von allen anderen Flächen oder Gegenständen entfernt sind. Wenn die Öffnung(en) blockiert werden, beeinträchtigt dies die Klangqualität.
- Vergewissern Sie sich, dass sich eine Netzsteckdose in der Nähe befindet.

MONTAGE DES LAUTSPRECHERS

Sie können den Lautsprecher an einer Wand montieren oder an einem Bodenständer anbringen. Wenn Sie die Bose Lifestyle Wandhalterung oder den Bose Lifestyle Bodenständer erwerben möchten, wenden Sie sich an Ihren Bose-Vertragshändler.

Besuchen Sie: support.bose.com/lu-speaker

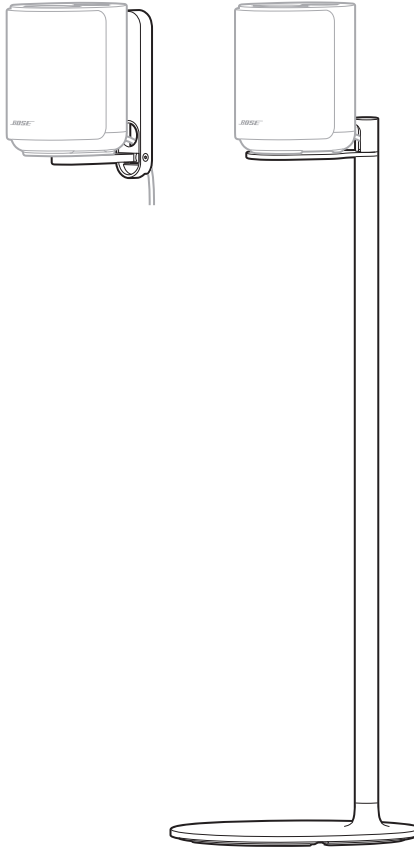

ACHTUNG: Verwenden Sie KEIN anderes Befestigungsmaterial zum Montieren des Lautsprechers.

Schließen Sie den Lautsprecher mithilfe des Netzkabels an eine Netzsteckdose an.

1. Schließen Sie das Netzkabel an den Stromanschluss am Lautsprecher an.
2. Schließen Sie den anderen Stecker des Netzkabels an eine Netzsteckdose an.

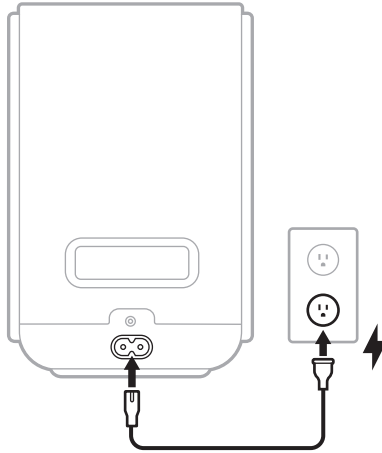

Der Lautsprecher schaltet sich ein. Das Statuslämpchen blinkt langsam weiß, blau, grün, rot, gelb, lila und bernsteinfaben (wiederholt) und Sie hören einen Ton. Das Lautsprecher ist für das Einrichten bereit.

HINWEIS: Nur während der erstmaligen Einrichtung des Produkts blinkt das Statuslämpchen langsam weiß, blau, grün, rot, gelb, lila und bernsteinfaben (wiederholt) und Sie hören einen Ton. Wenn Sie den Lautsprecher erneut an den Strom anschließen, blinkt das Statuslämpchen langsam weiß und schaltet sich aus. Der Lautsprecher ist vollständig eingeschaltet.

3. Richten Sie den Lautsprecher mithilfe der Bose App ein (siehe Seite 14).

Mit der Bose App können Sie den Lautsprecher von einem Mobilgerät im selben WLAN, z. B. einem Smartphone oder Tablet, einrichten und steuern.

Mithilfe der App können Sie ein Heimkinosystem erstellen, ein Lautsprecherpaar definieren, Amazon Alexa konfigurieren, Google Cast aktivieren, Lautsprechereinstellungen verwalten und mehr über Updates und neue Funktionen erfahren, die von Bose zur Verfügung gestellt werden.

HINWEIS: Wenn Sie die Bose App bereits für ein anderes Bose Produkt heruntergeladen haben, können Sie die App öffnen und dann den Lautsprecher auf dem Produktlisten-Bildschirm hinzufügen.

HERUNTERLADEN DER BOSE APP

1. Laden Sie auf Ihrem Gerät die Bose App herunter.



setup.Bose.com/lu-speaker



2. Befolgen Sie die Anweisungen in der App, um den Lautsprecher einzurichten.

Wenn Sie mit dem Einrichten beginnen, blinkt das Lautsprecher-Statuslämpchen grün. Wenn sich der Lautsprecher mit Ihrem WLAN verbindet, blinkt das Statuslämpchen langsam grün.

HINWEISE:

- Sie können den Lautsprecher mit anderen Produkten der Bose Lifestyle Collection einrichten, um ein Heimkinosystem zu erstellen (siehe Seite 38). Wenn Sie mehrere Bose Produkte gleichzeitig verbinden, sollten Sie für ein reibungsloseres Einrichten mit der Soundbar beginnen.
- Sie können den Lautsprecher auch als Teil eines Stereopaars mit einem anderen Bose Lifestyle Ultra Lautsprecher einrichten (siehe Seite 39).

EINRICHTEN EINES EIGENSTÄNDIGEN LAUTSPRECHERS

Für die ersten Schritte mit Ihrem Bose Lifestyle Ultra Lautsprecher müssen Sie den Lautsprecher einfach an den Strom anschließen (siehe Seite 13).

EINRICHTEN IHRES HEIMKINOS

Tauchen Sie in Ihre Lieblingsfilme und -fernsehsendungen ein, indem Sie ein Surround-Sound-Erlebnis für Ihr Heimkino erstellen (siehe Seite 38).

Mit den folgenden Bose Produkten können Sie ein Bose Lifestyle Collection Heimkinosystem erstellen:

- Bose Lifestyle Ultra Soundbar
- Zwei Bose Lifestyle Ultra Lautsprecher
- (Optional) Bose Lifestyle Ultra Subwoofer

HINWEIS: Verwenden Sie die Bose App, um ein Bose Lifestyle Collection Heimkinosystem einzurichten (siehe Seite 14). Wenn Sie mehrere Bose Produkte gleichzeitig verbinden, sollten Sie für das einfachere Einrichten mit der Soundbar beginnen.

EINRICHTEN IHRES STEREOPAARS

Positionieren Sie sich inmitten Ihrer Musik, indem Sie verschiedene Kanäle (links und rechts) für mehrere Lautsprecher definieren (siehe Seite 39).

Um ein Stereopaar einzurichten, benötigen Sie zwei Bose Lifestyle Ultra Lautsprecher.

EINSCHALTEN



Wenn Sie den Lautsprecher an eine Netzsteckdose anschließen, schaltet sich der Lautsprecher automatisch ein. Das Statuslämpchen blinkt langsam weiß.

NETZWERK-STANDBY

Der Lautsprecher geht in einen Netzwerk-Standby-Zustand, wenn der Ton gestoppt hat und Sie 20 Minuten lang keine Tasten gedrückt oder mit Ihrem Amazon Alexa- oder Google Assistant-fähigen Gerät gesprochen haben.

- Um im Netzwerk-Standby auf Amazon Alexa zuzugreifen, vergewissern Sie sich, dass der Lautsprecher mithilfe der Bose App eingerichtet wurde (siehe Seite 14), Amazon Alexa am Produkt konfiguriert wurde (siehe Seite 21) und das Mikrofon eingeschaltet ist (siehe Seite 32).
- Wenn der Lautsprecher im Netzwerk-Standby ist, können Sie immer noch Ihre Stimme verwenden, um auf Ihr Google Assistant-fähiges Gerät zum Steuern des Lautsprechers zuzugreifen (siehe Seite 23).
- Sie können den Standby-Timer mithilfe der Bose App deaktivieren. Auf diese Option können Sie vom Menü „Einstellungen“ aus zugreifen.

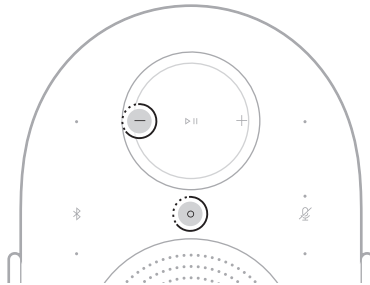

Aufrufen des Netzwerk-Standby (manuell)

Um den Lautsprecher manuell in den Netzwerk-Standby zu versetzen, berühren und halten Sie die Aktionstaste  und die Taste zum Verringern der Lautstärke  – 5 Sekunden lang gleichzeitig, bis das Statuslämpchen 2 Mal weiß blinkt.



Beenden des Netzwerk-Standby

So aktivieren Sie den Lautsprecher wieder, wenn dieser im Netzwerk-Standby ist:

- Tippen Sie auf die *Bluetooth*-Taste , die Aktionstaste  oder die Wiedergabe/Pause-Taste .
- Geben Sie Ton mithilfe Ihres Geräts oder der Bose App wieder oder setzen Sie die Tonwiedergabe fort (siehe Seite 14).
- Sprechen Sie mit Amazon Alexa (siehe Seite 21) oder Ihrem Google Assistant-fähigen Gerät (siehe Seite 23).

Die Lautsprecher-Bedienelemente befinden sich oben auf dem Lautsprecher. Sie werden zum Steuern der Lautsprecher, zum Steuern des Sprachassistenten und zum Verwalten der WLAN- und *Bluetooth*-Verbindungen verwendet.

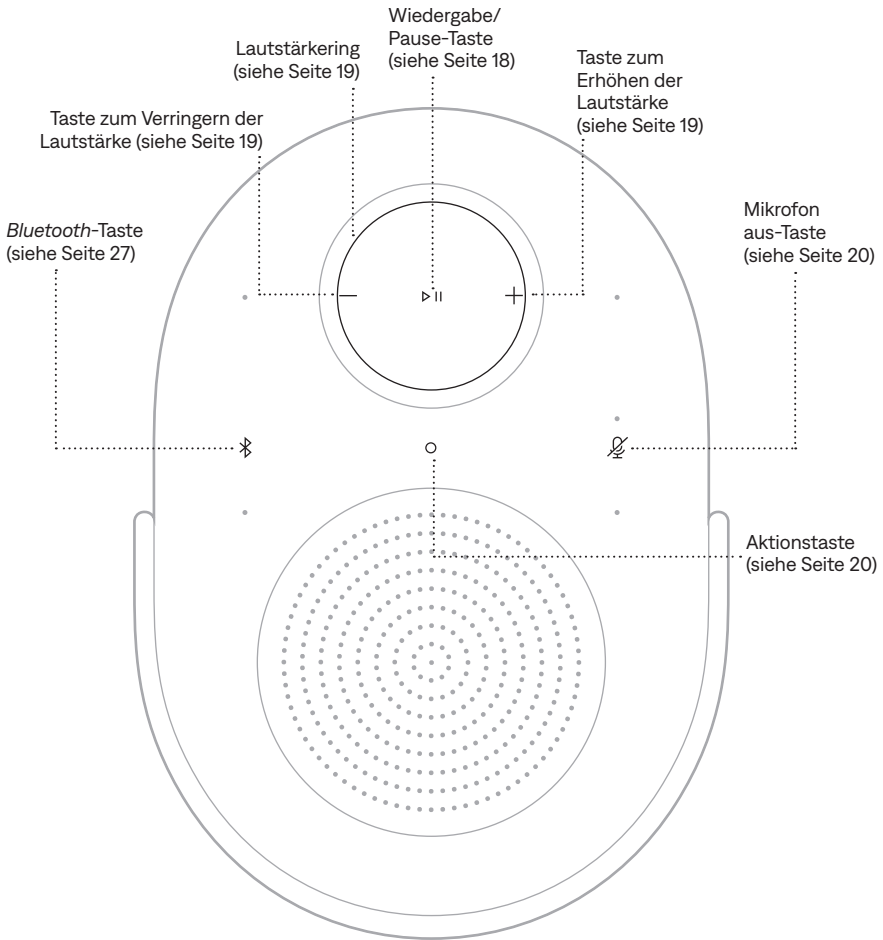

TIPP: Sie können den Lautsprecher außerdem mithilfe der Bose App steuern (siehe Seite 14).

MEDIENWIEDERGABE

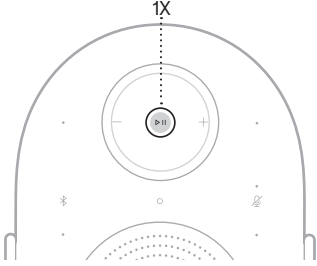
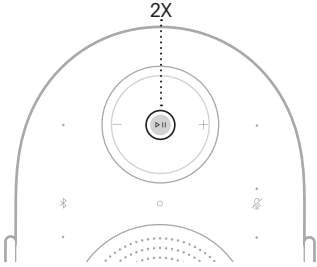
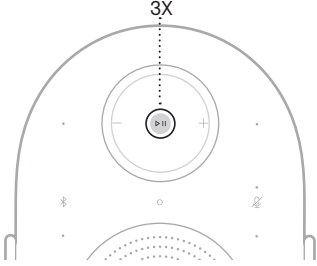
FUNKTION	VORGEHENSWEISE
Wiedergabe/ Pause	Tippen Sie auf ▷ . 
Vorwärts springen	Tippen Sie auf zweimal auf ▷ . 
Rückwärts springen	Tippen Sie auf dreimal auf ▷ . 

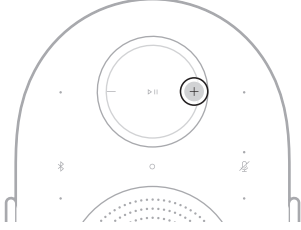
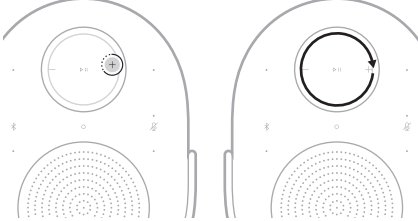
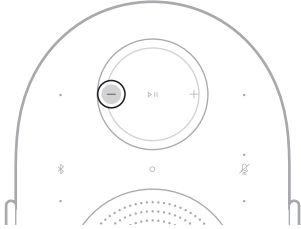
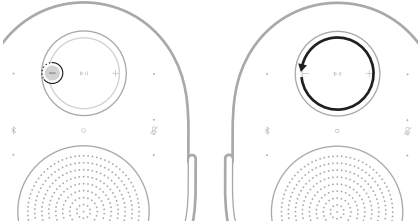

HINWEIS: An einer AUX-Quelle können Sie die Funktionen Wiedergabe/Pause, Vorwärts springen oder Rückwärts springen nicht durchführen.

LAUTSTÄRKE

FUNKTION	VORGEHENSWEISE
Lautstärke erhöhen	<p data-bbox="301 386 460 412">Tippen Sie auf +.</p> 
Lautstärke schnell erhöhen	<p data-bbox="301 618 519 737">Berühren und halten Sie + oder wischen Sie auf dem Lautstärkering im Uhrzeigersinn nach unten.</p> 
Lautstärke verringern	<p data-bbox="301 943 460 969">Tippen Sie auf —.</p> 
Lautstärke schnell verringern	<p data-bbox="301 1170 529 1289">Berühren und halten Sie — oder wischen Sie auf dem Lautstärkering gegen den Uhrzeigersinn nach unten.</p> 

HINWEIS: Wenn die Lautstärke maximal erhöht oder verringert wurde, blinkt das Statuslämpchen 2 Mal weiß und Sie hören einen Ton.

SPRACHASSISTENT

Sie können die Aktionstaste  verwenden, um Amazon Alexa zu steuern (siehe Seite 22). Verwenden Sie die Mikrofon aus-Taste , um das Mikrofon auszuschalten (siehe Seite 22).

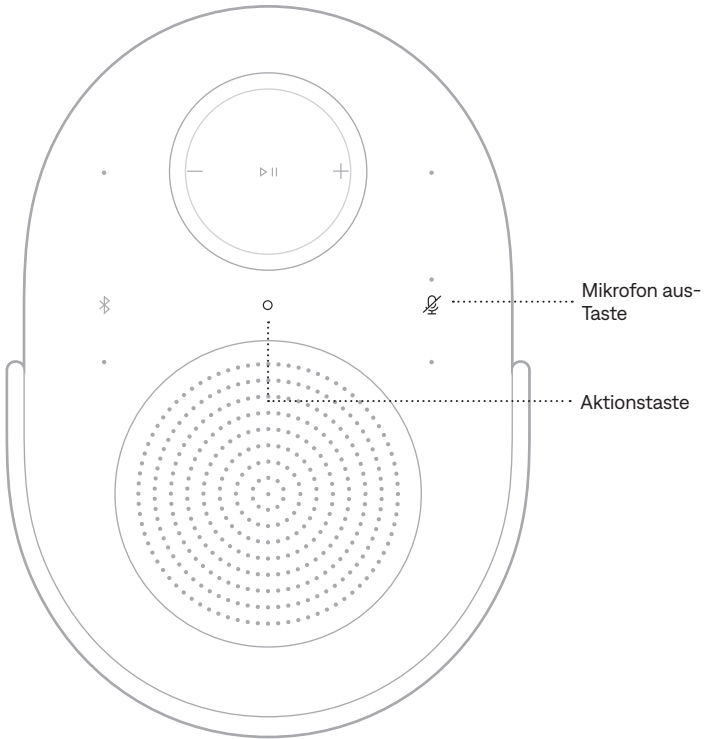

TIPP: Sie können auch Ihre Stimme verwenden, um Amazon Alexa zu steuern (siehe Seite 21).

TON ANPASSEN

Verwenden Sie die Bose App, um den Bass, die Höhen, den mittleren Kanal und die Höhen anzupassen (siehe Seite 14). Auf diese Optionen können Sie vom Produktsteuerungsbildschirm aus zugreifen.

ZUGRIFF AUF AMAZON ALEXA

Mit Alexa auf Ihrem Lautsprecher können Sie sich das Leben einfacher machen und Ihre Stimme für das Steuern Ihrer Musik und mehr verwenden. Die Verwendung von Alexa ist so einfach wie Fragen. Fragen Sie einfach und Alexa kann Ihren Lieblingssong wiedergeben, zum nächsten Titel springen, die Lautstärke ändern, Ihnen die Nachrichten vorlesen und mehr. Alexa auf Ihrem Lautsprecher macht es einfacher als je zuvor, Ihr Smart Home nur mithilfe Ihrer Stimme zu steuern.

Weitere Informationen darüber, was Alexa tun kann, finden Sie auf:

<https://www.amazon.com/alexaonbose>

Verwenden Sie die Bose App, um Amazon Alexa auf dem Lautsprecher einzurichten. Auf diese Option können Sie vom Menü „Einstellungen“ aus zugreifen.

HINWEISE:

- Alexa ist nicht in allen Sprachen und Ländern verfügbar. Die Merkmale und Funktionen von Alexa können sich je nach Ort unterscheiden.
- Wenn Sie Alexa einrichten, vergewissern Sie sich, dass Sie dasselbe Dienstkonto verwendet, das Sie in der Bose App verwendet haben.
- Wenn Sie mehrere Bose-Produkte in Ihrem Haushalt haben, empfiehlt Bose für ein nahtloses Sprachassistenten-Erlebnis, dass eine Person Alexa für alle Bose-Produkte mit ihrem Bose-Konto und ihrem Amazon Alexa-Konto einrichtet.



Bedienung per Sprache





Sagen Sie erst „Alexa“ und dann:

VERSUCHEN SIE FOLGENDES	SIE KÖNNEN ZUM BEISPIEL SAGEN
Mit Alexa sprechen	Helfe mir bei den ersten Schritten.
Ton wiedergeben	Spielerock-Musik. HINWEIS: Amazon Music ist als Standard-Musikdienst eingestellt. Um den Standard-Musikdienst zu ändern, verwenden Sie die Alexa App.
Ton anhalten	Anhalten.
Lautstärke regeln	Dreh die Lautstärke auf.
Zum nächsten Song springen	Überspringe diesen Song.
Wiedergabe von einem bestimmten Audiodienst	Spielerock-Musik auf Spotify. HINWEIS: Amazon Alexa unterstützt nicht alle Audiodienste.

VERSUCHEN SIE FOLGENDES	SIE KÖNNEN ZUM BEISPIEL SAGEN
Wiedergabe auf einem bestimmten Lautsprecher	Spiele Jazz in der „Küche“. HINWEIS: Stellen Sie sicher, dass Sie den Lautsprechernamen sagen, den Sie in der Bose App zugewiesen haben. Wenn mehrere Lautsprecher denselben Namen haben, verwenden Sie den Namen, der in der Alexa App zugewiesen ist, oder ändern Sie den Namen in der Bose App.
Timer einstellen	Stelle den Plank-Timer auf 2 Minuten.
Mehr Fähigkeiten entdecken	Was sind deine Fähigkeiten?
Alexa stoppen	Stopp.

Verwenden der Produkt-Bedienelemente

Sie können die Aktionstaste  verwenden, um Amazon Alexa zu steuern. Verwenden Sie die Mikrofon aus-Taste , um das Mikrofon auszuschalten. Sie befinden sich oben am Lautsprecher.

VERSUCHEN SIE FOLGENDES	VORGEHENSWEISE
Mit Alexa sprechen	<p>Tippen Sie auf  und sagen Sie dann Ihren Wunsch.</p> <p>Eine Liste der Dinge, die Sie versuchen können, finden Sie auf: https://www.amazon.com/alexaonbose</p>
Alarmer und Timer stoppen	<p>Tippen Sie auf .</p>
Alexa stoppen	<p>Tippen Sie auf .</p>
Ein- und Ausschalten des Mikrofons	<p>Tippen Sie auf .</p> <p>HINWEIS: Wenn das Mikrofon ausgeschaltet ist, leuchtet das „Mikrofon aus“-Lämpchen rot und Sie können nicht auf Alexa zugreifen.</p>

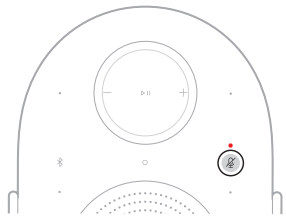
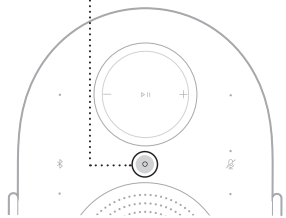

ZUGRIFF AUF GOOGLE ASSISTANT

Der Lautsprecher ist mit einem Google Assistant-fähigen Gerät, das mit Ihrem Netzwerk verbunden ist, kompatibel. Steuern Sie den Lautsprecher mithilfe Ihrer Stimme. Fragen Sie einfach Google Assistant.

Beginnen Sie, indem Sie „Hey Google“ und dann Ihre Anforderung an *<Lautsprechername>* sagen. Versuchen Sie zum Beispiel, Ihre Lieblingsmusik wiederzugeben. Sagen Sie einfach „Hey Google, gebe die Wiedergabeliste Mein Training im Familienraum wieder“.

HINWEISE:

- Ein Google Assistant-fähiges Gerät erforderlich.
- Sprachsteuerung ist standardmäßig deaktiviert. Um Sprachsteuerung einzurichten, verwenden Sie die Bose App, um Google Cast für Ihr Google Assistant-fähiges Gerät zu aktivieren und einzurichten. Auf diese Optionen können Sie vom Menü „Einstellungen“ aus zugreifen.
- Stellen Sie sicher, dass Sie den Lautsprechernamen sagen, den Sie in der Bose App zugewiesen haben. Wenn mehrere Lautsprecher denselben Namen haben, verwenden Sie den Namen, der in der Google Assistant App zugewiesen ist, oder ändern Sie den Namen in der Bose App.
- Google Assistant ist nicht in allen Sprachen und Ländern verfügbar.
- Weitere Informationen darüber, was Google Assistant für Sie tun kann, finden Sie auf: <https://support.google.com/assistant>

Der Lautsprecher funktioniert mit Google Cast. Mit Google Cast können Sie Audio von unterstützten Apps durch einfaches Tippen auf die Cast-Schaltfläche streamen.

HINWEISE:

- Um Google Cast verwenden zu können, müssen Sie eine WLAN-Verbindung haben.
- Google Cast ist standardmäßig deaktiviert. Verwenden Sie die Bose App, um Google Cast zu aktivieren. Auf diese Option können Sie vom Menü „Einstellungen“ aus zugreifen.
- Unterstützung für neue Apps wird regelmäßig hinzugefügt.

Ihr Telefon ist Ihre Fernbedienung

- Tippen Sie einfach in Apps, die Sie bereits kennen und lieben, auf die Cast-Schaltfläche. Es sind keine neuen Logins oder Downloads erforderlich.
- Verwenden Sie Ihr Telefon für Suche, Wiedergabe, Pause und Erhöhung der Lautstärke von überall in Ihrem Zuhause aus.
- Während Sie Streamen, können Sie Ihr Telefon weiter für andere Dinge verwenden – Scrollen durch soziale Medien, Senden eines Texts und sogar Annehmen eines Anrufs.
- Genießen Sie Musik in Ihrem gesamten Zuhause, wenn Sie Casting in mehreren Räumen mit Cast-kompatiblen Soundbars verwenden.

Unbegrenzte Unterhaltung, nach Ihrem Plan

- Funktioniert mit Hunderten von Apps; neue Apps werden laufend hinzugefügt.
- Wählen Sie aus Millionen von Songs von beliebten Musikdiensten wie Pandora, Spotify und YouTube Music.

Der Lautsprecher kann AirPlay 2-Audio wiedergeben, sodass Sie schnell Audio von Ihrem Apple-Gerät zu diesem Lautsprecher oder zu mehreren Lautsprechern streamen können.

HINWEISE:

- Um AirPlay 2 zu verwenden, benötigen Sie ein Apple-Gerät mit iOS 14.1 oder später.
- Ihr Apple-Gerät und der Lautsprecher müssen mit demselben WLAN verbunden sein.
- Weitere Informationen über AirPlay finden Sie unter: <https://www.apple.com/airplay>

STREAMEN VON AUDIO VOM CONTROL CENTER

1. Öffnen Sie das Control Center auf Ihrem Apple-Gerät.
2. Halten Sie die Audiokarte oben rechts auf dem Bildschirm getippt und tippen Sie dann auf das AirPlay-Symbol .
3. Wählen Sie Ihren Lautsprecher aus.

AUDIO VON EINER APP STREAMEN

1. Öffnen Sie eine Musik-App (wie Apple Music) und wählen Sie einen Track für die Wiedergabe aus.
2. Tippen Sie auf .
3. Wählen Sie Ihren Lautsprecher aus.

Verwenden Sie Ihr Telefon, Ihr Tablet oder Ihren Computer als Fernbedienung für Spotify. Eine Anleitung finden Sie auf spotify.com/connect.

VERBINDEN EINES GERÄTS

1. Tippen Sie auf die *Bluetooth*-Taste .

Das Statuslämpchen blinkt langsam blau und Sie hören einen Ton.

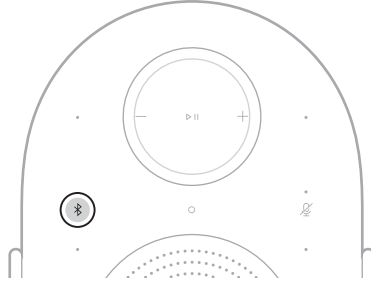

2. Rufen Sie die *Bluetooth*-Einstellungen auf Ihrem Gerät auf.
3. Wählen Ihren Lautsprecher aus der Liste der verfügbaren Produkte.

HINWEIS: Suchen Sie nach dem Namen, den Sie in der Bose App für Ihren Lautsprecher eingegeben haben. Wenn Sie Ihrem Lautsprecher keinen Namen gegeben haben, wird der voreingestellte Name angezeigt.



Der Lautsprecher erscheint in der Liste der verbundenen Produkte. Das Statuslämpchen blinkt 5 Sekunden lang blau (siehe Seite 31) und Sie hören einen Ton.

HINWEIS: Stellen Sie sicher, dass die *Bluetooth*-Verbindung auf Ihrem Gerät aktiviert ist.

TRENNEN EINES GERÄTS

Verwenden Sie die Bose App, um Ihr Gerät zu trennen.

TIPP: Sie können auch die *Bluetooth*-Einstellungen auf Ihrem Gerät verwenden. Durch Deaktivieren der *Bluetooth*-Funktion werden der Lautsprecher und alle anderen über *Bluetooth* verbundenen Produkte getrennt.

ERNEUTES VERBINDEN EINES GERÄTS

Tippen Sie auf die *Bluetooth*-Taste ☒.

Der Lautsprecher versucht, sich wieder mit dem zuletzt verbundenen Mobilgerät zu verbinden.

HINWEISE:

- Stellen Sie sicher, dass *Bluetooth* auf Ihrem Gerät aktiviert ist.
- Das Gerät muss sich innerhalb von 9 m befinden und eingeschaltet sein.

VERBINDEN EINES ZUSÄTZLICHEN GERÄTS

Sie können bis zu acht Geräte in der Geräteliste des Lautsprechers speichern.

HINWEIS:

- Stellen Sie sicher, dass *Bluetooth* auf Ihrem Gerät aktiviert ist.
 - Sie können Ton jeweils nur von einem Gerät wiedergeben.
1. Berühren und halten Sie die *Bluetooth*-Taste ☒ 5 Sekunden lang, bis das Statuslämpchen langsam blau blinkt und Sie einen Ton hören.

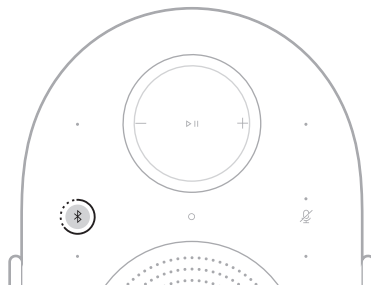

2. Wählen Sie auf Ihrem Gerät den Lautsprecher aus der Liste der verfügbaren Produkte aus.

Der Lautsprecher erscheint in der Liste der verbundenen Produkte. Das Statuslämpchen blinkt 5 Sekunden lang blau (siehe Seite 31).

LÖSCHEN DER LAUTSPRECHER-GERÄTELISTE

1. Berühren und halten Sie die *Bluetooth*-Taste Ⓜ 10 Sekunden lang, bis das Statuslämpchen 2 Mal weiß blinkt und Sie einen Ton hören.

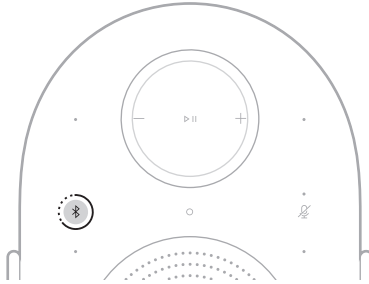

2. Löschen Sie den Lautsprecher aus den *Bluetooth*-Einstellungen Ihres Geräts.

Alle Geräte werden gelöscht. Der Lautsprecher ist für das Verbinden bereit (siehe Seite 27).

Das Statuslämpchen an der Vorderseite des Lautsprechers zeigt den Lautsprecherstatus an.

HINWEIS: Wenn der Lautsprecher erfolgreich einen Befehl ausführt, blinkt das Statuslämpchen 2 Mal weiß.

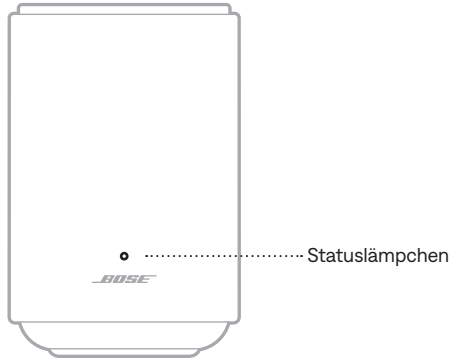

BETRIEBSSTATUS

Zeigt den Betriebsstatus des Lautsprechers an.

AKTIVITÄT DES STATUSLÄMPCHENS	SYSTEMZUSTAND
Blinkt langsam weiß, blau, grün, rot, gelb, lila und bernsteinfarben (wiederholt).	Einschalten, bereit für das Einrichten HINWEIS: Tritt nur während der ersten Produkteinrichtung auf.
Blinkt langsam weiß	Einschalten

WLAN-STATUS

Zeigt den WLAN-Verbindungsstatus des Lautsprechers an.

AKTIVITÄT DES STATUSLÄMPCHENS	SYSTEMZUSTAND
Grün	Bereit für die Verbindung mit dem WLAN
Blinkt langsam grün	Verbindung mit dem WLAN wird hergestellt

BLUETOOTH-STATUS

Zeigt den *Bluetooth*-Verbindungsstatus der Geräte an.

AKTIVITÄT DES STATUSLÄMPCHENS	SYSTEMZUSTAND
Blinkt langsam blau	Bereit für die Verbindung mit dem Gerät
Blinkt schnell blau	Verbindung mit dem Gerät wird hergestellt
Leuchtet blau (5 Sekunden)	Mit dem Gerät verbunden

UPDATE- UND FEHLERSTATUS

Zeigt den Status der Software-Updates und Fehlermeldungen an.

AKTIVITÄT DES STATUSLÄMPCHENS	SYSTEMZUSTAND
Blinkt langsam weiß	Lautsprecher wird aktualisiert
Blinkt langsam bernsteinfarben	Lautsprecher wird wiederhergestellt
Blinkt schnell bernsteinfarben	WLAN-Verbindung verloren
Blinkt schnell weiß und bernsteinfarben (wiederholt)	Wunsch ist zurzeit nicht verfügbar, versuchen Sie es später erneut
Blinkt langsam bernsteinfarben	Quellfehler
Blinkt schnell rot	Fehler – Wenden Sie sich an den Bose-Kundendienst

AMAZON ALEXA-STATUS

Zeigt den Status von Amazon Alexa an.

AKTIVITÄT DES STATUSLÄMPCHENS	SYSTEMZUSTAND
Aus	Amazon Alexa ist im Ruhebetrieb
Einfarbig zyan	Amazon Alexa hört zu
Blinkt schnell blau und zyan	Amazon Alexa denkt nach
Blinkt langsam blau und zyan	Amazon Alexa spricht
Blinkt gelb	Benachrichtigung oder Nachricht von Amazon
Blinkt 2 Mal blau, blinkt dann 2 Mal zyan	Warnung (Timer, Alarm oder Erinnerung) von Amazon Alexa
Blinkt schnell grün	Anruf empfangen
Blinkt 4 Mal grün	Anrufen
Blinkt langsam grün	Mit Anruf verbunden HINWEIS: Wenn der Anruf getrennt wird, geht das Statuslämpchen zu schwarz über.
Blinkt 3 Mal rot	Fehler

Mikrofon aus-Lämpchen

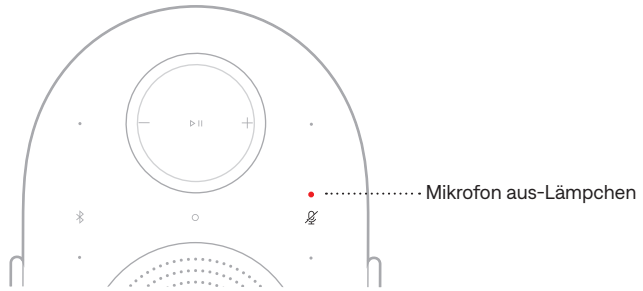

ANZEIGEAKTIVITÄT

SYSTEMZUSTAND

Leuchtet rot

Mikrofon ist ausgeschaltet

ANSCHLIESSEN EINES AUDIOKABELS

Sie können ein Smartphone, ein Tablet, einen Computer oder eine andere Art von Gerät mithilfe eines 3,5-mm-Audiokabels (nicht im Lieferumfang enthalten) an den Lautsprecher anschließen.

1. Schließen Sie ein Ende des 3,5-mm-Audiokabels (nicht im Lieferumfang enthalten) an den Anschluss an Ihrem Gerät an.
2. Schließen Sie das 3,5-mm-Ende des Audiokabels an den AUX-Anschluss an der Rückseite des Lautsprechers an.

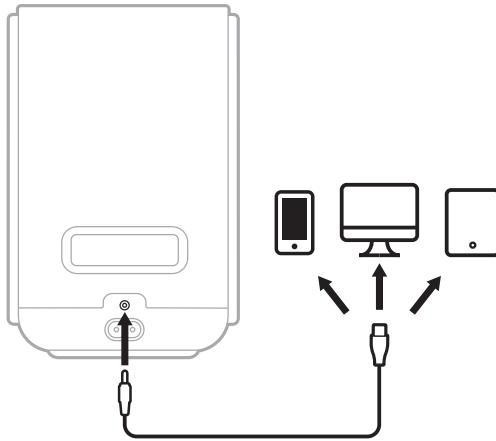

3. Berühren und halten Sie die Wiedergabe/Pause-Taste \triangleright 2 Sekunden lang, um zu Ihrer kabelgebundenen Verbindung umzuschalten.

Das Statuslämpchen blinkt 2 Mal weiß und Sie hören einen Ton.

UMSCHALTEN ZU EINER KABELGEBUNDENEN VERBINDUNG

Mithilfe des AUX -Anschlusses können Sie schnell und einfach von einer über WLAN oder *Bluetooth* verbundenen Quelle zu einer kabelgebundenen Verbindung umschalten.

1. Berühren und halten Sie die Wiedergabe/Pause-Taste ▷|| 2 Sekunden lang, bis das Statuslämpchen 2 Mal weiß blinkt und Sie einen Ton hören.

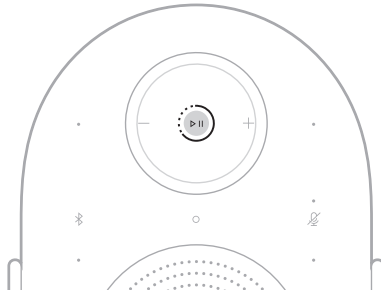

2. Geben Sie Ton von Ihrer kabelgebundenen Quelle wieder.

HINWEIS: Zum Zurückschalten berühren und halten Sie die Wiedergabe/Pause-Taste ▷|| 2 Sekunden lang, bis das Statuslämpchen 2 Mal weiß blinkt oder der Ton an Ihrer kabelgebundenen Quelle stoppt. Geben Sie Ton von Ihrer über WLAN oder *Bluetooth* verbundenen Quelle wieder.

VERBINDEN MIT EINEM ANDEREN WLAN

Sie verbinden sich mit einem anderen Netzwerk, wenn sich der Netzwerkname oder das Passwort geändert haben oder Sie zu einem anderen Netzwerk wechseln oder ein anderes Netzwerk hinzufügen möchten.

1. Berühren und halten Sie die *Bluetooth*-Taste  und die Taste zum Verringern der Lautstärke — 5 Sekunden lang, bis das Statuslämpchen 2 Mal weiß blinkt.

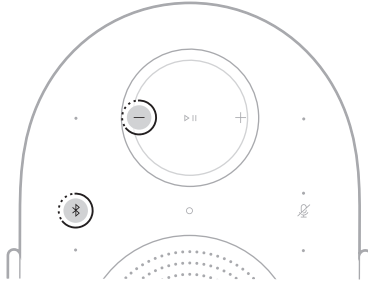

Das Statuslämpchen leuchtet grün. Die Soundbar ist für das Verbinden mit dem neuen WLAN bereit.

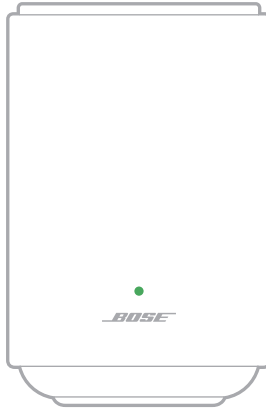

2. Greifen Sie auf die WLAN-Einstellungen auf Ihrem Gerät zu.
3. Wählen Sie **Bose LS Ultra Lautsprecher**.

HINWEIS: Suchen Sie nach dem Namen, den Sie in der Bose App für Ihren Lautsprecher eingegeben haben. Wenn Sie Ihrem Lautsprecher keinen Namen gegeben haben, wird der voreingestellte Name angezeigt.

4. Öffnen Sie die Bose App und befolgen Sie die Anweisungen in der App.

HINWEIS: Wenn die App Sie nicht zum Einrichten auffordert, fügen Sie den Lautsprecher auf dem Produktlistenbildschirm hinzu.

AKTIVIEREN/DEAKTIVIEREN DER WLAN-FUNKTION

Berühren und halten Sie die *Bluetooth*-Taste  und die Wiedergabe/Pause-Taste  5 Sekunden lang, bis das Statuslämpchen 2 Mal weiß blinkt.

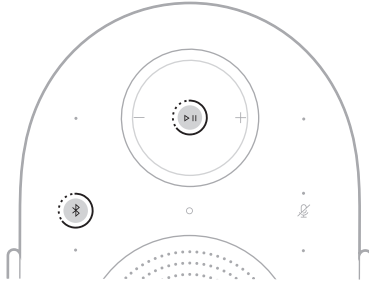

Die Produkte der Bose Lifestyle Collection sind nahtlos integriert und schaffen gemeinsam ein inspirierendes und persönliches Erlebnis.

Die Erstellung eines Heimkinosystems sorgt für ein Surround-Sound-Erlebnis und lässt Sie in Ihre Lieblingsfilme und -fernsehsendungen eintauchen. Verwenden Sie die Bose App, um ein Bose Lifestyle Collection Heimkinosystem zu erstellen Seite 14.

VORTEILE

- **Audioqualität:** Legen Sie die Stimmung des Raums fest oder schaffen Sie ein transformierendes Erlebnis mit umfangreichem, kräftigem und immersivem Klang.
- **Einfache Bedienung:** Greifen Sie auf Ton zu, der sich ganz einfach in Ihr Zuhause integriert.
- **Flexibilität:** Übernehmen Sie die Kontrolle mit der Flexibilität, umgehend das wiederzugeben, was Sie möchten und wie Sie es möchten.

KOMPATIBLE PRODUKTE

Mit den folgenden Produkten erstellen Sie ein Bose Lifestyle Collection Heimkinosystem:

- Bose Lifestyle Ultra Soundbar: support.bose.com/lu-soundbar
- Zwei Bose Lifestyle Ultra Lautsprecher: support.bose.com/lu-speaker
- (Optional) Bose Lifestyle Ultra Subwoofer: support.bose.com/lu-subwoofer

HINWEISE:

- Alle Produkte müssen sich in der Bose App befinden und mit demselben WLAN verbunden sein.
- Sie können die Medienwiedergabe und die Lautstärke am Heimkinosystem mithilfe der Produkt-Bedienelemente, der Bose App oder Ihres Musikdienstes steuern.
- Beim Einrichten eines Heimkinosystems mit einem Bose Lifestyle Ultra Lautsprecher müssen Sie über zwei Lautsprecher verfügen, die als linkes und rechtes Paar dienen.
- Weitere Informationen über andere Produkte der Bose Lifestyle Collection finden Sie in der Bedienungsanleitung für das jeweilige Produkt.

Die Produkte der Bose Lifestyle Collection sind nahtlos integriert und verbessern gemeinsam das Hörerlebnis.

Wenn Sie ein Stereopaar definieren, können Sie in Ihre Lieblingsongs eintauchen, als wären Sie inmitten der Menge in einem Konzert. Verwenden Sie die Bose App, um ein Stereopaar zu definieren (siehe Seite 14).

VORTEILE

- **Audioqualität:** Schaffen Sie ein transformierendes Erlebnis mit Klang, der sich rundum, von Lautsprecher zu Lautsprecher bewegt.
- **Einfache Bedienung:** Greifen Sie auf Ton zu, der ganz einfach mit Ihrem Telefon und anderen Geräten integriert werden kann.
- **Flexibilität:** Übernehmen Sie die Kontrolle mit der Flexibilität, umgehend das wiederzugeben, was Sie möchten und wie Sie es möchten.

KOMPATIBLE PRODUKTE

Mithilfe von zwei Bose Lifestyle Ultra Lautsprechern erstellen Sie ein Bose Lifestyle Collection Stereopaar.

Besuchen Sie: support.bose.com/lc-speaker

HINWEISE:



- Alle Produkte müssen sich in der Bose App befinden und mit demselben WLAN verbunden sein.
- Sie können die Medienwiedergabe und die Lautstärke am Stereopaar mithilfe der Produkt-Bedienelemente, der Bose App oder Ihres Musikdienstes steuern.
- Wenn Sie ein Stereopaar einrichten möchten, müssen Sie zwei Bose Lifestyle Ultra Lautsprecher für ein linkes und ein rechtes Paar haben.

POSITION DER SERIENNUMMER UND GESETZLICHE KENNZEICHNUNGEN

Die Seriennummer befindet sich auf der Unterseite des Lautsprechers unter dem Gummifuß. Greifen Sie die rechte Seite des Gummifußes und heben Sie ihn vorsichtig an, bis die Informationen angezeigt werden. Die gesetzlichen Kennzeichnungen befinden sich auf der Unterseite des Lautsprechers.

AKTUALISIEREN DES LAUTSPRECHERS

Nach Abschluss des Einrichtungsvorgangs in der Bose App und Verbinden des Lautsprechers mit Ihrem WLAN wird der Lautsprecher automatisch aktualisiert.

Um ein Update manuell zu initiieren, berühren und halten Sie die Aktionstaste  und die Wiedergabe/Pause-Taste  5 Sekunden lang, bis das Statuslämpchen 2 Mal weiß blinkt.

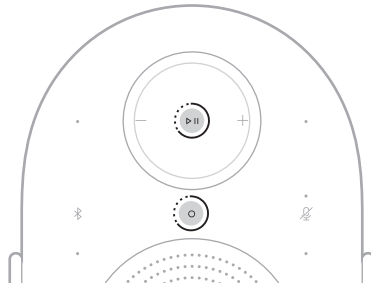

Wenn ein Update verfügbar ist, beginnt die Software mit der Aktualisierung und das Statuslämpchen blinkt langsam weiß. Wenn das Update abgeschlossen ist, wird der Lautsprecher neu gestartet.

REINIGEN DES LAUTSPRECHERS

Wischen Sie die Außenfläche des Lautsprechers mit einem weichen, trockenen Tuch ab. Verwenden Sie zum Entfernen von Flecken ein weiches, feuchtes Tuch.

HINWEIS: Die Lautsprecher-Bedienelemente könnten während der Reinigung versehentlich aktiviert werden.

ACHTUNG:

- Auf KEINEN Fall dürfen Flüssigkeiten auf den Lautsprecher oder in Öffnungen geschüttet werden.
- Blasen Sie KEINE Luft in den Lautsprecher.
- Verwenden Sie KEINE Sprühdosen in der Nähe des Lautsprechers.
- Verwenden Sie KEINE Lösungsmittel, Chemikalien und Reinigungsmittel, die Alkohol, Ammoniak oder Scheuermittel enthalten.
- Lassen Sie KEINE Gegenstände in Öffnungen fallen.

ERSATZTEILE UND ZUBEHÖR

Ersatzteile und Zubehör können über den Bose-Kundendienst bestellt werden.

Besuchen Sie: support.bose.com/lu-speaker

EINGESCHRÄNKTE GARANTIE

Für den Lautsprecher gilt eine eingeschränkte Garantie. Nähere Informationen zur eingeschränkten Garantie finden Sie auf unserer Website unter worldwide.bose.com/Warranty.

Eine Anleitung zum Registrieren Ihres Produkts finden Sie unter worldwide.bose.com/ProductRegistration. Ihre eingeschränkte Garantie ist jedoch unabhängig von der Registrierung gültig.

VERSUCHEN SIE ZUERST DIESE LÖSUNGEN

Bei Problemen mit dem Lautsprecher sollten Sie Folgendes sicherstellen:

- Der Lautsprecher ist fest an eine stromführende Netzsteckdose angeschlossen (siehe Seite 16).
- Alle Kabel sind gesichert.
- Das korrekte Quellgerät ist ausgewählt (siehe Seite 35).

Wenn Sie Probleme beim Verbinden mit Ihrem WLAN oder *Bluetooth*-Gerät haben, finden Sie einige gängige Lösungen in der Tabelle unten.

SYMPTOM	LÖSUNG
Lautsprecher verbindet sich nicht mit dem WLAN	<p>Wählen Sie in der Music App den korrekten Netzwerknamen aus und geben Sie das Netzwerkpasswort ein.</p> <p>Vergewissern Sie sich, dass der Lautsprecher und das Gerät mit demselben WLAN verbunden sind.</p> <p>Wenn sich Ihre Netzwerkinformationen geändert haben, sehen Sie unter Seite 36 nach.</p> <p>Aktivieren Sie WLAN am Gerät, das Sie für das Einrichten verwenden.</p> <p>Schließen Sie alle anderen Anwendungen auf dem Gerät.</p> <p>Wenn der Router sowohl 2,4-GHz- als auch 5-GHz-Bänder unterstützt, stellen Sie sicher, dass sowohl Ihr Gerät als auch der Lautsprecher mit demselben Band verbunden sind.</p> <p>HINWEIS: Geben Sie jedem Band einen eindeutigen Namen, um sicherzustellen, dass Sie sich mit dem richtigen Band verbinden.</p> <p>Setzen Sie den Router zurück.</p> <p>Deinstallieren Sie die Bose App auf Ihrem Gerät. Trennen Sie das Netzkabel, warten Sie 30 Sekunden und schließen Sie es an die Netzsteckdose an. Laden Sie die App herunter und starten Sie den Einrichtungsvorgang erneut.</p>
Lautsprecher verbindet sich nicht mit dem <i>Bluetooth</i>-Gerät	<p>Schalten Sie die <i>Bluetooth</i>-Funktion am Gerät aus und wieder ein. Entfernen Sie den Lautsprecher aus dem <i>Bluetooth</i>-Menü. Stellen Sie die Verbindung erneut her.</p> <p>Verbinden Sie ein anderes Gerät (siehe Seite 27).</p> <p>Vergewissern Sie sich, dass Sie ein kompatibles <i>Bluetooth</i>-Gerät verwenden.</p> <p>Löschen Sie den Lautsprecher aus der <i>Bluetooth</i>-Geräteliste des Geräts und verbinden Sie ihn erneut (siehe Seite 28).</p> <p>Löschen Sie die Geräteliste des Lautspeakers (siehe Seite 29).</p>

WEITERE LÖSUNGEN

Wenn Sie das Problem nicht beheben konnten, können Sie auf die Fehlerbehebung in der Bose App zugreifen oder Artikel, Videos und andere Ressourcen unter support.Bose.com/lu-speaker-og anzeigen.

Wenn Sie Ihr Problem nicht beheben können, wenden Sie sich an den Bose-Kundendienst.

Besuchen Sie: worldwide.Bose.com/contact

ZURÜCKSETZEN DES LAUTSPRECHERS

Wenn der Lautsprecher nicht reagiert, können Sie ihn zurücksetzen.

HINWEIS: Beim Zurücksetzen des Lautsprechers werden die Bedienelemente des Produkts zurückgesetzt. Es werden keine Geräteeinstellungen gelöscht.

Trennen Sie den Lautsprecher von der Netzsteckdose, warten Sie 30 Sekunden und schließen Sie den Lautsprecher dann an eine andere Steckdose an (siehe Seite 13).

Der Lautsprecher schaltet sich ein und das Statuslämpchen blinkt langsam weiß und schaltet sich dann aus. Das Zurücksetzen ist abgeschlossen.

WERKSEITIGE EINSTELLUNGEN DES LAUTSPRECHER WIEDERHERSTELLEN

Ein Wiederherstellen der Einstellungen löscht alle Quellen-, Lautstärke- und Netzwerkeinstellungen vom Lautsprecher und stellt die werkseitigen Origineleinstellungen wieder her.

HINWEIS: Beim Wiederherstellen des Lautsprechers werden alle Produkte der Bose Lifestyle Collection, die drahtlos mit dem Lautsprecher verbunden sind, getrennt.

1. Entfernen Sie den Lautsprecher in der Bose App aus Ihrem Bose-Konto.
2. Berühren und halten Sie die Wiedergabe/Pause-Taste  und die Taste zum Verringern der Lautstärke — 10 Sekunden lang, bis das Statuslämpchen langsam bernsteinfarben blinkt.

HINWEIS: Das Statuslämpchen leuchtet weiß und blinkt dann langsam bernsteinfarben.

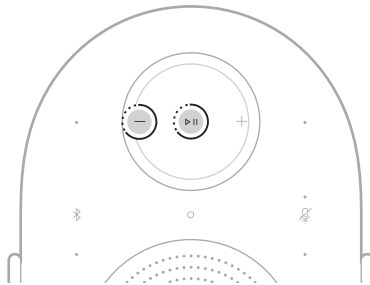

Das Wiederherstellen ist abgeschlossen. Der Lautsprecher wird neu gestartet und ist für das Verbinden bereit.

3. Richten Sie den Lautsprecher mithilfe der Bose App ein (siehe Seite 14).

Lees alle veiligheidsinstructies en de gebruiksaanwijzing door en bewaar deze.

Conformiteitsverklaringen kunt u vinden op: www.Bose.com/compliance

 Bose Corporation verklaart hierbij dat dit product voldoet aan de essentiële vereisten en andere relevante bepalingen van richtlijn 2014/53/EU en alle andere vereisten van de toepasselijke EU-richtlijnen.

Belangrijke veiligheidsinstructies

Gebruik dit apparaat niet in de buurt van water.

Alleen met een droge doek schoonmaken.

De ventilatieopeningen niet blokkeren. Installeer het apparaat volgens de instructies van de fabrikant.

Gebruik uitsluitend aansluitstukken/accessoires die door de fabrikant worden gespecificeerd.

Laat alle onderhoud over aan bevoegde medewerkers. Onderhoud is nodig wanneer het apparaat niet normaal werkt of fysiek beschadigd is.

WAARSCHUWINGEN

- Instructies voor veilige installatie: Zorg ervoor dat de voetjes onder het product schoon en vrij van vuil of stof zijn. Plaats het product op een stabiele ondergrond die schoon, stofvrij, vlak en egaal is. Voor een goede ondersteuning moeten alle voetjes volledig contact maken met de ondergrond. Houd rekening met mogelijk valgevaar, aangezien geluidstrillingen ervoor kunnen zorgen dat het product verschuift. Plaats het product niet boven zitplaatsen of andere plekken waar zich personen kunnen bevinden.
- Om het risico op brand of elektrische schokken te beperken, mag dit product NIET worden blootgesteld aan regen, vocht of druipende of spattende vloeistoffen en mogen er geen met vloeistof gevulde voorwerpen, zoals vazen, op of bij het product worden geplaatst.
- Houd het product uit de buurt van vuur en warmtebronnen. Plaats GEEN open vlammen, zoals brandende kaarsen, op of bij het product.
- Er mogen GEEN wijzigingen aan dit product worden aangebracht door onbevoegden.
- NIET in voertuigen of boten gebruiken.
- Wanneer de netstekker of aansluiting van een apparaat als stroomonderbreker wordt gebruikt, dient deze stroomonderbreker steeds goed bereikbaar te zijn.



仅适用于海拔 2000m 以下地区安全使用

Uitsluitend gebruiken op een hoogte van minder dan 2000 meter.

- Gebruik uitsluitend het volgende materiaal om dit product te bevestigen: Bose Lifestyle-muurbeugel en Bose Lifestyle-vloerstatief.
- Niet plaatsen of installeren in de buurt van warmtebronnen zoals haarden, radiatoren, verwarmingsroosters, fornuizen of andere apparaten (waaronder versterkers) die warmte produceren.
- Monteer het product niet op locaties waar condensatie kan optreden.
- Het product is niet bedoeld voor gebruik door kinderen.
- Het productlabel bevindt zich op de onderkant van het product.

WAARSCHUWING: Stel product- of montageonderdelen niet bloot aan chemische stoffen die niet door Bose zijn gespecificeerd, met inbegrip van maar niet beperkt tot smeermiddelen, reinigingsmiddelen, contactsprays of oplosmiddelen op koolwaterstofbasis. Blootstelling aan dergelijke stoffen kan het kunststof aantasten, wat leidt tot scheurvorming en een valrisico creëert.

OPMERKING: Dit apparaat is getest en voldoet aan de normen voor een digitaal apparaat van klasse B, volgens deel 15 van de FCC-voorschriften. Deze normen zijn bedoeld om redelijke bescherming te bieden tegen schadelijke storing bij installatie in een woonomgeving. Dit apparaat genereert en gebruikt radiofrequente energie en kan deze uitstralen en het kan, als het niet wordt geïnstalleerd en gebruikt volgens de instructies, schadelijke storing veroorzaken aan radiocommunicatie. Er is echter geen garantie dat er geen storing zal optreden bij een bepaalde installatie. Als dit apparaat schadelijke storing veroorzaakt aan de ontvangst van radio of tv, hetgeen kan worden bepaald door het apparaat aan en uit te zetten, wordt geadviseerd te trachten de storing te verhelpen door een of meer van de volgende maatregelen:

- Draai of verplaats het ontvangende product of de ontvangstantenne.
- Vergroot de afstand tussen de apparatuur en de ontvanger.
- Sluit de apparatuur aan op een stopcontact van een andere groep dan de groep waarop de ontvanger is aangesloten.
- Voor hulp neemt u contact op met de dealer of een ervaren radio- of tv-monteur.

Veranderingen of aanpassingen die niet uitdrukkelijk zijn goedgekeurd door Bose Corporation kunnen leiden tot het vervallen van de bevoegdheid van de gebruiker om dit apparaat te gebruiken.

Dit apparaat voldoet aan deel 15 van de FCC-voorschriften en aan de RSS-norm(en) van ISED Canada voor vergunningsvrije apparaten. Op het gebruik zijn de volgende twee voorwaarden van toepassing: (1) Dit apparaat mag geen schadelijke storing veroorzaken, en (2) dit apparaat moet bestand zijn tegen alle externe storing, waaronder storing die een ongewenste werking tot gevolg kan hebben.

Dit apparaat moet worden geïnstalleerd en gebruikt met een minimale afstand van 20 cm tussen de zender en uw lichaam.

Dit apparaat voor gebruik bij 5150 - 5250 MHz is uitsluitend bestemd voor gebruik binnenshuis, om het risico op schadelijke storing aan mobiele satellietssystemen op hetzelfde kanaal te verminderen.

Volgens de FCC-voorschriften is het gebruik van dit apparaat beperkt tot gebruik binnenshuis.

Het is verboden dit apparaat te gebruiken op olieplatforms en boten en in auto's, treinen en vliegtuigen, met als uitzondering dat gebruik in de 5925-6425GHz-band is toegestaan in grote vliegtuigen op een hoogte van meer dan 10.000 voet (3048 meter).

Zenders in de 5925-7125GHz-band mogen niet worden gebruikt voor de besturing van of communicatie met onbemande luchtvaartuigsystemen.

FCC-ID: A94443508

CAN ICES (B) / NMB (B)

Voor Europa: Frequentiebanden 2400 tot 2483,5 MHz, 5150 tot 5350 MHz en 5470 tot 5725 MHz. Maximaal zendvermogen minder dan 20 dBm EIRP. | Frequentieband 5725 tot 5850 MHz. Maximaal zendvermogen minder dan 14 dBm (25 mW) EIRP. | Frequentieband 5945 tot 6425 MHz. Maximaal zendvermogen minder dan 23 dBm EIRP.

Dit apparaat is beperkt tot gebruik binnenshuis bij gebruik in de 5150-5350MHz-frequentieband in alle in de tabel vermelde EU-lidstaten.



AT	BE	BG	HR	CY	CZ	DK	EE	FI	FR
DE	EL	HU	UK (NI)	IT	LV	LT	LU	MT	NL
PL	PT	RO	SK	SI	ES	SE	CH	IS	LI
NO									



UK



Dit symbool betekent dat het product niet mag worden weggegooid als huishoudelijk afval en naar een geschikt inzamepunt voor recycling moet worden gebracht. Het op de juiste wijze afvoeren en recyclen helpt natuurlijke hulpbronnen, de menselijke gezondheid en het milieu te beschermen. Voor meer informatie over het afvoeren en recyclen van dit product neemt u contact op met de gemeente waar u woont, de afvalverwerkingsinstantie of de winkel waar u dit product hebt gekocht.

Technische voorschriften m.b.t. radiofrequente apparaten met laag vermogen: Zonder toestemming van de NCC mogen bedrijven, ondernemingen of gebruikers de oorspronkelijke eigenschappen en werking van goedgekeurde radiofrequente apparaten met laag vermogen niet wijzigen en evenmin de frequentie daarvan wijzigen of het zendvermogen verhogen. Radiofrequente apparaten met laag vermogen mogen de veiligheid van vliegtuigen niet beïnvloeden en wettelijke communicaties niet verstoren. Als een dergelijke storing wordt vastgesteld, moet de gebruiker onmiddellijk stoppen met het gebruik van het apparaat tot dit niet langer storing veroorzaakt. Onder de genoemde wettelijke communicaties wordt verstaan dat radiocommunicatie wordt gebruikt in overeenstemming met de Telecommunications Management Act (wet op telecommunicatiebeheer). Radiofrequente apparaten met laag vermogen moeten bestand zijn tegen storing van wettelijke communicaties of apparaten die ISM-radiogolven uitstralen.

Informatie m.b.t. de stroomopname: Het product voldoet aan Verordening (EU) 2023/826 van de Commissie, overeenkomstig Richtlijn 2009/125/EG inzake ecologisch ontwerp voor energiegerelateerde producten en de 'Ecodesign for Energy-Related Products and Energy Information (Amendment) (EU Exit) Regulations 2020'. Ga naar www.Bose.com/compliance en selecteer deze richtlijn voor informatie over het stroomverbruik in verschillende stand-by modi en de periode waarna het product automatisch terugkeert naar deze modi.



R-R-B06-443508

보스코리아 유한회사

Namen van en gehalte aan giftige of gevaarlijke stoffen of elementen										
Naam onderdeel	Giftige of gevaarlijke stoffen en elementen									
	Lood (Pb)	Kwik (Hg)	Cadmium (Cd)	Zeswaardig chroom (Cr(VI))	Polybroombifenyl (PBB)	Polybroomdifenylether (PBDE)	Dibutylftalaat (DBP)	Diisobutylftalaat (DIBP)	Benzylbutylftalaat (BBP)	Bis (2-ethylhexyl)ftalaat (DEHP)
PCB's	X	o	o	o	o	o	o	o	o	o
Metalen onderdelen	X	o	o	o	o	o	o	o	o	o
Plastic onderdelen	o	o	o	o	o	o	o	o	o	o
Luidsprekers	X	o	o	o	o	o	o	o	o	o
Kabels	X	o	o	o	o	o	o	o	o	o

Deze tabel is opgesteld in overeenstemming met de bepalingen van SJ/T 11364.

O: Geeft aan dat het gehalte aan deze giftige of gevaarlijke stof in alle homogene materialen van dit onderdeel onder de maximaal toegelaten waarden in GB/T 26572 ligt.

X: Geeft aan dat de giftige of gevaarlijke stof in minstens één van de voor dit onderdeel gebruikte homogene materialen boven de maximaal toegelaten waarden in GB/T 26572 ligt.



Stoffen waarvoor beperkingen gelden, met de bijbehorende chemische symbolen						
Onderdeel	Lood (Pb)	Kwik (Hg)	Cadmium (Cd)	Zeswaardig chroom (Cr ⁺⁶)	Polybroombifenylen (PBB)	Polybroomdifenylethers (PBDE)
PCB's	-	o	o	o	o	o
Metalen onderdelen	-	o	o	o	o	o
Plastic onderdelen	o	o	o	o	o	o
Luidsprekers	-	o	o	o	o	o
Kabels	-	o	o	o	o	o

Opmerking 1: "o" geeft aan dat de procentuele inhoud van de stof waarvoor beperkingen gelden het percentage van de referentiewaarde voor aanwezigheid niet overschrijdt.

Opmerking 2: "-" geeft aan dat de stof waarvoor beperkingen gelden overeenkomt met de uitzondering.

Fabricagedatum: Het achtste cijfer in het serienummer geeft het fabricagejaar aan. "6" is 2016 of 2026.

Importeurs: Bose Electronics (Shanghai) Company Limited, Level 6, Tower D, No. 2337 Gudai Rd. Minhang District, Shanghai 201100 | Bose Products B.V., Vijzelstraat 68, 1017 HL Amsterdam, Nederland | Ingram Micro Mexico SA de CV, Joseillo 3 Int. Piso 5 Col. El Parque, Naucalpan de Juarez, Edo Mex 53398 Telefoonnummer: +52 55 5263 6500 | Bose Limited (H.K.), 7F, No. 2, Sec. 3, Minsheng E. Road, Zhongshan Dist., Taipei City 104511, Telefoonnummer: +886-2-2514 7676 | Bose Limited, 16 Dufour's Place, Londen W1F 7SP

Servicenummer Mexico: 0800-266-0292

Ingangsspecificaties: 100-240 V ~, 50/60 Hz, 20 W

Model: 443508. De CMIIT-ID bevindt zich op de onderkant van de luidspreker.

Op dit product zijn de **Gebruiksvoorwaarden van Bose** van toepassing: worldwide.Bose.com/termsofuse

Dit product wordt gedekt door een **beperkte garantie van Bose**, die is in te zien op worldwide.Bose.com/Warranty

Bekendmakingen met betrekking tot licenties: Gebruik de Bose-app als u de bekendmakingen met betrekking tot licenties wilt weergeven die van toepassing zijn op de softwarepakketten van derden die deel uitmaken van de Bose Lifestyle Ultra speaker. Deze informatie bevindt zich in het menu Instellingen.

Amazon, Alexa, Amazon Music en alle gerelateerde merken zijn handelsmerken van Amazon.com, Inc. of dochterondernemingen.

Apple, AirPlay, het Apple-logo en Apple Music zijn handelsmerken van Apple Inc., gedeponeerd in de VS en andere landen. App Store is een servicemerk van Apple Inc.

Gebruik van de Works with Apple-badge betekent dat een accessoire speciaal bedoeld is voor gebruik met de in de badge vermelde technologie en is gecertificeerd door de ontwikkelaar om te voldoen aan de prestatiestandaarden van Apple.

Het *Bluetooth*[®]-woordmerk en de bijbehorende logo's zijn gedeponeerde handelsmerken die het eigendom zijn van Bluetooth SIG, Inc. en het gebruik van dergelijke merken door Bose Corporation gebeurt onder licentie.

Google, Android, Google Play, Google Cast en andere merknamen zijn handelsmerken van Google LLC.

Dit product wordt beschermd door bepaalde intellectuele eigendomsrechten van Microsoft. Gebruik of distributie van dergelijke technologie buiten dit product is verboden zonder licentie van Microsoft.

Pandora is een handelsmerk van Pandora Media, Inc. en wordt met toestemming gebruikt.

De Spotify-software is onderhevig aan licenties van derden. U vindt deze hier:

<https://www.spotify.com/connect/third-party-licenses>

Wi-Fi is een gedeponeerd handelsmerk van Wi-Fi Alliance[®].

Bose, het B-logo en Lifestyle zijn handelsmerken van Bose Corporation. | Hoofdkantoor Bose Corporation: 1-877-230-5639 | ©2026 Bose Corporation. Niets in deze uitgave mag worden gereproduceerd, gewijzigd, gedistribueerd of op andere wijze gebruikt zonder voorafgaande schriftelijke toestemming.

Locatie van serienummer en wettelijke markeringen: Het serienummer bevindt zich op de onderkant van de luidspreker, onder de rubberen voet. Pak de rechterkant van de rubberen voet vast en til deze voorzichtig op totdat de informatie zichtbaar wordt. De wettelijke markeringen bevinden zich op de onderkant van de luidspreker.

Vul het volgende in en bewaar deze informatie voor uw administratie

Serienummer: _____

Modelnummer: 443508

Bewaar uw aankoopbewijs samen met de gebruikershandleiding. Dit is een goed moment om uw Bose-product te registreren. Dit kan eenvoudig door naar worldwide.Bose.com/ProductRegistration te gaan.

WAT ZIT ER IN DE DOOS

Inhoud	10
--------------	----

PLAATSING VAN DE LUIDSPREKER

Aanbevelingen	11
De luidspreker monteren	12

DE LUIDSPREKER AANSLUITEN OP HET STROOMNET

13

INSTALLEREN MET DE BOSE-APP

De Bose-app downloaden.....	14
-----------------------------	----

DE LUIDSPREKER INSTALLEREN

Een losse luidspreker installeren	15
Uw homecinema installeren.....	15
Een stereopaar instellen.....	15

IN- EN UITSCHAKELLEN

Inschakelen.....	16
Netwerk-stand-by.....	16
Netwerk-stand-by inschakelen (handmatig).....	16
Netwerk-stand-by uitschakelen	16

BEDIENINGSELEMENTEN

Afspeelfuncties.....	18
Volume	19
Spraakassistent.....	20
De audio bijstellen	20

AMAZON ALEXA

Toegang tot Amazon Alexa.....	21
Uw stem gebruiken.....	21
De bedieningselementen op het product gebruiken.....	22

SPRAAKBEDIENING MET DE GOOGLE ASSISTENT

Toegang tot de Google Assistent.....	23
--------------------------------------	----

AUDIO STREAMEN MET GOOGLE CAST™..... 24

AUDIO STREAMEN MET AIRPLAY

Audio streamen via het Bedieningspaneel.....	25
Audio streamen via een app.....	25

SPOTIFY CONNECT™ 26

BLUETOOTH®-VERBINDINGEN

Een apparaat verbinden	27
De verbinding met een apparaat verbreken.....	27
Een apparaat opnieuw verbinden.....	28
Nog een apparaat verbinden.....	28
De apparaatlijst van de luidspreker wissen.....	29

LUIDSPREKERSTATUS

Inschakelstatus.....	30
Wi-Fi®-status.....	30
Bluetooth-status.....	31
Update- en foutstatus.....	31
Amazon Alexa-status	32
Microfoon uit-lampje.....	33

BEDRADE VERBINDING

Een audiokabel aansluiten	34
Overschakelen naar een bedrade verbinding	35

WI-FI-VERBINDING

Met een ander Wi-Fi-netwerk verbinden	36
Wi-Fi-functionaliteit uitschakelen/inschakelen	37

EEN BOSE LIFESTYLE-COLLECTIE HOMECINEMASYSTEEM INSTALLEREN

Voordelen.....	38
Compatibele producten.....	38

EEN BOSE LIFESTYLE-COLLECTIE STEREOPAIR INSTELLEN

Voordelen.....	39
Compatibele producten.....	39

VERZORGING EN ONDERHOUD

Locatie van serienummer en wettelijke markeringen.....	40
De luidspreker updaten	40
De luidspreker schoonmaken	40
Reserveonderdelen en accessoires.....	41
Beperkte garantie	41

PROBLEMEN OPLOSSEN

Probeer deze oplossingen eerst.....	42
Aanvullende oplossingen	42
De luidspreker resetten	43
De fabrieksinstellingen van de luidspreker terugzetten	43

INHOUD

Controleer of de volgende onderdelen aanwezig zijn:

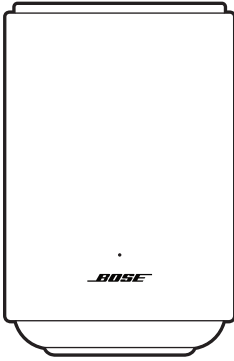

Bose Lifestyle Ultra speaker

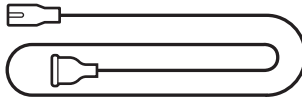

Netsnoer*

*Kan worden geleverd met meerdere netsnoeren. Gebruik het netsnoer voor uw regio.

OPMERKING: Als een deel van het product ontbreekt of beschadigd lijkt te zijn, mag u het product niet gebruiken. Ga naar support.bose.com/lu-speaker voor artikelen over het oplossen van problemen, filmpjes en het repareren of vervangen van producten.

AANBEVELINGEN

Voor de beste prestaties volgt u deze adviezen bij het plaatsen van de luidspreker:

- Plaats de luidspreker NIET boven op audio-/videoapparatuur (ontvangers, tv's, enz.) of op andere voorwerpen die warmte kunnen produceren. Als deze voorwerpen warmte produceren, kan dit leiden tot een slechte werking van de luidspreker.
- Plaats GEEN voorwerpen op of voor de luidspreker.
- Houd andere draadloze apparatuur op een afstand van 30-90 cm van de luidspreker om storing te voorkomen. Plaats de luidspreker niet in of in de buurt van metalen kasten en directe warmtebronnen.
- Plaats de luidspreker op een stabiel en vlak oppervlak.
- Houd de achterkant en zijkanten van de luidspreker op minimaal 5 tot 7,5 centimeter afstand van andere oppervlakken of voorwerpen. Blokkering van de poort(en) beïnvloedt de geluidskwaliteit.
- Zorg dat er een stopcontact in de buurt is.

DE LUIDSPREKER MONTEREN

U kunt de luidspreker aan een muur bevestigen of op een vloerstatief plaatsen. Neem contact op met een erkende Bose-dealer als u de Bose Lifestyle-muurbeugel of het Bose Lifestyle-vloerstatief wilt aanschaffen.

Ga naar: support.Bose.com/lu-speaker

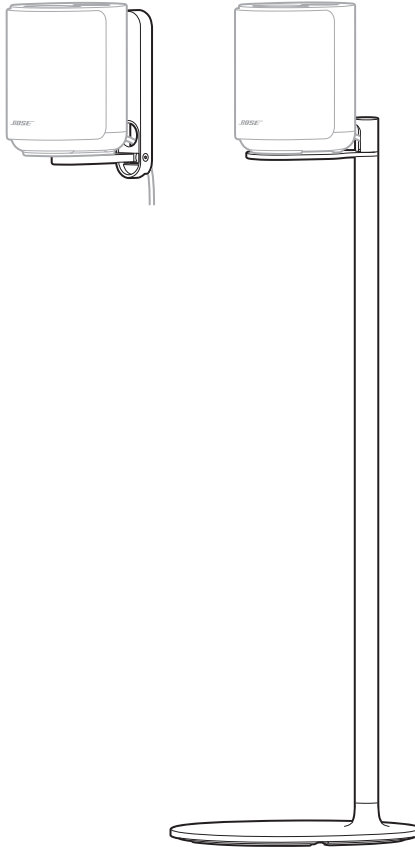

LET OP: Gebruik GEEN ander materiaal om de luidspreker te monteren.

Sluit de luidspreker met behulp van het netsnoer aan op een stopcontact.

1. Sluit het netsnoer aan op de voedingspoort van de luidspreker.
2. Steek het andere uiteinde van het netsnoer in een stopcontact.

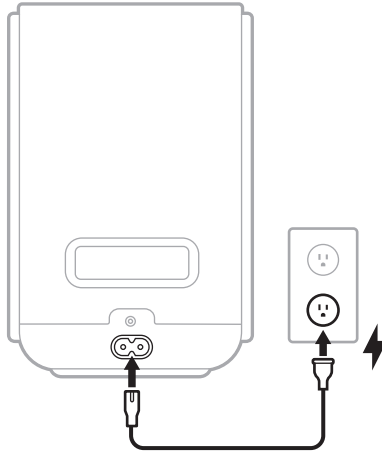

De luidspreker wordt ingeschakeld. Het statuslampje pulseert langzaam wit, blauw, groen, rood, geel, paars en oranje (herhalend) en u hoort een toon. De luidspreker is nu klaar om te worden geïnstalleerd.

OPMERKING: Het statuslampje pulseert uitsluitend langzaam wit, blauw, groen, rood, geel, paars en oranje (herhalend) tijdens de eerste installatie van het product. Bij volgende keren dat u de luidspreker op het stroomnet aansluit, pulseert het statuslampje langzaam wit en gaat daarna uit. De luidspreker is volledig ingeschakeld.

3. Installeer de luidspreker met behulp van de Bose-app (zie pagina 14).

Met de Bose-app kunt u de luidspreker installeren en bedienen vanaf een mobiel apparaat dat zich op hetzelfde Wi-Fi-netwerk bevindt, zoals een smartphone of tablet.

Via de app kunt u een homecinemasysteem creëren, een stereopaar instellen, Amazon Alexa configureren, Google Cast inschakelen, luidsprekerinstellingen beheren en informatie bekijken over updates en nieuwe functies die door Bose beschikbaar zijn gesteld.

OPMERKING: Als u de Bose-app al voor een ander product van Bose hebt gedownload, opent u de app en voegt u de luidspreker toe via het scherm met de productenlijst.

DE BOSE-APP DOWNLOADEN

1. Download de Bose-app op uw apparaat.



setup.Bose.com/lu-speaker



2. Volg de instructies van de app om de luidspreker te installeren.

Bij aanvang van de installatie brandt het luidspreker statuslampje continu groen. Wanneer de luidspreker verbinding maakt met het Wi-Fi-netwerk, pulseert het statuslampje langzaam groen.

OPMERKINGEN:

- U kunt de luidspreker combineren met andere producten uit de Bose Lifestyle-collectie om een homecinemasysteem te creëren (zie pagina 38). Als u meerdere Bose-producten tegelijk aansluit, verloopt de installatie vlotter als u begint met de soundbar.
- U kunt de luidspreker ook instellen als onderdeel van een stereopaar met een andere Bose Lifestyle Ultra speaker (zie pagina 39).

EEN LOSSE LUIDSPREKER INSTALLEREN

U kunt uw Bose Lifestyle Ultra speaker gebruiken zodra u de luidspreker hebt aangesloten op een stopcontact (zie pagina 13).

UW HOMECINEMA INSTALLEREN

Ga helemaal op in uw favoriete films en tv-programma's door een surroundbeleving voor uw homecinema te creëren (zie pagina 38).

U kunt een homecinemasysteem samenstellen met behulp van de volgende producten uit de Bose Lifestyle-collectie:

- Bose Lifestyle Ultra soundbar
- Twee Bose Lifestyle Ultra speakers
- Bose Lifestyle Ultra subwoofer (optioneel)

OPMERKING: Om een homecinemasysteem met producten uit de Bose Lifestyle-collectie te installeren, gebruikt u de Bose-app (zie pagina 14). Als u meerdere Bose-producten tegelijk aansluit, is het eenvoudiger om met de soundbar te beginnen.

EEN STEREOPAAR INSTELLEN

Omring uzelf met uw muziek door de verschillende kanalen (links en rechts) toe te wijzen aan meerdere luidsprekers (zie pagina 39).

Voor het instellen van een stereopaar hebt u twee Bose Lifestyle Ultra speakers nodig.

INSCHAKELEN

Zodra u de luidspreker aansluit op een stopcontact, wordt de luidspreker automatisch ingeschakeld. Het statuslampje pulseert langzaam wit.

NETWERK-STAND-BY

De luidspreker schakelt over naar netwerk-stand-by wanneer de audio is gestopt en u 20 minuten niet op een knop hebt gedrukt of met Amazon Alexa of uw Google Assistent-apparaat hebt gepraat.

- Als u in netwerk-stand-by gebruik wilt kunnen maken van Amazon Alexa, moet u ervoor zorgen dat de luidspreker is geïnstalleerd via de Bose-app (zie pagina 14), dat Amazon Alexa op het product is geconfigureerd (zie pagina 21), en dat de microfoon aanstaat (zie pagina 32).
- Als de luidspreker op netwerk-stand-by staat, kunt u nog steeds uw stem gebruiken om de luidspreker te bedienen via uw Google Assistent-apparaat (zie pagina 23).
- U kunt de stand-by-timer uitschakelen via de Bose-app. Deze optie bevindt zich in het menu Instellingen.

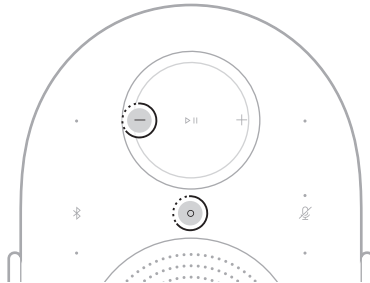

Netwerk-stand-by inschakelen (handmatig)

Als u de luidspreker handmatig op netwerk-stand-by wilt zetten, houdt u de Actie-knop  en de Volume lager-knop — 5 seconden ingedrukt totdat het statuslampje 2 keer wit knippert.



Netwerk-stand-by uitschakelen

Als u de luidspreker wakker wilt maken uit netwerk-stand-by, gaat u als volgt te werk:

- Tik op de *Bluetooth*-knop , de Actie-knop  of de knop Afspelen/Pauzeren .
- Speel audio af of hervat het afspelen met behulp van uw apparaat of via de Bose-app (zie pagina 14).
- Praat met Amazon Alexa (zie pagina 21) of uw Google Assistent-apparaat (zie pagina 23).

De bedieningselementen van de luidspreker bevinden zich op de bovenkant van de luidspreker. Hiermee kunt u de luidspreker bedienen, de spraakassistent aansturen en Wi-Fi- en *Bluetooth*-verbindingen beheren.

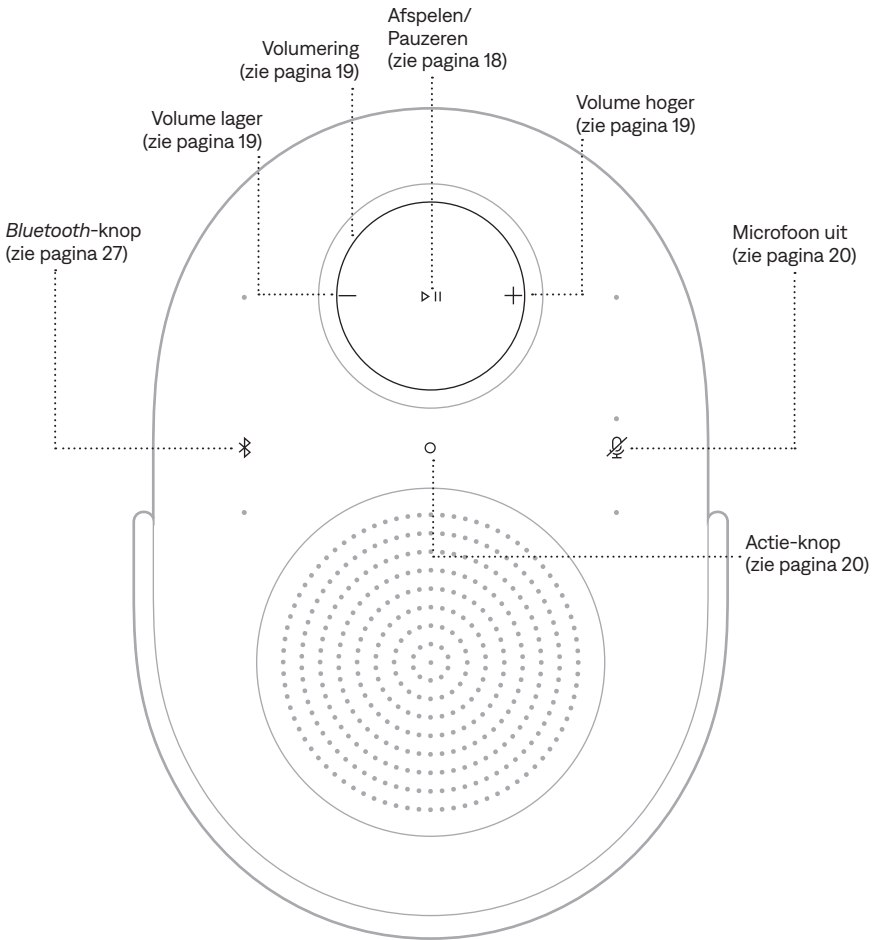

TIP: U kunt de luidspreker ook bedienen via de Bose-app (zie pagina 14).

AFSPEELFUNCTIES

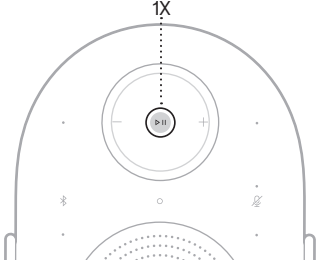
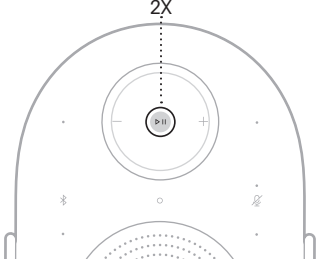
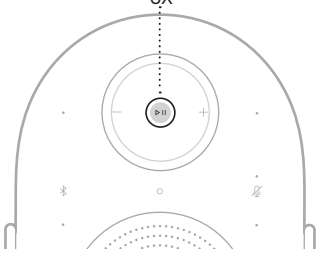
FUNCTIE	WAT TE DOEN
Afspelen/ Pauzeren	Tik op ▷II. 
Vooruit skippen	Tik twee keer op ▷II. 
Achteruit skippen	Tik drie keer op ▷II. 

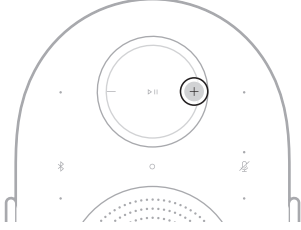
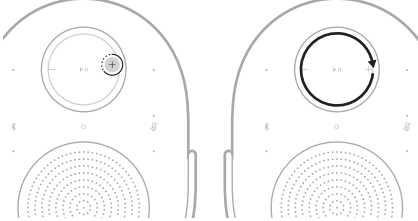
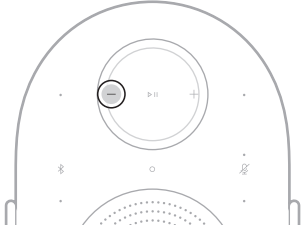
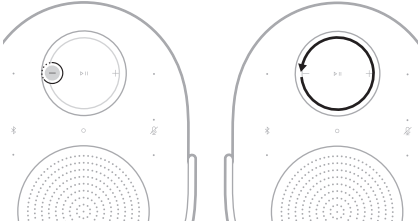

OPMERKING: U kunt niet afspelen, pauzeren of voor- of achteruit skippen op een AUX-bron.

VOLUME

FUNCTIE	WAT TE DOEN
<p>Volume hoger</p>	<p>Tik op +.</p> 
<p>Volume snel verhogen</p>	<p>Houd + ingedrukt of veeg met de klok mee over de volumering.</p> 
<p>Volume lager</p>	<p>Tik op -.</p> 
<p>Volume snel verlagen</p>	<p>Houd - ingedrukt of veeg tegen de klok in over de volumering.</p> 

OPMERKING: Wanneer het maximale of minimale volume is bereikt, knippert het statuslampje 2 keer wit en hoort u een toon.

SPRAAKASSISTENT

U kunt de Actie-knop  gebruiken om Amazon Alexa te bedienen (zie pagina 22). Gebruik de Microfoon uit-knop  om de microfoon uit te zetten (zie pagina 22).

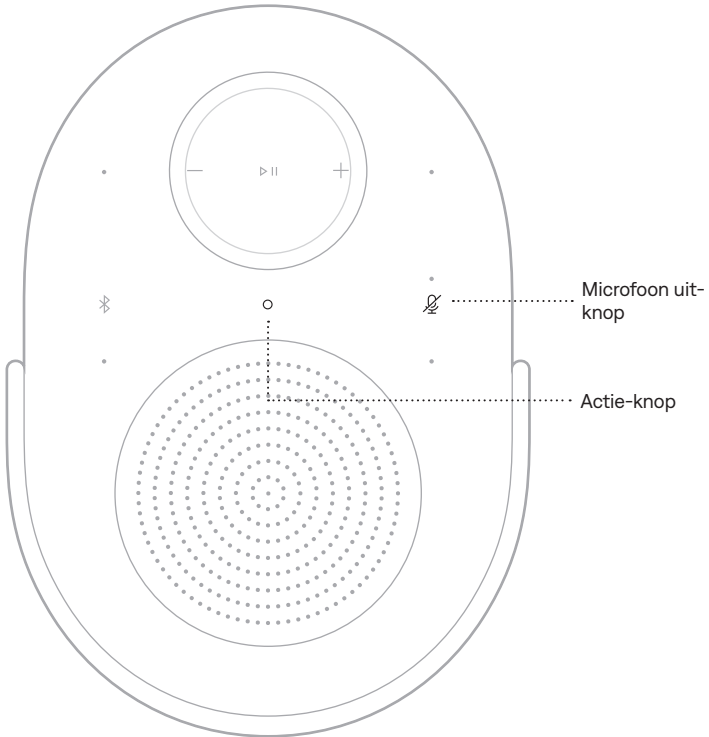

TIP: U kunt ook uw stem gebruiken om Amazon Alexa te bedienen (zie pagina 21).

DE AUDIO BIJSTELLEN

Gebruik de Bose-app (zie pagina 14) om de lage tonen, de hoge tonen, het middenkanaal en het hoogtekanaal bij te stellen. Deze opties bevinden zich op het productbesturingsscherm.

TOEGANG TOT AMAZON ALEXA

Met Alexa op uw luidspreker kunt u uw leven versimpelen en met uw stem uw muziek en nog veel meer bedienen. Alexa gebruiken is zo eenvoudig als een vraag stellen. U hoeft het maar te vragen of Alexa speelt uw lievelingsliedje, springt naar het volgende nummer, past het volume aan, leest het nieuws voor en nog veel meer. Met Alexa op uw luidspreker is het gemakkelijker dan ooit om uw smarthome te bedienen, gewoon door uw stem te gebruiken.

Voor meer informatie over wat Alexa zoal kan, gaat u naar:

<https://www.amazon.com/alexaonbose>

Gebruik de Bose-app om Amazon Alexa op de luidspreker in te stellen. Deze optie bevindt zich in het menu Instellingen.

OPMERKINGEN:

- Alexa is niet in alle talen en landen beschikbaar. De functies en functionaliteit van Alexa kunnen per locatie verschillen.
- Zorg er bij het instellen van Alexa voor dat u hetzelfde muziekdienstaccount gebruikt als in de Bose-app.
- Als er in uw thuisomgeving meerdere Bose-producten worden gebruikt, zal de spraakassistent beter werken als Alexa voor alle Bose-producten door één en dezelfde persoon via zijn of haar Bose-account en Amazon-account wordt geconfigureerd.

Uw stem gebruiken





Begin de zin met "Alexa," gevolgd door:

DINGEN OM TE PROBEREN	VOORBEELDEN VAN WAT U KUNT ZEGGEN
Praten met Alexa	Help me get started.
Audio afspelen	Play rock music. OPMERKING: Amazon Music is ingesteld als de standaardmuziekdienst. Gebruik de Alexa-app om de standaardmuziekdienst te veranderen.
Audio pauzeren	Pause.
Volume regelen	Turn the volume up.
Skippen naar het volgende liedje	Skip this song.
Een specifieke audiodienst afspelen	Play NPR on Spotify. OPMERKING: Niet alle audiodiensten worden door Amazon Alexa ondersteund.

DINGEN OM TE PROBEREN	VOORBEELDEN VAN WAT U KUNT ZEGGEN
Afspelen op een specifieke luidspreker	Play jazz in the "Kitchen." OPMERKING: Zorg dat u de luidsprekernaam gebruikt die u in de Bose-app hebt opgegeven. Als er meerdere luidsprekers zijn met dezelfde naam, gebruikt u de naam die is opgegeven in de Alexa-app of wijzigt u de naam in de Bose-app.
Een timer instellen	Set a 2 minute plank timer.
Meer skills ontdekken	What are your skills?
Alexa stoppen	Stop.

De bedieningselementen op het product gebruiken

U kunt de Actie-knop  gebruiken om Amazon Alexa te bedienen. Gebruik de Microfoon uit-knop  om de microfoon uit te zetten. Deze knoppen bevinden zich op de bovenkant van de luidspreker.

DINGEN OM TE PROBEREN	WAT TE DOEN
Praten met Alexa	Tik op  en zeg dan wat er gedaan moet worden. Voor een lijst met dingen om te proberen, gaat u naar: https://www.amazon.com/alexaonbose
Alarmen en timers stoppen	Tik op  .
Alexa stoppen	Tik op  .
De microfoon aan- of uitzetten	Tik op  . OPMERKING: Wanneer de microfoon uitstaat, brandt het Microfoon uit-lampje continu rood en hebt u geen toegang tot Alexa.

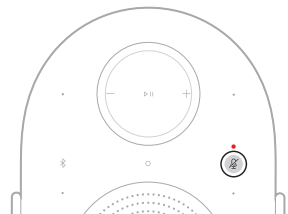
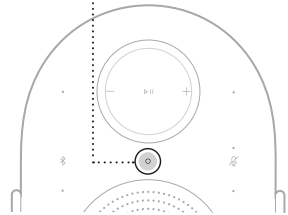

TOEGANG TOT DE GOOGLE ASSISTENT

De luidspreker is compatibel met een Google Assistant-apparaat dat is verbonden met uw netwerk. Bedien de luidspreker met uw stem. U hoeft het alleen maar even aan de Google Assistant te vragen.

Begin met "Hey Google" en zeg vervolgens wat er gedaan moet worden op <luidsprekernaam>. U wilt bijvoorbeeld uw favoriete muziek afspelen. Dan zegt u gewoon "Hey Google, speel afspeellijst Sporten af op Huiskamer".

OPMERKINGEN:

- U hebt hiervoor een apparaat nodig dat de Google Assistant ondersteunt.
- Spraakbediening is standaard uitgeschakeld. Als u spraakbediening wilt inschakelen, gebruikt u de Bose-app om Google Cast voor uw Google Assistant-apparaat te activeren en in te stellen. Deze opties bevinden zich in het menu Instellingen.
- Zorg dat u de luidsprekernaam gebruikt die u in de Bose-app hebt opgegeven. Als er meerdere luidsprekers zijn met dezelfde naam, gebruikt u de naam die is opgegeven in de Google Assistant-app of wijzigt u de naam in de Bose-app.
- De Google Assistant is niet in alle talen en landen beschikbaar.
- Voor meer informatie over wat de Google Assistant allemaal kan, gaat u naar: <https://support.google.com/assistant>

De luidspreker is compatibel met Google Cast. Met Google Cast kunt u vanuit ondersteunde apps audio streamen door simpelweg op de Cast-knop te tikken.

OPMERKINGEN:

- Als u Google Cast wilt gebruiken, moet u een Wi-Fi-verbinding hebben.
- Google Cast is standaard uitgeschakeld. Gebruik de Bose-app om Google Cast in te schakelen. Deze optie bevindt zich in het menu Instellingen.
- Er wordt regelmatig ondersteuning voor nieuwe apps toegevoegd.

Uw telefoon is uw afstandsbediening

- Tik gewoon op de Cast-knop vanuit uw vertrouwde, favoriete apps. Nieuwe aanmeldingen of downloads zijn niet nodig.
- Gebruik uw telefoon om overal in huis muziek te zoeken, af te spelen, te pauzeren of harder te zetten.
- Tijdens het streamen kunt u uw telefoon voor andere dingen blijven gebruiken – door sociale media scrollen, een appje versturen en zelfs oproepen accepteren.
- Geniet overal in huis van muziek met multiroom-casting op Cast-compatibele luidsprekers.

Onbeperkt luisterplezier, wanneer u maar wilt

- Werkt met honderden apps en er worden voortdurend nieuwe apps toegevoegd.
- Kies uit miljoenen nummers van populaire muziekdiensten zoals Pandora, Spotify en YouTube Music.

De luidspreker is geschikt voor het afspelen van audio via AirPlay 2. Zo kunt u snel audio vanaf een Apple-apparaat naar deze luidspreker of meerdere andere luidsprekers streamen.

OPMERKINGEN:

- Om AirPlay 2 te kunnen gebruiken, moet u over een Apple-apparaat met iOS 14.1 of later beschikken.
- Het Apple-apparaat en de luidspreker moeten zich op hetzelfde Wi-Fi-netwerk bevinden.
- Voor meer informatie over AirPlay gaat u naar: <https://www.apple.com/airplay>

AUDIO STREAMEN VIA HET BEDIENINGSPANEEL

1. Open het Bedieningspaneel op uw Apple-apparaat.
2. Houd uw vinger even op de audiokaart rechtsboven in het scherm en tik vervolgens op het AirPlay-pictogram .
3. Selecteer uw luidspreker.

AUDIO STREAMEN VIA EEN APP

1. Open een muziek-app (zoals Apple Music) en selecteer een nummer om af te spelen.
2. Tik op .
3. Selecteer uw luidspreker.

Gebruik uw telefoon, tablet of computer als afstandsbediening voor Spotify.
Ga naar spotify.com/connect voor meer informatie.

EEN APPARAAT VERBINDEN

1. Tik op de *Bluetooth*-knop .

Het statuslampje pulseert langzaam blauw en u hoort een toon.

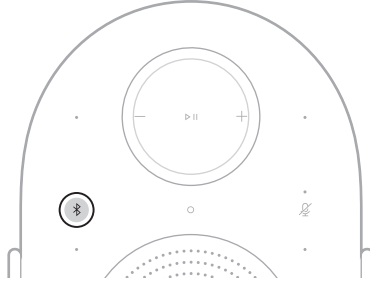

2. Ga naar de *Bluetooth*-instellingen op uw apparaat.
3. Selecteer uw luidspreker in de lijst met beschikbare producten.

OPMERKING: Zoek de naam die u voor de luidspreker hebt ingevoerd in de Bose-app. Als u de luidspreker geen naam hebt gegeven, verschijnt de standaardnaam.



De luidspreker verschijnt in de lijst met verbonden producten. Het statuslampje brandt 5 seconden continu blauw (zie pagina 31) en u hoort een toon.

OPMERKING: Zorg dat op uw apparaat *Bluetooth* is ingeschakeld.

DE VERBINDING MET EEN APPARAAT VERBREKEN

Gebruik de Bose-app om de verbinding met uw apparaat te verbreken.

TIP: U kunt ook de *Bluetooth*-instellingen op uw apparaat gebruiken. Als u de *Bluetooth*-functie uitschakelt, wordt de verbinding met de luidspreker en alle andere via *Bluetooth* verbonden producten verbroken.

EEN APPARAAT OPNIEUW VERBINDEN

Tik op de *Bluetooth*-knop .

De luidspreker probeert verbinding te maken met het meest recent verbonden apparaat.

OPMERKINGEN:

- Zorg dat op uw apparaat *Bluetooth* is ingeschakeld.
- Het apparaat moet zich binnen een afstand van 9 meter bevinden en ingeschakeld zijn.

NOG EEN APPARAAT VERBINDEN

U kunt maximaal acht apparaten opslaan in de apparaatlijst van de luidspreker.

OPMERKING:

- Zorg dat op uw apparaat *Bluetooth* is ingeschakeld.
 - U kunt van slechts één apparaat tegelijk audio afspelen.
1. Houd de *Bluetooth*-knop  5 seconden ingedrukt totdat het statuslampje langzaam blauw pulseert en u een toon hoort.

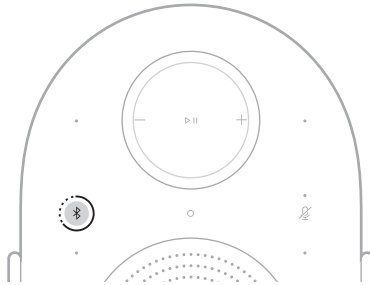

2. Selecteer op uw apparaat de luidspreker uit de beschikbare producten.

De luidspreker verschijnt in de lijst met verbonden producten. Het statuslampje brandt 5 seconden continu blauw (zie pagina 31).

DE APPARAATLIJST VAN DE LUIDSPREKER WISSEN

1. Houd de *Bluetooth*-knop  10 seconden ingedrukt totdat het statuslampje 2 keer wit knippert en u een toon hoort.

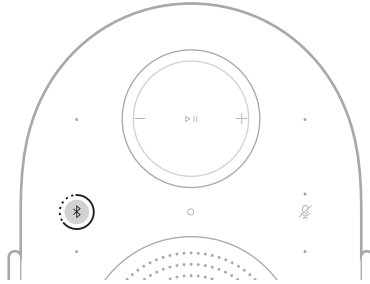

2. Verwijder de luidspreker uit de *Bluetooth*-instellingen van uw apparaat.

Alle apparaten worden gewist. De luidspreker is klaar om verbinding te maken (zie pagina 27).

Het statuslampje aan de voorkant van de luidspreker toont de status van de luidspreker.

OPMERKING: Wanneer de luidspreker een opdracht succesvol uitvoert, knippert het status-lampje 2 keer wit.

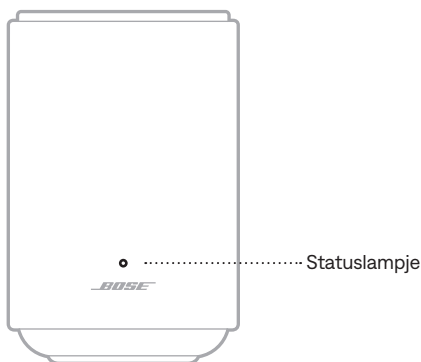

INSCHAKELSTATUS

Toont de status van de luidspreker tijdens het inschakelen.

STATUSLAMPJE	SYSTEEMSTATUS
Pulseert langzaam wit, blauw, groen, rood, geel, paars en oranje (herhalend)	Wordt ingeschakeld, klaar voor installatie OPMERKING: Gebeurt alleen tijdens de eerste installatie van het product.
Pulseert langzaam wit	Wordt ingeschakeld

WI-FI-STATUS

Toont de Wi-Fi-verbindingstatus van de luidspreker.

STATUSLAMPJE	SYSTEEMSTATUS
Continu groen	Klaar voor verbinding met Wi-Fi-netwerk
Pulseert langzaam groen	Maakt verbinding met Wi-Fi-netwerk

BLUETOOTH-STATUS

Toont de *Bluetooth*-verbindingstatus van apparaten.

STATUSLAMPJE	SYSTEEMSTATUS
Pulseert langzaam blauw	Klaar voor verbinding met apparaat
Knippert snel blauw	Maakt verbinding met apparaat
Continu blauw (5 seconden)	Verbonden met apparaat

UPDATE- EN FOUTSTATUS

Toont de status van software-updates en foutwaarschuwingen.

STATUSLAMPJE	SYSTEEMSTATUS
Pulseert langzaam wit	Luidspreker voert update uit
Pulseert langzaam oranje	Luidspreker wordt teruggezet
Knippert snel oranje	Wi-Fi-verbinding verbroken
Knippert snel wit en oranje (herhalend)	Verzoek is tijdelijk niet beschikbaar – probeer het later opnieuw
Pulseert langzaam oranje	Bronfout
Knippert snel rood	Fout – neem contact op met de Bose-klantenservice

AMAZON ALEXA-STATUS

Toont de status van Amazon Alexa.

STATUSLAMPJE	SYSTEEMSTATUS
Uit	Amazon Alexa is inactief
Continu cyaan	Amazon Alexa luistert
Knippert snel blauw en cyaan	Amazon Alexa denkt na
Pulseert langzaam blauw en cyaan	Amazon Alexa spreekt
Pulseert geel	Melding of bericht van Amazon
Knippert 2 keer blauw en dan 2 keer cyaan	Waarschuwing (timer, alarm of herinnering)
Knippert snel groen	Ontvangt oproep
Knippert 4 keer groen	Start oproep
Pulseert langzaam groen	Verbonden met oproep OPMERKING: Wanneer de oproep wordt beëindigd, wordt het statuslampje geleidelijk zwart
Knippert 3 keer rood	Fout

Microfoon uit-lampje

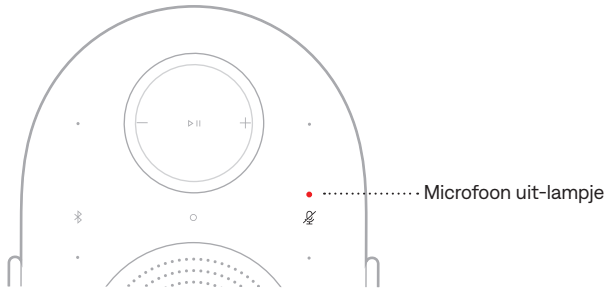

INDICATOR

SYSTEEMSTATUS

Continu rood

Microfoon staat uit

EEN AUDIOKABEL AANSLUITEN

U kunt een smartphone, tablet, computer of ander type apparaat op de luidspreker aansluiten met een audiokabel van 3,5 mm (niet meegeleverd).

1. Sluit het ene uiteinde van de audiokabel aan op de poort op uw apparaat.
2. Sluit het andere uiteinde van de audiokabel aan op de AUX-poort aan de achterkant van de luidspreker.

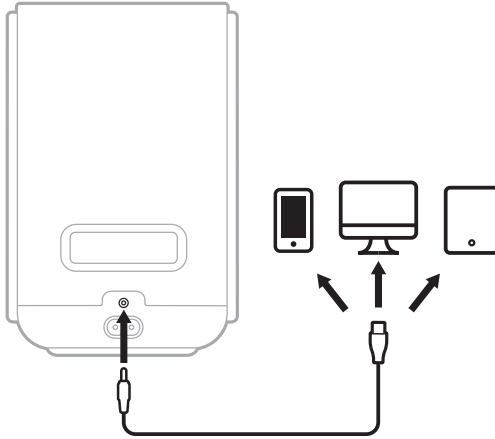

3. Houd de knop Afspelen/Pauzeren ▷|| 2 seconden ingedrukt om over te schakelen naar uw bedrade verbinding.

Het statuslampje knippert 2 keer wit en u hoort een toon.

OVERSCHAKELLEN NAAR EEN BEDRADE VERBINDING

U kunt snel en eenvoudig overschakelen van een via Wi-Fi of *Bluetooth* verbonden bron naar een bedrade verbinding via de AUX-poort.

1. Houd de knop Afspelen/Pauzeren >|| 2 seconden ingedrukt totdat het statuslampje 2 keer wit knippert en u een toon hoort.

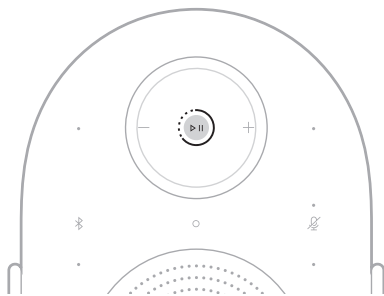

2. Speel audio af vanaf uw bedrade bron.

OPMERKING: Als u terug wilt schakelen, houdt u de knop Afspelen/Pauzeren >|| 2 seconden ingedrukt totdat het statuslampje 2 keer wit knippert of stopt u de audio op uw bedrade bron. Speel audio af vanaf uw via Wi-Fi of *Bluetooth* verbonden bron.

MET EEN ANDER WI-FI-NETWERK VERBINDEN

Voer de volgende stappen uit als de naam of het wachtwoord van uw netwerk is gewijzigd of als u een ander netwerk wilt gebruiken of toevoegen.

1. Houd de *Bluetooth*-knop  en de Volume lager-knop — 5 seconden ingedrukt totdat het statuslampje 2 keer wit knippert.

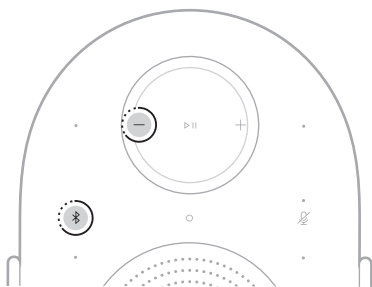

Het statuslampje brandt continu groen. De soundbar is klaar om verbinding te maken met het nieuwe Wi-Fi-netwerk.

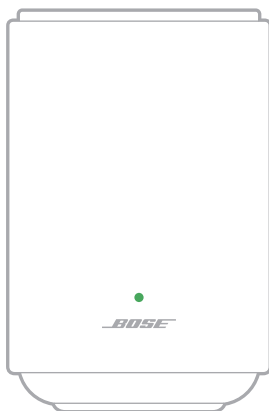

2. Open de Wi-Fi-instellingen op uw apparaat.
3. Selecteer **Bose LS Ultra speaker**.

OPMERKING: Zoek de naam die u voor de luidspreker hebt ingevoerd in de Bose-app. Als u de luidspreker geen naam hebt gegeven, verschijnt de standaardnaam.

4. Open de Bose-app en volg de instructies van de app.

OPMERKING: Als er in de app geen instructies voor de installatie verschijnen, gaat u naar het scherm met de productenlijst en voegt u de luidspreker toe.

WI-FI-FUNCTIONALITEIT UITSCHAKELEN/INSCHAKELEN

Houd de *Bluetooth*-knop  en de knop Afspelen/Pauzeren  5 seconden ingedrukt totdat het statuslampje 2 keer wit knippert.

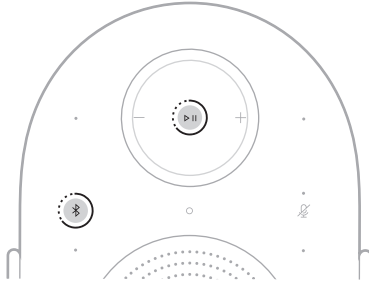

De Bose Lifestyle-collectie bestaat uit volledig op elkaar afgestemde producten die samen een persoonlijke en inspirerende ervaring creëren.

Door het installeren van een homecinemasysteem ontstaat er een surroundbeleving en wordt u ondergedompeld in uw favoriete films en tv-series. Gebruik de Bose-app om uw homecinemasysteem met producten uit de Bose Lifestyle-collectie te installeren (zie pagina 14).

VOORDELEN

- **Geluidskwaliteit:** Creëer de gewenste sfeer of een meeslepende ervaring met vol, krachtig en omhullend geluid.
- **Eenvoud:** Geniet van audio die perfect samengaat met uw interieur.
- **Flexibiliteit:** Neem de regie met de flexibiliteit om meteen te spelen wat u wilt, zoals u het wilt.

COMPATIBELE PRODUCTEN

U stelt een homecinemasysteem samen met de volgende producten uit de Lifestyle-collectie:

- Bose Lifestyle Ultra soundbar: support.bose.com/lu-soundbar
- Twee Bose Lifestyle Ultra speakers: support.bose.com/lu-speaker
- Bose Lifestyle Ultra subwoofer (optioneel): support.bose.com/lu-subwoofer

OPMERKINGEN:

- Alle producten moeten zichtbaar zijn in de Bose-app en verbonden zijn met hetzelfde Wi-Fi-netwerk.
- U kunt het afspelen van media en het volume van het homecinemasysteem regelen met behulp van de bedieningselementen op het product, in de Bose-app of via uw muziekdienst.
- Bij het opzetten van een homecinemasysteem met een Bose Lifestyle Ultra speaker hebt u twee luidsprekers nodig om een stereopaar met een linker- en rechterkanaal te creëren.
- Raadpleeg voor meer informatie over andere producten in de Bose Lifestyle-collectie de gebruikershandleiding van het betreffende product.

De Bose Lifestyle-collectie bestaat uit volledig op elkaar afgestemde producten die samen de luisterervaring naar een hoger niveau tillen.

Door een stereopaar in te stellen, beleeft u uw favoriete muziek alsof u een concert bijwoont en midden tussen het publiek staat. Gebruik de Bose-app om een stereopaar in te stellen (zie pagina 14).

VOORDELEN

- **Geluidskwaliteit:** Creëer een meeslepende ervaring met geluid dat zich van luidspreker naar luidspreker om u heen beweegt.
- **Eenvoud:** Geniet van audio die naadloos samenwerkt met uw telefoon en andere apparaten.
- **Flexibiliteit:** Neem de regie met de flexibiliteit om meteen te spelen wat u wilt, zoals u het wilt.

COMPATIBELE PRODUCTEN

U stelt een Bose Lifestyle-collectie stereopaar samen met twee Bose Lifestyle Ultra speakers.

Ga naar: support.bose.com/lu-speaker

OPMERKINGEN:



- Alle producten moeten zichtbaar zijn in de Bose-app en verbonden zijn met hetzelfde Wi-Fi-netwerk.
- U kunt het afspelen van media en het volume van het stereopaar regelen met behulp van de bedieningselementen op het product, in de Bose-app of via uw muziekdienst.
- Bij het instellen van een stereopaar hebt u twee Bose Lifestyle Ultra speakers nodig om een stereopaar met een linker- en een rechterkanaal te creëren.

LOCATIE VAN SERIENUMMER EN WETTELIJKE MARKERINGEN

Het serienummer bevindt zich op de onderkant van de luidspreker, onder de rubberen voet. Pak de rechterkant van de rubberen voet vast en til deze voorzichtig op totdat de informatie zichtbaar wordt. De wettelijke markeringen bevinden zich op de onderkant van de luidspreker.

DE LUIDSPREKER UPDATEN

Nadat u de installatieprocedure in de Bose-app hebt uitgevoerd en de luidspreker hebt verbonden met uw Wi-Fi-netwerk, wordt de luidspreker automatisch geüpdatet.

Wanneer u handmatig een update wilt starten, houdt u de Actie-knop  en de knop Afspelen/Pauzeren  5 seconden ingedrukt totdat het statuslampje 2 keer wit knippert.

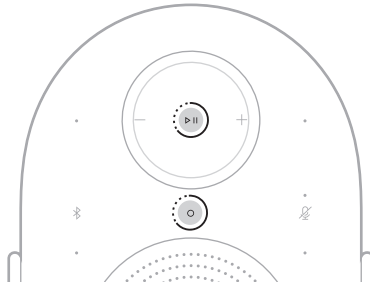

Als er een update beschikbaar is, gaat het bijwerken van de software van start en pulseert het statuslampje langzaam wit. Wanneer de update is voltooid, wordt de luidspreker opnieuw opgestart.

DE LUIDSPREKER SCHOONMAKEN

Neem de buitenkant van de luidspreker af met een zachte, droge doek. Om vlekken te verwijderen, gebruikt u een zachte, vochtige doek.

OPMERKING: De bedieningselementen van de luidspreker kunnen tijdens het schoonmaken per ongeluk worden geactiveerd.

LET OP:

- Zorg dat er GEEN vloeistof op de luidspreker of in openingen wordt gemorst.
- Blaas GEEN lucht in de luidspreker.
- Gebruik GEEN spuitbussen in de buurt van de luidspreker.
- Gebruik GEEN oplosmiddelen, chemicaliën of schoonmaakproducten die alcohol, ammoniak of schuurmiddelen bevatten.
- Zorg dat er GEEN voorwerpen in openingen vallen.

RESERVEONDERDELEN EN ACCESSOIRES

Reserveonderdelen en accessoires kunt u bestellen via de Bose-klantenservice.

Ga naar: support.Bose.com/lu-speaker

BEPERKTE GARANTIE

Voor de luidspreker geldt een beperkte garantie. Ga naar onze website op worldwide.Bose.com/Warranty voor informatie over de beperkte garantie.

Om het product te registreren, gaat u naar worldwide.Bose.com/ProductRegistration voor instructies. Als u het product niet registreert, is dit niet van invloed op uw rechten onder de beperkte garantie.

PROBEER DEZE OPLOSSINGEN EERST

Als u problemen met de luidspreker ondervindt, controleert u het volgende:

- De luidspreker is stevig aangesloten op een werkend stopcontact (zie pagina 16).
- Alle kabels zitten goed vast.
- U hebt het juiste bronapparaat geselecteerd (zie pagina 35).

Als u problemen ondervindt bij het verbinden met uw Wi-Fi-netwerk of *Bluetooth*-apparaat, raadpleegt u de onderstaande tabel voor veelvoorkomende oplossingen.

SYMPTOOM	OPLOSSING
Luidspreker maakt geen verbinding met Wi-Fi-netwerk	<p>Selecteer de juiste netwerknaam in de Bose-app en voer het wachtwoord voor het netwerk in.</p> <p>Controleer of de luidspreker en uw apparaat verbonden zijn met hetzelfde netwerk.</p> <p>Als uw netwerkinformatie is veranderd, zie dan pagina 36.</p> <p>Schakel Wi-Fi in op het apparaat dat u gebruikt voor de installatie.</p> <p>Sluit andere geopende toepassingen op uw apparaat.</p> <p>Als uw router zowel de 2,4GHz- als 5GHz-band ondersteunt, zorg er dan voor dat uw apparaat en de luidspreker verbinding maken met dezelfde band.</p> <p>OPMERKING: Geef elke band een unieke naam zodat u zeker weet dat u verbinding maakt met de juiste band.</p> <p>Reset de router.</p> <p>Verwijder de Bose-app van uw apparaat. Verwijder de stekker uit het stopcontact, wacht 30 seconden en steek de stekker dan weer stevig in het stopcontact. Download de app en start de installatie opnieuw.</p>
Luidspreker maakt geen verbinding met Bluetooth-apparaat	<p>Zet op uw apparaat de <i>Bluetooth</i>-functie uit en weer aan. Verwijder de luidspreker uit het <i>Bluetooth</i>-menu. Maak opnieuw verbinding.</p> <p>Verbind een ander apparaat (zie pagina 27).</p> <p>Zorg ervoor dat u een compatibel <i>Bluetooth</i>-apparaat gebruikt.</p> <p>Verwijder de luidspreker uit de lijst met <i>Bluetooth</i>-apparaten van uw apparaat en maak opnieuw verbinding (zie pagina 28).</p> <p>Wis de apparaatlijst van de luidspreker (zie pagina 29).</p>

AANVULLENDE OPLOSSINGEN

Als het probleem niet is verholpen, kunt u ook de probleemoplossing in de Bose-app raadplegen of artikelen, filmpjes en andere hulpbronnen bekijken op: support.Bose.com/lu-speaker-og

Als u het probleem niet kunt oplossen, neemt u contact op met de Bose-klantenservice.

Ga naar: worldwide.Bose.com/contact

DE LUIDSPREKER RESETTEN

Als de luidspreker niet reageert, kunt u deze resetten.

OPMERKING: Als u de luidspreker reset, worden de bedieningselementen van het product gereset. De apparaatinstellingen blijven gehandhaafd.

Verwijder de stekker uit het stopcontact, wacht 30 seconden en sluit de luidspreker weer aan (zie pagina 13).

De luidspreker wordt ingeschakeld en het statuslampje pulseert langzaam wit en gaat daarna uit. Het resetten is voltooid.

DE FABRIEKINSTELLINGEN VAN DE LUIDSPREKER TERUGZETTEN

Door de fabriekinstellingen terug te zetten worden alle bron-, audio- en netwerkinstellingen uit de luidspreker gewist en keert de luidspreker terug naar de standaardinstellingen.

OPMERKING: Bij het terugzetten van de fabriekinstellingen worden draadloze verbindingen met producten uit de Bose Lifestyle-collectie verbroken.

1. Verwijder de luidspreker uit uw Bose-account via de Bose-app.
2. Houd de knop Afspelen/Pauzeren ▷|| en de Volume lager-knop — 10 seconden ingedrukt totdat het statuslampje langzaam oranje pulseert.

OPMERKING: Het statuslampje blijft even wit branden en pulseert vervolgens langzaam oranje.

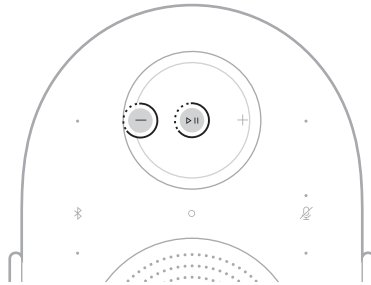

Het terugzetten is voltooid. Uw luidspreker wordt opnieuw opgestart en is klaar om te verbinden.

3. Installeer uw luidspreker met behulp van de Bose-app (zie pagina 14).

Lea y conserve todas las instrucciones de uso y seguridad.

La declaración de conformidad se puede encontrar en: www.Bose.com/compliance



Por la presente, Bose Corporation declara que este producto cumple con los requisitos esenciales y con otras cláusulas relevantes de la Directiva 2014/53/EU y con todos los demás requisitos de directivas correspondientes de la UE.

Instrucciones importantes de seguridad

No use este aparato cerca del agua.

Límpielo solamente con un paño seco.

No bloquee ninguna abertura de ventilación. Realice la instalación conforme a las instrucciones del fabricante.

Use solamente los accesorios especificados por el fabricante.

Derive todas las tareas de servicio al personal calificado. Se debe reparar el aparato cuando no funciona normalmente o está dañado.

ADVERTENCIAS/PRECAUCIONES

- Instrucciones para una instalación segura: Asegúrese de que los pies estén limpios y sin residuos. Coloque el producto sobre una superficie limpia, sin polvo, estable, plana y nivelada. Para un apoyo adecuado, todos los pies deben estar totalmente en contacto con la superficie. Tenga cuidado con los posibles riesgos de caídas, ya que las vibraciones del audio pueden hacer que el producto se mueva. No lo coloque encima de asientos o zonas ocupadas.
- Para reducir el riesgo de incendio o descarga eléctrica, NO exponga este producto a la lluvia, goteo, salpicaduras o humedad y no coloque objetos llenos de líquido, como jarrones, sobre o cerca del producto.
- Mantenga el producto lejos del fuego y de fuentes de calor. NO coloque sobre el producto, o en su proximidad, fuentes de llamas al descubierto, como velas encendidas.
- NO realice alteraciones no autorizadas a este producto.
- NO lo use en vehículos o embarcaciones.
- Si se utiliza la clavija de conexión de red o el acoplador del artefacto como el dispositivo de desconexión, el dispositivo de desconexión deberá permanecer listo para funcionar.



仅适用于海拔 2000m 以下地区安全使用

Use este producto solamente a una altura inferior a 2000 metros.

- Utilice únicamente los siguientes accesorios para montar el producto: Soporte para pared Bose Lifestyle y soporte para piso Bose Lifestyle.
- No coloque ni instale cerca de ninguna fuente de calor, como radiadores, rejillas de calefacción, estufas u otros aparatos (incluidos amplificadores) que produzcan calor.
- No instale el producto en lugares donde se pueda generar condensación.
- El producto no debe ser utilizado por niños.
- La etiqueta del producto se encuentra en la parte inferior del producto.

ADVERTENCIA: No exponga el producto ni los componentes de montaje a sustancias químicas no especificadas por Bose, incluidos, entre otros, lubricantes, productos de limpieza, pulverizadores de contacto o disolventes a base de hidrocarburos. La exposición a este tipo de sustancias puede provocar la degradación del material plástico, con el consiguiente agrietamiento y riesgo de caída.

NOTA: Este equipo ha sido sometido a prueba y se ha comprobado que cumple con los límites de un dispositivo digital Clase B, conforme a la Parte 15 de las reglas de la FCC. Estos límites están diseñados para ofrecer una protección razonable contra interferencias perjudiciales en una instalación domiciliaria. Este equipo genera, usa y puede irradiar energía de radiofrecuencia y, si no se instala y se usa conforme a las instrucciones, puede causar interferencia perjudicial a las comunicaciones de radio. Sin embargo, no se garantiza que la interferencia no se produzca en una instalación en particular. Si este equipo causa interferencias perjudiciales en la recepción de radio o televisión, que se puede determinar al apagar y encender el equipo, se aconseja al usuario intentar corregir la interferencia mediante una o más de las siguientes medidas:

- Reoriente o reubique el producto receptor o la antena.
- Aumente la separación entre el equipo y el receptor.
- Conecte el equipo a una salida eléctrica en un circuito diferente al que está conectado el receptor.
- Consulte con el distribuidor o con un técnico en radio o televisión experimentado para obtener ayuda.

Los cambios o las modificaciones no aprobadas expresamente por Bose Corporation podrían invalidar la autoridad del usuario para operar el equipo.

Este dispositivo cumple con la parte 15 de las normas de la FCC y con los estándares RSS exentos de licencia de ISED Canada. El funcionamiento está sujeto a las siguientes dos condiciones: (1) Este dispositivo no debe provocar interferencias dañinas y (2) Este dispositivo debe aceptar cualquier interferencia recibida, incluida la interferencia que puede causar un funcionamiento no deseado.

Este equipo debe instalarse y operarse a una distancia mínima de 20 cm entre el radiador y su cuerpo.

Este dispositivo que funciona de 5150 a 5250 MHz es solo para uso en interiores para reducir la interferencia potencialmente dañina con los sistemas de satélite móvil que comparten el mismo canal.

La regulación de la FCC restringe el uso de este dispositivo exclusivamente a interiores.

Se prohíbe el uso de este dispositivo en plataformas petrolíferas, coches, trenes, barcos y aviones, excepto en aviones grandes que vuelen a más de 10.000 pies en la banda de 5925-6425 GHz.

Se prohíbe la operación de transmisores en la banda de 5925-7125 GHz para controlar o comunicarse con sistemas de aeronaves no tripuladas.

ID DE LA FCC: A94443508

CAN ICES (B)/NMB(B)

Para Europa: Banda de frecuencia de funcionamiento 2400 a 2483,5 MHz, 5150 a 5350 MHz y 5470 a 5725 MHz. Potencia de transmisión máxima menor que 20 dBm EIRP. | Banda de frecuencia de funcionamiento 5725 a 5850 MHz. Potencia de transmisión máxima menor que 14 dBm (25 mW) EIRP. | Banda de frecuencia de funcionamiento 5945 a 6425 MHz. Potencia de transmisión máxima menor que 23 dBm EIRP.

Este dispositivo está restringido al uso en interiores cuando funciona en el rango de frecuencia de 5150 a 5350 MHz en todos los estados miembro de la UE que se listan en la tabla.

									
AT	BE	BG	HR	CY	CZ	DK	EE	FI	FR
DE	EL	HU	UK (NI)	IT	LV	LT	LU	MT	NL
PL	PT	RO	SK	SI	ES	SE	CH	IS	LI
NO									

UK



Este símbolo significa que el producto no debe desecharse como residuo doméstico y que debe depositarse en un centro de recolección apropiado para reciclaje. La eliminación y el reciclado adecuados ayudan a proteger los recursos naturales, la salud de las personas y el medio ambiente. Para obtener más información sobre la eliminación y el reciclado de este producto, póngase en contacto con su municipio, el servicio de gestión de residuos o el comercio donde haya comprado este producto.

Regulaciones técnicas de dispositivos de radiofrecuencia de baja potencia: Sin el permiso concedido por la NCC, ninguna empresa, compañía o usuario puede cambiar la frecuencia, mejorar la potencia de transmisión ni alterar las características originales, así como el rendimiento a dispositivos de radiofrecuencia de baja potencia aprobados. Los dispositivos de radiofrecuencia de baja potencia no deberían afectar la seguridad del avión ni interferir con las comunicaciones legales; si se determinara una interferencia, el usuario deberá dejar de usar de inmediato hasta que no se perciba interferencia. Dichas comunicaciones legales implican que las comunicaciones de radio se operan conforme con la Ley de administración de telecomunicaciones. Los dispositivos de radiofrecuencia de bajo consumo deben ser susceptibles a la interferencia de las comunicaciones legales o de los dispositivos de ondas de radio ISM.

Información del estado de la corriente: El producto, de acuerdo con la directiva europea de Diseño ecológico de productos relacionados con la energía 2009/125/EC y la regulación de Diseño ecológico para productos relacionados con la energía e información energética (enmienda) (salida de la UE) de 2020, cumple con el reglamento de la Comisión (UE) 2023/826. Para obtener información sobre el consumo de energía de los distintos modos de espera y el periodo tras el cual el producto vuelve automáticamente a esos modos, visite www.Bose.com/compliance y seleccione esta regulación.



R-R-Bos-443508

보스코리아 유한회사

Nombres y contenidos de las sustancias o elementos tóxicos o peligrosos

Nombre de parte	Sustancias y elementos tóxicos o peligrosos									
	Plomo (Pb)	Mercurio (Hg)	Cadmio (Cd)	Hexavalente (CR(VI))	Bifenilo polibromado (PBB)	Difeniléter polibromado (PBDE)	Ftalato de dibutilo (DBP)	Di-isobutilftalato (DIBP)	Butilbencilftalato (BBP)	Bis (2-etilhexil) ftalato (DEHP)
PCB	X	O	O	O	O	O	O	O	O	O
Partes metálicas	X	O	O	O	O	O	O	O	O	O
Partes plásticas	O	O	O	O	O	O	O	O	O	O
Altavoces	X	O	O	O	O	O	O	O	O	O
Cables	X	O	O	O	O	O	O	O	O	O

Esta tabla se ha elaborado de conformidad con las disposiciones de la norma SJ/T 11364.

O: Indica que esta sustancia tóxica o peligrosa que está presente en todos los materiales homogéneos para esta parte se encuentra por debajo del requisito de límite de GB/T 26572.

X: Indica que esta sustancia tóxica o peligrosa que está presente en al menos uno de los materiales homogéneos utilizados para esta parte se encuentra por encima del requisito de límite de GB/T 26572.



Unidad	Sustancias restringidas y símbolos químicos					
	Plomo (Pb)	Mercurio (Hg)	Cadmio (Cd)	Cromo hexavalente (Cr ⁶⁺)	Bifenilo polibromado (PBB)	Éteres difenil polibromados (PBDE)
PCB	-	O	O	O	O	O
Partes metálicas	-	O	O	O	O	O
Partes plásticas	O	O	O	O	O	O
Altavoces	-	O	O	O	O	O
Cables	-	O	O	O	O	O

Nota 1: "O" indica que el porcentaje de contenido de la sustancia restringida no excede el porcentaje del valor de referencia presente.

Nota 2: El "-" indica que la sustancia restringida corresponde a la exención.

Fecha de fabricación: El octavo dígito del número de serie indica el año de fabricación; "6" es 2016 o 2026.

Importadores: Bose Electronics (Shanghai) Company Limited, Level 6, Tower D, No. 2337 Gudai Rd. Minhang District, Shanghai 201100 | Bose Products B.V., Vijzelstraat 68, 1017HL Amsterdam, Países Bajos | Ingram Micro Mexico SA de CV, Joséfillo 3 Int. Piso 5 Col. El Parque, Naucalpan de Juárez, Edo Mex 53398 Número de teléfono: +52 55 5263 6500 | Bose Limited (H.K.), 7F., No. 2, Sec. 3, Minsheng E. Road, Zhongshan Dist., Taipei City 104511, Número de teléfono: +886-2-2514 7676 | Bose Limited, 16 Dufour's Place, London W1F 7SP

Teléfono de servicio técnico en México: 0800-266-0292

Potencia de entrada: 100-240 V ~, 50/60 Hz, 20 W

Modelo: 443508. La ID de CMIIT se encuentra en la parte inferior del altavoz.

Los **Términos de uso de Bose** se aplican a este producto: worldwide.Bose.com/termsofuse

Este producto está cubierto por una **garantía limitada de Bose**, disponible en worldwide.Bose.com/Warranty

Divulgaciones de licencia: Para ver las divulgaciones de licencia que se aplican a los paquetes de software de terceros incluidos como componentes del altavoz Bose Lifestyle Ultra, use la aplicación Bose. Puede acceder a esta información en el menú de configuración.

Amazon, Alexa, Amazon Music y todas las marcas relacionadas son marcas comerciales de Amazon.com, Inc. o sus afiliados.

Apple, AirPlay, el logotipo de Apple, y Apple Music son marcas comerciales Apple Inc., registradas en EE. UU. y otros países. App Store es una marca de servicio de Apple Inc.

El uso del distintivo Funciona con Apple significa que un accesorio se diseñó de forma específica para funcionar con la tecnología identificada en el distintivo y que cuenta con la certificación del desarrollador para cumplir con los estándares de rendimiento de Apple.

La marca denominativa y los logotipos de *Bluetooth*[®] son marcas comerciales registradas propiedad de Bluetooth SIG Inc. y cualquier uso de dichas marcas por parte de Bose Corporation se encuentra bajo licencia.

Google, Android, Google Play, Google Cast, y otras marcas son marcas comerciales de Google LLC.

Este producto está protegido bajo ciertos derechos de propiedad intelectual de Microsoft. Se prohíbe el uso o la distribución de dicha tecnología fuera de este producto sin licencia de Microsoft.

Pandora es una marca comercial de Pandora Media, Inc. y se utiliza con permiso.

El software de Spotify está sujeto a licencias de terceros que se encuentran aquí:

<https://www.spotify.com/connect/third-party-licenses>

Wi-Fi es una marca comercial registrada de Wi-Fi Alliance[®].

Bose, el logotipo B, y Lifestyle son marcas comerciales de Bose Corporation. | Sede central de Bose Corporation: 1-877-230-5639 | ©2026 Bose Corporation. No se puede reproducir, modificar, distribuir, o usar de otra manera ninguna parte de este trabajo sin previo consentimiento por escrito.

Ubicación del número de serie y las marcas regulatorias: Este número de serie se encuentra en la parte inferior del altavoz, debajo del pie de goma. Sujete el lado derecho del pie de goma y levántelo con cuidado hasta que se muestre la información. Las marcas regulatorias se encuentran en la parte inferior del altavoz.

Complete y conserve para referencia futura

Número de serie: _____

Número de modelo: 443508

Guarde el recibo con la guía del usuario. Ahora es un buen momento para registrar su producto Bose.

Puede hacerlo fácilmente visitando worldwide.Bose.com/ProductRegistration

CONTENIDO DE LA CAJA

Contenido..... 10

UBICACIÓN DEL ALTAVOZ

Recomendaciones..... 11

Montar el altavoz 12

CONECTAR EL ALTAVOZ A LA CORRIENTE 13

CONFIGURAR LA APLICACIÓN BOSE

Descargar la aplicación Bose 14

CONFIGURAR EL ALTAVOZ

Configurar un altavoz independiente..... 15

Configurar el sistema de cine en casa..... 15

Configurar el par estéreo 15

ALIMENTACIÓN

Encender..... 16

Modo de espera en red..... 16

 Activar el modo de espera de red (manualmente)..... 16

 Salir del modo de espera de red..... 16

CONTROLES DEL ALTAVOZ

Reproducción multimedia..... 18

Volumen 19

Asistente de voz..... 20

Ajustar el audio 20

AMAZON ALEXA

Acceder a Amazon Alexa..... 21

 Usar su voz 21

 Usar los controles del producto 22

CONTROL DE VOZ CON EL ASISTENTE DE GOOGLE

Acceder al Asistente de Google..... 23

TRANSMITIR AUDIO CON GOOGLE CAST™..... 24

TRANSMITIR AUDIO CON AIRPLAY

Transmitir audio desde el Centro de control 25

Transmitir audio desde una aplicación 25

SPOTIFY CONNECT™ 26

CONEXIONES *BLUETOOTH*®

Conectar un dispositivo 27

Desconectar un dispositivo 27

Reconectar un dispositivo..... 28

Conectar un dispositivo adicional..... 28

Borrar la lista de dispositivos del altavoz 29

ESTADO DEL ALTAVOZ

Estado de la alimentación..... 30

Estado de la Wi-Fi®..... 30

Estado de la conexión *Bluetooth*..... 31

Estado de actualización y errores..... 31

Estado de Amazon Alexa..... 32

 Luz de micrófono apagado..... 33

CONEXIÓN POR CABLE

Conectar un cable de audio 34
 Cambiar a una conexión por cable 35

CONEXIÓN WI-FI

Conectar a una red Wi-Fi diferente..... 36
 Desactivar/activar la funcionalidad Wi-Fi 37

CREAR UN SISTEMA DE CINE EN CASA CON LA COLECCIÓN BOSE LIFESTYLE

Ventajas..... 38
 Productos compatibles 38

DEFINIR UN PAR ESTÉREO DE LA COLECCIÓN BOSE LIFESTYLE

Ventajas..... 39
 Productos compatibles 39

CUIDADO Y MANTENIMIENTO

Ubicación del número de serie y las marcas regulatorias..... 40
 Actualizar el altavoz 40
 Limpiar el altavoz..... 40
 Repuestos y accesorios..... 41
 Garantía limitada..... 41

SOLUCIÓN DE PROBLEMAS

Intente primero con estas soluciones 42
 Soluciones adicionales 42
 Restaurar el altavoz 43
 Restablecer el altavoz a la configuración de fábrica 43

CONTENIDO

Confirme que estén incluidas las siguientes partes:

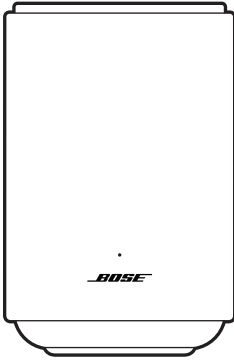

Altavoz Bose Lifestyle Ultra

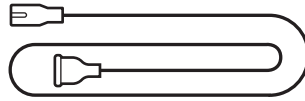

Cable de corriente*

*Puede entregarse con múltiples cables de corriente. Use el cable de corriente correspondiente a su región.

NOTA: Si cualquier parte del producto está dañada o falta, no lo use. Visite support.bose.com/lu-speaker para ver artículos de solución de problemas, videos, y reparación o sustitución de productos.

RECOMENDACIONES

Para obtener el mejor rendimiento, siga estas recomendaciones cuando ubica el altavoz:

- NO coloque el altavoz sobre equipos de audio/video (receptores, TV, etc.) ni sobre ningún otro objeto que pueda generar calor. El calor que generan estos equipos puede resultar en un rendimiento deficiente del altavoz.
- NO coloque ningún objeto encima o delante del altavoz.
- Para evitar interferencia, mantenga otros equipos inalámbricos a 0,3 - 0,9 m de distancia del altavoz. Coloque el altavoz fuera y lejos de gabinetes metálicos y de fuentes de calor directo.
- Coloque el altavoz sobre una superficie estable y nivelada.
- Mantenga la parte posterior y los laterales del altavoz al menos a 5,08 – 7,62 cm de cualquier otra superficie u objeto. La obstrucción de los puertos afecta la calidad de sonido.
- Asegúrese de que haya una fuente de alimentación de CA (red eléctrica) cerca.

MONTAR EL ALTAVOZ

Puede montar el altavoz en la pared o fijarlo a un soporte para piso. Para adquirir el soporte para pared Bose Lifestyle o el soporte para piso Bose Lifestyle, póngase en contacto con un distribuidor autorizado de Bose.

Visite: support.bose.com/lu-speaker

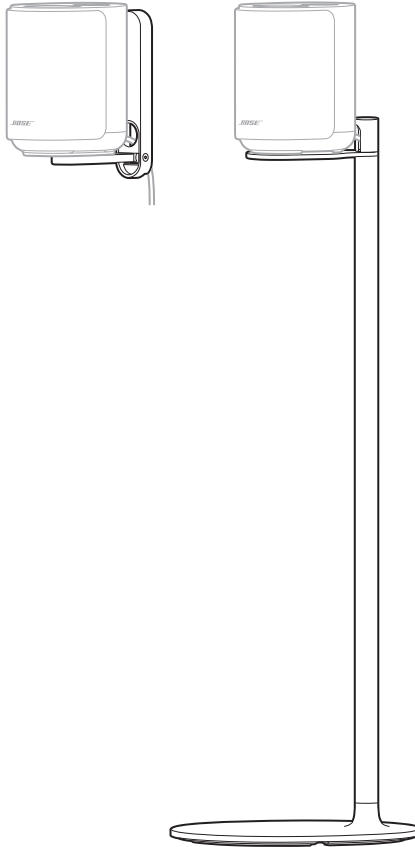

PRECAUCIÓN: NO use ningún otro accesorio para montar el altavoz.

Conecte el altavoz a una fuente de alimentación de CA (red eléctrica) mediante el cable de corriente.

1. Conecte el cable de corriente al puerto de alimentación del altavoz.
2. Enchufe el otro extremo del cable de corriente a una fuente de alimentación de CA (red eléctrica).

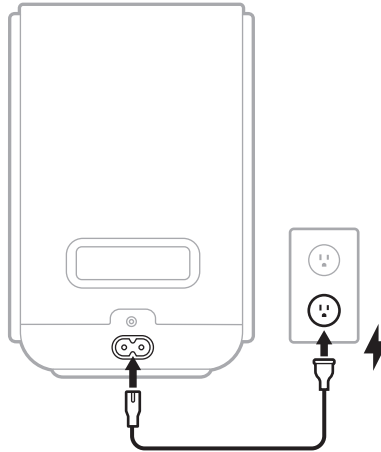

El altavoz se enciende. La luz de estado parpadea lentamente de color blanco, azul, verde, rojo, amarillo, violeta y ámbar (repetidamente) y se oye un tono. El altavoz está listo para configurarlo.

NOTA: La luz de estado parpadea lentamente de color blanco, azul, verde, rojo, amarillo, violeta y ámbar (repetidamente) y se oye un tono sólo durante la configuración inicial del producto. Si está volviendo a conectar el altavoz a la corriente, la luz de estado parpadea lentamente de color blanco y luego se apaga. El altavoz está totalmente encendido.

3. Configure el altavoz usando la aplicación Bose (vea la página 14).

La aplicación Bose permite configurar y controlar el altavoz desde un dispositivo móvil en la misma red Wi-Fi, como un teléfono inteligente o una tableta.

Con la aplicación, puede crear un sistema de cine en casa, definir un par estéreo, configurar Amazon Alexa, activar Google Cast, controlar la configuración del altavoz y obtener información sobre actualizaciones y nuevas funciones de Bose.

NOTA: Si ya descargó la aplicación Bose para otro producto Bose, abra la aplicación y agregue el altavoz desde la pantalla de la lista de productos.

DESCARGAR LA APLICACIÓN BOSE

1. En el dispositivo, descargue la aplicación Bose.



setup.Bose.com/lu-speaker



2. Siga las instrucciones de la aplicación para configurar el altavoz.

Al iniciar la configuración, la luz de estado del altavoz se ilumina de color verde. Cuando el altavoz se está conectando a la red Wi-Fi, la luz de estado parpadea lentamente de color verde.

NOTAS:

- Puede configurar el altavoz con otros productos de la Colección Bose Lifestyle para crear un sistema de cine en casa (vea la página 38). Si conecta varios productos Bose a la vez, empiece por la barra de sonido para una configuración más fluida.
- También puede configurar el altavoz como parte de un par estéreo con otro altavoz Bose Lifestyle Ultra (vea la página 39).

CONFIGURAR UN ALTAVOZ INDEPENDIENTE

Empezar a usar el altavoz Bose Lifestyle Ultra es tan sencillo como conectarlo a la corriente (vea la página 13).

CONFIGURAR EL SISTEMA DE CINE EN CASA

Sumérgase en las películas y programas de televisión favoritos creando una experiencia de sonido envolvente para el sistema de cine en casa (vea la página 38).

Puede crear un sistema de cine en casa de la Colección Bose Lifestyle con los siguientes productos Bose:

- Barra de sonido Bose Lifestyle Ultra
- Dos altavoces Bose Lifestyle Ultra
- (Opcional) Subwoofer Bose Lifestyle Ultra

NOTA: Para configurar un sistema de cine en casa con la Colección Bose Lifestyle, use la aplicación Bose (vea la página 14). Si conecta varios productos Bose a la vez, empiece por la barra de sonido para una configuración más sencilla.

CONFIGURAR EL PAR ESTÉREO

Disfrute la inmersión en la música definiendo los distintos canales (izquierdo y derecho) para varios altavoces (vea la página 39).

Para configurar un par estéreo, necesita dos altavoces Bose Lifestyle Ultra.

ENCENDER



Cuando enchufa el altavoz a una fuente de alimentación de CA (red eléctrica), el altavoz se enciende automáticamente. La luz de estado titila lentamente de color blanco.

MODO DE ESPERA EN RED

El altavoz pasa a un estado de modo de espera de red cuando el audio se detiene y no ha presionado ningún botón ni hablado con Amazon Alexa o con el Asistente de Google del dispositivo durante 20 minutos.

- Para acceder a Amazon Alexa en el modo de espera de red, asegúrese de que el altavoz esté configurado usando la aplicación Bose (vea la página 14) se configuró Amazon Alexa en el producto (vea la página 21) y el micrófono está encendido (vea la página 32).
- Cuando el altavoz está en el modo de espera de red, puede seguir usando su voz para acceder al dispositivo habilitado con el Asistente de Google para controlar el altavoz (vea la página 23).
- Puede desactivar el temporizador en espera usando la aplicación Bose. Puede acceder a esta opción en el menú de configuración.

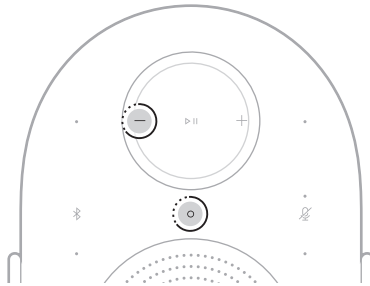

Activar el modo de espera de red (manualmente)

Para poner el altavoz en modo de espera de red manualmente, toque y mantenga presionado el botón Acción  y el botón Bajar volumen  por 5 segundos hasta que la luz de estado parpadee de color blanco 2 veces.



Salir del modo de espera de red

Para activar el altavoz desde el modo de espera de red:

- Toque el botón *Bluetooth* , el botón Acción , o el botón Reproducir/Pausa .
- Reproduzca o reanude el audio usando el dispositivo o la aplicación Bose (vea la página 14).
- Hable con Amazon Alexa (vea la página 21) o el Asistente de Google del dispositivo (vea la página 23).

Los controles del altavoz se encuentran en la parte superior del altavoz. Se usan para controlar el altavoz, el asistente de voz y administrar las conexiones Wi-Fi y *Bluetooth*.

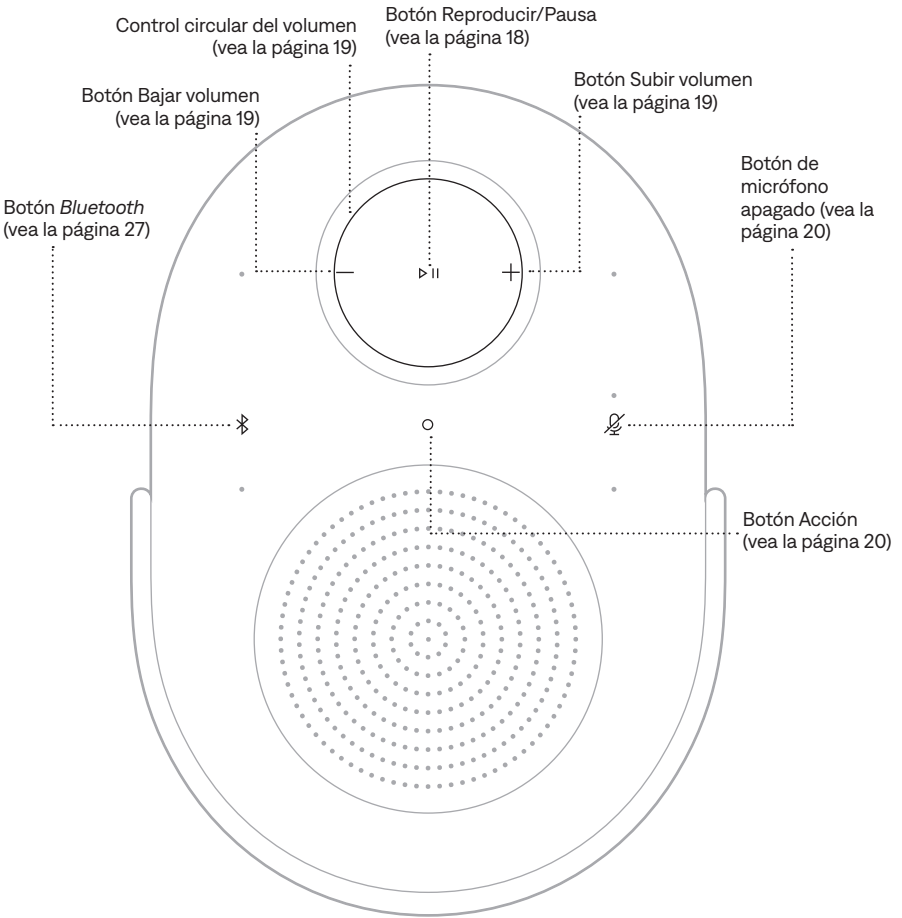

SUGERENCIA: También puede controlar el altavoz usando la aplicación Bose (vea la página 14).

REPRODUCCIÓN MULTIMEDIA

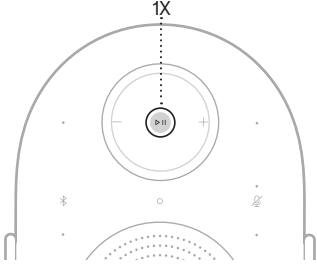
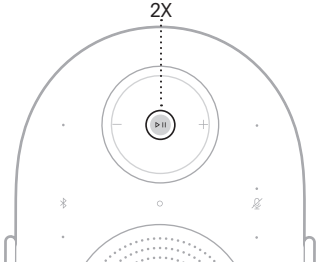
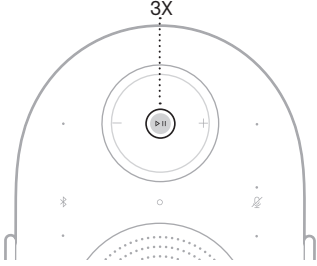
FUNCIÓN	QUÉ HACER
<p>Reproducir/Pausa</p>	<p>Toque ▷ .</p> 
<p>Saltar a la pista siguiente</p>	<p>Toque dos veces ▷ .</p> 
<p>Salto atrás</p>	<p>Toque tres veces ▷ .</p> 

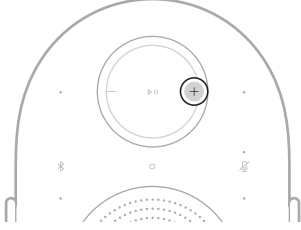
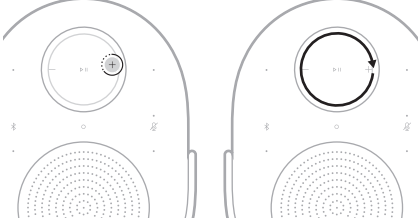
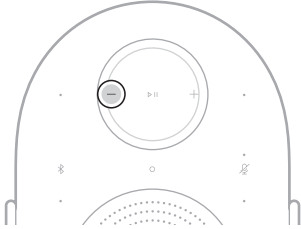
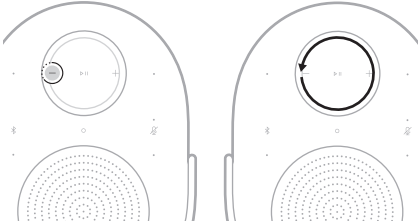

NOTA: No puede reproducir/pausar, avanzar o retroceder en una fuente AUX.

VOLUMEN

FUNCIÓN	QUÉ HACER
Subir el volumen	<p>Toque +.</p> 
Subir el volumen rápidamente	<p>Toque y mantenga presionado + o deslice el control circular del volumen en el sentido de las agujas del reloj.</p> 
Bajar el volumen	<p>Toque —.</p> 
Bajar el volumen rápidamente	<p>Toque y mantenga presionado — o deslice el control circular del volumen en sentido contrario a las agujas del reloj.</p> 

NOTA: Cuando el volumen se ha subido o bajado completamente, la luz de estado parpadea de color blanco. 2 veces y se oye un tono.

ASISTENTE DE VOZ

Puede usar el botón Acción  para controlar Amazon Alexa (vea la página 22). Use el botón de micrófono apagado  para apagar el micrófono (vea la página 22).

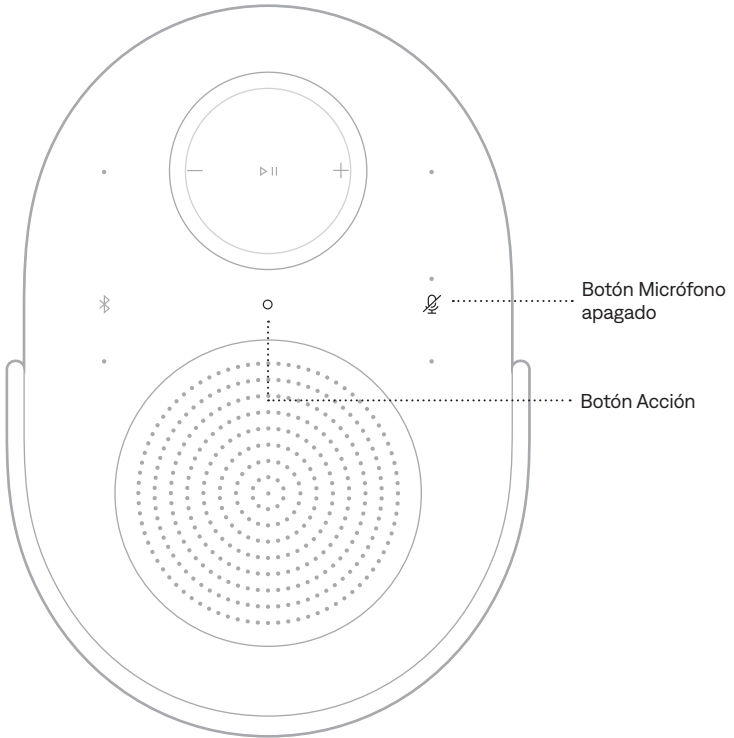

SUGERENCIA: También puede usar su voz para controlar Amazon Alexa (vea la página 21).

AJUSTAR EL AUDIO

Para ajustar los graves, agudos, el canal central y el canal de altura use la aplicación Bose (vea la página 14). Puede acceder a estas opciones desde la pantalla de control del producto.

ACCEDER A AMAZON ALEXA

Con Alexa en el altavoz, puede simplificar su vida y usar su voz para controlar la música y mucho más. Usar Alexa es tan fácil como preguntar. Pregunte y Alexa puede reproducir su canción favorita, saltar a la siguiente pista, ajustar el volumen, leer las noticias y más. Cuando usa Alexa en el altavoz hace que sea más fácil que nunca controlar su hogar inteligente, simplemente usando su voz.

Para más información sobre las funciones de Alexa, visite:
<https://www.amazon.com/alexaonbose>

Para configurar Amazon Alexa en el altavoz, use la aplicación Bose. Puede acceder a esta opción en el menú de configuración.

NOTAS:

- Alexa no está disponible en todos los idiomas y países. Las características y la funcionalidad de Alexa pueden variar según la ubicación.
- Cuando configura Alexa, asegúrese de usar la misma cuenta de servicio de audio que usó en la aplicación Bose.
- Si tiene varios productos Bose en su casa, para una experiencia de asistente de voz fluida, Bose recomienda que una persona use su cuenta de Bose y su cuenta de Amazon Alexa para configurar Alexa para todos los productos Bose.

Usar su voz







Comience con "Alexa" y luego diga:

PUEDE PROBAR	EJEMPLOS DE QUÉ DECIR
Hablar con Alexa	Ayúdame a comenzar.
Reproducir audio	Reproduce música rock. NOTA: Amazon Music se define como servicio de música predeterminado. Para cambiar el servicio de música predeterminado, use la aplicación Alexa.
Poner en pausa el audio	Pausa.
Controlar el volumen	Sube el volumen.
Saltar a la siguiente canción	Salta esta canción.
Reproducir de un servicio de audio específico	Reproduce NPR en Spotify. NOTA: Amazon Alexa no es compatible con todos los servicios de audio.

PUEDE PROBAR	EJEMPLOS DE QUÉ DECIR
Reproducir en un altavoz específico	Reproduce jazz en la "cocina". NOTA: Asegúrese de que usa el nombre del altavoz que le asignó en la aplicación Bose. Si múltiples altavoces tienen el mismo nombre, use el nombre asignado en la aplicación Alexa o cambie el nombre en la aplicación Bose.
Configurar un temporizador	Configura un cronómetro de 2 minutos.
Descubrir más skills	¿Cuáles son tus skills?
Detener Alexa	Para.

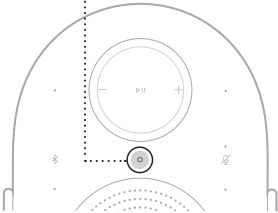
Usar los controles del producto

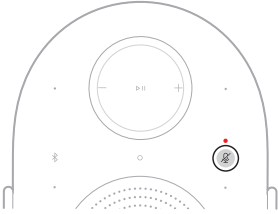
Puede usar el botón Acción  para controlar Amazon Alexa. Use el botón de micrófono apagado  para apagar el micrófono. Se encuentran en la parte superior del altavoz.

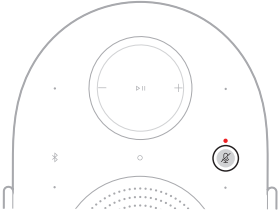
PUEDE PROBAR	QUÉ HACER	
Hablar con Alexa	Toque  y haga su pedido. Para obtener una lista de cosas que puede probar, visite: https://www.amazon.com/alexaonbose	
Detener alarmas y temporizadores	Toque  .	
Detener Alexa	Toque  .	
Encender/apagar el micrófono	Toque  . NOTA: Cuando el micrófono está apagado, la luz de micrófono apagado se ilumina de color rojo y no puede acceder a Alexa.	

ACCEDER AL ASISTENTE DE GOOGLE

El altavoz es compatible con un dispositivo habilitado con el Asistente de Google conectado a la red. Controle el altavoz con su voz. Simplemente, pregúntele al Asistente de Google.

Comience diciendo "Hey Google" y haga su pedido en <nombre del altavoz>. Por ejemplo, intente reproducir su música favorita. Simplemente diga "Hey Google, reproduce la playlist Mi sesión de gimnasia en el salón".

NOTAS:

- Se requiere un dispositivo habilitado con el Asistente de Google.
- El control de voz está desactivado de forma predeterminada. Para configurar el control de voz, use la aplicación Bose para activar y configurar Google Cast para su dispositivo habilitado con el Asistente de Google. Puede acceder a estas opciones en el menú de configuración.
- Asegúrese de que usa el nombre del altavoz que le asignó en la aplicación Bose. Si varios altavoces tienen el mismo nombre, use el nombre asignado en la aplicación Asistente de Google o cambie el nombre en la aplicación Bose.
- El Asistente de Google no está disponible en todos los idiomas y países.
- Para obtener más información sobre lo que el Asistente de Google puede hacer, visite: <https://support.google.com/assistant>

El altavoz funciona con Google Cast. Con Google Cast, puede transmitir audio desde aplicaciones compatibles con solo tocar el botón Cast.

NOTAS:

- Para usar Google Cast, debe tener una conexión Wi-Fi.
- Google Cast está desactivado de forma predeterminada. Para activar Google Cast, use la aplicación Bose. Puede acceder a esta opción en el menú de configuración.
- Periódicamente, se agregan nuevas aplicaciones compatibles.

Su teléfono es el control remoto

- Simplemente toque el botón Cast de sus aplicaciones conocidas y favoritas. No se requieren nuevos inicios de sesión ni descargas.
- Use su teléfono para buscar, reproducir, pausar y subir el volumen desde cualquier lugar de la casa.
- Mientras está escuchando música, puede seguir usando su teléfono para otras cosas: desplazarse por las redes sociales, enviar un mensaje de texto e incluso aceptar llamadas.
- Disfrute de la música en toda la casa cuando usa el casting multihabitación con altavoces compatibles con Cast.

Entretenimiento ilimitado, según sus necesidades

- Funciona con cientos de aplicaciones y continuamente se agregan nuevas.
- Puede disfrutar de millones de canciones de los servicios de música populares como Pandora, Spotify y YouTube Music.

El altavoz puede reproducir audio de AirPlay 2, que le permite rápidamente transmitir audio desde su dispositivo Apple a este altavoz o múltiples altavoces.

NOTAS:

- Para usar AirPlay 2, necesita un dispositivo Apple con iOS 14.1 o posterior.
- El dispositivo Apple y el altavoz deben estar conectados en la misma red Wi-Fi.
- Para más información sobre AirPlay, visite: <https://www.apple.com/airplay>

TRANSMITIR AUDIO DESDE EL CENTRO DE CONTROL

1. En el dispositivo Apple abra el Centro de control.
2. Toque y mantenga presionado la tarjeta de audio en la esquina superior derecha de la pantalla y luego toque el icono de AirPlay .
3. Seleccione el altavoz.

TRANSMITIR AUDIO DESDE UNA APLICACIÓN

1. Abra la aplicación de música (como Apple Music) y seleccione una pista para reproducir.
2. Toque .
3. Seleccione el altavoz.

Use el teléfono, tableta o computadora como control remoto para Spotify.
Vaya a spotify.com/connect para saber cómo.

CONECTAR UN DISPOSITIVO

1. Toque el botón *Bluetooth* .

La luz de estado titila lentamente de color azul y se oye un tono.

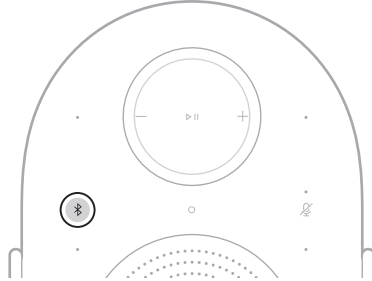

2. En el dispositivo, acceda a la configuración de *Bluetooth*.
3. Seleccione el altavoz de la lista de productos disponibles.

NOTA: Busque el nombre que le asignó al altavoz en la aplicación Bose. Si no le asignó un nombre al altavoz, aparece el nombre predefinido.



El altavoz aparece en la lista de productos conectados. La luz de estado se ilumina de color azul por 5 segundos (vea la página 31).

NOTA: Asegúrese de que la conexión *Bluetooth* está activada en el dispositivo.

DESCONECTAR UN DISPOSITIVO

Use la aplicación Bose para desconectar el dispositivo.

SUGERENCIA: También puede usar la configuración *Bluetooth* en el dispositivo. Al desactivar la función *Bluetooth*, se desconecta el altavoz y todos los demás productos conectados por *Bluetooth*.

RECONECTAR UN DISPOSITIVO

Toque el botón *Bluetooth* .

El altavoz intenta conectarse con el dispositivo más recientemente conectado.

NOTAS:

- Asegúrese de que la función *Bluetooth* está activada en el dispositivo.
- El dispositivo debe estar dentro del rango de 9 m y encendido.

CONECTAR UN DISPOSITIVO ADICIONAL

Puede guardar hasta ocho dispositivos en la lista de dispositivos del altavoz.

NOTA:

- Asegúrese de que la función *Bluetooth* está activada en el dispositivo.
 - Puede reproducir audio solo de un dispositivo a la vez.
1. Toque y mantenga presionado el botón *Bluetooth*  por 5 segundos hasta que la luz de estado titila lentamente de color azul y se oye un tono.

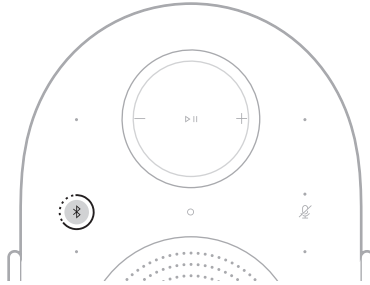

2. En el dispositivo, seleccione el altavoz de los productos disponibles.

El altavoz aparece en la lista de productos conectados. La luz de estado se ilumina de color azul por 5 segundos (vea la página 31).

BORRAR LA LISTA DE DISPOSITIVOS DEL ALTAVOZ

1. Toque y mantenga presionado el botón *Bluetooth*  por 10 segundos hasta que la luz de estado parpadea 2 veces de color blanco y se oye un tono.

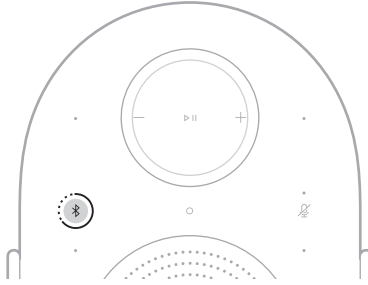

2. Borre el altavoz de la configuración *Bluetooth* del dispositivo.

Se eliminan todos los dispositivos. El altavoz está listo para conectar (vea la página 27).

La luz de estado se encuentra en la parte delantera del altavoz y muestra el estado del altavoz.

NOTA: Cuando el altavoz ejecuta correctamente un comando, la luz de estado parpadea 2 veces de color blanco.



ESTADO DE LA ALIMENTACIÓN

Muestra el estado de la alimentación del altavoz.

ACTIVIDAD DE LAS LUCES DE ESTADO	ESTADO DEL SISTEMA
Titila lentamente de color blanco, azul, verde rojo, violeta y ámbar (repetidamente)	Encendido, listo para la configuración NOTA: Sólo se produce durante la configuración inicial del producto.
Titila lentamente de color blanco	Encendiendo

ESTADO DE LA WI-FI

Muestra el estado de la conexión Wi-Fi del altavoz.

ACTIVIDAD DE LAS LUCES DE ESTADO	ESTADO DEL SISTEMA
Color verde	Listo para conectarse a la red Wi-Fi
Titila lentamente de color verde	Conectándose a una red Wi-Fi

ESTADO DE LA CONEXIÓN *BLUETOOTH*

Muestra el estado de la conexión *Bluetooth* de los dispositivos.

ACTIVIDAD DE LAS LUCES DE ESTADO	ESTADO DEL SISTEMA
Titila lentamente de color azul	Listo para conectar a un dispositivo
Parpadea rápidamente de color azul	Conectando al dispositivo
Color azul (5 segundos)	Conectado al dispositivo

ESTADO DE ACTUALIZACIÓN Y ERRORES

Muestra el estado de las actualizaciones de software y alertas de errores.

ACTIVIDAD DE LAS LUCES DE ESTADO	ESTADO DEL SISTEMA
Titila lentamente de color blanco	Actualizando el altavoz
Titila lentamente de color ámbar	Restaurar el altavoz
Parpadea rápidamente de color ámbar	Se perdió la conexión Wi-Fi
Parpadea rápidamente de color blanco y ámbar (repetidamente)	La solicitud no está disponible temporalmente; vuelva a intentarlo más tarde
Titila lentamente de color ámbar	Error de la fuente
Parpadea rápidamente de color rojo	Error - contactar al servicio técnico de Bose

ESTADO DE AMAZON ALEXA

Muestra el estado de Amazon Alexa.

ACTIVIDAD DE LAS LUCES DE ESTADO	ESTADO DEL SISTEMA
Apagado	Amazon Alexa está inactivo
Color cian	Amazon Alexa está escuchando
Parpadea rápidamente de color cian	Amazon Alexa está pensando
Titila lentamente de color azul cian	Amazon Alexa está hablando
Titila de color amarillo	Notificación o mensaje de Amazon
Parpadea de color azul 2 veces, luego parpadea de color cian 2 veces	Alerta (temporizador, alarma o recordatorio) de Amazon Alexa
Parpadea rápidamente de color verde	Recibiendo una llamada
Parpadea 4 veces de color verde	Haciendo una llamada
Titila lentamente de color verde	Conectado a una llamada NOTA: Cuando se termina la llamada, la luz de estado se atenúa de color negro.
Parpadea 3 veces de color rojo	Error

Luz de micrófono apagado

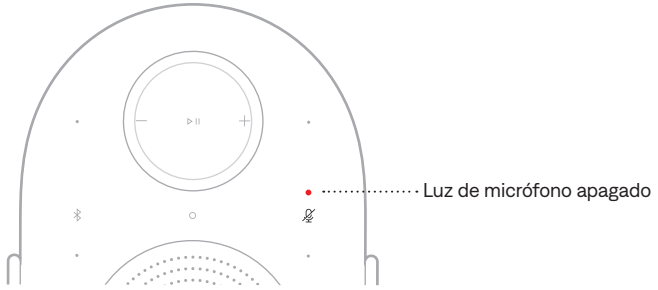

ACTIVIDAD DEL INDICADOR

ESTADO DEL SISTEMA

Color rojo

El micrófono está apagado

CONECTAR UN CABLE DE AUDIO

Puede conectar un teléfono inteligente, tableta, computadora o cualquier otro tipo de dispositivo al altavoz usando un cable de audio de 3,5 mm (no suministrado).

1. Conecte un extremo del cable de audio de 3,5 mm (no suministrado) al puerto del dispositivo.
2. Conecte el extremo de 3,5 mm del cable de audio al puerto AUX en la parte posterior del altavoz.

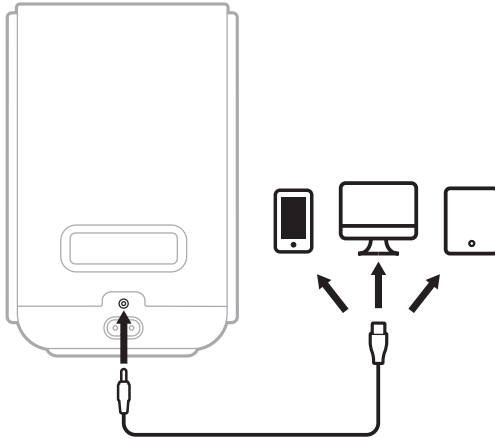

3. Mantenga presionado el botón Reproducir/Pausa ▷|| por 2 segundos para cambiar a la conexión por cable.

La luz de estado parpadea 2 veces de color blanco y se oye un tono.

CAMBIAR A UNA CONEXIÓN POR CABLE

Puede cambiar rápida y fácilmente de una fuente conectada por Wi-Fi o *Bluetooth* a una conexión por cable usando el puerto AUX.

1. Toque y mantenga presionado el botón Reproducir/Pausa ▷|| por 2 segundos hasta que la luz de estado parpadea 2 veces de color blanco y se oye un tono.

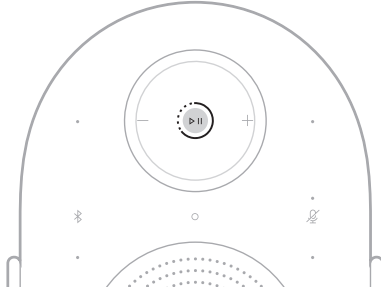

2. Reproduzca audio de la fuente con cable.

NOTA: Para volver a cambiar, toque y mantenga presionado el botón Reproducir/Pausa ▷|| por 2 segundos hasta que la luz de estado parpadea 2 veces de color blanco o detenga el audio de la fuente con cable. Reproduzca audio desde la fuente conectada por Wi-Fi o *Bluetooth*.

CONECTAR A UNA RED WI-FI DIFERENTE

Conecte a una red diferente si el nombre o la contraseña de la red cambió o si quiere cambiar o agregar otra red.

1. Mantenga presionado el botón *Bluetooth*  y el botón Bajar volumen — por 5 segundos hasta que la luz de estado parpadea 2 veces de color blanco.

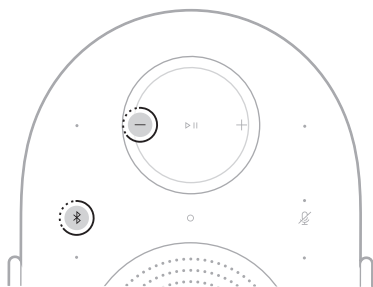

La luz de estado se ilumina de color verde. El altavoz está listo para conectarse a la nueva red Wi-Fi.

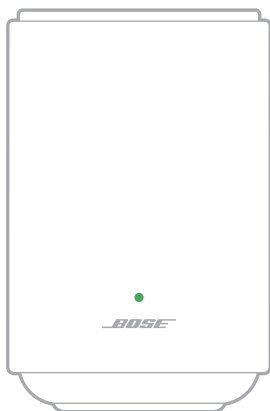



2. En el dispositivo, vaya a la configuración de la Wi-Fi.
3. Seleccione **Altavoz Bose LS**.

NOTA: Busque el nombre que le asignó al altavoz en la aplicación Bose. Si no le asignó un nombre al altavoz, aparece el nombre predefinido.

4. Abra la aplicación Bose y siga las instrucciones de la aplicación.

NOTA: Si la aplicación no indica que se debe configurar, vaya a la pantalla principal y agregue el altavoz.

DESACTIVAR/ACTIVAR LA FUNCIONALIDAD WI-FI

Mantenga presionado el botón *Bluetooth*  y el botón Reproducir/Pausa  por 5 segundos hasta que la luz de estado parpadea 2 veces de color blanco.

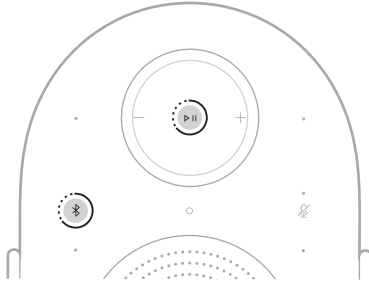

Los productos de la Colección Bose Lifestyle cuentan con una integración perfecta diseñada para que todos los productos funcionen en conjunto y crear una experiencia personal completa.

La creación de un sistema de cine en casa crea una experiencia de sonido envolvente y lo sumerge en las películas y programas de televisión favoritos. Use la aplicación Bose para crear un sistema de cine en casa con la Colección Bose Lifestyle (vea la página 14).

VENTAJAS

- **Calidad de audio:** Cree el ambiente ideal o una experiencia transformadora con un sonido rico, potente e inmersivo.
- **Simplicidad:** Acceda a un audio que se integra fácilmente con la decoración de su hogar.
- **Flexibilidad:** Tome el control con la flexibilidad de reproducir lo que quiera, como quiera y de inmediato.

PRODUCTOS COMPATIBLES

Puede crear un sistema de cine en casa de la Colección Bose Lifestyle con los siguientes productos:

- Barra de sonido Bose Lifestyle Ultra: support.Bose.com/lu-soundbar
- Dos altavoces Bose Lifestyle Ultra: support.Bose.com/lu-speaker
- (Opcional) Subwoofer Bose Lifestyle Ultra: support.Bose.com/lu-subwoofer

NOTAS:

- Todos los productos deben estar en la aplicación Bose y conectados a la misma red Wi-Fi.
- Puede controlar la reproducción multimedia y el volumen del sistema de cine en casa mediante los controles del producto, la aplicación Bose o su servicio de música.
- Al configurar un sistema de cine en casa con un altavoz Bose Lifestyle Ultra, debe tener dos altavoces para crear un par izquierdo y derecho.
- Para obtener más información sobre otros productos de la Colección Bose Lifestyle, consulte la guía del usuario de ese producto.

Los productos de la Colección Bose Lifestyle tienen una integración perfecta diseñada para funcionar juntos y elevar la experiencia auditiva.

Definir un par estéreo lo sumerge en las canciones favoritas y se siente como si estuviera en medio del público de un concierto. Use la aplicación Bose para definir un par estéreo (vea la página 14).

VENTAJAS

- **Calidad de audio:** Cree una experiencia transformadora con un sonido que se mueve a su alrededor de un altavoz a otro.
- **Simplicidad:** Acceda a un audio que se integra fácilmente con el teléfono y otros dispositivos.
- **Flexibilidad:** Tome el control con la flexibilidad de reproducir lo que quiera, como quiera y de inmediato.

PRODUCTOS COMPATIBLES

Para crear un par estéreo de la Colección Bose Lifestyle, necesita dos altavoces Bose Lifestyle Ultra.

Visite: support.Bose.com/lu-speaker

NOTAS:



- Todos los productos deben estar en la aplicación Bose y conectados a la misma red Wi-Fi.
- Puede controlar la reproducción multimedia y el volumen del par estéreo mediante los controles del producto, la aplicación Bose o su servicio de música.
- Al configurar un par estéreo, debe tener dos altavoces Bose Lifestyle Ultra para crear un par izquierdo y derecho.

UBICACIÓN DEL NÚMERO DE SERIE Y LAS MARCAS REGULATORIAS

Este número de serie se encuentra en la parte inferior del altavoz, debajo del pie de goma. Sujete el lado derecho del pie de goma y levántelo con cuidado hasta que se muestre la información. Las marcas regulatorias se encuentra en la parte inferior del altavoz.

ACTUALIZAR EL ALTAVOZ

Después de completar el proceso de configuración en la aplicación de Bose y conectar el altavoz a la red Wi-Fi, el altavoz se actualiza automáticamente.

Para iniciar una actualización manualmente, mantenga presionado el botón Acción  y el botón Reproducir/Pausa  por 5 segundos hasta que la luz de estado parpadea 2 veces de color blanco.

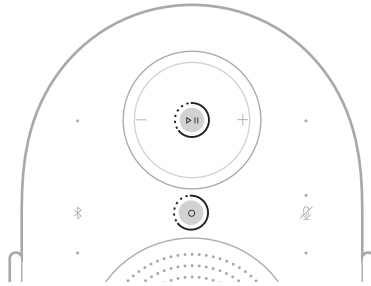

Si hay una actualización disponible, el software comienza a actualizarse y la luz de estado titila lentamente de color blanco. Cuando se completa la actualización, el altavoz se reinicia.

LIMPIAR EL ALTAVOZ

Limpie la superficie exterior del altavoz con un paño suave y seco. Para quitar manchas, use un paño suave y húmedo.

NOTA: Los controles del altavoz podrían activarse inadvertidamente durante el procedimiento de limpieza.

PRECAUCIONES:

- NO permita que se derramen líquidos sobre el altavoz ni en ninguna abertura.
- NO sople aire dentro del altavoz.
- NO use aerosoles cerca del altavoz.
- NO use disolventes, productos químicos ni soluciones de limpieza que contengan alcohol, amoníaco o abrasivos.
- NO permita que caigan objetos en las aberturas.

REPUESTOS Y ACCESORIOS

Los repuestos y accesorios se pueden pedir al Servicio de atención al cliente de Bose.

Visite: support.Bose.com/lu-speaker

GARANTÍA LIMITADA

El altavoz está cubierto por una garantía limitada. Visite nuestro sitio Web en worldwide.Bose.com/Warranty para obtener más detalles sobre la garantía limitada.

Para registrar el producto, visite worldwide.Bose.com/ProductRegistration para obtener instrucciones. Si no lo registra, no afectará sus derechos de garantía limitada.

INTENTE PRIMERO CON ESTAS SOLUCIONES

Si tiene problemas con el altavoz, asegúrese de que:

- El altavoz está enchufado firmemente a una fuente de alimentación de CA (red eléctrica) con corriente (vea la página 16).
- Todos los cables están firmemente conectados.
- Se seleccionó el dispositivo de origen correcto (vea la página 35).

Si tiene problemas para conectarse a la red Wi-Fi o al dispositivo *Bluetooth*, consulte la tabla siguiente para identificar las soluciones más comunes.

SÍNTOMA	SOLUCIÓN
El altavoz no se conecta a la red Wi-Fi	<p>En la aplicación Bose, seleccione el nombre correcto de la red e ingrese la contraseña de la red.</p> <p>Asegúrese de que el altavoz y el dispositivo están conectados a la misma red Wi-Fi.</p> <p>Si la información de la red cambió, vea la página 36.</p> <p>Active la Wi-Fi en el dispositivo que está usando para configurar.</p> <p>Cierre las otras aplicaciones abiertas en el dispositivo.</p> <p>Si el router es compatible con las dos bandas 2.4GHz y 5GHz, verifique que el dispositivo y el altavoz están conectados a la misma banda.</p> <p>NOTA: Asigne un nombre exclusivo a cada banda para asegurarse de que se está conectando a la banda correcta.</p> <p>Reinicie el router.</p> <p>Desinstale la aplicación Bose en el dispositivo. Desenchufe el cable de corriente, espere 30 segundos y vuelva a enchufarlo en la fuente de alimentación de CA (red eléctrica). Descargue la aplicación y reinicie la configuración.</p>
El altavoz no se conecta con un dispositivo <i>Bluetooth</i>	<p>En el dispositivo, desactive la función <i>Bluetooth</i> en el dispositivo y vuelva a activarla. Elimine el altavoz del menú <i>Bluetooth</i>. Vuelva a conectarlos.</p> <p>Conecte un dispositivo diferente (vea la página 27).</p> <p>Asegúrese de que está usando un dispositivo compatible con <i>Bluetooth</i>.</p> <p>Elimine el altavoz de la lista de dispositivos <i>Bluetooth</i> del dispositivo y vuelva a conectarlo (vea la página 28).</p> <p>Borre la lista de dispositivos del altavoz (vea la página 29).</p>

SOLUCIONES ADICIONALES

Si no pudo resolver el problema, también puede acceder a la solución de problemas en la aplicación Bose o ver artículos, videos y otros recursos en: support.Bose.com/lu-speaker-og

Si no puede resolver el problema, póngase en contacto con el servicio de atención al cliente de Bose.

Visite: worldwide.Bose.com/contact

RESTAURAR EL ALTAVOZ

Si el altavoz no responde, puede restaurarlo.

NOTA: Al restaurar el altavoz, se restauran los controles del producto. No se borra ninguna configuración del dispositivo.

Desenchufe el altavoz de la fuente de alimentación de CA (red eléctrica), espere 30 segundos y vuelva a enchufarlo (vea la página 13).

El altavoz se enciende y la luz de estado titila lentamente de color blanco y luego se apaga. La restauración está completada.

RESTABLECER EL ALTAVOZ A LA CONFIGURACIÓN DE FÁBRICA

El restablecimiento a la configuración de fábrica borra todas las configuraciones de fuentes, audio y red del altavoz y lo devuelve a la configuración predeterminada.

NOTA: Al restablecer el altavoz se desconecta cualquier producto de la Colección Bose Lifestyle que esté conectado de forma inalámbrica al altavoz.

1. En la aplicación Bose, elimine el altavoz de la cuenta Bose.
2. Toque y mantenga presionado el botón Reproducir/Pausa ▶|| y el botón Bajar volumen — por 10 segundos hasta que luz de estado titila lentamente de color ámbar.

NOTA: La luz de estado se ilumina de color blanco y luego titila lentamente de color ámbar.

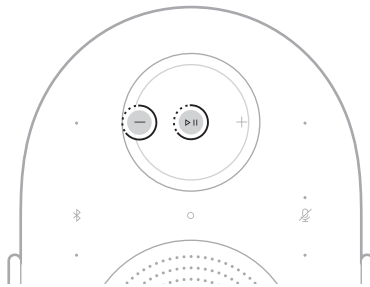

El restablecimiento se ha completado. El altavoz se reinicia y está listo para conectarse.

3. Configure el altavoz usando la aplicación Bose (vea la página 14).

Lue ja säilytä kaikki turvallisuus- ja käyttöohjeet.

Vaatimustenmukaisuusvakuutus on osoitteessa www.Bose.com/compliance.

 Bose Corporation vakuuttaa täten, että tämä tuote täyttää direktiivin 2014/53/EU sekä muiden sovellettavien EU-direktiivien vaatimukset.

Tärkeitä turvallisuusohjeita

Älä käytä laitetta veden lähetytyillä.

Puhdista ainoastaan kuivalla liinalla.

Älä sulje tuuletusaukkoja. Asenna tuote valmistajan ohjeiden mukaisesti.

Käytä ainoastaan valmistajan määrittämiä lisävarusteita.

Vain koulutettu huoltohenkilöstö saa tehdä huoltotyöt. Huoltoarvitaan, jos laite ei toimi normaalisti tai on vaurioitunut fyysisesti.

VAROITUKSET JA HUOMAUTUKSET

- Ohjeet turvalliseen asennukseen: Varmista, että tuotteen alla olevat jalat ovat puhtaat ja siistit. Aseta tuote puhtaalle, pölyttömälle, tukevalle ja tasaiselle alustalle. Kaikkien jalkojen tulee olla kokonaan alustaa vasten riittävän tuen varmistamiseksi. Huomaa putoamisvaara. Äänen värähtelyt saattavat aiheuttaa tuotteen siirtymisen. Älä sijoita tuotetta istuimien tai muiden oleskelupaikkojen yläpuolelle.
- ÄLÄ sijoita vuotavia, roiskuvia tai nesteitä sisältäviä esineitä, kuten maljakoita, laitteen päälle tai lähelle tulipalo- tai sähköiskuvaaran välttämiseksi.
- Pidä tuote etäällä avotulesta ja lämmönlähteistä. ÄLÄ laita tuotteen päälle tai lähelle avotulta, esimerkiksi palavaa kynttilää.
- ÄLÄ tee tuotteeseen muutoksia ilman lupaa.
- ÄLÄ käytä ajoneuvoissa tai veneissä.
- Jos laitteesta katkaistaan virta pistorasian virtakytkimellä, tähän kytkimeen on päästävä helposti käsiksi.



仅适用于海拔 2000m 以下地区安全使用

Saa käyttää vain alueilla, joiden korkeus merenpinnasta on alle 2 000 m.

- Käytä tuotteen kiinnittämiseen vain seuraavia kiinnitystarvikkeita: Bose Lifestyle -seinäkiinnike ja Bose Lifestyle -lattiataline.
- Älä sijoita tai asenna tuotetta minkään lämmönlähteen, kuten takan, lämpöpatterin, lämpövaraajan, uunin tai muun lämpöä tuottavan laitteen (vahvistimet mukaan lukien) lähelle.
- Älä asenna tuotetta paikkaan, jossa saattaa esiintyä kondensoitumista.
- Tuotetta ei ole tarkoitettu lasten käyttöön.
- Tuotteen tarra on sen pohjassa.

VAROITUS: Älä altista tuotetta tai kiinnityskomponentteja muille kuin Bosen määrittämille kemiallisille aineille, esimerkiksi voiteluaineille, puhdistusaineille, kontaktisuihkeille tai hiilivetyperäisille liuottimille. Altistus tällaisille aineille voi heikentää muovimateriaalia, mikä johtaa murtumiseen ja aiheuttaa putoamisvaaran.

HUOMAUTUS: Laite on testattu ja todettu luokan B digitaalilaitetta koskevien FCC:n sääntöjen osan 15 rajoitusten mukaiseksi. Nämä rajoitukset on tarkoitettu antamaan kohtuullinen suoja haitallisia häiriöitä vastaan kotiloissa. Laite tuottaa, käyttää ja voi säteillä energiaa radiotaajuudella, ja jos sitä ei ole asennettu tai käytetä ohjeiden mukaan, se voi aiheuttaa haitallista häiriötä radioliikenteelle. Kuitenkaan ei voida taata, ettei missään yksittäisessä asennuksessa aiheutuisi häiriöitä. Jos laite aiheuttaa radio- tai televisiovastaanotossa häiriöitä, jotka ovat helposti todettavissa kytkemällä laitteeseen virta ja sammuttamalla se, käyttäjän tulisi yrittää poistaa häiriöt seuraavilla toimenpiteillä:

- Suuntaa vastaanottava tuote tai antenni toisin tai siirrä se toiseen paikkaan.
- Siirrä laite ja vastaanotin kauemmas toisistaan.
- Kytke laite ja vastaanotin eri virtapiireissä oleviin pistorasioihin.
- Kysy neuvoa jälleenmyyjältä tai kokeneelta radio- tai tv-asentajalta.

Laitteeseen tehtävät Bose Corporationin hyväksymättömät muutokset voivat mitätöidä käyttäjälle annetun luvan käyttää laitetta.

Laite täyttää FCC:n sääntöjen kohdan 15 ja ISED Canadian luvanvaraisuutta koskevat RSS-standardit. Käytön edellytyksenä on kaksi ehtoa: (1) Tämä laite ei saa aiheuttaa haitallisia häiriöitä. (2) Tämän laitteen täytyy ottaa vastaan kaikki häiriöt, mukaan lukien häiriöt, jotka saattavat aiheuttaa ei-toivottua toimintaa.

Laite on asennettava ja sitä on käytettävä siten, että säteilevän osan ja kehon väliin jää vähintään 20 cm.

5 150–5 250 MHz:n taajuusalueella käytettynä tämä laite on tarkoitettu vain sisäkäyttöön, jotta se ei aiheuttaisi häiriöitä samaa kanavaa käyttävissä mobiilisatelliittijärjestelmissä.

FCC-säännösten mukaan laite on rajoitettu sisäkäyttöön.

Laitteen käyttö on kiellettyä öljynporauslautoilla, autoissa, junissa, laivoilla ja lentokoneissa. Poikkeuksena käyttö on sallittua suurissa lentokoneissa 5,925–6,425 GHz:n taajuusalueella, kun lentokorkeus on yli 3 000 m.

5,925–7,125 GHz:n taajuusalueen lähettimiä ei saa käyttää miehittämättömien lentävien laitteiden ohjaamiseen tai viestintään niiden kanssa.

FCC ID: A94443508

CAN ICES (B) / NMB (B)

Eurooppa: Käytön taajuusalueet 2 400–2 483,5 MHz, 5 150–5 350 MHz ja 5 470–5 725 MHz.

Enimmäislähetysteho alle 20 dBm EIRP. | Käytön taajuusalue 5 725–5 850 MHz. Enimmäislähetysteho alle 14 dBm (25 mW) EIRP. | Käytön taajuusalue 5 945–6 425 MHz. Enimmäislähetysteho alle 23 dBm EIRP.

5 150–5 350 MHz:n taajuusalueella käytettäessä tämä laite on rajoitettu sisäkäyttöön kaikissa taulukossa luetelluissa EU-maissa.



AT	BE	BG	HR	CY	CZ	DK	EE	FI	FR
DE	EL	HU	UK (NI)	IT	LV	LT	LU	MT	NL
PL	PT	RO	SK	SI	ES	SE	CH	IS	LI
NO									



UK



Tämä symboli merkitsee, että tuotetta ei saa hävittää kotitalousjätteen mukana, vaan se on toimitettava kierrätykseen. Kierrättäminen auttaa estämään vahingollisia seurauksia ympäristölle, luonnolle ja ihmisten terveydelle. Saat lisätietoja kierrättämisestä paikallisilta viranomaisilta, kotitalousjätteen kierrätyspalvelusta tai liikkeestä, josta tuote ostettiin.

Pientehoisten radiotaajuuslaitteiden tekniset säännökset: Mikään yritys, yhtiö tai henkilö ei saa ilman NCC:n myöntämää lupaa muuttaa hyväksytyjen pientehoisten radiotaajuuslaitteiden taajuutta, parantaa niiden lähetystehoa tai muuttaa niiden alkuperäisiä ominaisuuksia tai suorituskykyä. Pientehoiset radiotaajuuslaitteet eivät saa vaikuttaa lentokoneiden turvallisuuteen eivätkä häiritä lakisääteistä viestiliikennettä. Jos tällaista todetaan, käyttäjän on lopetettava käyttö välittömästi, kunnes häiriötä ei enää ilmene. Mainitulla lakisääteisellä viestiliikenteellä tarkoitetaan televiestinnän hallinta-asetuksen mukaista radioviestiliikennettä. Pientehoisten radiotaajuuslaitteiden on otettava vastaan lakisääteisen viestiliikenteen tai ISM-radioaaltoja säteilevien laitteiden aiheuttamia häiriöitä.

Virtatilatieto: Energiaan liittyvien tuotteiden ekologiselle suunnittelulle asetettavia vaatimuksia koskevan direktiivin 2009/125/EY sekä vuoden 2020 Ecodesign for Energy-Related Products and Energy Information (Amendment) (EU Exit) -säännösten mukaisesti tuote vastaa komission asetusta (EU) 2023/826. Tietoa virrankulutuksesta eri valmiustiloissa ja ajasta, jonka kuluttua tuote siirtyy automaattisesti sellaiseen tilaan, saat menemällä sivustolle www.Bose.com/compliance ja valitsemalla asetuksen.



R-R-Bos-443508

보스코리아 유한회사

Myrkyllisten tai vaarallisten aineiden tai alkuaineiden nimet ja sisältö

Osan nimi	Myrkylliset tai vaaralliset aineet tai alkuaineet									
	Lyijy (Pb)	Elohopea (Hg)	Kadmium (Cd)	Kuusi- arvoinen (CR(VI))	Polybromoitu bifenyyli (PBB)	Polybromoitu difenyylieetteri (PBDE)	Dibutyyli- ftalaatti (DBP)	Di- isobutyyli- ftalaatti (DIBP)	Butyyli- bentsyyli- ftalaatti (BBP)	Bis(2-etyyli- heksyyli) ftalaatti (DEHP)
PCB-yhdisteet	X	o	o	o	o	o	o	o	o	o
Metalliosat	X	o	o	o	o	o	o	o	o	o
Muoviosat	o	o	o	o	o	o	o	o	o	o
Kaiuttimet	X	o	o	o	o	o	o	o	o	o
Johdot	X	o	o	o	o	o	o	o	o	o

Tämä taulukko on laadittu SJ/T 11364 -määräysten mukaisesti.

O: Ilmaisee, että tätä myrkyllistä tai vaarallista ainetta on kaikissa tästä materiaalista valmistetuissa osissa alle GB/T 26572 -raja-arvon.

X: Ilmaisee, että tätä myrkyllistä tai vaarallista ainetta on vähintään yhdessä tästä materiaalista valmistetussa osassa yli GB/T 26572 -raja-arvon.



Rajoitetut aineet ja niiden kemialliset merkit						
Yksikkö	Lyijy (Pb)	Elohopea (Hg)	Kadmium (Cd)	Kuusi- arvoinen kromi (Cr ⁶⁺)	Polybrominoidut bifenyyliit (PBB)	Polybrominoidut difenyylieetterit (PBDE)
PCB-yhdisteet	-	o	o	o	o	o
Metalliosat	-	o	o	o	o	o
Muoviosat	o	o	o	o	o	o
Kaiuttimet	-	o	o	o	o	o
Johdot	-	o	o	o	o	o

Huomautus 1: "o" osoittaa, että rajoitetun aineen prosenttiosuus ei ylitä olemassaolon viitearvon prosenttiosuutta.

Huomautus 2: "-" merkitsee, että rajoitettu aine vastaa erivapautta.

Valmistuspäivä: Sarjanumeron kahdeksas numero ilmoittaa valmistusvuoden; 6 tarkoittaa vuotta 2016 tai 2026.

Maahantuojat: Bose Electronics (Shanghai) Company Limited, Level 6, Tower D, No. 2337 Gudai Rd. Minhang District, Shanghai 201100 | Bose Products B.V., Vijzelstraat 68, 1017HL Amsterdam, The Netherlands | Ingram Micro Mexico SA de CV, Joselillo 3 Int. Piso 5 Col. El Parque, Naucalpan de Juarez, Edo Mex 53398 Puhelinnumero: +52 55 5263 6500 | Bose Limited (H.K.), 7F., No. 2, Sec. 3, Minsheng E. Road, Zhongshan Dist., Taipei City 104511, puhelinnumero: +886-2-2514 7676 | Bose Limited, 16 Dufour's Place, London W1F 7SP

Meksikon palvelunumero: 0800-266-0292

Tuloarvot: 100–240 V ~, 50/60 Hz, 20 W

Malli: 443508. CMIIT-tunnus on kaiuttimen pohjassa.

Tuotteeseen sovelletaan **Bosen käyttöehtoja:** worldwide.bose.com/termsofuse.

Tuotteella on **Bosen rajoitettu takuu.** Takuuehdot voi lukea osoitteesta worldwide.bose.com/Warranty.

Lisenssi-ilmoitukset: Bose Lifestyle Ultra -kaiuttimeen sisältyvien kolmannen osapuolen ohjelmistopakettien lisenssi-ilmoitukset voi lukea Bose-sovelluksessa. Tiedot ovat Asetukset-valikossa.

Amazon, Alexa, Amazon Music ja kaikki niihin liittyvät merkit ovat Amazon.com, Inc:n tai sen tytäryhtiöiden tavaramerkkejä.

Apple, AirPlay, Apple-logo ja Apple Music ovat Apple Inc:n Yhdysvalloissa ja muissa maissa rekisteröityjä tavaramerkkejä. App Store on Apple Inc:n palvelumerkki.

Works with Apple -merkki tarkoittaa, että lisävaruste on suunniteltu liitettäväksi erityisesti merkissä kuvattuun tekniikkaan ja että kehittäjä on sertifioinut sen täyttävän Applen vaatimukset.

Bluetooth®-sanamerkki ja -logot ovat Bluetooth SIG, Inc:n omistamia rekisteröityjä tavaramerkkejä, ja Bose Corporation käyttää niitä lisenssin nojalla.

Google, Android, Google Play, Google Cast ja muut merkit ovat Google LLC:n tavaramerkkejä.

Tietyt Microsoftin aineettomat oikeudet suojaavat tätä tuotetta. Tällaisen tekniikan käyttö tai jakelu tämän tuotteen ulkopuolella on kiellettyä ilman Microsoftin myöntämää lisenssiä.

Pandora on Pandora Media, Inc:n tavaramerkki, ja sen käyttöön on lupa.

Spotify-ohjelmistoa koskevat kolmannen osapuolen lisenssit, jotka voi lukea osoitteesta www.spotify.com/connect/third-party-licenses.

Wi-Fi on Wi-Fi Alliancen® rekisteröity tavaramerkki.

Bose, B-logo ja Lifestyle ovat Bose Corporationin tavaramerkkejä. Bose Corporationin pääkonttori: 1-877-230-5639 | ©2026 Bose Corporation. Mitään osaa tästä julkaisusta ei saa kopioida, muokata, jaella tai käyttää ilman julkaisijan etukäteen antamaa kirjallista lupaa.

Sarjanumeron ja lakisääteisten merkintöjen sijainti: Sarjanumero on kaiuttimen pohjassa kumijalan alla. Tartu kumijalkaan sen oikealta puolelta ja nosta sitä varovasti, kunnes tiedot tulevat näkyviin. Lakisääteiset merkinnät ovat kaiuttimen pohjassa.

Säilytä tiedot.

Sarjanumero: -----

Mallinumero: 443508

Säilytä ostokuitti tämän käyttöoppaan välissä. Nyt on oikea aika rekisteröidä Bose-tuotteesi. Voit tehdä sen helposti osoitteessa worldwide.Bose.com/ProductRegistration.

PAKKAUKSEN SISÄLTÖ

Sisältö.....	10
--------------	----

KAIUTTIMEN SISOITTAMINEN

Suosituksset	11
Kaiuttimen kiinnittäminen	12

KAIUTTIMEN YHDISTÄMINEN VERKKOVIRTAAN

13

BOSE-SOVELLUKSEN ASETUKSET

Bose-sovelluksen lataaminen	14
-----------------------------------	----

KAIUTTIMEN OTTAMINEN KÄYTTÖÖN

Yksittäisen kaiuttimen käyttöönotto	15
Kotiteatterin käyttöönotto	15
Stereoparin käyttöönotto	15

VIRTA

Virran kytkeminen	16
Verkkoyhteys valmiustilassa	16
Verkkoyhteyden valmiustilaan siirtyminen (manuaalisesti)	16
Verkkoyhteyden valmiustilasta poistuminen	16

KAIUTTIMEN SÄÄTIMET

Median toisto	18
Äänenvoimakkuus.....	19
Virtuaaliavustaja	20
Äänen säätäminen.....	20

AMAZON ALEXA

Amazon Alexan käyttäminen.....	21
Käyttäminen äänellä	21
Käyttäminen tuotteen säätimillä	22

GOOGLE ASSISTANTIN ÄÄNIKOMENNOT

Google Assistantin käyttäminen.....	23
-------------------------------------	----

ÄÄNEN SUORATOISTO GOOGLE CASTILLA™

24

ÄÄNEN SUORATOISTO AIRPLAY-TOIMINNOLLA

Äänen suoratoisto Ohjauskeskuksesta.....	25
Äänen suoratoisto sovelluksesta.....	25

SPOTIFY CONNECT™

26

BLUETOOTH®-YHTEYDET

Laitteen yhdistäminen	27
Laitteen yhteyden katkaiseminen.....	27
Laitteen yhdistäminen uudelleen	28
Yhdistäminen uuteen laitteeseen.....	28
Kaiuttimen laiteluettelon tyhjentäminen.....	29

KAIUTTIMEN TILA

Virtatila	30
Wi-Fi®-tila.....	30
Bluetooth-tila.....	31
Päivitys- ja virhetila.....	31
Amazon Alexan tila	32
Mikrofoni ei käytössä -merkkivalo.....	33

JOHTOYHTEYS

Yhdistäminen äänijohdolla.....	34
Johtoyhteyden ottaminen käyttöön.....	35

WI-FI-YHTEYS

Yhdistäminen toiseen Wi-Fi-verkkoon.....	36
Wi-Fi-toiminnon ottaminen käyttöön ja poistaminen käytöstä.....	37

BOSE LIFESTYLE COLLECTION -KOTITEATTERIJÄRJESTELMÄN LUOMINEN

Edut.....	38
Yhteensopivat tuotteet.....	38

BOSE LIFESTYLE COLLECTION -STEREOPARIN MÄÄRITTÄMINEN

Edut.....	39
Yhteensopivat tuotteet.....	39

HOITO JA KUNNOSSAPITO

Sarjanumeron ja lakisääteisten merkintöjen sijainti.....	40
Kaiuttimen päivittäminen.....	40
Kaiuttimen puhdistaminen.....	40
Varaosat ja tarvikkeet.....	41
Rajoitettu takuu.....	41

VIANMÄÄRITYS

Kokeile ensin näitä ratkaisuja.....	42
Muut ratkaisut.....	42
Kaiuttimen palauttaminen alkutilaan.....	43
Kaiuttimen tehdasasetusten palauttaminen.....	43

SISÄLTÖ

Tarkista, että pakkaus sisältää seuraavat osat:

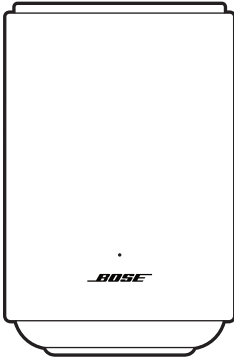

Bose Lifestyle Ultra -kaiutin

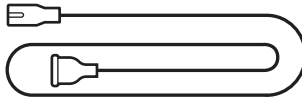

Virtajohto*

* Toimitukseen voi sisältyä useita virtajohtoja. Käytä omassa maassasi käytettäväksi tarkoitettua virtajohtoa.

HUOMAUTUS: Jos jokin tuotteen osa näyttää puuttuvan tai on vaurioitunut, älä käytä tuotetta. Vianmäärittysohjeita, videoita ja tuotteen korjaus- tai vaihto-ohjeita on saatavilla osoitteessa support.Bose.com/lu-speaker.

SUOSITUKSET

Noudata seuraavia kaiuttimen sijoitusohjeita parhaan suorituskyvyn takaamiseksi:

- ÄLÄ aseta kaiutinta ääni- tai videolaitteiden (vastaanottimet, televisiot jne.) tai muiden lämmönlähteiden päälle. Niiden tuottama lämpö voi heikentää kaiuttimen suorituskykyä.
- ÄLÄ aseta mitään esineitä kaiuttimen päälle tai eteen.
- Pidä muut langattomat laitteet 0,3–0,9 metrin päässä kaiuttimesta häiriöiden välttämiseksi. Älä aseta kaiutinta metalliseen kaappiin tai lämmönlähteiden lähelle.
- Aseta kaiutin tukevalle ja tasaiselle alustalle.
- Pidä kaiuttimen takaosa ja kyljet vähintään 5–8 cm:n etäisyydellä muista pinnoista tai esineistä. Aukkojen tukkiminen heikentää äänenlaatua.
- Varmista, että lähellä on toimiva pistorasia.

KAIUTTIMEN KIINNITTÄMINEN

Kaiuttimen voi kiinnittää seinään tai lattiatelineeseen. Voit ostaa Bose Lifestyle -seinäkiinnikkeen tai Bose Lifestyle -lattiatelineen valtuutetulta Bose-jälleenmyyjältä.

Käy osoitteessa support.Bose.com/lu-speaker.

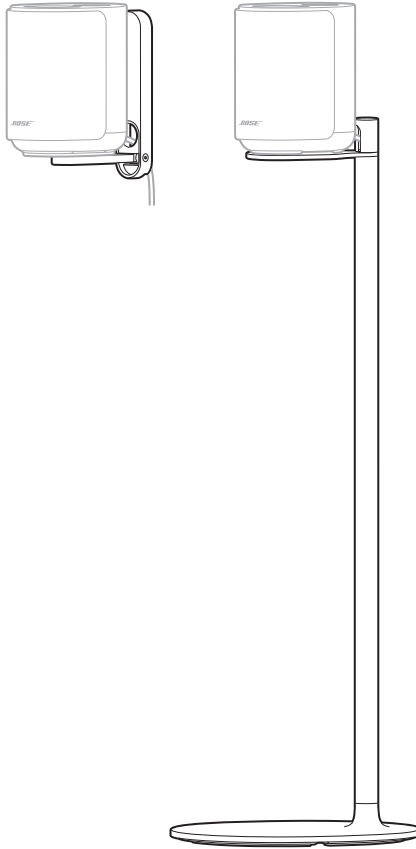

HUOMIO: ÄLÄ kiinnitä kaiutinta millään muulla tavoin.

Liitä kaiutin verkkovirtaan virtajohdolla.

1. Yhdistä virtajohto kaiuttimen virtaliitäntään.
2. Työnnä virtajohdon pistoke sähköpistorasiaan.

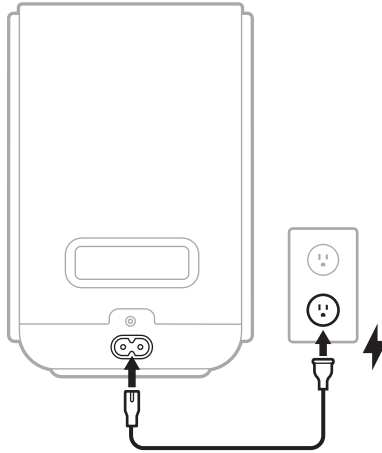

Kaiutin käynnistyy. Tilamerkkivalo vilkkuu hitaasti valkoisena, sinisenä, vihreänä, punaisena, keltaisena, violettina ja oranssina (toistuvasti) ja kuuluu äänimerkki. Kaiutin on valmis määrittäväksi.

HUOMAUTUS: Tilamerkkivalo vilkkuu hitaasti valkoisena, sinisenä, vihreänä, punaisena, keltaisena, violettina ja oranssina (toistuvasti) ja äänimerkki vain kuuluu tuotteen ensimmääryksen aikana. Jos yhdistät kaiuttimen verkkovirtaan uudelleen, tilamerkkivalo vilkkuu ensin hitaasti valkoisena ja sammuu sitten. Kaiutin on käynnistynyt.

3. Määritä kaiuttimen asetukset Bose-sovelluksella (ks. sivu 14).

Bose-sovelluksen avulla voit määrittää kaiuttimen asetukset ja ohjata sitä samassa Wi-Fi-verkossa olevalla mobiililaitteella, kuten älypuhelimella tai taulutietokoneella.

Sovelluksella voi esimerkiksi luoda kotiteatterijärjestelmän, määrittää stereoparin, määrittää Amazon Alexan asetukset, ottaa Google Castin käyttöön, hallita kaiuttimen asetuksia sekä saada Bosen tarjoamia päivityksiä ja uusia ominaisuuksia.

HUOMAUTUS: Jos olet jo ladannut Bose-sovelluksen toista Bose-tuotetta varten, avaa sovellus ja lisää kaiutin tuoteluettelonäytössä.

BOSE-SOVELLUKSEN LATAAMINEN

1. Lataa Bose-sovellus laitteellesi.



setup.Bose.com/lu-speaker



2. Määritä kaiuttimen asetukset noudattamalla sovelluksen ohjeita.

Kun aloitat määrittämisen, kaiuttimen tilamerkkivalo palaa vihreänä. Kun kaiutin muodostaa yhteyttä Wi-Fi-verkkoon, tilamerkkivalo vilkkuu hitaasti vihreänä.

HUOMAUTUKSIA:

- Voit luoda kaiuttimesta ja muista Bose Lifestyle Collection -tuotteista kotiteatterijärjestelmän (ks. sivu 38). Jos yhdistät useita Bose-tuotteita samanaikaisesti, määrittäminen käy sujuvammin, kun aloitat soundbarista.
- Voit myös luoda kaiuttimesta ja toisesta Bose Lifestyle Ultra -kaiuttimesta stereoparin (ks. sivu 39).

YKSITTÄISEN KAIUTTIMEN KÄYTTÖÖNOTTO

Bose Lifestyle Ultra -kaiuttimen käytön aloittaminen on helppoa. Riittää, kun kytket sen pistorasiaan (ks. sivu 13).

KOTITEATTERIN KÄYTTÖÖNOTTO

Luomalla immerstiivisen tiläänielämyksen kotiteatterijärjestelmällä voit antautua lempielokuviesi ja -sarjojesi vietäväksi (ks. sivu 38).

Voit luoda Bose Lifestyle Collection -kotiteatterijärjestelmän seuraavilla Bose-tuotteilla:

- Bose Lifestyle Ultra -soundbar
- kaksi Bose Lifestyle Ultra -kaiutinta
- (valinnainen) Bose Lifestyle Ultra -bassokaiutin

HUOMAUTUS: Määritä Bose Lifestyle Collection -kotiteatterijärjestelmä Bose-sovelluksella (ks. sivu 14). Jos yhdistät useita Bose-tuotteita samanaikaisesti, määrätyt käyvät helpommin, kun aloitat soundbarista.

STEREOPARIN KÄYTTÖÖNOTTO

Määrittämällä eri kanavat (vasemman ja oikean) useille kaiuttimille voit asettautua keskelle musiikkia (ks. sivu 39).

Stereoparin määrittämiseen tarvitaan kaksi Bose Lifestyle Ultra -kaiutinta.

VIRRAN KYTKEMINEN



Kaiutin käynnistyy automaattisesti, kun se kytketään pistorasiaan. Tilamerkkivalo vilkkuu hitaasti valkoisena.

VERKKOYHTEYS VALMIUSTILASSA

Kaiutin siirtyy verkkoyhteyden valmiustilaan, kun ääni on pysäytetty eikä mitään painikkeita ole painettu tai Amazon Alexalle tai Google Assistantille ei ole puhuttu 20 minuuttiin.

- Jos haluat käyttää Amazon Alexaa verkkoyhteyden valmiustilassa, varmista, että kaiuttimen asetukset on määritetty Bose-sovelluksella (ks. sivu 14), Amazon Alexa on määritetty tuotteessa (ks. sivu 21) ja että mikrofoni on käytössä (ks. sivu 32).
- Kun kaiutin on verkkoyhteyden valmiustilassa, voit edelleen ohjata sitä puheella käyttämällä Google Assistantia tukevaa laitetta (ks. sivu 23).
- Voit poistaa valmiustila-ajastimen käytöstä Bose-sovelluksella. Tämä toiminto on Asetukset-valikossa.

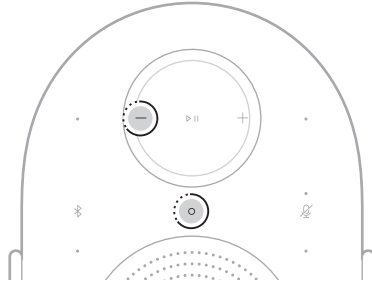

Verkkoyhteyden valmiustilaan siirtyminen (manuaalisesti)

Siirrä kaiutin verkkoyhteyden valmiustilaan pitämällä toimintopainiketta  ja äänenvoimakkuuden vähentämispainiketta  — painettuina 5 sekunnin ajan, kunnes tilamerkkivalo vilkkuu valkoisena kaksi kertaa.



Verkkoyhteyden valmiustilasta poistuminen

Kaiuttimen käynnistäminen verkkoyhteyttä käyttävästä valmiustilasta:

- Napauta *Bluetooth*-painiketta , toimintopainiketta  tai Toisto/tauko-painiketta .
- Toista ääntä tai jatka toistoa laitteella tai Bose-sovelluksella (ks. sivu 14).
- Puhu Amazon Alexaa (ks. sivu 21) tai Google Assistantia (ks. sivu 23) tukevalle laitteelle.

Säätimet sijaitsevat kaiuttimen yläosassa. Niillä voit ohjata kaiutinta ja virtuaaliavustajaa sekä hallita Wi-Fi- ja *Bluetooth*-yhteyksiä.

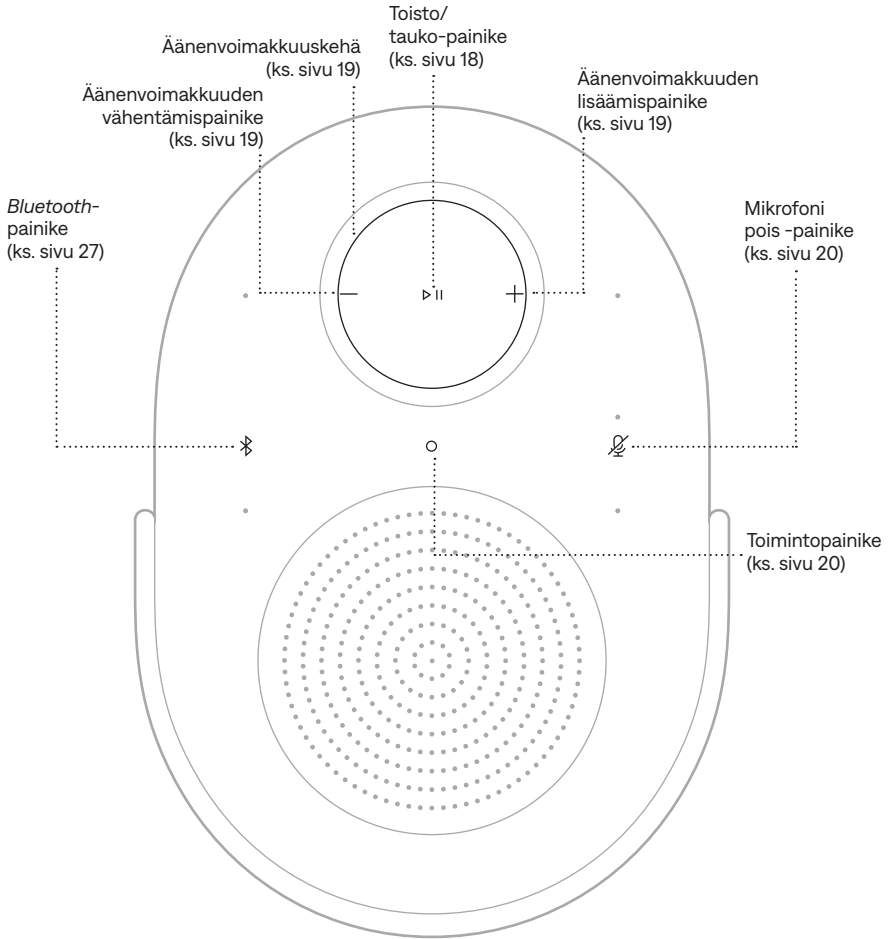

VIHJE: Voit ohjata kaiutinta myös Bose-sovelluksella (ks. sivu 14).

MEDIAN TOISTO

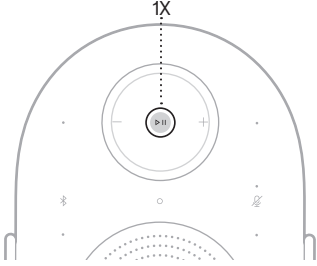
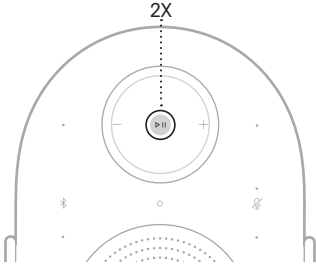
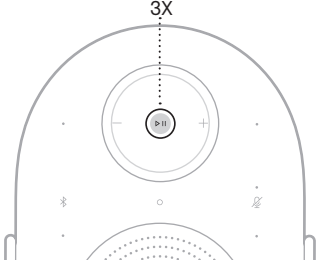
TOIMINTO	TOIMINTAOHJEET
Toisto/tauko	Napauta ▷ . 
Siirtyminen eteenpäin	Napauta ▷ kaksi kertaa. 
Siirtyminen taaksepäin	Napauta ▷ kolme kertaa. 

HUOMAUTUS: AUX-lähdettä käytettäessä toiston pysäytys/tauko sekä siirtyminen eteen- tai taaksepäin ei ole mahdollista.

ÄÄNENVOIMAKKUUS

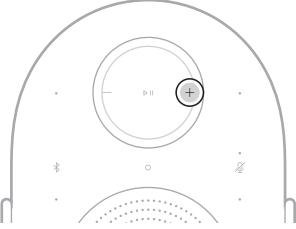
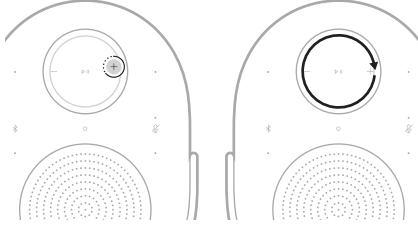
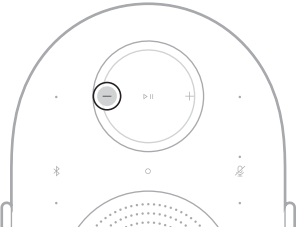
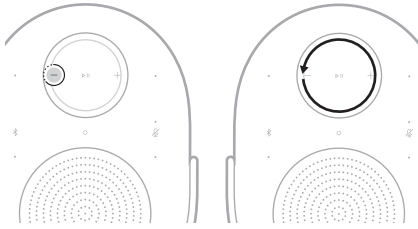
TOIMINTO	TOIMINTAOHJEET
<p>Lisää äänenvoimakkuutta</p>	<p>Napauta +.</p> 
<p>Lisää äänenvoimakkuutta nopeasti</p>	<p>Pidä + painettuna tai pyyhkäise äänenvoimakkuuskehää myötäpäivään.</p> 
<p>Vähemmän äänenvoimakkuutta</p>	<p>Napauta -.</p> 
<p>Vähemmän äänenvoimakkuutta nopeasti</p>	<p>Pidä - painettuna tai pyyhkäise äänenvoimakkuuskehää vastapäivään.</p> 

HUOMAUTUS: Kun äänenvoimakkuus on suurin tai pienin mahdollinen, tilamerkkivalo vilkkuu valkoisena kaksi kertaa ja kuuluu äänimerkki.

VIRTUAALIAVUSTAJA

Amazon Alexaa voidaan ohjata toimintopainikkeella ○ (ks. sivu 22). Mikrofonin voi poistaa käytöstä Mikrofoni pois -painikkeella ☒ (ks. sivu 22).

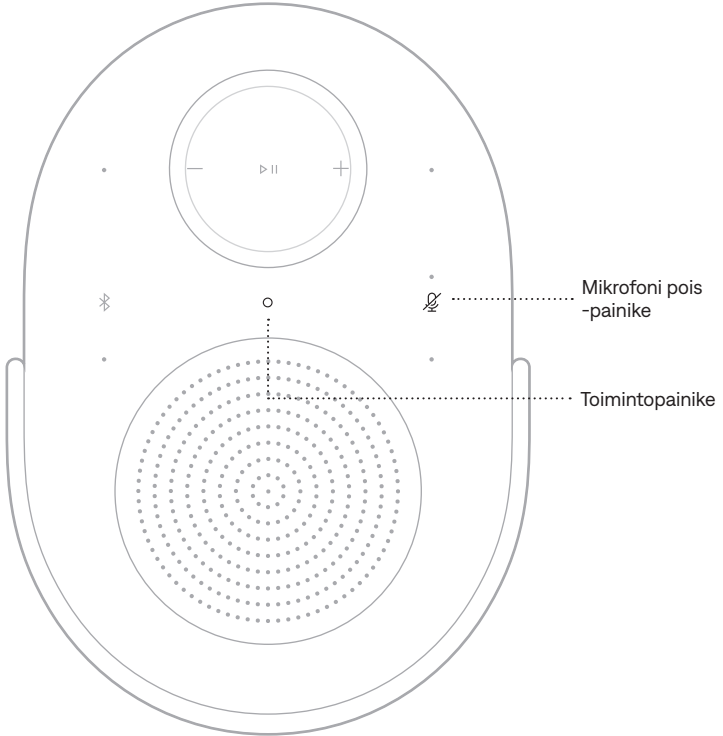

VIHJE: Voit ohjata Amazon Alexaa myös äänikomennoilla (ks. sivu 21).

ÄÄNEN SÄÄTÄMINEN

Bassoa, diskanttia, keskikanavaa ja korkeuskanavaa voi säätää Bose-sovelluksella (ks. sivu 14). Nämä toiminnot ovat tuotteen hallintanäytössä.

AMAZON ALEXAN KÄYTTÄMINEN

Kaiuttimessa on elämää helpottava Alexa, jonka ansiosta voit ohjata musiikkia ja muita toimintoja äänikomennoilla. Alexan käyttö on yhtä helppoa kuin kysymyksen esittäminen. Voit pyytää Alexaa soittamaan lempikappaleesi, siirtymään seuraavaan raitaan, muuttamaan äänenvoimakkuutta, lukemaan uutiset ym. Kaiutin Alexa tekee älykodin ohjaamisesta entistäkin helpompaa, sillä voit käyttää äänikomentoja.

Lisätietoja Alexan ominaisuuksista on osoitteessa <https://www.amazon.com/alexaonbose>.

Määritä Alexa kaiuttimessa käyttämällä Bose-sovellusta. Tämä toiminto on Asetukset-valikossa.

HUOMAUTUKSIA:

- Alexa ei ole saatavilla kaikilla kielillä ja kaikissa maissa. Alexan ominaisuudet ja toiminnot saattavat vaihdella sijainnin mukaan.
- Kun määrität Alexan asetuksia, varmista, että käytät samaa äänipalvelutiliä kuin Bose-sovelluksessa.
- Jos kotonasi on useita Bose-tuotteita, virtuaaliavustajan parhaan toiminnan varmistamiseksi Bose suosittelee, että vain yksi henkilö käyttää Bose-tiliään ja Amazon Alexa -tiliään Alexan määrittämiseksi kaikille Bose-tuotteille.

Käyttäminen äänellä

Sano ensin "Alexa" ja sitten:

KOKEILE NÄITÄ	ESIMERKKILAUSEITA
Alexalle puhuminen	Help me get started.
Musiikin kuuntelu	Play rock music. HUOMAUTUS: Amazon Music on määritetty oletusmusiikkipalveluksi. Jos haluat vaihtaa oletusmusiikkipalvelua, käytä Alexa-sovellusta.
Äänentoiston keskeyttäminen	Pause.
Äänenvoimakkuuden säätäminen	Turn the volume up.
Siirtyminen seuraavaan kappaleeseen	Skip this song.
Tietyn äänipalvelun kuuntelu	Play NPR on Spotify. HUOMAUTUS: Amazon Alexa ei tue kaikkia äänipalveluita.

KOKEILE NÄITÄ	ESIMERKKILAUSEITA
Toistaminen tietyllä kaiuttimella	Play jazz in the "Kitchen". HUOMAUTUS: Varmista, että lausut Bose-sovellukseen yhdistetyn kaiuttimen nimen. Jos useille kaiuttimille on annettu sama nimi, käytä Alexa-sovelluksessa annettua nimeä tai vaihda nimi Bose-sovelluksessa.
Ajastimen asettaminen	Set a 2 minute plank timer.
Lisää mahdollisuuksia	What are your skills?
Alexan lopettaminen	Stop.

Käyttäminen tuotteen säätimillä

Amazon Alexaa voidaan ohjata toimintopainikkeella ○. Mikrofonin voi poistaa käytöstä Mikrofoni pois -painikkeella ☒. Ne sijaitsevat kaiuttimen yläosassa.

KOKEILE NÄITÄ	TOIMINTAOHJEET
Alexalle puhuminen	Napauta ○ ja lausu pyyntösi. Lista esimerkeistä on osoitteessa https://www.amazon.com/alexaonbose .
Hälytysten ja ajastusten pysäyttäminen	Napauta ○.
Alexan lopettaminen	Napauta ○.
Mikrofonin ottaminen käyttöön / poistaminen käytöstä	Napauta ☒. HUOMAUTUS: Kun mikrofoni on poistettu käytöstä, sen merkkivalo palaa punaisena eikä Alexaa voi käyttää.

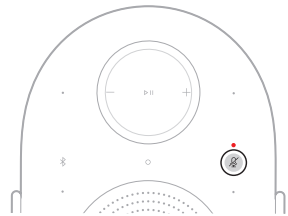
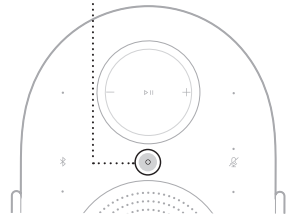

GOOGLE ASSISTANTIN KÄYTTÄMINEN

Kaiutin on yhteensopiva verkkoon yhdistetyn, Google Assistantia tukevan laitteen kanssa. Kaiutinta voi ohjata äänikomennoilla. Kysy Google Assistantilta.

Sano ensin "OK Google" ja sitten pyyntösi ja <*kaiuttimen nimi*>. Kokeile esimerkiksi toistaa lempimusiikkiasi. Sano: "OK Google, play My Workout playlist on Family Room."

HUOMAUTUKSIA:

- Google Assistant -yhteensopiva laite tarvitaan.
- Äänikomennot on oletusarvoisesti poistettu käytöstä. Jos haluat käyttää äänikomentoja, ota Google Cast käyttöön Bose-sovelluksessa ja määritä se Google Assistantia tukevalle laitteelle. Nämä toiminnot ovat Asetukset-valikossa.
- Varmista, että lausut Bose-sovellukseen yhdistetyn kaiuttimen nimen. Jos usealle kaiuttimelle on annettu sama nimi, käytä Google Assistant -sovelluksessa annettua nimeä tai vaihda nimi Bose-sovelluksessa.
- Google Assistant ei ole saatavilla kaikilla kielillä ja kaikissa maissa.
- Lisätietoja Google Assistant -sovelluksen ominaisuuksista on osoitteessa <https://support.google.com/assistant>.

Kaiutin tukee Google Castia. Google Castilla voit suoratoistaa ääntä tuetuista sovelluksista helposti napauttamalla Cast-painiketta.

HUOMAUTUKSIA:

- Google Castin käyttö edellyttää Wi-Fi-yhteyttä.
- Google Cast on oletusarvoisesti poistettu käytöstä. Voit ottaa Google Castin käyttöön Bose-sovelluksessa. Tämä toiminto on Asetukset-valikossa.
- Uusia tuettuja sovelluksia lisätään aika ajoin.

Puhelin kaukosäätimenä

- Riittää, kun napautat tuttujen sovellusten Cast-painiketta. Sinun ei tarvitse kirjautua sisään eikä ladata mitään.
- Puhelimellasi voit etsiä musiikkia, käynnistää tai pysäyttää toiston ja säätää äänenvoimakkuutta mistä tahansa kotoa.
- Suoratoiston aikana voit käyttää puhelintasi muihin asioihin, kuten sosiaalisen median selaamiseen, tekstiviestien lähettämiseen ja jopa puheluihin vastaamiseen.
- Cast-yhteensopivien kaiuttimien monihuonetoiston avulla voit kuunnella musiikkia kaikkialla kotonasi.

Rajattomasti viihdettä omaan tahtiisi

- Toimii satojen sovellusten kanssa, ja uusia sovelluksia lisätään jatkuvasti.
- Suositut musiikkipalvelut, kuten Pandora, Spotify ja YouTube Music, tuovat saatavillesi miljoonia kappaleita.

Kaiutin pystyy toistamaan AirPlay 2 -ääntä, joten voit suoratoistaa ääntä Apple-laitteella tästä tai useista muista kaiuttimista.

HUOMAUTUKSIA:

- AirPlay 2:n käyttöön tarvitaan Apple-laite, jossa on iOS 14.1 tai uudempi.
- Apple-laite ja kaiutin on yhdistettävä samaan Wi-Fi-verkkoon.
- Lisätietoja AirPlay-toiminnosta on osoitteessa <https://www.apple.com/airplay>.

ÄÄNEN SUORATOISTO OHJAUSKESKUKSESTA

1. Avaa Ohjauskeskus Apple-laitteessa.
2. Napauta näytön oikeassa yläkulmassa näkyvää äänikortin kuvaa ja pidä se painettuna. Napauta tämän jälkeen AirPlay-kuvaketta .
3. Valitse kaiuttimesi.

ÄÄNEN SUORATOISTO SOVELLUKSESTA

1. Avaa musiikkisovellus (esim. Apple Music) ja valitse kuunneltava kappale.
2. Napauta .
3. Valitse kaiuttimesi.

Voit käyttää puhelinta, taulutietokonetta tai tietokonetta Spotifyn kaukosäätimenä. Lue ohjeet osoitteesta spotify.com/connect.

LAITTEEN YHDISTÄMINEN

1. Paina *Bluetooth*-painiketta .

Tilamerkkivalo vilkkuu hitaasti sinisenä, ja kuuluu äänimerkki.

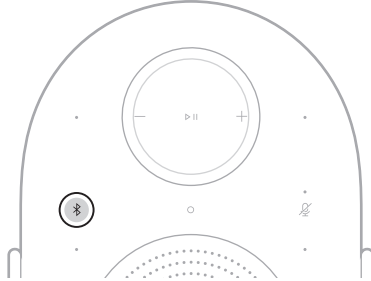

2. Avaa laitteen *Bluetooth*-asetukset.
3. Valitse kaiutin saatavilla olevien tuotteiden luettelosta.

HUOMAUTUS: Etsi kaiuttimelle antamasi nimi Bose-sovelluksesta. Jos et ole nimennyt kaiutinta, näkyviin tulee oletusnimi.



Kaiutin ilmestyy yhdistettyjen tuotteiden luetteloon. Tilamerkkivalo palaa sinisenä 5 sekuntia (ks. sivu 31), ja kuuluu äänimerkki.

HUOMAUTUS: Varmista, että *Bluetooth*-yhteys on otettu käyttöön laitteessa.

LAITTEEN YHTEYDEN KATKAISEMINEN

Voit katkaista yhteyden laitteeseen Bose-sovelluksella.

VIHJE: Yhteyden voi katkaista myös laitteen *Bluetooth*-asetuksista. Jos poistat *Bluetooth*-ominaisuuden käytöstä, yhteys kaiuttimeen ja kaikkiin muihin *Bluetooth*-yhdistettyihin tuotteisiin katkaistaan.

LAITTEEN YHDISTÄMINEN UUDELLEEN

Paina *Bluetooth*-painiketta ✕.

Kaiutin yrittää muodostaa yhteyden viimeksi yhdistettynä olleeseen laitteeseen.

HUOMAUTUKSIA:

- Varmista, että *Bluetooth* on otettu käyttöön laitteessa.
- Laitteen on oltava 9 metrin säteellä, ja sen virran tulee olla kytketty.

YHDISTÄMINEN UUTEEN LAITTEESEEN

Kaiuttimen laiteluetteloon voi tallentaa enintään kahdeksan laitetta.

HUOMAUTUS:

- Varmista, että *Bluetooth* on otettu käyttöön laitteessa.
 - Ääntä voi kuunnella vain yhdestä laitteesta kerrallaan.
1. Pidä *Bluetooth*-painiketta ✕ painettuna 5 sekunnin ajan, kunnes tilamerkkivalo vilkkuu hitaasti sinisenä ja kuuluu äänimerkki.

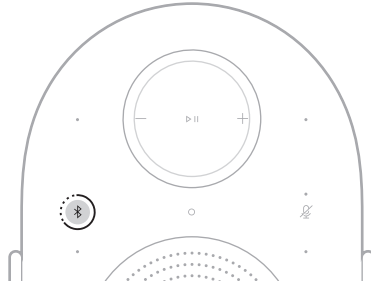

2. Valitse kaiutin laitteen tuoteluettelosta.

Kaiutin ilmestyy yhdistettyjen tuotteiden luetteloon. Tilamerkkivalo palaa sinisenä 5 sekuntia (ks. sivu 31).

KAIUTTIMEN LAITELUETTELON TYHJENTÄMINEN

1. Pidä *Bluetooth*-painiketta \times painettuna 10 sekunnin ajan, kunnes tilamerkkivalo vilkkuu valkoisena kaksi kertaa ja kuuluu äänimerkki.

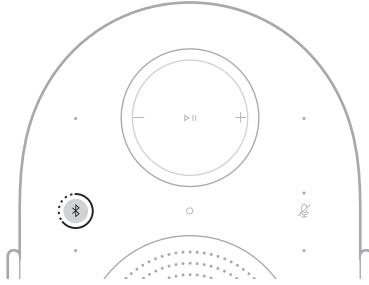

2. Poista kaiutin laitteen *Bluetooth*-asetuksista.

Kaikkien laitteiden tiedot poistetaan. Kaiutin on valmis yhdistettäväksi (ks. sivu 27).

Kaiuttimen etupuolella oleva tilamerkkivalo ilmaisee kaiuttimen tilan.

HUOMAUTUS: Kun kaiutin suorittaa jonkin komennon, tilamerkkivalo vilkkuu valkoisena kaksi kertaa.

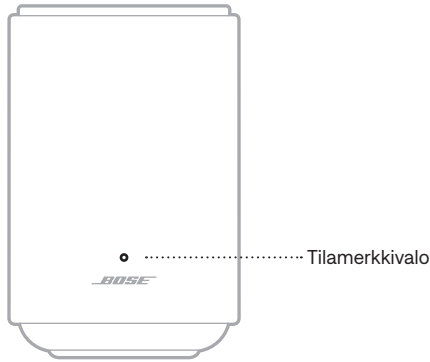

VIRTATILA

Ilmaisee kaiuttimen virtatilan.

TILAMERKKIVALON TOIMINTA	JÄRJESTELMÄN TILA
Vilkkuu hitaasti valkoisena, sinisenä, vihreänä, punaisena, keltaisena, violettina ja oranssina (toistuvasti)	Käynnistyy, valmis määritettäväksi HUOMAUTUS: Vain tuotteen ensimmääriytyksen aikana.
Vilkkuu hitaasti valkoisena	Käynnistyy

WI-FI-TILA

Ilmaisee kaiuttimen Wi-Fi-yhteyden tilan.

TILAMERKKIVALON TOIMINTA	JÄRJESTELMÄN TILA
Palaa vihreänä	Valmis yhdistettäväksi Wi-Fi-verkkoon
Vilkkuu hitaasti vihreänä	Muodostaa yhteyttä Wi-Fi-verkkoon

BLUETOOTH-TILA

Osoittaa laitteiden *Bluetooth*-yhteyden tilan.

TILAMERKKIVALON TOIMINTA	JÄRJESTELMÄN TILA
Vilkkuu hitaasti sinisenä	Valmis yhdistettäväksi laitteeseen
Vilkkuu nopeasti sinisenä	Muodostaa yhteyttä laitteeseen
Palaa sinisenä (5 sekuntia)	Yhdistetty laitteeseen

PÄIVITYS- JA VIRHETILA

Osoittaa ohjelmistopäivitysten ja virheilmoitusten tilan.

TILAMERKKIVALON TOIMINTA	JÄRJESTELMÄN TILA
Vilkkuu hitaasti valkoisena	Kaiutinta päivitetään.
Vilkkuu hitaasti oranssina	Kaiutinta palautetaan.
Vilkkuu nopeasti oranssina	Wi-Fi-yhteys on katkennut.
Vilkkuu nopeasti valkoisena ja oranssina (toistuvasti)	Pyydettyä toimintoa ei voida suorittaa juuri nyt. Yritä myöhemmin uudelleen.
Vilkkuu hitaasti oranssina	Lähdevirhe.
Vilkkuu nopeasti punaisena	Virhe – ota yhteyttä Bosen asiakaspalveluun

AMAZON ALEXAN TILA

Osoittaa Amazon Alexan tilan.

TILAMERKKIVALON TOIMINTA	JÄRJESTELMÄN TILA
Ei käytössä	Amazon Alexa on valmiustilassa
Palaa sinivihreänä	Amazon Alexa kuuntelee
Vilkkuu nopeasti sinisenä ja sinivihreänä	Amazon Alexa miettii
Vilkkuu hitaasti sinisenä ja sinivihreänä	Amazon Alexa puhuu
Vilkkuu hitaasti keltaisena	Ilmoitus tai viesti Amazonilta
Vilkkuu sinisenä kaksi kertaa, sitten sinivihreänä kaksi kertaa	Hälytys (ajastin, herätys tai muistutus) Amazon Alexalta
Vilkkuu nopeasti vihreänä	Vastaanottaa puhelua
Vilkkuu vihreänä neljä kertaa	Soittaa puhelua
Vilkkuu hitaasti vihreänä	Yhdistetty puheluun HUOMAUTUS: Kun puhelu katkaistaan, tilamerkkivalo sammuu.
Vilkkuu punaisena kolme kertaa	Virhe

Mikrofoni ei käytössä -merkkivalo

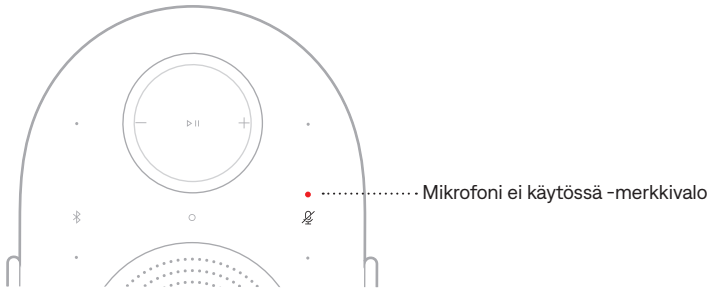

TOIMINNAN ILMAISIN

Palaa punaisena

JÄRJESTELMÄN TILA

Mikrofoni ei ole käytössä

YHDISTÄMINEN ÄÄNIJOHDOLLA

Voit kytkeä älypuhelimien, taulutietokoneen, tietokoneen tai muun laitteen kaiuttimeen 3,5 mm:n äänijohdolla (hankittava erikseen).

1. Yhdistä 3,5 mm:n äänijohdon (hankittava erikseen) toinen pää laitteen liitäntään.
2. Yhdistä äänijohdon 3,5 mm:n pää kaiuttimen takaosan AUX-liitäntään.

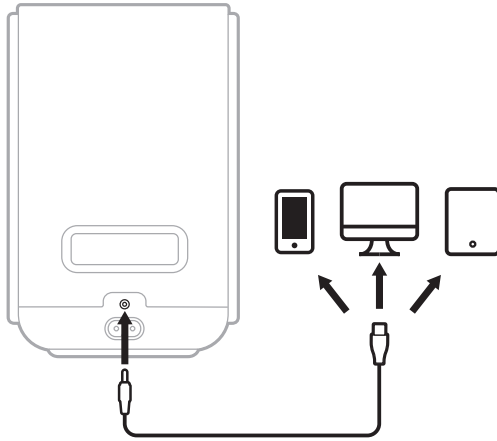

3. Ota johtoyhteys käyttöön pitämällä Toisto/tauko-painiketta >|| painettuna 2 sekunnin ajan.

Tilamerkkivalo vilkkuu valkoisena kaksi kertaa, ja kuuluu äänimerkki.

JOHTOYHTEYDEN OTTAMINEN KÄYTTÖÖN

AUX-liitännän avulla voit helposti vaihtaa Wi-Fi- tai *Bluetooth*-yhteydellä yhdistetystä lähteestä johdolliseen lähteeseen.

1. Pidä Toisto/tauko-painiketta ▷|| painettuna 2 sekunnin ajan, kunnes tilamerkkivalo vilkkuu valkoisena kaksi kertaa ja kuuluu äänimerkki.

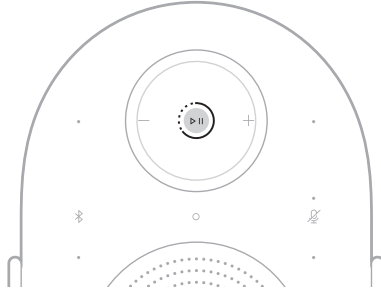

2. Aloita äänentoisto johdollisessa lähteessä.

HUOMAUTUS: Voit vaihtaa takaisin pitämällä Toisto/tauko-painiketta ▷|| painettuna 2 sekunnin ajan, kunnes tilamerkkivalo vilkkuu valkoisena kaksi kertaa ja kuuluu äänimerkki. Aloita äänentoisto Wi-Fi- tai *Bluetooth*-yhteydellä yhdistetyssä lähteessä.

YHDISTÄMINEN TOISEEN WI-FI-VERKKOON

Yhdistä laite toiseen verkkoon, jos verkon nimi tai salasana on muuttunut, haluat vaihtaa verkkoa tai lisätä uuden verkon.

1. Pidä *Bluetooth*-painiketta \times ja äänenvoimakkuuden vähentämispainiketta — painettuina 5 sekunnin ajan, kunnes tilamerkkivalo vilkkuu valkoisena kaksi kertaa.

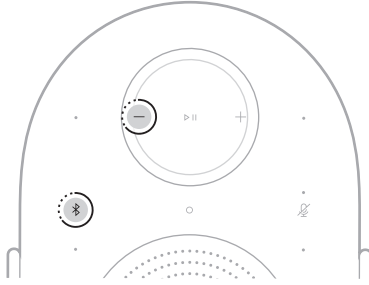

Tilamerkkivalo palaa vihreänä. Varmista, että kaiutin on valmis yhdistettäväksi uuteen Wi-Fi-verkkoon.

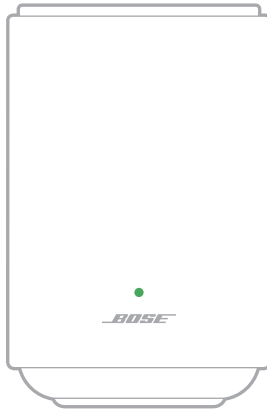



2. Avaa laitteen Wi-Fi-asetukset.
3. Valitse **Bose LS Ultra Speaker**.

HUOMAUTUS: Etsi kaiuttimelle antamasi nimi Bose-sovelluksesta. Jos et ole nimennyt kaiutinta, näkyviin tulee oletusnimi.

4. Avaa Bose-sovellus ja noudata sovelluksen ohjeita.

HUOMAUTUS: Jos sovellus ei kehoita määrittämään asetuksia, siirry tuoteluetteloon ja lisää kaiutin.

WI-FI-TOIMINNON OTTAMINEN KÄYTTÖÖN JA POISTAMINEN KÄYTÖSTÄ

Pidä *Bluetooth*-painiketta  ja Toisto/tauko-painiketta  painettuina 5 sekunnin ajan, kunnes tilamerkkivalo vilkkuu valkoisena kaksi kertaa.

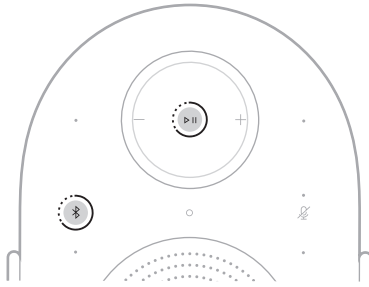

Bose Lifestyle Collection -tuotteet on suunniteltu toimimaan yhdessä yhtenäisen, yksilöllisen kuuntelukokemuksen luomiseksi.

Luomalla kotiteatterijärjestelmän saat aikaan immerstiivisen tiläänikokemuksen, jonka ansiosta lempielokuvasi ja -sarjasi tempaavat sinut mukaansa. Luo Bose Lifestyle Collection -kotiteatterijärjestelmä Bose-sovelluksella (ks. sivu 14).

EDUT

- **Äänenlaatu:** voit luoda huoneeseen haluamasi tunnelman tai luoda mullistavan kuuntelukokemuksen täyteläisellä, vahvalla ja immerstiivisellä äänellä.
- **Helppous:** äänijärjestelmä on helppo sulauttaa osaksi kodin sisustusta.
- **Joustavuus:** voit toistaa joustavasti mieleistäsi sisältöä haluamallasi tavalla.

YHTEENSOPIVAT TUOTTEET

Bose Lifestyle Collection -kotiteatterijärjestelmä luodaan seuraavilla tuotteilla:

- Bose Lifestyle Ultra -soundbar: support.bose.com/lu-soundbar
- kaksi Bose Lifestyle Ultra -kaiutinta: support.bose.com/lu-speaker
- (valinnainen) Bose Lifestyle Ultra -bassokaiutin: support.bose.com/lu-subwoofer

HUOMAUTUKSIA:

- Kaikkien tuotteiden pitää olla Bose-sovelluksessa ja yhdistettynä samaan Wi-Fi-verkkoon.
- Voit ohjata kotiteatterijärjestelmän mediatoistoa ja äänenvoimakkuutta tuotteen säätimillä, Bose-sovelluksella tai musiikkipalvelullasi.
- Kun luot kotiteatterijärjestelmää Bose Lifestyle Ultra -kaiuttimella, tarvitset kaksi kaiutinta, yhden oikealle ja toisen vasemmalle.
- Lisätietoja muista Bose Lifestyle Collection -tuotteista on kunkin tuotteen käyttöohjeessa.

Bose Lifestyle Collection -tuotteet on suunniteltu toimimaan yhdessä laadukkaamman kuuntelukokemuksen luomiseksi.

Määrittämällä stereoparin voit kuunnella lempikappaleitasi aivan kuin olisit konsertissa yleisön joukossa. Määritä stereopari Bose-sovelluksessa (ks. sivu 14).

EDUT

- **Äänenlaatu:** mullistava kuuntelukokemus, jossa ääni liikkuu ympärilläsi kaiuttimesta toiseen.
- **Helppous:** äänijärjestelmä on helppo yhdistää puhelimeen ja muihin laitteisiin.
- **Joustavuus:** voit toistaa joustavasti mieleistäsi sisältöä haluamallasi tavalla.

YHTEENSOPIVAT TUOTTEET

Bose Lifestyle Collection -stereopari luodaan kahdella Bose Lifestyle Ultra -kaiuttimella:

Käy osoitteessa support.Bose.com/lu-speaker.

HUOMAUTUKSIA:



- Kaikkien tuotteiden pitää olla Bose-sovelluksessa ja yhdistettynä samaan Wi-Fi-verkkoon.
- Voit ohjata stereoparin mediatoistoa ja äänenvoimakkuutta tuotteen säätimillä, Bose-sovelluksella tai musiikkipalvelullasi.
- Stereoparin määrittämiseen tarvitaan kaksi Bose Lifestyle Ultra -kaiutinta, yksi vasemmalle ja toinen oikealle.

SARJANUMERON JA LAKISÄÄTEISTEN MERKINTÖJEN SIJAINTI

Sarjanumero on kaiuttimen pohjassa kumijalan alla. Tartu kumijalkaan sen oikealta puolelta ja nosta sitä varovasti, kunnes tiedot tulevat näkyviin. Lakisääteiset merkinnät ovat kaiuttimen pohjassa.

KAIUTTIMEN PÄIVITTÄMINEN

Kaiutin päivittyy automaattisesti, kun olet tehnyt määritykset loppuun Bose-sovelluksessa ja yhdistänyt kaiuttimen Wi-Fi-verkkoon.

Jos haluat päivittää kaiuttimen manuaalisesti, pidä toimintopainiketta  ja Toisto/tauko-painiketta  painettuina 5 sekunnin ajan, kunnes tilamerkkivalo vilkkuu valkoisena kaksi kertaa.

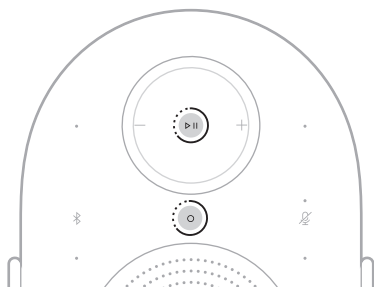

Jos saatavilla on päivitys, ohjelmiston päivittäminen alkaa ja tilamerkkivalo vilkkuu hitaasti valkoisena. Kaiutin käynnistyy uudelleen, kun päivitys on valmis.

KAIUTTIMEN PUHDISTAMINEN

Pyyhi kaiuttimen ulkopinta pehmeällä, kuivalla liinalla. Puhdista tahrat ainoastaan pehmeällä, kostealla liinalla.

HUOMAUTUS: Kaiuttimen säätimet saattavat kytkeytyä päälle vahingossa puhdistuksen aikana.

HUOMIO:

- VARO, ettei kaiuttimeen ja sen aukkoihin pääse nesteitä.
- ÄLÄ puhalla ilmaa kaiuttimeen.
- ÄLÄ käytä kaiuttimen lähellä mitään sumutettavia aineita.
- ÄLÄ käytä liuottimia, kemikaaleja tai puhdistusaineita, joissa on alkoholia, ammoniakkia tai hankausaineita.
- VARO, ettei aukkoihin putoa esineitä.

VARAOSAT JA TARVIKKEET

Varaosia ja tarvikkeita voi tilata Bosen asiakaspalvelusta.

Käy osoitteessa support.Bose.com/lu-speaker.

RAJOITETTU TAKUU

Kaiuttimella on rajoitettu takuu. Rajoitetusta takuusta on lisätietoja osoitteessa worldwide.Bose.com/Warranty.

Tuotteen rekisteröimisohjeet ovat osoitteessa worldwide.Bose.com/ProductRegistration. Rekisteröinnin laiminlyöminen ei vaikuta rajoitettuun takuuseen.

KOKEILE ENSIN NÄITÄ RATKAISUJA

Jos kaiuttimen kanssa ilmenee ongelmia:

- Varmista, että kaiutin on kytketty toimivaan pistorasiaan (ks. sivu 16).
- Varmista, että johdot on kytketty tukevasti.
- Varmista, että valittuna on oikea lähde (ks. sivu 35).

Jos WiFi-verkkoon tai *Bluetooth*-laitteeseen yhdistämisessä on ongelmia, lue yleisimmät ratkaisut alla olevasta taulukosta.

OIRE	RATKAISU
Kaiutin ei muodosta yhteyttä Wi-Fi-verkkoon	<p>Valitse Bose-sovelluksessa oikea verkon nimi ja kirjoita verkon salasana.</p> <p>Varmista, että kaiutin ja laite on yhdistetty samaan Wi-Fi-verkkoon. Jos verkon tiedot ovat muuttuneet, katso sivu 36.</p> <p>Ota Wi-Fi-yhteys käyttöön laitteessa, jolla asetukset määritetään. Sulje laitteen muut käynnissä olevat sovellukset.</p> <p>Jos reititin tukee sekä 2,4 GHz että 5 GHz:n kaistaa, varmista, että laite ja kaiutin käyttävät samaa kaistaa.</p> <p>HUOMAUTUS: Anna kummallekin kaistalle yksilöivä nimi, jotta yhdistät aina oikeaan kaistaan.</p> <p>Nollaa reititin.</p> <p>Poista Bose-sovellus laitteesta. Irrota sähköpistoke, odota 30 sekuntia ja työnnä se tukevasti pistorasiaan. Lataa sovellus ja aloita asetusten määrittäminen alusta.</p>
Kaiutin ei muodosta yhteyttä Bluetooth-laitteeseen	<p>Poista laitteen <i>Bluetooth</i>-toiminto käytöstä ja ota se taas käyttöön. Poista kaiutin <i>Bluetooth</i>-valikosta. Muodosta yhteys uudelleen.</p> <p>Muodosta yhteys toiseen laitteeseen (ks. sivu 27).</p> <p>Varmista, että käytät yhteensopivaa <i>Bluetooth</i>-laitetta.</p> <p>Poista kaiutin laitteen <i>Bluetooth</i>-laiteluettelosta ja muodosta yhteys uudelleen (ks. sivu 28).</p> <p>Tyhjennä kaiuttimen laiteluettelo (ks. sivu 29).</p>

MUUT RATKAISUT

Jos ongelma ei ratkea, vianmääritysohjeita on saatavilla Bose-sovelluksessa. Lisäksi ohjeita, videoita ja muuta aineistoa on saatavilla osoitteessa support.Bose.com/lu-speaker-og.

Jos et löydä ratkaisua ongelmaan, ota yhteyttä Bosen asiakaspalveluun.

Käy osoitteessa worldwide.Bose.com/contact.

KAIUTTIMEN PALAUTTAMINEN ALKUTILAAN

Jos kaiutin ei reagoi, voit nollata sen.

HUOMAUTUS: Kaiuttimen palauttaminen alkutilaan nollaa tuotteen säätimet. Se ei poista laiteasetuksia.

Irrota kaiutin pistorasiasta, odota 30 sekuntia ja kytke se sitten takaisin (ks. sivu 13).

Kaiutin käynnistyy. Tilamerkkivalo vilkkuu hitaasti valkoisena ja sammuu sitten. Nollaus on valmis.

KAIUTTIMEN TEHDASASETUSTEN PALAUTTAMINEN

Kun kaiuttimen tehdasasetukset palautetaan, kaikki sen lähde-, ääni- ja verkkoasetukset palautetaan oletusasetuksiin.

HUOMAUTUS: Lisäksi palautus katkaisee kaiuttimen langattoman yhteyden Bose Lifestyle Collection -tuotteisiin.

1. Poista kaiutin Bose-tililtäsi Bose-sovelluksessa.
2. Pidä Toisto/tauko-painiketta ▷|| ja äänenvoimakkuuden vähentämispainiketta — painettuina 10 sekunnin ajan, kunnes tilamerkkivalo vilkkuu hitaasti oranssina.

HUOMAUTUS: Tilamerkkivalo palaa valkoisena ja vilkkuu sitten hitaasti oranssina.

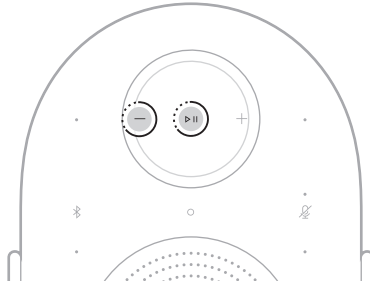

Tehdasasetusten palautus on valmis. Kaiutin käynnistyy uudelleen ja on valmis yhdistettäväksi.

3. Määritä kaiuttimen asetukset Bose-sovelluksella (ks. sivu 14).

Lisez toutes les consignes de sécurité et les instructions d'utilisation.

Les déclarations de conformité sont disponibles à l'adresse www.Bose.com/compliance

 Bose Corporation déclare que ce produit est conforme aux critères essentiels et autres dispositions de la directive 2014/53/UE et des autres directives européennes applicables.

Instructions importantes relatives à la sécurité

N'utilisez pas cet appareil à proximité de l'eau.

Utilisez uniquement un chiffon sec pour le nettoyage.

Ne bloquez jamais les orifices d'aération. Suivez les instructions d'installation du fabricant.

Utilisez uniquement les accessoires spécifiés par le fabricant.

Confiez toute réparation à du personnel qualifié. Une réparation est nécessaire lorsque l'appareil ne fonctionne pas normalement ou lorsqu'il a subi un dommage physique.

AVERTISSEMENTS/PRÉCAUTIONS

- Instructions d'installation sécurisée : assurez-vous que les pieds sous le produit sont propres et exempts de débris. Placez le produit sur une surface propre, exempte de poussière, stable, plane et horizontale. Pour assurer une stabilité optimale, tous les pieds doivent être en contact avec la surface. Faites attention aux risques de chute, car les vibrations audio peuvent entraîner le déplacement du produit. Veillez à ne pas placer le produit au-dessus de sièges ou de zones occupées.
- Pour réduire le risque d'incendie ou de secousse électrique, veillez à ne PAS exposer ce produit à la pluie, au ruissellement, aux éclaboussures ou à l'humidité, et à ne jamais placer d'objets contenant des liquides, notamment des vases, sur l'appareil ou à proximité.
- Conservez le produit à l'écart du feu et des sources de chaleur. Veillez à NE PAS placer d'objets enflammés, tels que des bougies allumées, sur l'appareil ou à proximité.
- Veillez à NE PAS apporter de modifications non autorisées à ce produit.
- Veillez à NE PAS utiliser cet appareil dans des véhicules ou des bateaux.
- Si la fiche d'alimentation ou la prise multiple est utilisée comme dispositif de débranchement de l'appareil, elle doit rester facilement accessible.



仅适用于海拔 2000m 以下地区安全使用

Utilisez ce produit uniquement à une altitude inférieure à 2 000 mètres.

- Utilisez uniquement les accessoires suivants pour monter ce produit : Support mural Bose Lifestyle et Socle Bose Lifestyle.
- Veillez à ne pas placer ou installer cet appareil à proximité d'une quelconque source de chaleur, telle qu'une cheminée, un radiateur, une arrivée d'air chaud, un four ou tout autre appareil (notamment des amplificateurs) produisant de la chaleur.
- Ne montez pas le produit dans des endroits où de la condensation peut se former.
- Ce produit n'est pas destiné aux enfants.
- L'étiquette d'identification du produit est située sous l'appareil.

AVERTISSEMENT : n'exposez pas le produit ou les composants de montage à des substances chimiques non spécifiées par Bose, y compris, sans toutefois s'y limiter, les lubrifiants, les agents nettoyants, les sprays de contact ou les solvants à base d'hydrocarbures. L'exposition à de telles substances peut entraîner la dégradation du matériau plastique, ce qui peut provoquer des fissures et créer un risque de chute.

REMARQUE : cet appareil a fait l'objet de tests prouvant sa conformité aux limites imposées aux appareils numériques de classe B, conformément à la partie 15 de la réglementation de la FCC. Ces limites sont conçues pour fournir une protection raisonnable contre les interférences nuisibles dans une installation résidentielle. Cet équipement génère, utilise et peut émettre des fréquences radio et, s'il n'est pas installé et utilisé conformément aux instructions, risque de provoquer des interférences nuisibles aux communications radio. Cependant, rien ne permet de déterminer le moment où ces interférences peuvent se produire dans une installation particulière. Si cet appareil provoque des interférences avec la radio ou la télévision, ce qui peut être déterminé en éteignant et en allumant l'équipement, l'utilisateur est encouragé à corriger ces interférences en prenant une ou plusieurs mesures suivantes :

- Réorienter ou déplacer le récepteur ou l'antenne.
- Augmenter la distance entre l'équipement et le récepteur.
- Brancher l'équipement sur une prise de courant située sur un circuit différent de celui utilisé pour le récepteur.
- Consulter le revendeur ou un technicien radio/TV expérimenté pour obtenir de l'aide.

Les changements ou modifications non expressément approuvés par Bose Corporation peuvent annuler le droit de l'utilisateur à utiliser cet équipement.

Cet appareil est conforme à la partie 15 de la réglementation de la FCC et à ou aux standards RSS exemptés de licence du ministère de l'Innovation, des Sciences et du Développement économique (ISDE) du Canada. Son utilisation est soumise aux deux conditions suivantes : (1) il ne doit pas provoquer d'interférences et (2) il doit tolérer les interférences externes, y compris celles susceptibles de provoquer un dysfonctionnement.

Cet appareil doit être installé et utilisé en respectant une distance minimale de 20 cm entre l'élément rayonnant et votre corps.

Lorsqu'il est utilisé dans la bande 5 150 à 5 250 MHz, cet appareil est destiné à une utilisation en intérieur afin de réduire les interférences potentiellement nuisibles avec les systèmes satellites mobiles qui partagent le même canal.

Les règlements de la FCC limitent l'utilisation de ce périphérique à l'intérieur des bâtiments.

Il est interdit d'utiliser ce périphérique sur les plateformes pétrolières, ainsi que dans des voitures, des trains, des bateaux et des avions, à l'exception des avions de grande taille volant à plus de 10 000 pieds dans la bande comprise entre 5 925 et 6 425 GHz.

Il est interdit d'utiliser des émetteurs-récepteurs dans une bande comprise entre 5,925 et 7,125 GHz pour contrôler les systèmes d'aéronefs sans pilote ou de communiquer avec ces derniers.

ID FCC : A94443508

CAN ICES (B) / NMB (B)

Pour l'Europe : bande de fréquences comprise entre 2 400 et 2 483,5 MHz, entre 5 150 et 5 350 MHz et entre 5 470 et 5 725 MHz. Puissance de transmission maximale inférieure à 20 dBm P.I.R.E. | Bande de fréquences comprise entre 5 725 et 5 850 MHz. Puissance de transmission maximale inférieure à 14 dBm (25 mW) P.I.R.E. | Bande de fréquences comprise entre 5 945 et 6 425 MHz. Puissance de transmission maximale inférieure à 23 dBm P.I.R.E.

Cet appareil est limité à un usage en intérieur lors d'une utilisation dans la bande de fréquences comprise entre 5 150 et 5 350 MHz dans tous les États membres de l'UE répertoriés dans le tableau.

									
AT	BE	BG	HR	CY	CZ	DK	EE	FI	FR
DE	EL	HU	UK (NI)	IT	LV	LT	LU	MT	NL
PL	PT	RO	SK	SI	ES	SE	CH	IS	LI
NO									

UK



Ce symbole signifie que ce produit ne doit pas être jeté avec les déchets ménagers, mais déposé dans un centre de collecte approprié en vue de le recycler. Une mise au rebut et un recyclage adéquats permettent de protéger les ressources naturelles, la santé humaine et l'environnement. Pour plus d'informations sur la mise au rebut et le recyclage de ce produit, contactez votre mairie, votre service de ramassage des ordures ou le magasin où vous l'avez acheté.

Règles techniques relatives aux appareils à radiofréquences de faible puissance : en l'absence d'autorisation de la NCC, les organisations, entreprises ou utilisateurs ne sont pas autorisés à modifier la fréquence, à améliorer la puissance de transmission ou à altérer les caractéristiques d'origine et les performances d'un appareil à radiofréquences de faible puissance approuvé. Les appareils à radiofréquences de faible puissance ne doivent avoir aucune incidence sur la sécurité des avions ni provoquer d'interférences avec les communications légales ; dans le cas contraire, l'utilisateur devra immédiatement cesser d'utiliser l'appareil jusqu'à l'absence complète d'interférences. Par communications légales, nous entendons les communications radio établies conformément au Telecommunications Management Act. Les appareils à radiofréquences de faible puissance peuvent être sensibles aux interférences des communications légales ou aux appareils émettant des ondes radio ISM.

Informations sur l'état d'alimentation : en vertu des exigences en matière d'écoconception de la directive européenne 2009/125/CE relative aux produits liés à l'énergie, et en vertu de la norme britannique SI 2020/1528 intitulée The Ecodesign for Energy-Related Products and Energy Information (Amendment) (sortie de l'Union européenne) Regulations 2020, ce produit est conforme au règlement (UE) 2023/826 de la Commission. Pour obtenir des informations sur la consommation électrique des différents modes veille et la durée après laquelle le produit repasse automatiquement à ces modes, rendez-vous sur www.Bose.com/compliance et sélectionnez ce règlement.



R-R-Bos-443508

보스코리아 유한회사

Noms et quantités des substances ou éléments toxiques ou dangereux										
Nom du composant	Substances et éléments toxiques ou dangereux									
	Plomb (Pb)	Mercuré (Hg)	Cadmium (Cd)	Chrome hexavalent (CR(VI))	Biphényle polybromé (PBB)	Diphényléther polybromé (PBDE)	Phtalate de dybutyle (DBP)	Phtalate de diisobutyle (DIBP)	Phtalate de butyle et de benzyle (BBP)	Phtalate de bis(2-éthylhexyle) (DEHP)
Cartes de circuits imprimés	X	O	O	O	O	O	O	O	O	O
Pièces métalliques	X	O	O	O	O	O	O	O	O	O
Pièces en plastique	O	O	O	O	O	O	O	O	O	O
Enceintes	X	O	O	O	O	O	O	O	O	O
Câbles	X	O	O	O	O	O	O	O	O	O
Ce tableau a été préparé conformément aux dispositions de la norme SJ/T 11364.										
O : indique que la quantité de cette substance toxique ou dangereuse contenue dans tous les composants homogènes de cette pièce est inférieure à la limite définie dans la norme GB/T 26572.										
X : indique que la quantité de cette substance toxique ou dangereuse contenue dans au moins un des composants homogènes de cette pièce est supérieure à la limite définie dans la norme GB/T 26572.										

Substances réglementées et leurs symboles chimiques						
Unité	Plomb (Pb)	Mercuré (Hg)	Cadmium (Cd)	Chrome hexavalent (Cr ⁶⁺)	Biphényles polybromés (PBB)	Éthers de diphenyle polybromés (PBDE)
Cartes de circuits imprimés	-	O	O	O	O	O
Pièces métalliques	-	O	O	O	O	O
Pièces en plastique	O	O	O	O	O	O
Enceintes	-	O	O	O	O	O
Câbles	-	O	O	O	O	O
Remarque 1 : « O » indique que le pourcentage de la substance réglementée ne dépasse pas le pourcentage de la valeur de référence de présence de cette substance.						
Remarque 2 : « - » indique l'absence de cette substance réglementée.						

Date de fabrication : le huitième chiffre du numéro de série indique l'année de fabrication ; par exemple, « 6 » correspond à 2016 ou à 2026.

Importateurs : Bose Electronics (Shanghai) Company Limited, Level 6, Tower D, No. 2337 Gudai Rd. Minhang District, Shanghai 201100 | Bose Products B.V., Vijzelstraat 68, 1017HL Amsterdam, Pays-Bas | Ingram Micro Mexico SA de CV, Josefillo 3 Int. Piso 5 Col. El Parque, Naucalpan de Juarez, Edo Mex 53398 Numéro de téléphone : +52 55 5263 6500 | Bose Limited (H.K.), 7F, No. 2, Sec. 3, Minsheng E. Road, Zhongshan Dist., Taipei City 104511, Numéro de téléphone : +886-2-2514 7676 | Bose Limited, 16 Dufour's Place, Londres W1F 7SP

Numéro de téléphone à Mexico : 0800-266-0292

Puissance en entrée : 100 - 240 V ~, 50/60 Hz, 20 W

Modèle : 443508. L'ID CMIIT se trouve sous l'enceinte.

Les **Conditions d'utilisation de Bose** s'appliquent à ce produit : worldwide.Bose.com/termsofuse

Ce produit est couvert par une **garantie limitée de Bose**, disponible sur la page worldwide.Bose.com/Warranty

Déclarations de licence : pour accéder aux déclarations de licence qui s'appliquent aux progiciels tiers fournis comme composants de l'enceinte Bose Lifestyle Ultra, utilisez l'application Bose. Vous pouvez accéder à ces informations à partir du menu Réglages.

Amazon, Alexa, Amazon Music et toutes les marques associées sont des marques de commerce d'Amazon.com, Inc., ou de ses filiales.

Apple, AirPlay, le logo Apple et Apple Music sont des marques de commerce d'Apple Inc., déposées aux États-Unis et dans d'autres pays. App Store est une marque de service d'Apple Inc.

L'utilisation de la mention « Compatible avec Apple » signifie qu'un accessoire a été conçu pour utiliser spécifiquement la technologie identifiée, et que son fabricant certifie la conformité avec les standards de performances d'Apple.

L'appellation et les logos *Bluetooth*® sont des marques déposées de Bluetooth SIG, Inc., utilisées sous licence par Bose Corporation.

Google, Android, Google Play, Google Cast et d'autres marques sont des marques de commerce de Google LLC.

Ce produit est protégé par certains droits de propriété intellectuelle de Microsoft. L'utilisation ou la distribution de cette technologie en dehors de ce produit est interdite sans une licence de Microsoft.

Pandora est une marque de commerce de la société Pandora Media, Inc., et est utilisée avec l'autorisation de cette dernière.

Le logiciel Spotify est soumis à des licences tierces disponibles ici : <https://www.spotify.com/connect/third-party-licenses>

Wi-Fi est une marque déposée de Wi-Fi Alliance®.

Bose, le logo B et Lifestyle sont des marques de commerce de Bose Corporation. | Siège de Bose Corporation : 1-877-230-5639 | ©2026 Bose Corporation. Toute reproduction, modification, distribution ou autre utilisation, même partielle, de ce document est interdite sans autorisation écrite préalable.

Emplacement du numéro de série et des marquages réglementaires : ce numéro de série se trouve au bas de l'enceinte, sous le pied en caoutchouc. Saisissez le côté droit du pied en caoutchouc et soulevez délicatement le produit jusqu'à ce que vous voyiez ces informations. Les marquages réglementaires se trouvent sous l'enceinte.

Renseignements à noter et conserver

Numéro de série : _____

Numéro de modèle : 443508

Conservez votre facture avec la notice d'utilisation. Enregistrez dès maintenant votre produit Bose. Pour ce faire, rendez-vous sur worldwide.bose.com/ProductRegistration

CONTENU DE L'EMBALLAGE

Composants livrés	10
-------------------------	----

POSITIONNEMENT DE L'ENCEINTE

Recommandations	11
Montage de l'enceinte.....	12

RACCORDEMENT DE L'ENCEINTE À LA PRISE SECTEUR

13

CONFIGURATION DE L'APPLICATION BOSE

Téléchargement de l'application Bose	14
--	----

CONFIGURATION DE L'ENCEINTE

Configuration d'une enceinte autonome	15
Configuration de votre système home cinéma.....	15
Configuration de votre paire stéréo	15

ALIMENTATION

Mise sous tension	16
Veille réseau.....	16
Accès au mode veille réseau (manuellement).....	16
Quitter le mode veille réseau.....	16

COMMANDES DE L'ENCEINTE

Lecture multimédia.....	18
Volume.....	19
Assistant vocal	20
Réglage du son.....	20

AMAZON ALEXA

Accès à Amazon Alexa.....	21
Usage de la voix.....	21
Utilisation des commandes du produit.....	22

COMMANDE VOCALE AVEC L'ASSISTANT GOOGLE

Accès à l'Assistant Google.....	23
---------------------------------	----

DIFFUSION DE SON GRÂCE À GOOGLE CAST™ 24**DIFFUSION DE SON VIA AIRPLAY**

Diffusion de son via le centre de contrôle.....	25
Diffusion de son via une application	25

SPOTIFY CONNECT™ 26**CONNEXIONS BLUETOOTH®**

Connexion d'un appareil	27
Déconnexion d'un appareil	27
Reconnexion d'un appareil.....	28
Connexion d'un appareil supplémentaire.....	28
Effacement de la liste des appareils de l'enceinte	29

ÉTAT DE L'ENCEINTE

État d'alimentation.....	30
État du réseau Wi-Fi®	30
État <i>Bluetooth</i>	31
État de la mise à jour et des erreurs.....	31
État d'Amazon Alexa	32
Voyant de désactivation du microphone	33

CONNEXION PAR CÂBLE

Raccordement d'un câble audio	34
Passage à une connexion par câble	35

CONNEXION WI-FI

Connexion à un autre réseau Wi-Fi	36
Activation/désactivation de la fonctionnalité Wi-Fi	37

CRÉER UN SYSTÈME HOME CINÉMA BOSE LIFESTYLE COLLECTION

Avantages	38
Produits compatibles	38

DÉFINIR UNE PAIRE STÉRÉO BOSE LIFESTYLE COLLECTION

Avantages	39
Produits compatibles	39

ENTRETIEN

Emplacement du numéro de série et des marquages réglementaires	40
Mise à jour de l'enceinte	40
Nettoyage de l'enceinte	40
Pièces de rechange et accessoires	41
Garantie limitée	41

RÉSOLUTION DES PROBLÈMES

Solutions de base	42
Autres solutions	42
Réinitialisation de l'enceinte	43
Restauration des paramètres d'usine de l'enceinte	43

COMPOSANTS LIVRÉS

Vérifiez la présence des composants suivants :

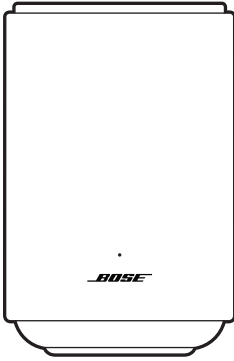

Enceinte Bose Lifestyle Ultra

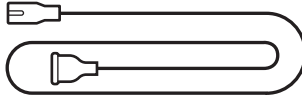

Câble d'alimentation*

*L'appareil peut être livré avec plusieurs câbles d'alimentation. Utilisez le câble d'alimentation approprié à votre pays.

REMARQUE : si l'un des composants est endommagé, évitez de l'utiliser. Consultez la page support.bose.com/lu-speaker pour accéder à des articles sur le dépannage, à des vidéos et à des documents de remplacement ou de réparation de produits.

RECOMMANDATIONS

Pour de meilleures performances, suivez ces recommandations lors de la mise en place de l'enceinte :

- Veillez à ne PAS placer l'enceinte sur un appareil audio/vidéo (radio, téléviseur, etc.) ou sur un autre objet susceptible de générer de la chaleur. La chaleur générée par ces appareils peut dégrader les performances de l'enceinte.
- Veillez à ne PAS placer d'objets sur l'enceinte ou face à l'enceinte.
- Pour éviter les interférences, éloignez tout autre appareil sans fil de 0,3 à 0,9 m de l'enceinte. Ne placez pas l'enceinte sur une étagère métallique ou à proximité d'une source de chaleur directe.
- Placez l'enceinte sur une surface horizontale stable.
- Éloignez la partie arrière et les parties latérales de l'enceinte d'au moins 5,08 – 7,62 cm de toute autre surface ou de tout autre objet. L'obstruction du ou des connecteurs risque de détériorer la qualité du son.
- Veillez à ce qu'une prise secteur se trouve à proximité.

MONTAGE DE L'ENCEINTE

Vous pouvez installer l'enceinte sur un mur ou la fixer sur un socle. Pour acquérir le support mural Bose Lifestyle ou le socle Bose Lifestyle, contactez votre revendeur Bose.

Consultez la page support.bose.com/lu-speaker

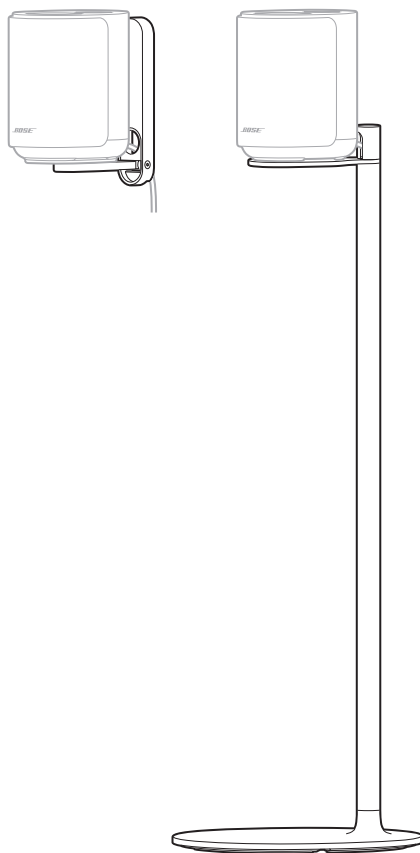

ATTENTION : veillez à NE PAS utiliser un autre support pour fixer l'enceinte.

Branchez l'enceinte à une prise secteur à l'aide du câble d'alimentation.

1. Raccordez le câble d'alimentation au connecteur d'alimentation de l'enceinte.
2. Branchez l'autre extrémité du câble d'alimentation sur une prise secteur.

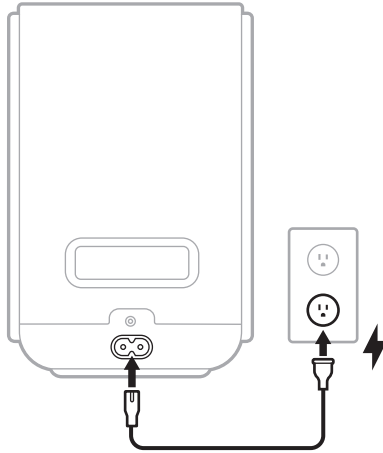

L'enceinte s'allume. Le voyant d'état clignote lentement en blanc, bleu, vert, rouge, jaune, violet et ambre (de manière répétée) et vous entendez une tonalité. L'enceinte est prête à être configurée.

REMARQUE : le voyant d'état scintille lentement en blanc, bleu, vert, rouge, jaune, violet et orange (de manière répétée) et vous entendez une tonalité uniquement lors de la configuration initiale du produit. Si vous reconnectez l'enceinte à la prise secteur, le voyant d'état scintille lentement en blanc, puis reste allumé en blanc. L'enceinte est complètement allumée.

3. Configurez l'enceinte à l'aide de l'application Bose (consultez la page 14).

L'application Bose vous permet de configurer et de contrôler l'enceinte à partir d'un appareil mobile connecté au même réseau Wi-Fi, tel qu'un smartphone ou une tablette.

Grâce à cette application, vous pouvez créer un système home cinéma, définir une paire stéréo, configurer Amazon Alexa, activer Google Cast, gérer les paramètres de l'enceinte, et vous informer sur les mises à jour et les nouvelles fonctionnalités proposées par Bose.

REMARQUE : si vous avez déjà téléchargé l'application Bose pour un autre produit Bose, ouvrez l'application, puis ajoutez l'enceinte à partir de l'écran de liste des produits.

TÉLÉCHARGEMENT DE L'APPLICATION BOSE

1. Téléchargez l'application Bose sur votre appareil.



setup.Bose.com/lu-speaker



2. Suivez les instructions de l'application pour configurer l'enceinte.

Lorsque vous commencez la configuration, le voyant d'état de l'enceinte reste allumé en vert. Lorsque l'enceinte se connecte à votre réseau Wi-Fi, le voyant d'état scintille lentement en vert.

REMARQUES :

- Vous pouvez configurer l'enceinte avec d'autres produits de la gamme Bose Lifestyle afin de créer un système home cinéma (consultez la page 38). Si vous connectez plusieurs produits Bose à la fois, commencez par la barre de son pour une configuration plus fluide.
- Vous pouvez également configurer l'enceinte dans le cadre d'une paire stéréo avec une autre enceinte Bose Lifestyle Ultra (consultez la page 39).

CONFIGURATION D'UNE ENCEINTE AUTONOME

Pour commencer à utiliser votre enceinte Bose Lifestyle Ultra, il suffit de la brancher sur une prise électrique (consultez la page 13).

CONFIGURATION DE VOTRE SYSTÈME HOME CINÉMA

Plongez-vous dans vos films et séries préférés en créant une expérience sonore surround pour votre système home cinéma (consultez page 38).

Vous pouvez créer un système home cinéma Bose Lifestyle Collection à l'aide des produits Bose suivants :

- Une barre de son Bose Lifestyle Ultra
- Deux enceintes Bose Lifestyle Ultra
- (Facultatif) Un caisson de basses Bose Lifestyle Ultra

REMARQUE : pour configurer un système home cinéma Bose Lifestyle Collection, utilisez l'application Bose (consultez la page 14). Si vous connectez plusieurs produits Bose à la fois, commencez par la barre de son pour faciliter la configuration.

CONFIGURATION DE VOTRE PAIRE STÉRÉO

Placez-vous au cœur de votre musique en définissant les différents canaux (gauche et droit) pour plusieurs enceintes (consultez page 39).

Pour configurer une paire stéréo, vous devez disposer de deux enceintes Bose Lifestyle Ultra.

MISE SOUS TENSION

Lorsque vous branchez l'enceinte sur une prise secteur, celle-ci s'allume automatiquement. Le voyant d'état scintille lentement en blanc.

VEILLE RÉSEAU

L'enceinte passe en mode veille réseau lorsque le son s'arrête et que vous n'avez appuyé sur aucune touche ni parlé à Amazon Alexa ou à votre appareil compatible avec l'Assistant Google pendant 20 minutes.

- Pour accéder à Amazon Alexa en mode veille réseau, assurez-vous d'avoir configuré l'enceinte à l'aide de l'application Bose (consultez la page 14), d'avoir configuré Amazon Alexa sur le produit (consultez la page 21) et d'avoir allumé le microphone (consultez la page 32).
- Lorsque l'enceinte est en mode veille réseau, vous pouvez toujours utiliser votre voix pour accéder à votre appareil compatible avec l'Assistant Google afin de contrôler l'enceinte (consultez la page 23).
- Vous pouvez par ailleurs désactiver la minuterie de mise en veille à l'aide de l'application Bose. Vous pouvez accéder à cette fonction dans le menu Réglages.

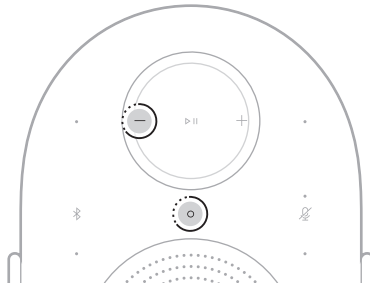

Accès au mode veille réseau (manuellement)

Pour mettre manuellement l'enceinte en veille réseau, maintenez l'appui sur les boutons Action  et réduction du volume — pendant 5 secondes jusqu'à ce que le voyant d'état clignote deux fois en blanc.



Quitter le mode veille réseau

Pour quitter le mode veille réseau sur l'enceinte :

- Appuyez sur le bouton *Bluetooth* , le bouton Action  ou le bouton Lecture/Pause .
- Lancez la lecture audio ou reprenez-la à l'aide de votre appareil ou de l'application Bose (consultez la page 14).
- Utilisez Amazon Alexa (consultez la page 21) ou votre appareil compatible avec l'Assistant Google (consultez la page 23).

Les commandes de l'enceinte sont situées sur la face supérieure. Elles permettent de contrôler l'enceinte, de contrôler l'assistant vocal et de gérer les connexions Wi-Fi et *Bluetooth*.

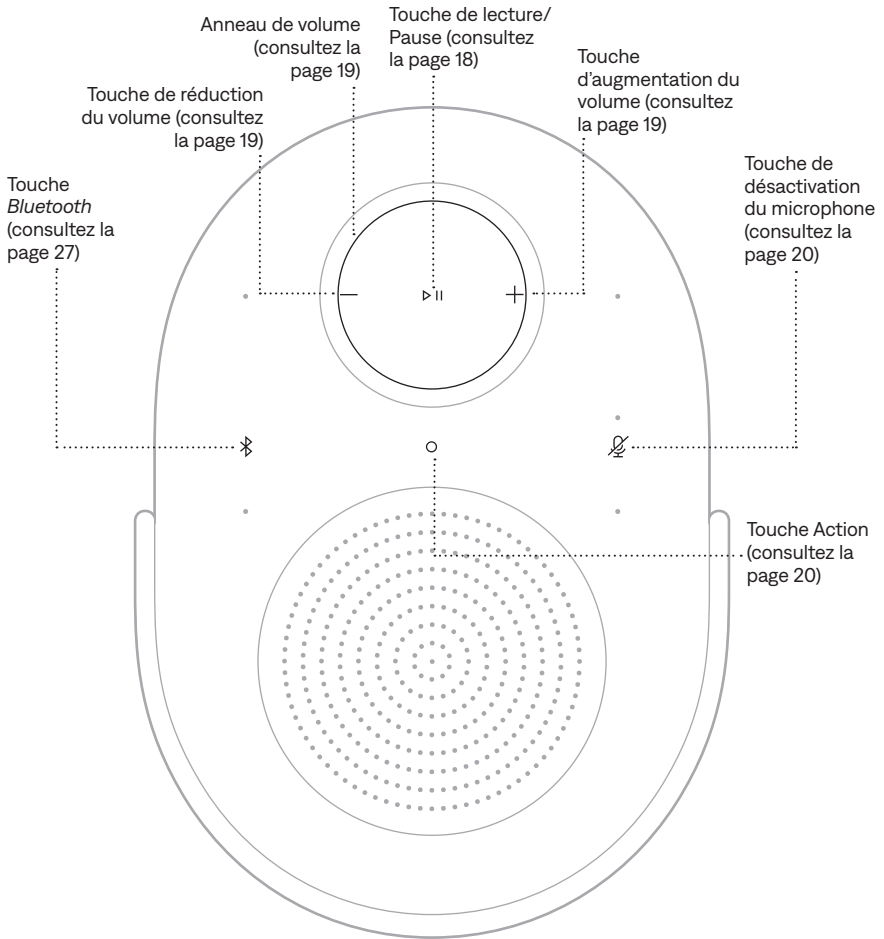

CONSEIL : vous pouvez également contrôler votre enceinte à l'aide de l'application Bose (consultez la page 14).

LECTURE MULTIMÉDIA

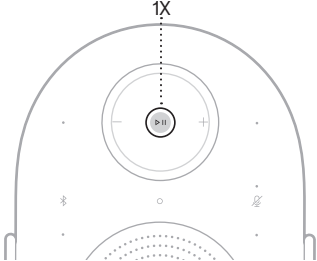
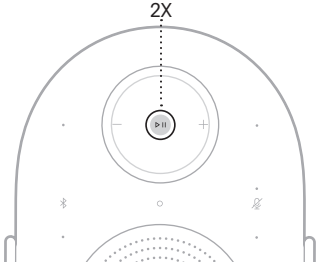
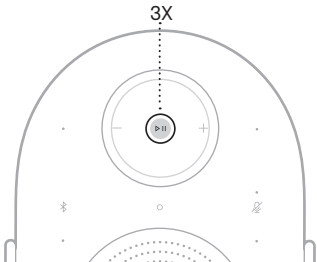
FONCTION	PROCÉDURE À SUIVRE
<p>Démarrer/ interrompre la lecture</p>	<p>Appuyez sur la touche ▷ .</p> 
<p>Effectuer un saut avant</p>	<p>Appuyez deux fois sur la touche ▷ .</p> 
<p>Effectuer un saut arrière</p>	<p>Appuyez trois fois sur la touche ▷ .</p> 

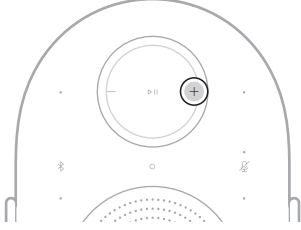
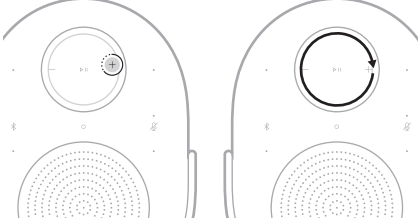
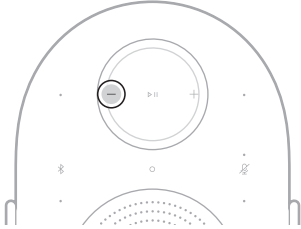
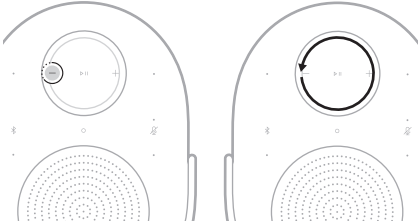

REMARQUE : vous ne pouvez pas démarrer la lecture/la mettre en pause, effectuer un saut avant ou effectuer un saut arrière sur une source AUX.

VOLUME

FONCTION	PROCÉDURE À SUIVRE
<p>Augmenter le volume</p>	<p>Appuyez sur la touche +.</p> 
<p>Augmenter rapidement le volume</p>	<p>Maintenez l'appui sur la touche + ou balayez l'anneau de volume dans le sens des aiguilles d'une montre.</p> 
<p>Réduire le volume</p>	<p>Appuyez sur la touche —.</p> 
<p>Réduire rapidement le volume</p>	<p>Maintenez l'appui sur la touche — ou balayez l'anneau de volume dans le sens inverse des aiguilles d'une montre.</p> 

REMARQUE : après avoir augmenté ou réduit le volume au maximum, le voyant d'état clignote deux fois en blanc et vous entendez une tonalité.

ASSISTANT VOCAL

Vous pouvez utiliser la touche Action  pour commander Amazon Alexa (consultez la page 22). Utilisez la touche de désactivation du microphone  pour éteindre le microphone (consultez la page 22).

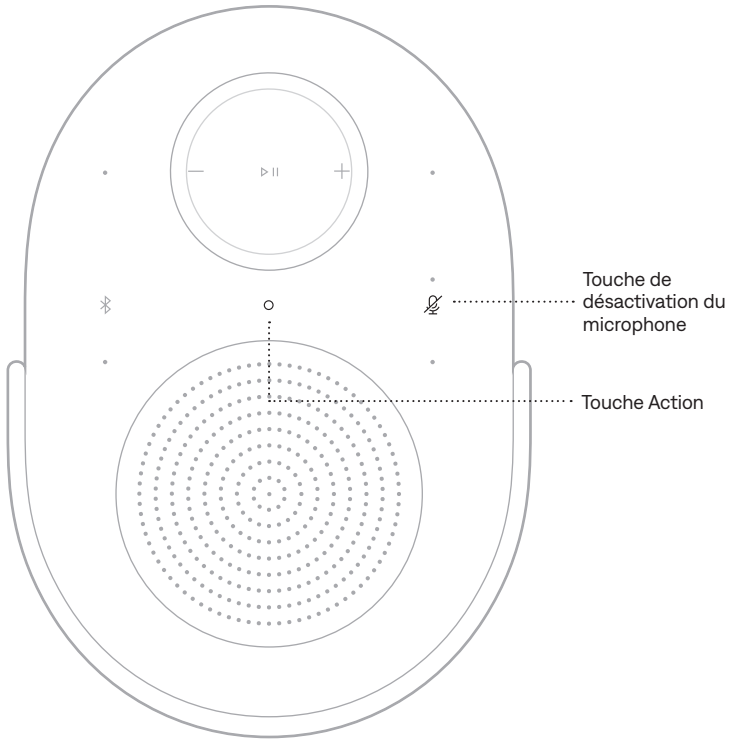

CONSEIL : vous pouvez par ailleurs utiliser votre voix pour contrôler Amazon Alexa (consultez la page 21).

RÉGLAGE DU SON

Pour régler les graves, les aigus et les médiums, utilisez l'application Bose (consultez la page 14). Vous pouvez accéder à ces options à partir de l'écran de contrôle du produit.

ACCÈS À AMAZON ALEXA

Alexa vous simplifie la vie et vous permet d'utiliser la voix pour contrôler la musique et bien plus encore. L'utilisation d'Alexa est un jeu d'enfant. Il vous suffit de vous adresser à Alexa pour écouter votre morceau favori, passer à la piste suivante, régler le volume, écouter les actualités, etc. Une fois l'Assistant Alexa installé sur l'enceinte, la voix suffit pour contrôler intelligemment votre logement, en toute simplicité.

Pour en savoir plus sur les fonctionnalités d'Alexa, consultez la page : <https://www.amazon.com/alexaonbose>

Pour configurer Amazon Alexa sur l'enceinte, utilisez l'application Bose. Vous pouvez accéder à cette fonction dans le menu Réglages.

REMARQUES :

- Alexa est disponible uniquement dans certains pays et certaines langues. Les fonctions et fonctionnalités d'Alexa peuvent varier d'un pays à l'autre.
- Lorsque vous configurez Alexa, veillez à utiliser le même compte de service audio que celui de l'application Bose.
- Si vous disposez de plusieurs produits Bose chez vous, pour utiliser sans difficulté l'assistant vocal, Bose recommande qu'une seule personne utilise ses comptes Bose et Amazon Alexa pour régler Amazon Alexa pour tous les produits Bose.



Usage de la voix





Commencez par dire « Alexa », puis prononcez les commandes suivantes :

ACTIONS POSSIBLES	EXEMPLES DE COMMANDES
Parler à Alexa	Aide-moi à démarrer.
Écouter de la musique	Mets du rock. REMARQUE : Amazon Music est configuré comme service musical par défaut. Pour modifier le service musical par défaut, utilisez l'application Alexa.
Interrompre la lecture	Pause.
Contrôler le volume	Monte le son.
Passer à la chanson suivante	Ignore cette chanson
Utiliser un service audio spécifique	Utilise NPR sur Spotify. REMARQUE : Amazon Alexa ne prend pas en charge tous les services audio.

ACTIONS POSSIBLES	EXEMPLES DE COMMANDES
Écouter de la musique sur une enceinte spécifique	Mets du jazz dans la cuisine. REMARQUE : veillez à prononcer le nom de l'enceinte que vous avez attribuée dans l'application Bose. Si plusieurs enceintes portent le même nom, utilisez le nom attribué dans l'application Alexa ou changez le nom dans l'application Bose.
Régler une minuterie	Règle un minuteur sur 2 minutes.
Découvrir de nouvelles fonctionnalités	Quelles sont tes fonctions ?
Désactiver Alexa	Stop.

Utilisation des commandes du produit

Vous pouvez utiliser la touche Action  pour commander Amazon Alexa. Utilisez la touche de désactivation du microphone  pour éteindre le microphone. Ces touches se trouvent sur le dessus de l'enceinte.

ACTIONS POSSIBLES	PROCÉDURE À SUIVRE
Parler à Alexa	Appuyez sur  , puis formulez votre demande. Pour obtenir une liste des actions possibles, consultez la page https://www.amazon.com/alexaonbose
Arrêter les alarmes et les minuteries	Appuyez sur  .
Désactiver Alexa	Appuyez sur  .
Allumer/éteindre le microphone	Appuyez sur  REMARQUE : lorsque le microphone est désactivé, le voyant correspondant s'allume en rouge et vous ne pouvez pas accéder à Alexa.

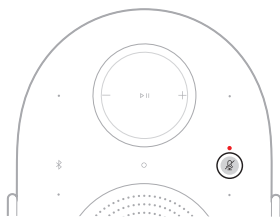
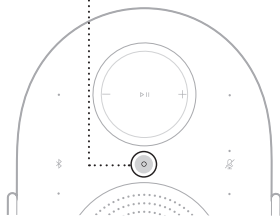

ACCÈS À L'ASSISTANT GOOGLE

L'enceinte est compatible avec un appareil doté de l'Assistant Google connecté au réseau. Contrôlez l'enceinte à l'aide de votre voix. Il vous suffit de vous adresser à l'Assistant Google.

Commencez par dire « Hey Google », puis formulez votre demande sur le <nom de l'enceinte>. Par exemple, essayez de lancer la lecture de votre musique favorite. Dites simplement « Hey Google, lance ma liste de lecture Gym sur Ampli salon ».

REMARQUES :

- Vous devez disposer d'un appareil compatible avec l'Assistant Google.
- La fonction Commande vocale est désactivée par défaut. Pour configurer la commande vocale, utilisez l'application Bose afin d'activer et de configurer Google Cast pour votre appareil compatible avec l'Assistant Google. Vous pouvez accéder à ces options dans le menu Réglages.
- Veillez à prononcer le nom de l'enceinte que vous avez attribuée dans l'application Bose. Si plusieurs enceintes portent le même nom, utilisez le nom attribué dans l'application Assistant Google ou changez le nom dans l'application Bose.
- L'Assistant Google est disponible uniquement dans certains pays et certaines langues.
- Pour en savoir plus sur les fonctionnalités de l'Assistant Google, consultez la page <https://support.google.com/assistant>

L'enceinte fonctionne avec Google Cast. Google Cast vous permet de diffuser du son à partir d'applications prises en charge en appuyant simplement sur le bouton Cast.

REMARQUES :

- Pour utiliser Google Cast, vous devez disposer d'une connexion Wi-Fi.
- Google Cast est désactivé par défaut. Pour activer Google Cast, utilisez l'application Bose. Vous pouvez accéder à cette fonction dans le menu Réglages.
- De nouvelles applications sont ajoutées périodiquement.

Utilisation de votre téléphone comme télécommande

- Il vous suffit d'appuyer sur le bouton Cast dans vos applications favorites. Aucune nouvelle connexion et aucun téléchargement ne sont requis.
- Utilisez votre téléphone pour effectuer des recherches, lancer la lecture, mettre la lecture en pause et augmenter le volume dans n'importe quelle pièce de votre logement.
- Pendant la diffusion, vous pouvez continuer à utiliser votre téléphone pour effectuer d'autres tâches, par exemple consulter les réseaux sociaux, envoyer un SMS, voire répondre à des appels.
- Écoutez de la musique partout chez vous grâce à la fonction de diffusion dans toutes les pièces avec des enceintes compatibles avec Google Cast.

Divertissement illimité, quelle que soit votre activité

- Des centaines d'applications sont disponibles et de nouvelles applications sont ajoutées en permanence.
- Faites votre choix parmi des millions de titres disponibles sur les principaux services musicaux tels que Pandora, Spotify et YouTube Music.

L'enceinte prend en charge la technologie AirPlay 2, qui vous permet de diffuser rapidement la musique de votre appareil Apple sur votre enceinte ou sur plusieurs enceintes.

REMARQUES :

- Pour utiliser AirPlay 2, vous devez disposer d'un appareil Apple exécutant iOS 14.1 ou une version ultérieure.
- Votre appareil Apple et votre enceinte doivent être connectés au même réseau Wi-Fi.
- Pour en savoir plus AirPlay, consultez le site <https://www.apple.com/airplay>

DIFFUSION DE SON VIA LE CENTRE DE CONTRÔLE

1. Sur votre appareil Apple, accédez au centre de contrôle.
2. Maintenez l'appui sur la carte audio dans l'angle supérieur droit de l'écran, puis appuyez sur l'icône AirPlay .
3. Sélectionnez votre enceinte.

DIFFUSION DE SON VIA UNE APPLICATION

1. Ouvrez une application musicale (par exemple, Apple Music), puis sélectionnez une piste.
2. Appuyez sur .
3. Sélectionnez votre enceinte.

Utilisez votre téléphone, votre tablette ou votre ordinateur comme télécommande pour contrôler Spotify. Accédez à la page spotify.com/connect pour en savoir plus.

CONNEXION D'UN APPAREIL

1. Appuyez sur la touche *Bluetooth* .

Le voyant d'état scintille lentement en bleu et vous entendez une tonalité.

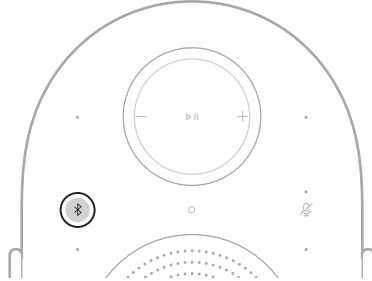

2. Sur votre appareil, accédez aux paramètres *Bluetooth*.
3. Sélectionnez votre enceinte dans la liste des produits disponibles.

REMARQUE : recherchez le nom que vous avez saisi pour votre enceinte dans l'application Bose. Si vous n'avez pas attribué de nom à l'enceinte, le nom par défaut s'affiche.



L'enceinte figure dans la liste des produits connectés. Le voyant d'état reste allumé en bleu pendant 5 secondes (consultez la page 31), et vous entendez une tonalité.

REMARQUE : assurez-vous que la connexion *Bluetooth* est activée sur l'appareil.

DÉCONNEXION D'UN APPAREIL

Utilisez l'application Bose pour déconnecter votre appareil.

CONSEIL : vous pouvez également utiliser les paramètres *Bluetooth* de votre appareil. la désactivation de la fonction *Bluetooth* déconnecte l'enceinte et tous les autres appareils connectés via *Bluetooth*.

RECONNEXION D'UN APPAREIL

Appuyez sur la touche *Bluetooth* .

L'enceinte tente de se connecter au périphérique le plus récemment connecté.

REMARQUES :

- Assurez-vous que la fonction *Bluetooth* est activée sur l'appareil.
- Le périphérique doit se trouver dans le champ de portée de l'enceinte (9 m) et être sous tension.

CONNEXION D'UN APPAREIL SUPPLÉMENTAIRE

Vous pouvez mémoriser jusqu'à huit périphériques dans la liste des périphériques de l'enceinte.

REMARQUE :

- Assurez-vous que la fonction *Bluetooth* est activée sur l'appareil.
 - Vous ne pouvez pas écouter de la musique sur plusieurs appareils en même temps.
1. Maintenez l'appui sur la touche *Bluetooth*  pendant 5 secondes jusqu'à ce que le voyant d'état scintille lentement en bleu et que vous entendiez une tonalité.

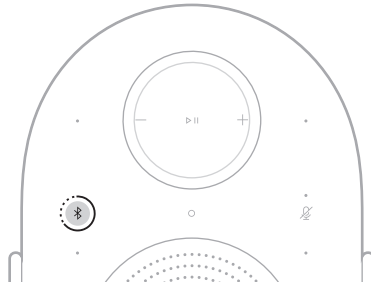

2. Sur votre périphérique, sélectionnez l'enceinte dans la liste des produits disponibles.

L'enceinte figure dans la liste des produits connectés. Le voyant d'état reste allumé en bleu pendant 5 secondes (consultez la page 31).

EFFACEMENT DE LA LISTE DES APPAREILS DE L'ENCEINTE

1. Maintenez l'appui sur la touche *Bluetooth* ⌘ pendant 10 secondes jusqu'à ce que le voyant d'état clignote lentement en bleu à deux reprises et que vous entendiez une tonalité.

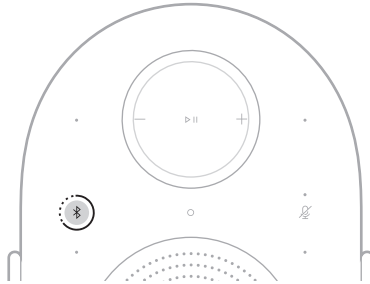

2. Supprimez l'enceinte des paramètres *Bluetooth* de votre appareil.

Tous les périphériques sont effacés. L'enceinte est prête à être connectée (consultez la page 27).

Le voyant d'état est situé à l'avant de l'enceinte et indique son état.

REMARQUE : lorsque l'enceinte exécute correctement une commande, le voyant d'état clignote deux fois en blanc.

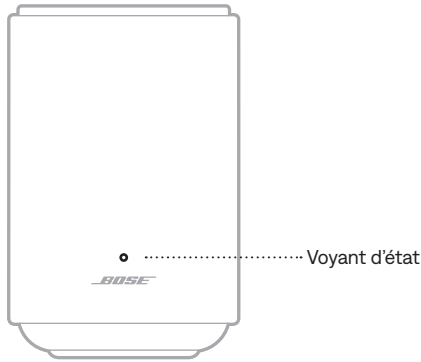

ÉTAT D'ALIMENTATION

Cette fonction indique l'état d'alimentation de l'enceinte.

ACTIVITÉ DU VOYANT D'ÉTAT	ÉTAT DU SYSTÈME
Scintille lentement en blanc, bleu, vert, rouge, jaune, violet et orange (de façon répétée)	Mise sous tension, prête pour la configuration REMARQUE : se produit uniquement lors de la configuration initiale du produit.
Clignote lentement en blanc	Mise sous tension en cours

ÉTAT DU RÉSEAU WI-FI

Cette fonction indique l'état de la connexion Wi-Fi de l'enceinte.

ACTIVITÉ DU VOYANT D'ÉTAT	ÉTAT DU SYSTÈME
Reste allumé en vert	L'enceinte est prête à être connectée au réseau Wi-Fi
Scintille lentement en vert	Connexion en cours au réseau Wi-Fi

ÉTAT *BLUETOOTH*

Indique l'état de la connexion *Bluetooth* des appareils.

ACTIVITÉ DU VOYANT D'ÉTAT	ÉTAT DU SYSTÈME
Scintille lentement en bleu	Prêt à être connecté à l'appareil
Clignote rapidement en bleu	Connexion en cours à l'appareil
Reste allumé en bleu (5 secondes)	Connecté à l'appareil

ÉTAT DE LA MISE À JOUR ET DES ERREURS

Ces voyants indiquent l'état des mises à jour logicielles et des alertes d'erreur.

ACTIVITÉ DU VOYANT D'ÉTAT	ÉTAT DU SYSTÈME
Clignote lentement en blanc	Mise à jour en cours de l'enceinte
Scintille lentement en orange	Enceinte en cours de restauration
Clignote rapidement en orange	Connexion Wi-Fi perdue
Clignote rapidement en blanc et en orange (de façon répétée)	La demande est provisoirement indisponible, réessayez ultérieurement.
Scintille lentement en orange	Erreur de source
Clignote rapidement en rouge	Erreur. Contactez le service client de Bose.

ÉTAT D'AMAZON ALEXA

Indique l'état de la fonction Amazon Alexa.

ACTIVITÉ DU VOYANT D'ÉTAT	ÉTAT DU SYSTÈME
Désactivé	L'assistant Amazon Alexa est inactif
Reste allumé en cyan	L'assistant Amazon Alexa est à l'écoute
Clignote rapidement en bleu et cyan	L'assistant Amazon Alexa pense
Scintille lentement en bleu et cyan	L'assistant Amazon Alexa parle
Scintille en jaune	Notification ou message d'Amazon
Clignote en blanc à 2 reprises, puis clignote lentement en cyan à 2 reprises	Alerte de la part d'Amazon Alexa (chronomètre, alarme ou rappel)
Clignote rapidement en vert	Appel en cours de réception
Clignote en vert à 4 reprises	Appel en cours
Scintille lentement en vert	Connecté pour passer un appel REMARQUE : une fois l'appel terminé, le voyant d'état s'éteint progressivement.
Clignote en rouge à 3 reprises	Erreur

Voyant de désactivation du microphone

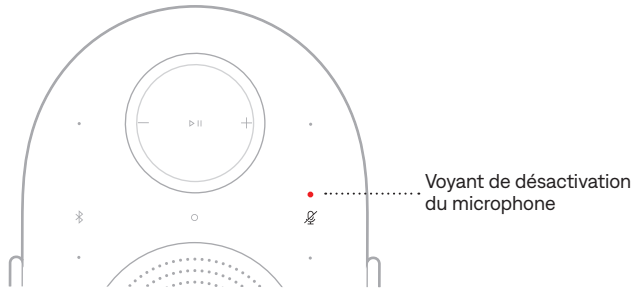

ACTIVITÉ DU VOYANT

ÉTAT DU SYSTÈME

Reste allumée en rouge

Le microphone est désactivé

RACCORDEMENT D'UN CÂBLE AUDIO

Vous pouvez connecter à l'enceinte un smartphone, une tablette, un ordinateur ou tout autre type d'appareil à l'aide d'un câble audio de 3,5 mm (non fourni).

1. Raccordez une extrémité du câble 3,5 mm audio (non fourni) au connecteur de votre périphérique.
2. Branchez l'autre extrémité du câble audio 3,5 mm au connecteur AUX situé à l'arrière de l'enceinte.

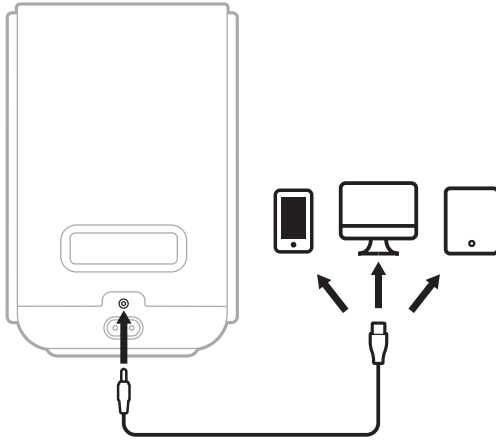

3. Maintenez l'appui sur la touche Lecture/Pause >|| pendant 2 secondes pour basculer sur la connexion par câble.

Le voyant d'état clignote en blanc à 2 reprises et vous entendez une tonalité.

PASSAGE À UNE CONNEXION PAR CÂBLE

Vous pouvez passer rapidement et facilement d'une source connectée via Wi-Fi ou *Bluetooth* à une connexion par câble à l'aide du connecteur AUX.

1. Maintenez l'appui sur la touche Lecture/Pause ▷|| pendant 2 secondes jusqu'à ce que le voyant d'état clignote lentement en bleu à deux reprises et que vous entendiez un signal sonore.

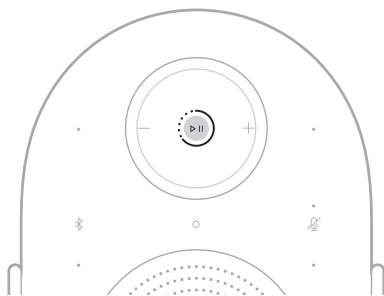

2. Démarrez la lecture sur la source filaire.

REMARQUE : pour revenir en arrière, maintenez l'appui sur la touche Lecture/Pause ▷|| pendant 2 secondes jusqu'à ce que le voyant d'état clignote deux fois en blanc, ou arrêtez le son de votre source filaire. Lancez la lecture audio depuis votre source connectée via Wi-Fi ou via *Bluetooth*.

CONNEXION À UN AUTRE RÉSEAU WI-FI

Connectez-vous à un autre réseau si le nom ou le mot de passe de votre réseau a changé, ou si vous souhaitez changer de réseau ou en ajouter un nouveau.

1. Maintenez l'appui sur la touche *Bluetooth* et sur la touche de réduction du volume — pendant 5 secondes jusqu'à ce que le voyant d'alimentation clignote 2 fois en blanc.

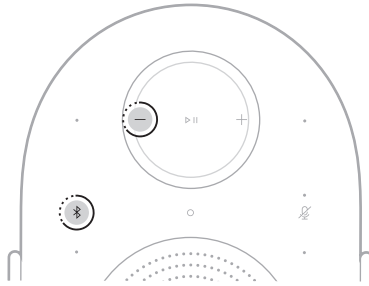

Le voyant d'état s'allume en vert. La barre de son est prête à se connecter au nouveau réseau Wi-Fi.

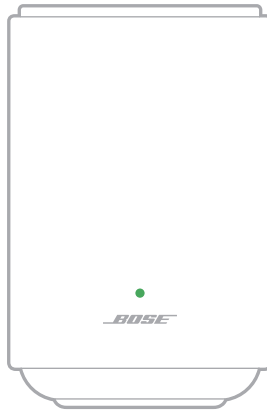



2. Sur votre appareil, accédez aux paramètres Wi-Fi.
3. Sélectionnez **Enceinte Bose LS Ultra**.

REMARQUE : recherchez le nom que vous avez saisi pour votre enceinte dans l'application Bose. Si vous n'avez pas attribué de nom à l'enceinte, le nom par défaut s'affiche.

4. Ouvrez l'application Bose et suivez les instructions de l'application.

REMARQUE : si l'application ne vous dirige pas vers la page de configuration, accédez à l'écran de la liste de produits et ajoutez l'enceinte.

ACTIVATION/DÉSACTIVATION DE LA FONCTIONNALITÉ WI-FI

Maintenez l'appui sur la touche *Bluetooth*  et sur la touche Lecture/Pause  pendant 5 secondes jusqu'à ce que le voyant d'état clignote 2 fois en blanc.

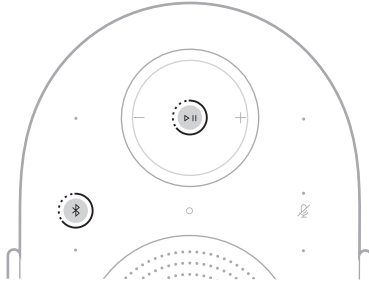

Les produits Bose Lifestyle Collection s'intègrent parfaitement les uns aux autres et sont conçus pour fonctionner ensemble afin de créer une expérience personnelle et inspirante.

La mise en place d'un système home cinéma vous permet de profiter d'un son surround et vous offre une expérience immersive pour tirer le meilleur parti de vos films et séries préférés. Utilisez l'application Bose pour créer un système home cinéma Bose Lifestyle Collection (consultez la page 14).

AVANTAGES

- **Qualité audio** : créez l'ambiance de la pièce ou offrez une expérience unique grâce à un son riche, puissant et immersif.
- **Simplicité** : accédez à un système audio qui s'intègre facilement à votre environnement intérieur.
- **Flexibilité** : gardez le contrôle et profitez de la liberté d'écouter votre contenu préféré comme vous le souhaitez, en un instant.

PRODUITS COMPATIBLES

Vous pouvez créer un système home cinéma Bose Lifestyle Collection à l'aide des produits Bose suivants :

- Une barre de son Bose Lifestyle Ultra : support.Bose.com/lu-soundbar
- Deux enceintes Bose Lifestyle Ultra : support.Bose.com/lu-speaker
- (Facultatif) Un caisson de basses Bose Lifestyle Ultra : support.Bose.com/lu-subwoofer

REMARQUES :

- Tous les produits doivent être enregistrés dans l'application Bose et connectés au même réseau Wi-Fi.
- Vous pouvez contrôler la lecture multimédia et le volume sur le système home cinéma à l'aide des commandes du produit, de l'application Bose ou de votre service musical.
- Lorsque vous configurez un système home cinéma avec une enceinte Bose Lifestyle Ultra, vous devez disposer de deux enceintes pour créer une paire gauche et droite.
- Pour plus d'informations sur les autres produits de la gamme Bose Lifestyle, consultez le guide d'utilisation du produit concerné.

Les produits Bose Lifestyle Collection s'intègrent parfaitement les uns aux autres et sont conçus pour fonctionner ensemble afin d'améliorer l'expérience d'écoute.

La définition d'une paire stéréo vous plonge au cœur de votre musique préférée et vous place au centre de la foule comme si vous assistiez à un concert. Utilisez l'application Bose pour définir une paire stéréo (consultez la page 14).

AVANTAGES

- **Qualité audio** : créez une expérience unique grâce à un son qui se déplace autour de vous d'une enceinte à l'autre.
- **Simplicité** : accédez à un système audio qui s'intègre facilement à votre téléphone et à d'autres appareils.
- **Flexibilité** : gardez le contrôle et profitez de la liberté d'écouter votre contenu préféré comme vous le souhaitez, en un instant.

PRODUITS COMPATIBLES

Créez une paire stéréo Bose Lifestyle Collection à l'aide de deux enceintes Bose Lifestyle Ultra.

Consultez la page support.bose.com/lu-speaker

REMARQUES :



- Tous les produits doivent être enregistrés dans l'application Bose et connectés au même réseau Wi-Fi.
- Vous pouvez contrôler la lecture multimédia et le volume sur la paire stéréo à l'aide des commandes du produit, de l'application Bose ou de votre service musical.
- Lorsque vous configurez une paire stéréo, vous devez disposer de deux enceintes Bose Lifestyle Ultra afin de créer une paire gauche et droite.

EMPLACEMENT DU NUMÉRO DE SÉRIE ET DES MARQUAGES RÉGLEMENTAIRES

Ce numéro de série se trouve au bas de l'enceinte, sous le pied en caoutchouc. Saisissez le côté droit du pied en caoutchouc et soulevez délicatement le produit jusqu'à ce que vous voyiez ces informations. Les marquages réglementaires se trouvent sous l'enceinte.

MISE À JOUR DE L'ENCEINTE

Une fois que vous avez terminé le processus de configuration dans l'application Bose et que vous avez connecté l'enceinte à votre réseau Wi-Fi, l'enceinte se met automatiquement à jour.

Pour lancer une mise à jour manuellement, maintenez l'appui sur les touches Action  et Lecture/Pause  pendant 5 secondes jusqu'à ce que le voyant d'état clignote deux fois en blanc.

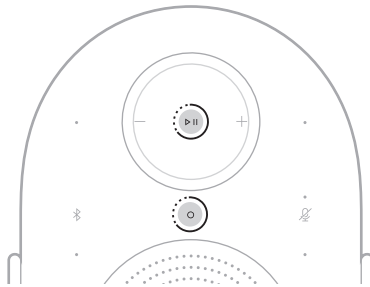

Si une mise à jour est disponible, le logiciel commence la mise à jour et le voyant d'état clignote lentement en blanc. Une fois la mise à jour terminée, l'enceinte redémarre.

NETTOYAGE DE L'ENCEINTE

Essayez la surface extérieure de l'enceinte avec un chiffon doux et sec. Pour éliminer les taches, utilisez un chiffon doux et humide.

REMARQUE : veillez à ne pas activer les commandes de l'enceinte par inadvertance pendant la procédure de nettoyage.

ATTENTION :

- Veillez à NE PAS renverser de liquide sur l'enceinte ou dans les ouvertures.
- Veillez à NE PAS souffler d'air à l'intérieur de l'enceinte.
- Veillez à NE PAS utiliser de spray à proximité de l'enceinte.
- Veillez à NE PAS utiliser de solvants, de produits chimiques ni de liquides de nettoyage contenant de l'alcool, de l'ammoniac ou des substances abrasives.
- Veillez à ce qu'aucun objet ne pénètre dans les ouvertures.

PIÈCES DE RECHANGE ET ACCESSOIRES

Vous pouvez commander des accessoires ou des pièces de rechange en vous adressant au service client de Bose.

Consultez la page support.Bose.com/lu-speaker

GARANTIE LIMITÉE

L'enceinte est couverte par une garantie limitée. Consultez notre site Web à l'adresse worldwide.Bose.com/Warranty pour en savoir plus sur la garantie limitée.

Pour enregistrer votre produit, accédez à la page worldwide.Bose.com/ProductRegistration. En cas d'oubli, les droits que vous confère cette garantie limitée ne s'en trouveront pas affectés.

SOLUTIONS DE BASE

En cas de problèmes avec l'enceinte, vérifiez les points suivants :

- L'enceinte est branchée correctement sur une prise secteur sous tension (consultez la page 16).
- Tous les câbles sont correctement raccordés.
- L'appareil source correct est sélectionné (consultez la page 35).

Si vous rencontrez des problèmes pour vous connecter à votre réseau Wi-Fi ou à votre appareil *Bluetooth*, consultez le tableau ci-dessous pour trouver des solutions courantes.

SYMPTÔME	SOLUTION
Impossible de connecter l'enceinte au réseau Wi-Fi	<p>Dans l'application Bose, sélectionnez le nom de réseau correct et saisissez le mot de passe correspondant.</p> <p>Vérifiez que l'enceinte et votre appareil sont connectés au même réseau Wi-Fi.</p> <p>Si les informations du réseau ont changé, reportez-vous à la page 36.</p> <p>Activez la fonction Wi-Fi sur l'appareil que vous utilisez pour la configuration.</p> <p>Fermez toutes les applications ouvertes sur votre appareil.</p> <p>Si votre routeur prend en charge à la fois les bandes 2,4 GHz et 5 GHz, vérifiez que votre périphérique et l'enceinte sont connectés à la même bande de fréquences.</p> <p>REMARQUE : attribuez à chaque bande un nom unique afin de vous connecter à la bande correcte.</p> <p>Réinitialisez le routeur.</p> <p>Désinstallez l'application Bose sur votre appareil. Débranchez le câble d'alimentation, attendez 30 secondes, puis rebranchez-le correctement à une prise secteur sous tension. Téléchargez l'application, puis recommencez le processus de configuration.</p>
Impossible de connecter l'enceinte au périphérique Bluetooth	<p>Sur votre appareil, désactivez, puis réactivez la fonction <i>Bluetooth</i>. Supprimez l'enceinte du menu <i>Bluetooth</i>. Renouvelez la connexion.</p> <p>Connectez un autre appareil (consultez la page 27).</p> <p>Vérifiez que vous utilisez un appareil compatible <i>Bluetooth</i>.</p> <p>Supprimez l'enceinte de la liste des périphériques <i>Bluetooth</i> de votre périphérique et renouvelez le jumelage (consultez la page 28).</p> <p>Effacez la liste des appareils de l'enceinte (consultez la page 29).</p>

AUTRES SOLUTIONS

Si vous n'avez pas réussi à résoudre le problème, vous pouvez également accéder à la section Dépannage de l'application Bose ou à des articles, des vidéos et d'autres ressources à l'adresse support.bose.com/lu-speaker-og

Si vous ne parvenez toujours pas à résoudre le problème, contactez le service client de Bose.

Rendez-vous sur worldwide.bose.com/contact

RÉINITIALISATION DE L'ENCEINTE

Si l'enceinte ne répond pas, réinitialisez-la.

REMARQUE : la réinitialisation entraîne la réinitialisation des commandes du produit. Elle ne supprime pas d'autres réglages.

Débranchez l'enceinte de la prise secteur, attendez 30 secondes, puis rebranchez-la (consultez la page 13).

L'enceinte s'allume, puis le voyant d'état scintille lentement en blanc avant de s'éteindre. La réinitialisation est terminée.

RESTAURATION DES PARAMÈTRES D'USINE DE L'ENCEINTE

La restauration des paramètres d'usine supprime tous les réglages de source, audio et de réseau effectués sur l'enceinte, et rétablit les réglages par défaut définis en usine.

REMARQUE : la restauration des paramètres de l'enceinte déconnecte tout produit Bose Lifestyle Collection connecté sans fil à l'enceinte.

1. Dans l'application Bose, supprimez l'enceinte de votre compte Bose.
2. Maintenez l'appui sur la touche Lecture/Pause >|| et sur la touche de réduction du volume — pendant 10 secondes jusqu'à ce que le voyant d'état scintille lentement en orange.

REMARQUE : le voyant d'état s'allume en blanc, puis clignote lentement en orange.

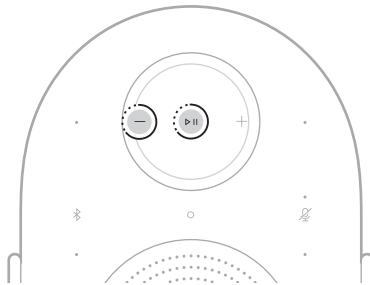

La restauration est terminée. L'enceinte redémarre et est prête à être connectée.

3. Configurez l'enceinte à l'aide de l'application Bose (consultez la page 14).

Leggere e conservare tutte le istruzioni per la sicurezza e per l'uso.

Le dichiarazioni di conformità complete sono disponibili all'indirizzo: www.Bose.com/compliance

CE Bose Corporation dichiara che il presente prodotto è conforme ai requisiti essenziali e ad altre disposizioni applicabili della Direttiva 2014/53/UE e di tutte le altre direttive UE applicabili.

Importanti istruzioni di sicurezza

Non utilizzare l'apparecchio in prossimità di acqua.

Utilizzare solo un panno asciutto per la pulizia.

Non ostruire le aperture di ventilazione. Installare il prodotto in conformità con le istruzioni fornite dal produttore.

Utilizzare solo attacchi/accessori specificati dal produttore.

Affidarsi a personale qualificato per tutti gli interventi di assistenza. L'assistenza è necessaria quando l'apparecchio non funziona correttamente oppure ha subito un danno fisico.

AVVISI/AVVERTENZE

- Istruzioni per un'installazione sicura: controllare che i piedini sotto il prodotto siano puliti e privi di detriti. Collocare il prodotto su una superficie pulita, priva di polvere, stabile, piatta e in piano. Per garantire un supporto corretto, tutti i piedini devono essere pienamente a contatto con la superficie. Fare attenzione a possibili rischi di caduta dovuti a vibrazioni sonore che potrebbero causare lo spostamento del prodotto. Non collocare il prodotto sopra sedie o aree occupate.
- Per ridurre il rischio di incendi o scosse elettriche, NON esporre il prodotto a pioggia, gocce, schizzi o umidità, e non porre oggetti colmi di liquidi, ad esempio vasi, sopra o accanto al prodotto.
- Tenere il prodotto lontano dal fuoco e da fonti di calore. NON collocare sorgenti di fiamme libere (ad esempio candele accese) sul prodotto o nelle sue vicinanze.
- NON apportare alterazioni non autorizzate al prodotto.
- NON utilizzare all'interno di veicoli o imbarcazioni.
- La spina dell'alimentazione o dell'accoppiatore deve essere raggiungibile facilmente e rapidamente se è utilizzata come dispositivo di spegnimento.



仅适用于海拔 2000m 以下地区安全使用

Utilizzare solo a quote inferiori ai 2000 metri.

- Per l'installazione di questo prodotto, utilizzare esclusivamente gli accessori seguenti: Staffa da parete Bose Lifestyle e stativo da pavimento Bose Lifestyle.
- Non collocare o installare il prodotto in prossimità di fonti di calore quali caminetti, termosifoni, radiatori, stufe o altre apparecchiature (compresi gli amplificatori) che generano calore.
- Non posizionare il prodotto in punti dove potrebbe formarsi condensa.
- Il prodotto non è destinato all'uso da parte di bambini.
- L'etichetta identificativa è situata sul fondo del prodotto.

AVVISO: non esporre il prodotto o gli accessori di montaggio a sostanze chimiche non espressamente specificate da Bose, ad esempio lubrificanti, detersivi, spray per contatti o solventi a base di idrocarburi. L'esposizione a tali sostanze può causare il degrado del materiale plastico e provocare spaccature con il conseguente rischio di cadute.

NOTA: questa apparecchiatura è stata sottoposta a collaudo ed è risultata conforme ai limiti relativi ai dispositivi digitali di Classe B previsti dalla Parte 15 delle norme FCC. Tali limiti sono stati fissati allo scopo di assicurare un'adeguata protezione dalle interferenze dannose nell'ambito di un'installazione residenziale. Questa apparecchiatura genera, utilizza e può irradiare energia a radiofrequenza e, se non viene installata e utilizzata in conformità alle istruzioni fornite, può interferire negativamente con le comunicazioni radiofoniche. Non esiste tuttavia alcuna garanzia che in una particolare installazione non si verificherà alcuna interferenza. Se questo dispositivo dovesse provocare interferenze con la ricezione radiotelevisiva (determinabili spegnendo e riaccendendo l'apparecchio), si dovrà provare a eliminare tali interferenze effettuando una o più delle seguenti operazioni:

- Riorientare o riposizionare il prodotto o l'antenna ricevente.
- Aumentare la distanza tra il dispositivo che provoca interferenza e il ricevitore.
- Connettere l'apparecchiatura a una presa appartenente a un circuito diverso rispetto a quella a cui è connesso il ricevitore.
- Rivolgersi al distributore o a un tecnico radiotelevisivo specializzato per ottenere assistenza.

Eventuali modifiche o alterazioni non espressamente approvate da Bose Corporation possono rendere nulla l'autorizzazione dell'utente all'utilizzo dell'apparecchiatura stessa.

Questo dispositivo è conforme alla parte 15 delle Norme FCC e agli standard ISED (Innovation, Science and Economic Development) Canada RSS esenti da licenza. Il funzionamento è soggetto alle due seguenti condizioni: (1) il dispositivo non può causare interferenze dannose e (2) deve accettare le interferenze ricevute, incluse quelle che potrebbero causare un funzionamento indesiderato del dispositivo.

L'apparecchiatura deve essere installata e utilizzata a una distanza minima di 20 cm tra il radiatore e il corpo dell'utente.

Se sintonizzato sulla banda compresa tra i 5150 e i 5250 MHz, il dispositivo deve essere utilizzato esclusivamente in luoghi chiusi, per evitare di causare potenziali interferenze dannose a sistemi satellitari mobili che impiegano lo stesso canale.

Le norme FCC limitano il funzionamento di questo dispositivo esclusivamente agli ambienti chiusi.

È proibito utilizzare questo dispositivo su piattaforme petrolifere, automobili, treni, imbarcazioni e velivoli, eccetto che nella banda 5,925-6,425 Ghz in velivoli di grandi dimensioni quando volano a un'altitudine di oltre 10.000 piedi.

È vietato l'uso di trasmettitori che operano nella banda 5,925-7,125 GHz per controllare o comunicare con sistemi di volo senza pilota.

FCC ID: A94443508

CAN ICES (B) / NMB (B)

Per l'Europa: bande di frequenza di funzionamento: 2400-2483,5 MHz, 5150-5350 MHz e 5470-5725 MHz. Potenza in uscita massima inferiore a 20 dBm EIRP. | Banda di frequenza di funzionamento: 5725-5850 MHz. Potenza in uscita massima inferiore a 14 dBm (25 mW) EIRP. | Banda di frequenza di funzionamento: 5945-6425 MHz. Potenza in uscita massima inferiore a 23 dBm EIRP.

Se sintonizzato su una banda compresa tra i 5150 e i 5350 MHz, il dispositivo deve essere utilizzato esclusivamente all'interno, in tutti gli stati membri dell'UE elencati nella tabella.

									
AT	BE	BG	HR	CY	CZ	DK	EE	FI	FR
DE	EL	HU	UK (NI)	IT	LV	LT	LU	MT	NL
PL	PT	RO	SK	SI	ES	SE	CH	IS	LI
NO									

UK



Questo simbolo indica che il prodotto non deve essere smaltito con i rifiuti domestici, bensì consegnato a una struttura di raccolta appropriata per il riciclaggio. Uno smaltimento e un riciclaggio corretti aiutano a preservare le risorse naturali, la salute e l'ambiente. Per ulteriori informazioni sullo smaltimento e sul riciclaggio di questo prodotto, rivolgersi alle autorità locali, al servizio di smaltimento dei rifiuti o al negozio presso il quale è stato acquistato.

Regolamenti tecnici per i dispositivi a radiofrequenza a bassa potenza: senza autorizzazione concessa dalla NCC, non si autorizza nessuna società, impresa o utente a cambiare frequenza, incrementare la potenza di trasmissione o alterare le caratteristiche originali nonché le prestazioni di un dispositivo a radiofrequenza a bassa potenza. I dispositivi a radiofrequenza a bassa potenza non devono interferire in alcun modo con la sicurezza aerea o le comunicazioni legali; qualora si riscontrasse una situazione di questo genere, l'utente dovrà interrompere immediatamente l'utilizzo fino a quando non sarà stata eliminata qualsiasi interferenza. Per "comunicazioni legali" si intendono le comunicazioni radio operate in conformità con il Telecommunications Management Act (Legge sulla gestione delle telecomunicazioni degli Stati Uniti). I dispositivi a radiofrequenza a bassa potenza devono essere suscettibili di interferenze provenienti da comunicazioni legali o dispositivi irradianti onde radio ISM.

Informazioni sullo stato di alimentazione: il prodotto, ai sensi della Direttiva 2009/125/CE in merito ai requisiti di progettazione ecocompatibile per i prodotti relativi all'energia e delle normative 2020 relative alla progettazione ecocompatibile per i prodotti relativi all'energia e alle relative informazioni (emendate) (fuori dall'UE), è conforme al Regolamento della Commissione (UE) 2023/826. Per informazioni sul consumo di corrente in diverse modalità di standby e sul periodo allo scadere del quale il quale il prodotto torna automaticamente a tali modalità, visitare www.Bose.com/compliance e selezionare il Regolamento in questione.



R-R-Bos-443508

보스코리아 유한회사

Nome e contenuto delle sostanze o degli elementi tossici o pericolosi										
Sostanze ed elementi tossici o pericolosi										
Nome parte	Piombo (Pb)	Mercurio (Hg)	Cadmio (Cd)	Cromo esavalente (Cr(VI))	Bifenile polibromurato (PBB)	Difenilettere polibromurato (PBDE)	Ftalato di dibutile (DBP)	Diisobutile ftalato (DIBP)	Butile benzile ftalato (BBP)	Ftalato di bis(2-etilesile) (DEHP)
Circuiti stampati	X	O	O	O	O	O	O	O	O	O
Parti di metallo	X	O	O	O	O	O	O	O	O	O
Parti di plastica	O	O	O	O	O	O	O	O	O	O
Diffusori	X	O	O	O	O	O	O	O	O	O
Cavi	X	O	O	O	O	O	O	O	O	O

Questa tabella è stata preparata in conformità alle disposizioni SJ/T 11364.

O: indica che la quantità della sostanza tossica o pericolosa contenuta in tutti i materiali omogenei della parte è inferiore al limite previsto dallo standard GB/T 26572.

X: indica che la quantità della sostanza tossica o pericolosa contenuta in almeno uno dei materiali omogenei della parte è superiore al limite previsto dallo standard GB/T 26572.



Sostanze soggette a restrizioni e relativi simboli chimici						
Unità	Piombo (Pb)	Mercurio (Hg)	Cadmio (Cd)	Cromo esavalente (Cr ⁶⁺)	Bifenili polibromurati (PBB)	Difeniletteri polibromurati (PBDE)
Circuiti stampati	-	O	O	O	O	O
Parti di metallo	-	O	O	O	O	O
Parti di plastica	O	O	O	O	O	O
Diffusori	-	O	O	O	O	O
Cavi	-	O	O	O	O	O

Nota 1: "O" indica che il contenuto percentuale delle sostanze soggette a restrizioni non supera il valore di presenza della percentuale di riferimento.

Nota 2: il trattino "-" indica che la sostanza soggetta a restrizioni corrisponde all'esenzione.

Data di produzione: l'ottava cifra del numero di serie corrisponde all'anno di produzione; ad esempio, "6" indica 2016 o 2026.

Importatori: Bose Electronics (Shanghai) Company Limited, Level 6, Tower D, No. 2337 Gudai Rd. Minhang District, Shanghai 201100 | Bose Products B.V., Vijzelstraat 68, 1017HL Amsterdam, Paesi Bassi | Ingram Micro Mexico SA de CV, Joseillito 3 Int. Piso 5 Col. El Parque, Naucalpan de Juarez, Edo Mex 53398 Numero di telefono: +52 55 5263 6500 | Bose Limited (H.K.), 7F, No. 2, Sec. 3, Minsheng E. Road, Zhongshan Dist., Taipei City 104511, numero di telefono: +886-2-2514 7676 | Bose Limited, 16 Dufour's Place, Londra W1F 7SP

Numero dell'assistenza per il Messico: 0800-266-0292

Assorbimento in entrata: 100-240 V ~, 50/60 Hz, 20 W

Modello: 443508. L'ID CMIIT 1 è situato sul fondo del diffusore.

A questo prodotto si applicano le **Condizioni d'uso Bose:** worldwide.Bose.com/termsofuse

Questo prodotto è coperto da una **garanzia limitata Bose**, disponibile all'indirizzo worldwide.Bose.com/Warranty

Dichiarazioni sulle licenze: per visualizzare le dichiarazioni sulle licenze applicabili ai pacchetti software di terze parti inclusi come componenti del diffusore Bose Lifestyle Ultra, utilizzare l'app Bose. Queste informazioni sono accessibili dal menu Impostazioni.

Amazon, Alexa, Amazon Music e tutti i marchi correlati sono marchi commerciali di Amazon.com, Inc. o delle sue società affiliate.

Apple, AirPlay, il logo Apple e Apple Music sono marchi di Apple, Inc. registrati negli USA e in altri paesi. App Store è un marchio di servizio di Apple Inc.

L'uso del badge "Works with Apple" attesta che un accessorio è stato progettato per funzionare specificamente con la tecnologia indicata nel badge stesso, ed è stato certificato dallo sviluppatore come conforme agli standard di prestazioni Apple.

Il marchio in lettere e i loghi *Bluetooth*® sono marchi registrati di proprietà di Bluetooth SIG, Inc. e qualsiasi uso da parte di Bose Corporation è soggetto a licenza.

Google, Android, Google Play, Google Cast e altri marchi sono marchi commerciali di Google LLC.

Questo prodotto è protetto da alcuni diritti di proprietà intellettuale di Microsoft. L'uso o la distribuzione di tale tecnologia al di fuori di questo prodotto sono proibiti in assenza di una licenza Microsoft.

Pandora è un marchio di Pandora Media, Inc. utilizzato su autorizzazione.

Il software Spotify è soggetto a licenze di terze parti consultabili qui:

<https://www.spotify.com/connect/third-party-licenses>

Wi-Fi è un marchio registrato di Wi-Fi Alliance®.

Bose, il logo B e Lifestyle sono marchi registrati di Bose Corporation. | Sede principale di Bose Corporation: 1-877-230-5639 | ©2026 Bose Corporation. Nessuna parte di questo documento può essere riprodotta, modificata, distribuita o usata in altro modo senza previa autorizzazione scritta.

Posizione del numero di serie e dei marchi di conformità: il numero di serie è riportato sul fondo del diffusore, sotto il piedino in gomma. Prendere il lato destro del piedino in gomma e sollevarlo delicatamente finché non appaiono le informazioni. I marchi di conformità sono riportati sul fondo del diffusore.

Compilare e conservare le seguenti informazioni

Numero di serie: _____

Numero di modello: 443508

È consigliabile conservare lo scontrino fiscale insieme al manuale di istruzioni. Prima di utilizzare il prodotto Bose, si consiglia di registrarlo. La registrazione può essere eseguita facilmente alla pagina worldwide.Bose.com/ProductRegistration

CONTENUTO DELLA CONFEZIONE

Contenuto	10
-----------------	----

COLLOCAZIONE DEL DIFFUSORE

Consigli	11
Montare il diffusore	12

COLLEGARE IL DIFFUSORE ALL'ALIMENTAZIONE 13**CONFIGURAZIONE NELL'APP BOSE**

Scaricare l'app Bose	14
----------------------------	----

CONFIGURARE IL DIFFUSORE

Configurare un diffusore autonomo	15
Configurare un sistema home cinema	15
Configurare la coppia stereo	15

ALIMENTAZIONE

Accensione	16
Standby di rete	16
Attivare la modalità Standby di rete (manualmente)	16
Uscire dalla modalità Standby di rete	16

CONTROLLI DEL DIFFUSORE

Riproduzione multimediale	18
Volume	19
Assistente vocale	20
Regolare l'audio	20

AMAZON ALEXA

Accedere ad Amazon Alexa	21
Utilizzare la propria voce	21
Utilizzare i controlli del prodotto.....	22

CONTROLLO VOCALE CON ASSISTENTE GOOGLE

Accedere ad Assistente Google.....	23
------------------------------------	----

STREAMING AUDIO CON GOOGLE CAST™ 24**STREAMING AUDIO CON AIRPLAY**

Streaming audio dal Centro di controllo	25
Streaming audio da un'app	25

SPOTIFY CONNECT™ 26**CONNESSIONI BLUETOOTH®**

Connettere un dispositivo	27
Disconnettere un dispositivo	27
Riconnettere un dispositivo.....	28
Connettere un dispositivo aggiuntivo	28
Cancellare l'elenco dei dispositivi del diffusore.....	29

STATO DEL DIFFUSORE

Stato di alimentazione	30
Stato Wi-Fi®	30
Stato <i>Bluetooth</i>	31
Stato di aggiornamento e di errore.....	31
Stato Amazon Alexa	32
Indicatore di microfono spento	33

CONNESSIONE CABLATA

Collegare un cavo audio.....	34
Passare a una connessione cablata.....	35

CONNESSIONE WI-FI

Connettersi a una rete Wi-Fi diversa.....	36
Disabilitazione/abilitazione della funzionalità Wi-Fi.....	37

CREARE UN SISTEMA HOME CINEMA BOSE LIFESTYLE COLLECTION

Vantaggi	38
Prodotti compatibili	38

DEFINIRE UNA COPPIA STEREO BOSE LIFESTYLE COLLECTION

Vantaggi	39
Prodotti compatibili	39

MANUTENZIONE

Posizione del numero di serie e dei marchi di conformità.....	40
Aggiornare il diffusore.....	40
Pulire il diffusore.....	40
Parti di ricambio e accessori	41
Garanzia limitata	41

RISOLUZIONE DEI PROBLEMI

Provare prima queste soluzioni	42
Soluzioni aggiuntive	42
Reimpostare il diffusore.....	43
Ripristinare le impostazioni di fabbrica del diffusore.....	43

CONTENUTO

Verificare che i seguenti componenti siano inclusi:

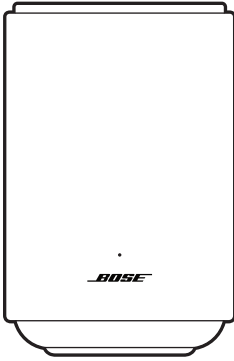

Diffusore Bose Lifestyle Ultra

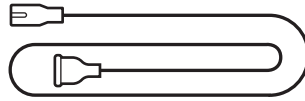

Cavo di alimentazione*

*La confezione potrebbe includere più cavi di alimentazione. Utilizzare quello adatto al proprio paese.

NOTA: se il prodotto presenta parti danneggiate o assenti, non utilizzarlo. Visitare support.bose.com/lu-speaker per consultare articoli sulla risoluzione dei problemi, video e informazioni sulla riparazione o la sostituzione del prodotto.

CONSIGLI

Per garantire prestazioni ottimali, attenersi a questi consigli durante il posizionamento del diffusore:

- NON appoggiare il diffusore sopra apparecchiature audio/video (ricevitori, TV, ecc.) o altri oggetti che possono generare calore. Il calore generato da tali dispositivi potrebbe compromettere le prestazioni del diffusore.
- NON collocare oggetti sopra il diffusore o di fronte ad esso.
- Per evitare interferenze, tenere tutti gli altri apparati wireless a una distanza di 0,3-0,9 m dal diffusore. Collocare il diffusore fuori e lontano da cabinet metallici e da fonti dirette di calore.
- Collocare il diffusore su una superficie stabile e piana.
- Tenere i lati del diffusore a una distanza minima di 5,08-7,62 cm da qualsiasi altra superficie o oggetto. L'ostruzione delle porte può compromettere la qualità del suono.
- Assicurarsi che nelle vicinanze sia presente una presa elettrica a corrente alternata (CA).

MONTARE IL DIFFUSORE

Il diffusore può essere montato a parete o fissato a uno stativo da pavimento. Per acquistare la staffa da parete Bose Lifestyle o lo stativo da pavimento Bose Lifestyle, rivolgersi al proprio rivenditore autorizzato Bose.

Visitare support.bose.com/lu-speaker

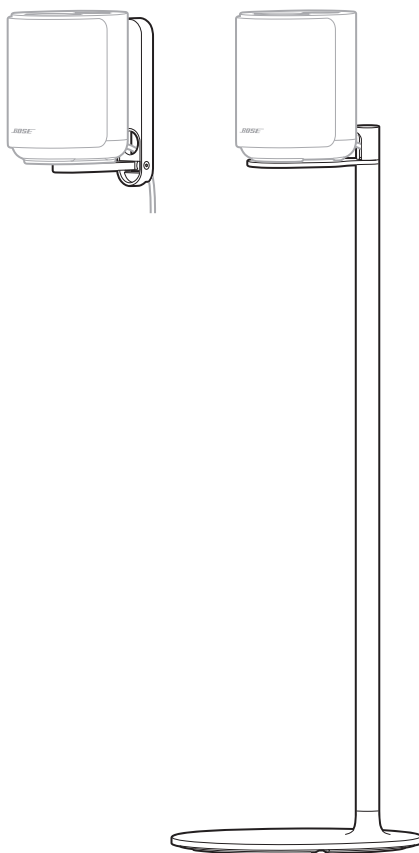

ATTENZIONE: NON utilizzare altri accessori per montare il diffusore.

Collegare il diffusore a una presa di corrente CA mediante il cavo di alimentazione.

1. Collegare il cavo di alimentazione alla porta di alimentazione del diffusore.
2. Inserire l'estremità opposta del cavo di alimentazione nella presa di corrente CA.

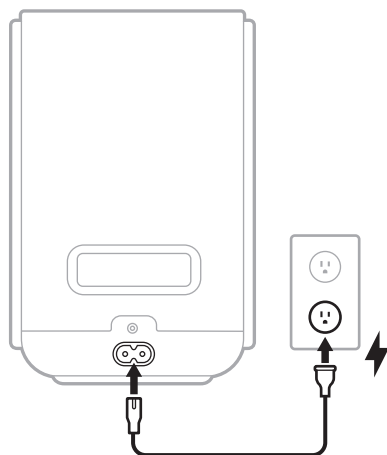

Il diffusore si accende. L'indicatore di stato pulsa lentamente in bianco, blu, verde, rosso, giallo, viola e arancione (ciclicamente) e viene riprodotto un segnale acustico. Il diffusore è pronto per essere configurato.

NOTA: solo durante la configurazione iniziale del prodotto l'indicatore di stato pulsa lentamente in bianco, blu, verde, rosso, giallo, viola e arancione (ciclicamente) e si sente un segnale acustico. Se si ricollega il diffusore all'alimentazione, l'indicatore di stato pulsa lentamente con luce bianca, quindi si spegne. Il diffusore è acceso completamente.

3. Configurare il diffusore utilizzando l'app Bose (vedere pagina 14).

L'app Bose consente di impostare e controllare il diffusore da un dispositivo mobile connesso alla stessa rete Wi-Fi, ad esempio uno smartphone o un tablet.

Tramite l'app, è possibile creare un sistema home cinema, definire una coppia stereo, configurare Amazon Alexa, abilitare Google Cast, gestire le impostazioni del diffusore e scoprire nuovi aggiornamenti e funzioni rese disponibili da Bose.

NOTA: se si è già scaricata l'app Bose per un altro prodotto Bose, aprirla e aggiungere il diffusore dalla schermata dell'elenco dei prodotti.

SCARICARE L'APP BOSE

1. Sul dispositivo, scaricare l'app Bose.



2. Seguire le istruzioni dell'app per configurare il diffusore.

Quando si inizia a configurare il diffusore, l'indicatore di stato si illumina con luce verde fissa. Quando il diffusore si sta connettendo alla rete Wi-Fi, l'indicatore di stato pulsa lentamente in verde.

NOTE:

- È possibile configurare il diffusore con altri prodotti Bose Lifestyle Collection per creare un sistema home cinema (vedere pagina 38). Se si connettono più prodotti Bose contemporaneamente, iniziare con la soundbar per semplificare la configurazione.
- È anche possibile configurare il diffusore come parte di una coppia stereo con un altro diffusore Bose Lifestyle Ultra (vedere pagina 39).

CONFIGURARE UN DIFFUSORE AUTONOMO

Per iniziare a utilizzare il diffusore Bose Lifestyle Ultra è sufficiente collegarlo all'alimentazione (vedere pagina 13).

CONFIGURARE UN SISTEMA HOME CINEMA

Creando un'esperienza di suono surround per un sistema home cinema (vedere pagina 38), è possibile immergersi completamente nei film e spettacoli televisivi preferiti.

Per realizzare un sistema home cinema Bose Lifestyle Collection, è possibile utilizzare i seguenti prodotti Bose:

- Soundbar Bose Lifestyle Ultra
- Due diffusori Bose Lifestyle Ultra
- (Opzionale) Subwoofer Bose Lifestyle Ultra

NOTA: per configurare un sistema home cinema Bose Lifestyle Collection, utilizzare l'app Bose (vedere pagina 14). Se si connettono più prodotti Bose contemporaneamente, iniziare con la soundbar per facilitare la configurazione.

CONFIGURARE LA COPPIA STEREO

Definendo i diversi canali (destra e sinistra) per più diffusori (vedere pagina 39), ci si sentirà al centro della musica.

Per creare una coppia stereo, sono necessari due diffusori Bose Lifestyle Ultra.

ACCENSIONE



Il diffusore si accende automaticamente quando viene collegato a una presa elettrica. L'indicatore di stato pulsa lentamente in bianco.

STANDBY DI RETE

Il diffusore entra in modalità Standby di rete se, dopo che la riproduzione audio è terminata, non si preme nessun pulsante (oppure non si parla ad Amazon Alexa o al dispositivo abilitato per Assistente Google) per 20 minuti.

- Per accedere ad Amazon Alexa nello stato di Standby di rete, il diffusore deve essere stato configurato con l'app Bose (vedere pagina 14), Amazon Alexa deve essere configurato sul prodotto (vedere pagina 21) e il microfono deve essere acceso (vedere pagina 32).
- Quando il diffusore è in Standby di rete, è comunque possibile controllarlo impartendo comandi vocali a un dispositivo abilitato per Assistente Google (vedere pagina 23).
- È possibile disattivare il timer di standby utilizzando l'app Bose. Questa opzione è accessibile dal menu Impostazioni.

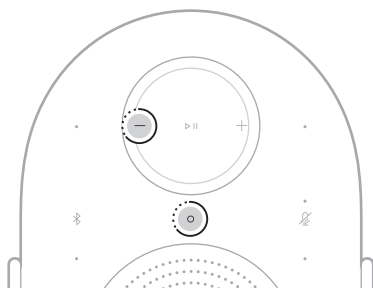

Attivare la modalità Standby di rete (manualmente)

Per mettere il diffusore in Standby di rete manualmente, toccare e tenere premuto il pulsante Azione  e il pulsante di riduzione volume  per 5 secondi, finché l'indicatore di stato non lampeggia in bianco 2 volte.



Uscire dalla modalità Standby di rete

Per riattivare il diffusore dallo stato di Standby di rete:

- Toccare il pulsante *Bluetooth* , il pulsante Azione  o il pulsante Riproduzione/Pausa .
- Avviare o riprendere la riproduzione audio utilizzando il dispositivo o l'app Bose (vedere pagina 14).
- Parlare ad Amazon Alexa (vedere pagina 21) o al dispositivo abilitato per Assistente Google (vedere pagina 23).

I controlli del diffusore si trovano su lato superiore dell'unità. Servono per controllare il diffusore e l'assistente vocale e per gestire le connessioni Wi-Fi e *Bluetooth*.

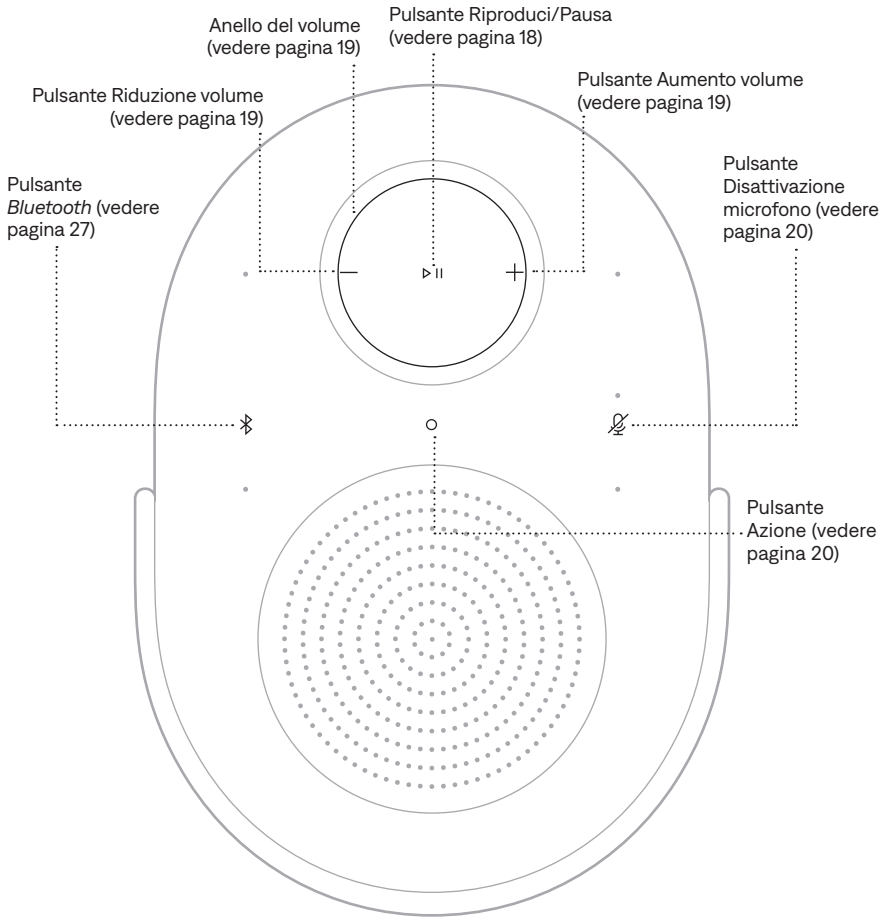

SUGGERIMENTO: è possibile controllare il diffusore anche utilizzando l'app Bose (vedere pagina 14).

RIPRODUZIONE MULTIMEDIALE

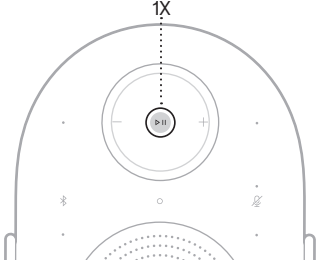
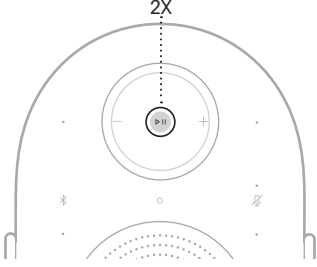
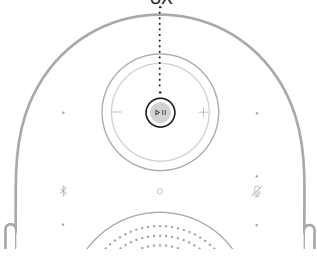
FUNZIONE	AZIONE
Riproduzione/ pausa	Toccare ▷II. 
Salto in avanti	Fare un doppio tocco su ▷II. 
Salto all'indietro	Fare un triplo tocco su ▷II. 

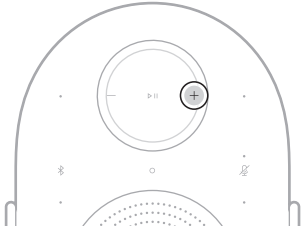
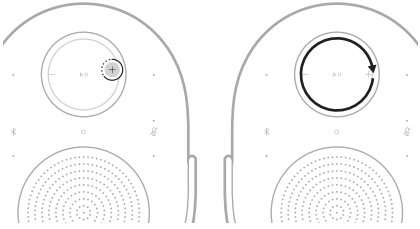
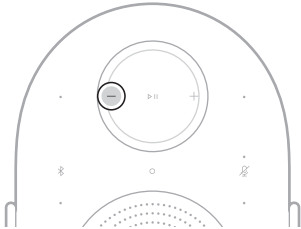
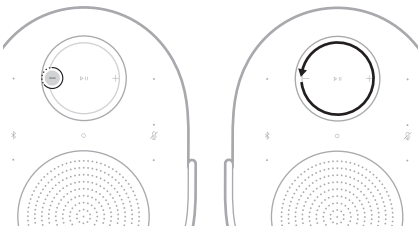

NOTA: su una sorgente AUX non è possibile riprodurre o mettere in pausa l'audio né saltare di un brano in avanti o all'indietro.

VOLUME

FUNZIONE	AZIONE
<p>Aumento volume</p>	<p>Toccare +.</p> 
<p>Aumentare rapidamente il volume</p>	<p>Toccare e tenere premuto + o sfiorare in senso orario l'anello del volume.</p> 
<p>Riduzione volume</p>	<p>Toccare -.</p> 
<p>Ridurre rapidamente il volume</p>	<p>Toccare e tenere premuto - o sfiorare in senso antiorario l'anello del volume.</p> 

NOTA: quando si raggiunge il volume massimo o minimo, l'indicatore di stato lampeggia 2 volte in bianco e si sente un segnale acustico.

ASSISTENTE VOCALE

Il pulsante Azione  consente di controllare Amazon Alexa (vedere pagina 22). Per disattivare il microfono, utilizzare il pulsante Disattivazione microfono  (vedere pagina 22).

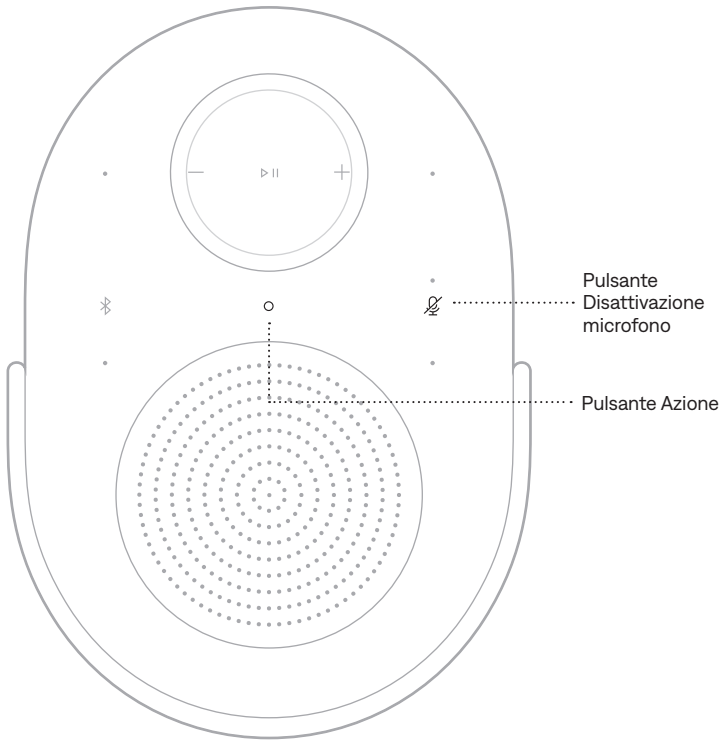

SUGGERIMENTO: è anche possibile usare la propria voce per controllare Amazon Alexa (vedere pagina 21).

REGOLARE L'AUDIO

Per regolare i bassi, gli acuti, il canale centrale e il canale alto, utilizzare l'app Bose (vedere pagina 14). È possibile accedere a queste opzioni dalla schermata di controllo del prodotto.

ACCEDERE AD AMAZON ALEXA

Con Alexa impostato sul diffusore, la vita è più semplice perché mediante i comandi vocali è possibile controllare la musica e molto altro. Usare Alexa è facile: basta fare una domanda. Ponendo ad Alexa le domande corrette, è possibile riprodurre il brano preferito, saltare al brano successivo, regolare il volume, leggere le ultime notizie e molto altro. Una volta impostato Alexa sul diffusore, controllare la casa "smart" sarà ancora più facile grazie ai comandi vocali.

Per ulteriori informazioni sulle funzionalità di Alexa, visitare:

<https://www.amazon.com/alexaonbose>

Per configurare Amazon Alexa sul diffusore, utilizzare l'app Bose. Questa opzione è accessibile dal menu Impostazioni.

NOTE:

- Alexa non è disponibile in tutte le lingue e in tutti i Paesi. Le caratteristiche e funzioni di Alexa possono variare da un paese all'altro.
- Quando si configura Alexa, assicurarsi di utilizzare lo stesso account di servizio audio usato per l'app Bose.
- Se nel proprio ambiente è presente più di un prodotto Bose, per un'esperienza di assistenza vocale senza problemi Bose consiglia che una sola persona utilizzi l'account Bose e l'account Amazon Alexa per configurare Alexa per tutti i prodotti Bose.



Utilizzare la propria voce





Pronunciare "Alexa" e poi:

AZIONI DA PROVARE	ESEMPI DI FRASI DA PRONUNCIARE
Parlare ad Alexa	Aiutami a iniziare.
Riprodurre audio	Suona musica rock. NOTA: Amazon Music è impostato come servizio musicale predefinito. Per cambiare il servizio musicale predefinito, utilizzare l'app Alexa.
Mettere in pausa l'audio	Pausa.
Controllare il volume	Alza il volume.
Saltare al brano successivo	Salta questa canzone
Riprodurre un servizio audio specifico	Suona NPR su Spotify. NOTA: Amazon Alexa non supporta tutti i servizi audio.

AZIONI DA PROVARE	ESEMPI DI FRASI DA PRONUNCIARE
Riprodurre su un diffusore specifico	Suona musica jazz in "Cucina". NOTA: pronunciare il nome del diffusore assegnato nell'app Bose. Se esistono più diffusori con lo stesso nome, utilizzare il nome assegnato nell'app Alexa oppure modificare il nome nell'app Bose.
Impostare un timer	Imposta un timer di 2 minuti per il plank
Scoprire altre possibilità	Che cosa sai fare?
Fermare Alexa	Stop.

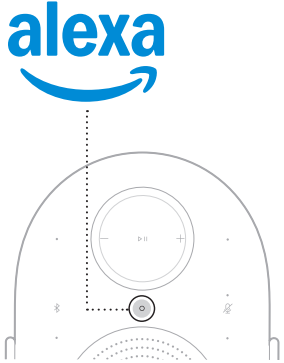
Utilizzare i controlli del prodotto

Il pulsante Azione  permette di controllare Amazon Alexa. Per disattivare il microfono, utilizzare il pulsante Disattivazione microfono . Sono posizionati nella parte superiore del diffusore.

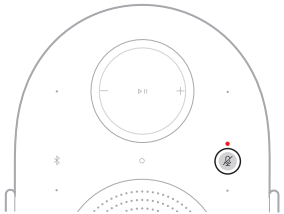
AZIONI DA PROVARE	AZIONE	
Parlare ad Alexa	Toccare  e pronunciare la propria richiesta. Per un elenco di azioni da provare, visitare: https://www.amazon.com/alexaonbose	
Interrompere sveglie e timer	Toccare  .	
Fermare Alexa	Toccare  .	
Accendere e spegnere il microfono	Toccare  . NOTA: quando il microfono è spento, l'indicatore di microfono spento è acceso con luce rossa fissa e Alexa non è accessibile.	

ACCEDERE AD ASSISTENTE GOOGLE

Il diffusore è compatibile con un dispositivo abilitato per Assistente Google connesso alla rete locale. Controllare il diffusore con la voce. Basta chiedere ad Assistente Google.

Iniziare dicendo "Hey Google", poi pronunciare la richiesta su <nome diffusore>. Per esempio, provare a riprodurre la musica preferita. Pronunciare "Hey Google, riproduci la mia playlist di allenamento su Soggiorno".

NOTE:

- È necessario un dispositivo abilitato per Assistente Google.
- Per impostazione predefinita, il controllo vocale è disabilitato. Per configurare il controllo vocale, utilizzare l'app Bose per abilitare e impostare Google Cast per il proprio dispositivo abilitato per Assistente Google. Queste opzioni sono accessibili dal menu Impostazioni.
- Pronunciare il nome del diffusore assegnato nell'app Bose. Se si hanno più diffusori con lo stesso nome, utilizzare il nome assegnato nell'app Assistente Google oppure modificare il nome nell'app Bose.
- Assistente Google non è disponibile in tutte le lingue e in tutti i paesi.
- Per ulteriori informazioni sul funzionamento di Assistente Google, visitare: <https://support.google.com/assistant>

Il diffusore supporta Google Cast. Con Google Cast è possibile eseguire lo streaming audio dalle app supportate semplicemente toccando il pulsante Cast.

NOTE:

- Per utilizzare Google Cast è necessaria una connessione Wi-Fi.
- Per impostazione predefinita, Google Cast è disabilitato. Per attivare Google Cast, utilizzare l'app Bose. Questa opzione è accessibile dal menu Impostazioni.
- Vengono periodicamente aggiunte nuove app supportate.

Il telefono funziona come un telecomando

- È sufficiente toccare il pulsante Cast dalle app preferite. Non sono richiesti nuovi accessi o download.
- Si può utilizzare il telefono per cercare, riprodurre, mettere in pausa e alzare il volume da qualsiasi punto della casa.
- Mentre si esegue lo streaming, si può continuare a usare lo smartphone per altre attività: leggere i social media, inviare un messaggio e persino accettare chiamate.
- Con il casting multi-ambiente e i diffusori compatibili con Google Cast si può ascoltare la musica in tutta la casa.

Intrattenimento illimitato, programmato secondo le proprie preferenze

- Funziona con centinaia di app e ne vengono aggiunte sempre di nuove.
- Si può scegliere tra milioni di brani dai servizi musicali più diffusi come Pandora, Spotify e YouTube Music.

Il diffusore supporta l'audio AirPlay 2 e consente quindi di riprodurre rapidamente uno streaming audio trasmesso da un dispositivo Apple a questo diffusore o a vari altri diffusori.

NOTE:

- Per utilizzare AirPlay 2, è necessario un dispositivo Apple con sistema operativo iOS 14.1 o successivo.
- Il dispositivo Apple e il diffusore devono essere connessi alla stessa rete Wi-Fi.
- Per maggiori informazioni su AirPlay, visitare: <https://www.apple.com/airplay>

STREAMING AUDIO DAL CENTRO DI CONTROLLO

1. Sul dispositivo Apple, aprire il Centro di controllo.
2. Toccare e tenere premuta la scheda audio nell'angolo superiore destro dello schermo, quindi toccare l'icona AirPlay .
3. Selezionare il diffusore.

STREAMING AUDIO DA UN'APP

1. Aprire un'app musicale (ad esempio Apple Music) e selezionare un brano da riprodurre.
2. Toccare .
3. Selezionare il diffusore.

Utilizzare lo smartphone, il tablet o il computer come telecomando per Spotify.
Visitare spotify.com/connect per saperne di più.

CONNETTERE UN DISPOSITIVO

1. Toccare il pulsante *Bluetooth* .

L'indicatore di stato pulsa lentamente in blu e si sente un segnale acustico.

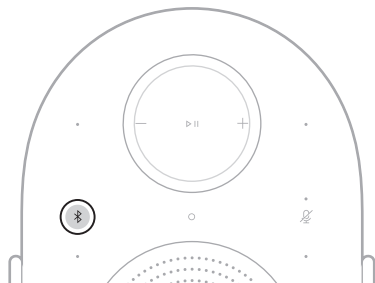

2. Sul dispositivo, accedere alle impostazioni *Bluetooth*.
3. Selezionare il diffusore dall'elenco dei prodotti disponibili.

NOTA: cercare il nome che si è immesso nell'app Bose per il diffusore. Se al diffusore non è stato assegnato alcun nome, viene visualizzato quello predefinito.



Il diffusore appare nell'elenco dei prodotti collegati. L'indicatore di stato si illumina di blu fisso per 5 secondi (vedere pagina 31) e si sente un segnale acustico.

NOTA: verificare che sul dispositivo sia attivata la connessione *Bluetooth*.

DISCONNETTERE UN DISPOSITIVO

Disconnettere il dispositivo tramite l'app Bose.

SUGGERIMENTO: si possono anche utilizzare le impostazioni *Bluetooth* del dispositivo. Se si disattiva la funzione *Bluetooth*, viene disconnesso non solo il diffusore ma anche tutti gli altri prodotti connessi via *Bluetooth*.

RICONNETTERE UN DISPOSITIVO

Toccare il pulsante *Bluetooth* .

Il diffusore tenta di connettersi all'ultimo dispositivo connesso.

NOTE:

- Verificare che *Bluetooth* sia attivato sul dispositivo.
- Il dispositivo deve essere entro un raggio di 9 metri e acceso.

CONNETTERE UN DISPOSITIVO AGGIUNTIVO

È possibile memorizzare fino a otto dispositivi nell'elenco dei dispositivi del diffusore.

NOTA:

- Verificare che *Bluetooth* sia attivato sul dispositivo.
 - È possibile riprodurre l'audio da un solo dispositivo alla volta.
1. Toccare e tenere premuto il pulsante *Bluetooth*  per 5 secondi, fino a quando l'indicatore di stato pulsa lentamente in blu e si sente un segnale acustico.

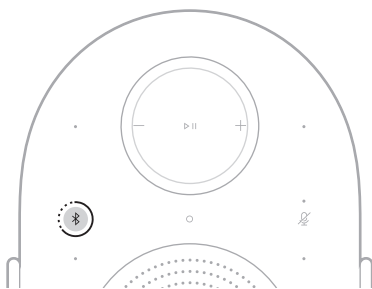

2. Sul dispositivo, selezionare il diffusore dall'elenco dei prodotti disponibili.

Il diffusore appare nell'elenco dei prodotti collegati. L'indicatore di stato si illumina di blu fisso per 5 secondi (vedere pagina 31).

CANCELLARE L'ELENCO DEI DISPOSITIVI DEL DIFFUSORE

1. Toccare e tenere premuto il pulsante *Bluetooth*  per 10 secondi, fino a quando l'indicatore di stato lampeggia in bianco due volte e si sente un segnale acustico.

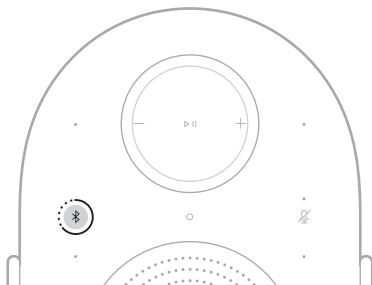

2. Cancellare il diffusore dalle impostazioni *Bluetooth* del dispositivo.

Tutti i dispositivi vengono cancellati. Il diffusore è pronto per la connessione (vedere pagina 27).

L'indicatore di stato è situato nella parte frontale del diffusore e ne segnala lo stato.

NOTA: quando il diffusore esegue correttamente un comando, l'indicatore lampeggia 2 volte in bianco.

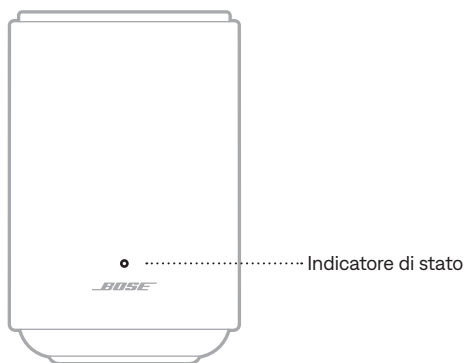

STATO DI ALIMENTAZIONE

Mostra lo stato di alimentazione del diffusore.

ATTIVITÀ DELL'INDICATORE DI STATO	STATO DEL SISTEMA
Pulsa lentamente in bianco, blu, verde, rosso, giallo, viola e arancione (ciclicamente)	Accensione in corso, pronto per la configurazione NOTA: solo durante la configurazione iniziale del prodotto.
Pulsa lentamente in bianco	Accensione in corso

STATO WI-FI

Mostra lo stato della connessione Wi-Fi del diffusore.

ATTIVITÀ DELL'INDICATORE DI STATO	STATO DEL SISTEMA
Verde fisso	Pronto per la connessione alla rete Wi-Fi
Pulsa lentamente in verde	Connessione alla rete Wi-Fi in corso

STATO BLUETOOTH

Mostra lo stato della connessione *Bluetooth* dei dispositivi.

ATTIVITÀ DELL'INDICATORE DI STATO	STATO DEL SISTEMA
Pulsa lentamente in blu	Pronto per la connessione al dispositivo
Blu lampeggiante veloce	Connessione al dispositivo in corso
Blu fisso (5 secondi)	Connessione al dispositivo in corso

STATO DI AGGIORNAMENTO E DI ERRORE

Mostra lo stato degli aggiornamenti del software e gli avvisi di errori.

ATTIVITÀ DELL'INDICATORE DI STATO	STATO DEL SISTEMA
Pulsa lentamente in bianco	Aggiornamento in corso del diffusore
Pulsa lentamente in arancione	Ripristino del diffusore
Arancione lampeggiante veloce	Perdita della connessione Wi-Fi
Lampeggia rapidamente in bianco e arancione (ciclicamente)	Richiesta temporaneamente non disponibile, riprovare più tardi
Pulsa lentamente in arancione	Errore sorgente
Rosso lampeggiante veloce	Errore - contattare l'assistenza clienti Bose

STATO AMAZON ALEXA

Mostra lo stato di Amazon Alexa.

ATTIVITÀ DELL'INDICATORE DI STATO	STATO DEL SISTEMA
Spento	Amazon Alexa è inattivo
Ciano fisso	Amazon Alexa è in ascolto
Lampeggia rapidamente in blu e ciano	Amazon Alexa sta pensando
Pulsa lentamente in blu e ciano	Amazon Alexa sta parlando
Pulsa lentamente in giallo	Notifica o messaggio da Amazon
Lampeggia 2 volte in blu, poi 2 volte in ciano	Avviso (timer, sveglia o promemoria) da Amazon Alexa
Verde lampeggiante veloce	Chiamata in entrata
Lampeggia in verde per 4 volte	Chiamata in uscita
Pulsa lentamente in verde	Chiamata in corso NOTA: al termine della chiamata, l'indicatore di stato sfuma in nero.
Lampeggia in rosso per 3 volte	Errore

Indicatore di microfono spento

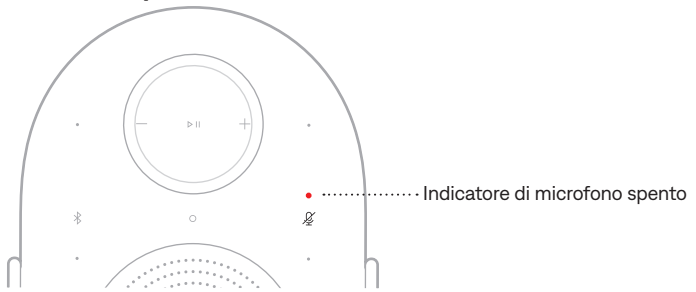

ATTIVITÀ DELL'INDICATORE

STATO DEL SISTEMA

Rosso fisso

Il microfono è spento

COLLEGARE UN CAVO AUDIO

È possibile collegare al diffusore uno smartphone, un tablet, un computer o un altro tipo di dispositivo mediante un cavo audio da 3,5 mm (non fornito).

1. Collegare un'estremità del cavo audio da 3,5 mm (non in dotazione) alla porta del dispositivo.
2. Collegare il connettore da 3,5 mm del cavo audio alla porta AUX sul retro del diffusore.

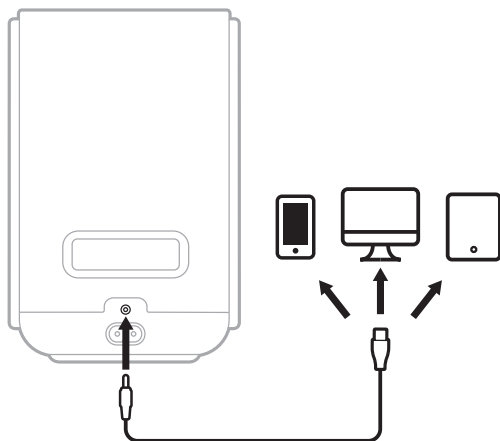

3. Tenere premuto il pulsante Riproduci/Pausa ▷|| per 2 secondi per passare alla connessione cablata.

L'indicatore di stato lampeggia 2 volte in bianco e si sente un segnale acustico.

PASSARE A UNA CONNESSIONE CABLATA

È possibile passare in modo rapido e semplice da una sorgente connessa via Wi-Fi o *Bluetooth* a una connessione cablata utilizzando la porta AUX.

1. Toccare e tenere premuto il pulsante Riproduci/Pausa ▷|| per 2 secondi, fino a quando l'indicatore di stato lampeggia in bianco due volte e si sente un segnale acustico.

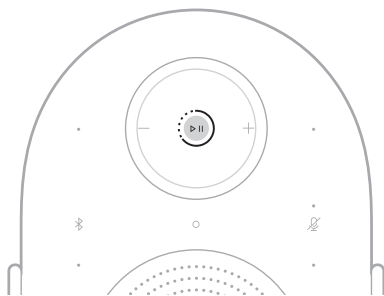

2. Riprodurre l'audio dalla sorgente cablata.

NOTA: per tornare alla connessione precedente, toccare e tenere premuto il pulsante Riproduci/Pausa ▷|| per 2 secondi, fino a quando l'indicatore di stato lampeggia in bianco due volte oppure l'audio proveniente dalla connessione cablata si interrompe. Riprodurre l'audio dalla sorgente connessa via Wi-Fi o *Bluetooth*.

CONNETTERSI A UNA RETE WI-FI DIVERSA

La procedura di connessione a una rete diversa si rende necessaria quando il nome della rete o la password sono cambiati oppure se si vuole cambiare rete o aggiungere un'altra rete.

1. Toccare e tenere premuti i pulsanti *Bluetooth*  e Riduzione volume — per 5 secondi, fino a quando l'indicatore di stato non lampeggia in bianco per 2 volte.

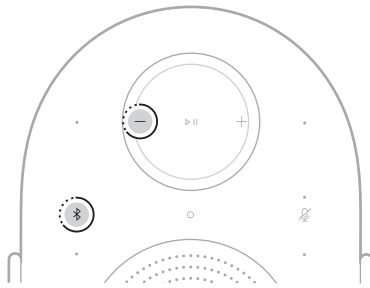

L'indicatore di stato si accende con luce verde fissa. Il diffusore è pronto per connettersi alla nuova rete Wi-Fi.

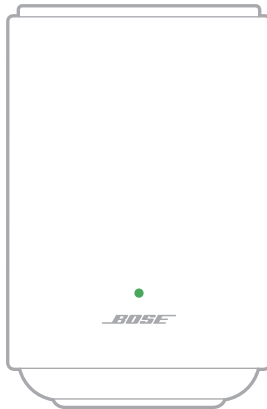

2. Sul dispositivo, aprire le impostazioni Wi-Fi.
3. Selezionare **Bose LS Ultra Speaker**.

NOTA: cercare il nome che si è immesso nell'app Bose per il diffusore. Se al diffusore non è stato assegnato alcun nome, viene visualizzato quello predefinito.

4. Aprire l'app Bose e seguire le istruzioni visualizzate nell'app.

NOTA: se l'app non chiede di eseguire la configurazione, andare all'elenco dei prodotti e aggiungere il diffusore.

DISABILITAZIONE/ABILITAZIONE DELLA FUNZIONALITÀ WI-FI

Toccare e tenere premuti i pulsanti *Bluetooth*  e Riproduci/Pausa  per 5 secondi, fino a quando l'indicatore di stato non lampeggia in bianco per 2 volte.

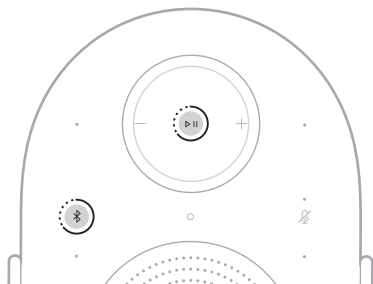

I prodotti della linea Bose Lifestyle Collection sono perfettamente integrati e progettati per lavorare insieme in modo da creare un'unica esperienza personale e coinvolgente.

Creando un sistema home cinema, si ottiene un'esperienza di suono surround ed è possibile calarsi completamente nei film e programmi televisivi preferiti. Utilizzare l'app Bose per creare un sistema home cinema Bose Lifestyle Collection (vedere pagina 14).

VANTAGGI

- **Qualità audio:** imprimere un'atmosfera particolare alla stanza o creare un'esperienza trasformativa con un suono ricco, potente e coinvolgente.
- **Semplicità:** impostare un suono che si accorda facilmente allo stile della casa.
- **Flessibilità:** possibilità di controllare in modo versatile quali contenuti riprodurre, con quali caratteristiche e in quale momento.

PRODOTTI COMPATIBILI

Per realizzare un sistema home cinema Bose Lifestyle Collection, utilizzare i seguenti prodotti:

- Soundbar Bose Lifestyle Ultra: support.Bose.com/lu-soundbar
- Due diffusori Bose Lifestyle Ultra: support.Bose.com/lu-speaker
- (Opzionale) Subwoofer Bose Lifestyle Ultra: support.Bose.com/lu-subwoofer

NOTE:

- Tutti i prodotti devono essere aggiunti all'app Bose e connessi alla stessa rete Wi-Fi.
- È possibile controllare la riproduzione multimediale e il volume del sistema home cinema utilizzando i controlli dei prodotti, l'app Bose o un servizio musicale.
- Quando si configura un sistema home cinema che include un diffusore Bose Lifestyle Ultra, è necessario disporre di due diffusori per creare una coppia destra/sinistra.
- Per ulteriori informazioni su altri prodotti Bose Lifestyle Collection, consultare il manuale d'uso del prodotto specifico.

I prodotti della linea Bose Lifestyle Collection sono perfettamente integrati e progettati per lavorare insieme in modo da creare un'unica esperienza d'ascolto di livello superiore.

Definendo una coppia stereo, è possibile immergersi completamente nel suono delle proprie canzoni preferite e sentirsi al centro della folla di un concerto. Utilizzare l'app Bose per definire una coppia stereo (vedere pagina 14).

VANTAGGI

- **Qualità audio:** creare un'esperienza trasformativa con un suono che si muove intorno a noi da un diffusore all'altro.
- **Semplicità:** impostare un suono che si integra facilmente nel proprio smartphone e in altri dispositivi.
- **Flessibilità:** possibilità di controllare in modo versatile quali contenuti riprodurre, con quali caratteristiche e in quale momento.

PRODOTTI COMPATIBILI

Per creare una coppia stereo Bose Lifestyle Collection, utilizzare due diffusori Bose Lifestyle Ultra.

Visitare support.bose.com/lu-speaker

NOTE:



- Tutti i prodotti devono essere aggiunti all'app Bose e connessi alla stessa rete Wi-Fi.
- È possibile controllare la riproduzione multimediale e il volume della coppia stereo utilizzando i controlli dei prodotti, l'app Bose o un servizio musicale.
- Quando si imposta una coppia stereo, è necessario disporre di due diffusori Bose Lifestyle Ultra per creare una coppia destra/sinistra.

POSIZIONE DEL NUMERO DI SERIE E DEI MARCHI DI CONFORMITÀ

Il numero di serie è riportato sul fondo del diffusore, sotto il piedino in gomma. Prendere il lato destro del piedino in gomma e sollevarlo delicatamente finché non appaiono le informazioni. I marchi di conformità sono riportati sul fondo del diffusore.

AGGIORNARE IL DIFFUSORE

Dopo aver completato il processo di configurazione nell'app Bose e connesso il diffusore alla propria rete Wi-Fi, il diffusore si aggiorna automaticamente.

Per avviare un aggiornamento manualmente, toccare e tenere premuti i pulsanti Azione  e Riproduci/Pausa  per 5 secondi, fino a quando l'indicatore di stato non lampeggia in bianco per 2 volte.

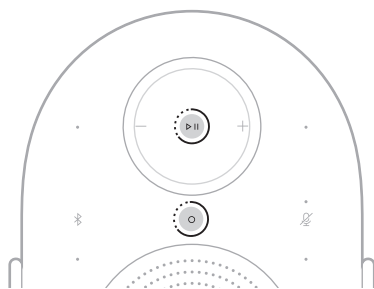

Se è disponibile un aggiornamento, il software inizia ad aggiornarsi e l'indicatore di stato pulsa lentamente in bianco. Quando l'aggiornamento è completo, il diffusore si riavvia.

PULIRE IL DIFFUSORE

Sfregare la superficie esterna del diffusore con un panno morbido e asciutto. Per rimuovere eventuali macchie, utilizzare un panno morbido e umido.

NOTA: i comandi dei diffusori potrebbero essere attivati inavvertitamente durante la procedura di pulizia.

AVVERTENZE:

- NON versare liquidi sul diffusore o nelle aperture.
- NON soffiare aria nel diffusore.
- NON utilizzare spray vicino al diffusore.
- NON utilizzare solventi, prodotti chimici o soluzioni detergenti contenenti alcol, ammoniaca o abrasivi.
- NON far cadere oggetti nelle aperture.

PARTI DI RICAMBIO E ACCESSORI

Per ordinare parti di ricambio e accessori, rivolgersi al servizio clienti Bose.

Visitare support.Bose.com/lu-speaker

GARANZIA LIMITATA

Il diffusore è coperto da una garanzia limitata. Per i dettagli della garanzia limitata, consultare il nostro sito web all'indirizzo worldwide.Bose.com/Warranty.

Per effettuare la registrazione del prodotto, seguire le istruzioni riportate alla pagina worldwide.Bose.com/ProductRegistration. La mancata registrazione non inciderà in alcun modo sui diritti previsti dalla garanzia limitata.

PROVARE PRIMA QUESTE SOLUZIONI

Se si dovessero riscontrare problemi con il diffusore, controllare che:

- Il diffusore sia collegato correttamente a una presa di corrente CA attiva (vedere pagina 16).
- Tutti i cavi siano collegati correttamente.
- Sia stato selezionato il dispositivo sorgente corretto (vedere pagina 35).

Se si verificano problemi di connessione alla rete Wi-Fi o al dispositivo *Bluetooth*, consultare la tabella seguente per individuare le soluzioni più comuni.

SINTOMO	SOLUZIONE
Il diffusore non si connette alla rete Wi-Fi	<p>Nell'app Bose, selezionare il nome di rete corretto e immettere la password di rete.</p> <p>Verificare che il diffusore e il dispositivo siano connessi alla stessa rete Wi-Fi.</p> <p>Se le informazioni della rete locale sono cambiate, vedere pagina 36.</p> <p>Abilitare la funzione Wi-Fi sul dispositivo che si sta utilizzando per la configurazione.</p> <p>Chiudere le altre applicazioni aperte sul dispositivo.</p> <p>Se il router supporta sia la banda a 2,4 GHz sia quella a 5 GHz, accertarsi che il dispositivo e il diffusore siano collegati alla stessa banda.</p> <p>NOTA: assegnare a ogni banda un nome univoco per essere sicuri di connettersi alla banda corretta.</p> <p>Reimpostare il router.</p> <p>Disinstallare l'app Bose dal dispositivo. Scollegare il cavo di alimentazione, attendere 30 secondi, quindi reinserire bene il cavo nella presa elettrica. Scaricare l'app e iniziare di nuovo la configurazione.</p>
Il diffusore non si connette a un dispositivo <i>Bluetooth</i>	<p>Sul dispositivo, disattivare e poi riattivare la funzione <i>Bluetooth</i>.</p> <p>Rimuovere il diffusore dal menu <i>Bluetooth</i>. Riconnettere.</p> <p>Connettere un dispositivo diverso (vedere pagina 27).</p> <p>Assicurarsi che il dispositivo utilizzato sia compatibile con la funzionalità <i>Bluetooth</i>.</p> <p>Rimuovere il diffusore dall'elenco dei dispositivi <i>Bluetooth</i> del proprio dispositivo e poi riconnetterlo (vedere pagina 28).</p> <p>Eliminare l'elenco dei diffusori (vedere pagina 29).</p>

SOLUZIONI AGGIUNTIVE

Se non si riesce a risolvere il problema, è possibile anche fare riferimento alle istruzioni per la risoluzione dei problemi nell'app Bose o consultare articoli, video e altre risorse all'indirizzo support.Bose.com/lu-speaker-og

Se non si è comunque in grado di risolvere il problema, contattare il servizio clienti Bose.

Visitare: worldwide.Bose.com/contact

REIMPOSTARE IL DIFFUSORE

Se il diffusore non risponde, è possibile eseguire un reset.

NOTA: il reset del diffusore reimposta i controlli del prodotto senza cancellarne le impostazioni.

Scollegare il diffusore dalla presa di corrente, attendere 30 secondi, quindi ricollegarlo alla presa (vedere pagina 13).

Il diffusore si accende e l'indicatore di stato pulsa lentamente in bianco per poi spegnersi. Il reset è completo.

RIPRISTINARE LE IMPOSTAZIONI DI FABBRICA DEL DIFFUSORE

Il ripristino del diffusore cancella tutte le impostazioni di sorgente, audio e rete dal diffusore e lo riporta alle impostazioni originali di fabbrica.

NOTA: inoltre, a seguito del ripristino vengono disconnessi tutti i prodotti Bose Lifestyle Collection collegati in modalità wireless al diffusore.

1. Nell'app Bose, rimuovere il diffusore dal proprio account Bose.
2. Toccare e tenere premuti i pulsanti Riproduci/Pausa $\triangleright \parallel$ e Riduzione volume — per 10 secondi, fino a quando l'indicatore di stato non pulsa lentamente in arancione.

NOTA: l'indicatore di stato emette una luce bianca fissa e poi inizia a pulsare lentamente in arancione.

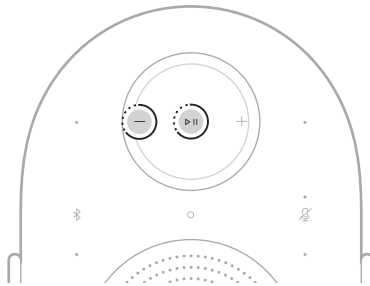

Il ripristino è completo. Il diffusore si riavvia ed è pronto per la connessione.

3. Configurare il diffusore utilizzando l'app Bose (vedere pagina 14).

Kérjük, olvassa el és őrizze meg az összes biztonsági és használati utasítást.

A megfelelőségi nyilatkozat a következő címen található: www.Bose.com/compliance

CE A Bose Corporation ezennel kijelenti, hogy a jelen termék megfelel a rádióberendezésekre és távközlési végberendezésekre vonatkozó 2014/53/EK irányelv és minden más idevonatkozó EU-irányelv alapvető követelményeinek és egyéb rendelkezéseinek.

Fontos biztonsági utasítások

Ne használja a készüléket víz közelében.

Csak száraz ronggyal tisztítsa.

Ne zárja el a szellőzőnyílásokat. A készüléket a gyártó utasításainak megfelelően helyezze el.

Kizárólag a gyártó által meghatározott kiegészítőket/tartozékokat használja.

A javítási munkákat bízza szakemberre. Szervizelésre akkor van szükség, amikor a berendezés nem a szokásos módon működik, vagy megsérült.

VIGYÁZAT/FIGYELMEZTETÉS

- Biztonságos telepítésre vonatkozó utasítások: Győződjön meg róla, hogy a termék alatt található lábak tiszták és törmelékmentesek. Helyezze a terméket egy tiszta, pormentes, stabil, lapos és vízszintes felületre. A megfelelő alátámasztás érdekében minden lábának teljes felületén érintkeznie kell a talajjal. Ügyeljen az esésveszélyre, mivel a hangrezgések a termék elmozdulását okozhatják. Ne helyezze ülőhelyek és olyan területek fölé, ahol emberek tartózkodnak.
- A tűz és az áramütés kockázatának csökkentése érdekében NE tegye ki a terméket esőnek, és ne hagyja, hogy a termékre víz csöpögjön vagy fröccsenjen, illetve hogy nedvesség érje, és ne helyezzen vázát vagy más, folyadékkal töltött edényt a termékre vagy annak közelébe.
- Tartsa a terméket távol tűztől és más hőforrásoktól. A termékre és annak közelébe TILOS gyertyát vagy egyéb nyílt lánggal működő eszközt helyezni.
- NE végezzen a terméken engedély nélküli módosítást.
- NE használja járművekben és hajókon.
- Ha leválasztó egységként a hálózati csatlakozódugaszt vagy a készülékcsatlakozót használja, az ilyen leválasztó egységnek mindig működőképes állapotban kell lennie.



仅适用于海拔 2000m 以下地区安全使用

Kizárólag 2000 méternél alacsonyabb tengerszint feletti magasságban használja.

- A termék felszereléséhez kizárólag a következő hardvert használja: Bose Lifestyle fali tartó és Bose Lifestyle állvány.
- Ne helyezze és ne telepítse a készüléket hőforrások, például kandallók, fűtőtestek, tűzhely vagy egyéb hőtermelő berendezés közelébe (ideértve az erősítőket is).
- Ne szerelje fel a terméket olyan helyen, ahol páralecsapódás fordulhat elő.
- A termék gyermekek általi használatra nem alkalmas.
- A termék címkéje a termék alján található.

VIGYÁZAT: Ne tegye ki a terméket vagy a rögzítőelemeket a Bose által fel nem sorolt vegyi anyagok hatásának, beleértve, de nem kizárólagosan a kenőanyagokat, tisztítószereket, kontakt spray-eket vagy szénhidrogén-alapú oldószereket. Az ilyen anyagoknak való kitettség a műanyag lebomlásához vezethet, ami repedést okozhat és leeséshez vezethet.

MEGJEGYZÉS: A berendezést az FCC-szabályzat 15. cikke szerint tesztelték. Ez alapján a berendezés megfelel a „B” osztályú digitális eszközök előírásainak. Ezen határértékek megfelelő védelmet nyújtanak a káros sugárzások ellen lakóépületen belül. A berendezés rádiófrekvenciás energiát termel, használ és sugározhat, és amennyiben nem az utasításoknak megfelelően helyezik üzembe és használják, a rádiókommunikációra nézve káros interferenciát okozhat. Arra azonban nincs garancia, hogy adott körülmények között nem lép fel interferencia. Ha a berendezés nem kívánt interferenciával zavarja a rádió- vagy a televízióadást (ezt a berendezés ki- és bekapcsolásával lehet ellenőrizni), javasoljuk, hogy az interferencia kiküszöbölése érdekében próbálkozzon az alábbiak egyikével:

- Fordítsa el vagy helyezze át a terméket vagy az antennát.
- Növelje a berendezés és a vevőkészülék közötti távolságot.
- A berendezést a vevőkészülék áramellátását biztosító áramkörtől eltérő áramkör aljzatához csatlakoztassa.
- Forduljon a forgalmazóhoz vagy tapasztalt rádió-/televíziószerelőhöz.

A Bose Corporation által kifejezetten jóvá nem hagyott módosítások vagy változtatások esetén érvénytelenné válhat a berendezés működtetésére adott felhasználói engedély.

Ez a készülék megfelel az FCC-szabályzat 15. részének és az ISED Canada nem engedélyköteles RSS-szabványainak. A működés során a következő két feltételnek kell eleget tenni: (1) ez a készülék nem bocsáthat ki káros interferenciát, és (2) ennek a készüléknek el kell viselnie bármilyen interferenciát, az esetlegesen rendellenes működést okozó interferenciát is beleértve.

A berendezés telepítése és működtetése során a sugárzó egység és az emberi test között legalább 20 cm-es távolságot kell tartani.

A készülék csak zárt térben használható, amikor az 5150–5250 MHz-es frekvenciatartományban működteti, hogy ne okozzon esetlegesen káros interferenciát az azonos csatornát használó mobil műholdvevő rendszerekkel.

Az FCC előírásai a készülék működtetését csak beltéri használatra korlátozzák.

Ezt a készüléket tilos olajfűró platformokon, autókön, vonatokon, hajókon és repülőgépeken üzemeltetni, kivéve a nagy repülőgépeken való használatot 3048 méter (10 000 láb) felett az 5,925 és 6,425 GHz közötti sávban.

Az 5,925–7,125 GHz-es sávban működő adók nem használhatók pilóta nélküli repülőgéprendszerek működtetésére, illetve az azokkal való kommunikációhoz.

FCC ID: A94443508

CAN ICES (B) / NMB (B)

Európában: Működési frekvenciatartományok: 2400–2483,5 MHz, 5150–5350 MHz és 5470–5725 MHz.

A maximális átviteli teljesítmény kevesebb mint 20 dBm EIRP. | Működési frekvenciatartomány: 5725–5850 MHz. A maximális átviteli teljesítmény kevesebb mint 14 dBm (25 mW) EIRP. | Működési frekvenciatartomány: 5945–6425 MHz. A maximális átviteli teljesítmény kevesebb, mint 23 dBm EIRP.

Amennyiben a jelen készüléket az 5150–5350 MHz-es frekvenciatartományban működtetik, kizárólag beltérben használható a táblázatban felsorolt összes EU-ország esetében.

									
AT	BE	BG	HR	CY	CZ	DK	EE	FI	FR
DE	EL	HU	UK (NI)	IT	LV	LT	LU	MT	NL
PL	PT	RO	SK	SI	ES	SE	CH	IS	LI
NO									

UK



Ez a szimbólum azt jelenti, hogy a terméket nem szabad a háztartási hulladékkal együtt kidobni, hanem egy megfelelő hulladékkezelő létesítményben kell leadni, ahol gondoskodnak a termék újrahasznosításáról. A megfelelő hulladékkezelés és újrahasznosítás hozzájárul a természeti erőforrások, az emberi egészség és a környezet védelméhez. A feleslegessé vált termék kezelésével és újrahasznosításával kapcsolatos további információkért forduljon a helyi önkormányzat hulladékkezeléssel megbízott szolgáltatójához, vagy ahhoz az üzlethez, ahol ezt a terméket vásárolta.

A kislevegyszatású rádiófrekvenciás eszközök műszaki előírásai: A vállalatok, a szervezetek és a felhasználók az NCC külön engedélye nélkül nem változtathatják meg a jóváhagyott kislevegyszatású rádiófrekvenciás eszközök frekvenciáját, nem fokozhatják annak jeladási teljesítményét, és nem módosíthatják annak eredeti jellemzőit és teljesítményét. A kislevegyszatású rádiófrekvenciás eszközök nem befolyásolhatják a repülőgépek biztonságát, illetve nem okozhatnak interferenciát a jogszerűen engedélyezett kommunikációban. Ha ez mégis megtörténik, a felhasználónak azonnal abba kell hagynia a készülék használatát, amíg az interferencia meg nem szűnik. Az említett jogi kommunikáció a távközlési felügyeleti törvénynek („Telecommunications Management Act”) megfelelő rádiókommunikációra vonatkozik. A kislevegyszatású rádiófrekvenciás eszközöknek el kell viselniük a jogilag engedélyezett kommunikációból származó vagy a rádióhullámokat kibocsátó ISM-készülékekről érkező interferenciát.

Az energiatelhasználásra vonatkozó állapotinformációk: A jelen termék megfelel az energiatel kapcsolatos termékek környezetbarát tervezésére vonatkozó követelményeket meghatározó 2009/125/EC direktíva, valamint az energiatel kapcsolatos termékek környezetbarát tervezésével és energiatelinformációival (kiegészítés) (EU-ból való kilépés) foglalkozó 2020-as szabályozás értelmében eleget tesz az (EU) 2023/826-os bizottsági rendeletnek. A különböző késznéleti módok energiatel fogyasztásával és a termék ezen üzemmódokba való automatikus visszaállásához szükséges időtartammal kapcsolatos információkért látogasson el a következő weboldalra, és válassza ki ezt a szabályozást: www.Bose.com/compliance



R-R-Bos-443508
보스코리아 유한회사

Mérgező vagy veszélyes anyagok és vegyi elemek nevei a termékben										
Alkatrész neve	Mérgező vagy veszélyes anyagok és elemek									
	Ólom (Pb)	Higany (Hg)	Kadmium (Cd)	Hatvegyértékű króm (CR(VI))	Polibromozott bifenil (PBB)	Polibromozott difeniléter (PBDE)	Dibutil-ftalát (DBP)	Diizobutil-ftalát (DIBP)	Butil-benzil-ftalát (BBP)	Bisz(2-etilhexil)-ftalát (DEHP)
NYÁK-ok	X	○	○	○	○	○	○	○	○	○
Fémrészek	X	○	○	○	○	○	○	○	○	○
Műanyag részek	○	○	○	○	○	○	○	○	○	○
Hangszórók	X	○	○	○	○	○	○	○	○	○
Kábelek	X	○	○	○	○	○	○	○	○	○
Ez a táblázat az SJ/T 11364 előírásainak megfelelően készült.										
O: Azt jelzi, hogy az adott mérgező vagy veszélyes anyag mennyisége az adott alkatrész egyetlen homogén anyagában sem éri el a GB/T 26572 által meghatározott határértéket.										
X: Azt jelzi, hogy az adott mérgező vagy veszélyes anyagot az alkatrész legalább egy homogén anyaga a GB/T 26572 korlátozó előírásait meghaladó mértékben tartalmazza.										

Korlátozott anyagok és kémiai jelölésük						
Egység	Ólom (Pb)	Higany (Hg)	Kadmium (Cd)	Hatvegyértékű króm (Cr ⁺⁶)	Polibromozott bifenilek (PBB)	Polibromozott difenil-éterek (PBDE)
NYÁK-ok	-	○	○	○	○	○
Fémrészek	-	○	○	○	○	○
Műanyag részek	○	○	○	○	○	○
Hangszórók	-	○	○	○	○	○
Kábelek	-	○	○	○	○	○
1. megjegyzés: A „○” jelzés azt jelenti, hogy a szabályozott anyag százaléka nem haladja meg a jelenlegi referenciaérték százalékát. 2. megjegyzés: A „-” jelölés azt jelenti, hogy a szabályozott anyag megfelel a kivételnek.						

Gyártás dátuma: A gyári szám nyolcadik számjegye a gyártási évet jelzi: például a „6” 2016-ot vagy 2026-ot jelöl.

Importőrök: Bose Electronics (Shanghai) Company Limited, Level 6, Tower D, No. 2337 Gudai Rd. Minhang District, Shanghai 201100 | Bose Products B.V., Vijzelstraat 68, 1017HL Amsterdam, The Netherlands | Ingram Micro Mexico SA de CV, Joseillo 3 Int. Piso 5 Col. El Parque, Naucalpan de Juarez, Edo Mex 53398 Telefonszám: +52 55 5263 6500 | Bose Limited (H.K.), 7F., No. 2, Sec. 3, Minsheng E. Road, Zhongshan Dist., Taipei City 104511, Telefonszám: +886-2-2514 7676 | Bose Limited, 16 Dufour's Place, London W1F 7SP

Mexico – szerviz telefonszáma: 0800-266-0292

Névleges bemeneti értékek: 100–240 V ~, 50/60 Hz, 20 W

Modell: 443508. A CMIIT-azonosító a hangsugárzó alján található.

A jelen termékre vonatkozó **Bose használati feltételek** a worldwide.Bose.com/termsfuse címen található.

Erre a termékre a **Bose korlátozott garanciája** vonatkozik, ami a következő címen érhető el: worldwide.Bose.com/Warranty.

Licencnyilatkozatok: A Bose Lifestyle Ultra hangsugárzóhoz összetevőként mellékel, harmadik féltől származó szoftvercsomagok licencinformációit a Bose alkalmazásban tekintheti meg. Ezt az információt a Beállítások menüből érheti el.

Az Amazon, az Alexa, az Amazon Music és az összes kapcsolódó jelölés az Amazon.com, Inc. vagy leányvállalatainak védjegye.

Az Apple, az AirPlay, az Apple embléma és az Apple Music az Apple Inc. Amerikai Egyesült Államokban és más országokban bejegyzett védjegye. Az App Store az Apple Inc. szolgáltatásjegye.

A „Works with Apple” jelvény használata azt jelzi, hogy az adott tartozék kifejezetten a jelvényen feltüntetett technológiával való használatra készült, és a fejlesztő az Apple működési követelményeinek teljesítésére vonatkozó tanúsítvánnyal látta el.

A *Bluetooth*® szóvédjegy és emblémák a Bluetooth SIG, Inc. tulajdonát képező, bejegyzett védjegyek, amelyeket a Bose Corporation minden esetben engedéllyel használ.

A Google, az Android, a Google Play, a Google Cast és más jelölések a Google LLC védjegyei.

Ezt a terméket a Microsoft egyes szellemi tulajdonjogai védik. A Microsoft licence nélkül tilos az ilyen technológiákat jelen terméken kívül felhasználni vagy terjeszteni.

A Pandora a Pandora Media, Inc. védjegye, amelyet engedéllyel használtunk.

Itt található az azon harmadik felek licencei, amelyek a Spotify szoftverére vonatkoznak:

<https://www.spotify.com/connect/third-party-licenses>.

A Wi-Fi a Wi-Fi Alliance® védjegye.

A Bose, a B embléma és a Lifestyle a Bose Corporation védjegye. | A Bose Corporation központja: 1-877-230-5639 | © 2026. Bose Corporation. Előzetes írásos engedély nélkül a jelen kiadvány semmilyen része nem sokszorosítható, módosítható, terjeszthető, illetve nem használható fel semmilyen más módon.

A gyári szám és a megfeleléségi jelölések helye: A gyári szám a hangsugárzó alján, a gumitalp alatt található. Fogja meg a gumitalp jobb oldalát, és óvatosan emelje fel, amíg az információ láthatóvá nem válik. A megfeleléségi jelölések a hangsugárzó alján találhatóak.

Kérjük, töltsse ki és őrizze meg nyilvántartás céljából

Gyári szám:

Modellszám: 443508

A bizonylatot tartsa a kezelési útmutató mellett. Ragadja meg az alkatmat, és regisztrálja Bose termékét! Ezt egyszerűen megteheti a következő címen: worldwide.Bose.com/ProductRegistration

A DOBOZ TARTALMA

Tartalom	10
----------------	----

A HANGSUGÁRZÓ ELHELYEZÉSE

Javaslatok.....	11
A hangsugárzó felszerelése.....	12

A HANGSUGÁRZÓ TÁPELLÁTÁSÁHOZ CSATLAKOZTATÁSA 13**BEÁLLÍTÁS A BOSE ALKALMAZÁSSAL**

A Bose alkalmazás letöltése	14
-----------------------------------	----

A HANGSUGÁRZÓ BEÁLLÍTÁSA

Különálló hangsugárzó beállítása.....	15
Házimozi-rendszer beállítása.....	15
Sztereópár beállítása.....	15

ÁRAMELLÁTÁS

Bekapcsolás.....	16
Hálózati készenlét.....	16
Belépés hálózati készenléti módba (manuálisan).....	16
Kilépés hálózati készenléti módból.....	16

A HANGSUGÁRZÓ VEZÉRLŐI

Média lejátszása.....	18
Hangerő.....	19
Hangsegéd.....	20
A hang beállítása.....	20

AMAZON ALEXA

Az Amazon Alexa elérése	21
Használja a hangját.....	21
Használja a hangsugárzó vezérlőt	22

HANGVEZÉRLÉS A GOOGLE ASSISTANT SEGÉDDEL

A Google Assistant elérése.....	23
---------------------------------	----

AUDIÓ VALÓS IDEJŰ LEJÁTSZÁSA (STREAMING) A GOOGLE CAST™ SEGÍTSÉGÉVEL

24

AUDIÓ VALÓS IDEJŰ LEJÁTSZÁSA (STREAMING) AZ AIRPLAY SEGÍTSÉGÉVEL

Audió valós idejű lejátszása a Control Centerből	25
Audió valós idejű lejátszása egy alkalmazásból.....	25

SPOTIFY CONNECT™	26
-------------------------------	-----------

BLUETOOTH®-KAPCSOLATOK

Eszköz csatlakoztatása	27
Eszközök leválasztása	27
Eszköz újbóli csatlakoztatása	28
További eszköz csatlakoztatása.....	28
Hangsugárzó eszközlistájának törlése.....	29

HANGSUGÁRZÓ ÁLLAPOTA

Tápellátás állapota	30
A wifi állapota.....	30
Bluetooth-állapot.....	31
Frissítési és hibaállapotok.....	31
Az Amazon Alexa állapota.....	32
Mikrofon ki jelzőfény.....	33

VEZETÉKES KAPCSOLAT

Audiókábel csatlakoztatása.....	34
Átváltás vezetékes kapcsolatra.....	35

WIFIKAPCSOLAT

Csatlakozás másik wifihálózathoz	36
A wifi funkció engedélyezése/letiltása	37

BOSE LIFESTYLE KOLLEKCIÓS HÁZIMOZI-RENDSZER ÖSSZEÁLLÍTÁSA

Előnyök.....	38
Kompatibilis termékek.....	38

BOSE LIFESTYLE KOLLEKCIÓS SZTEREÓPÁR BEÁLLÍTÁSA

Előnyök.....	39
Kompatibilis termékek.....	39

ÁPOLÁS ÉS KARBANTARTÁS

A gyári szám és a megfelelőségi jelölések helye.....	40
A hangsugárzó frissítése.....	40
A hangsugárzó tisztítása.....	40
Cserealkatrészek és tartozékok.....	41
Korlátozott garancia.....	41

HIBAELHÁRÍTÁS

Először próbálkozzon ezekkel a megoldásokkal.....	42
További megoldások.....	42
A hangsugárzó alaphelyzetbe állítása.....	43
A hangsugárzó visszaállítása a gyári alapértékekre.....	43

TARTALOM

Ellenőrizze a következő összetevők meglétét:

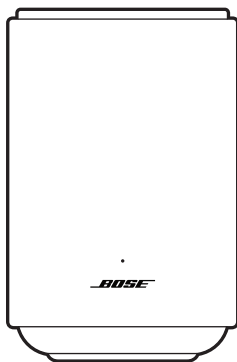

Bose Lifestyle Ultra hangszugárzó

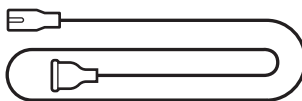

Tápkábel*

*Több tápkábellel rendelkezhet. Használja a régiójának megfelelő csatlakozószinórt.

MEGJEGYZÉS: Ha úgy tűnik, hogy a termék bármelyik része sérült vagy hiányzik, ne használja. Hibaelhárítási cikkeért, videóért, és a termék javításával, illetve cseréjével kapcsolatos információkért látogasson el a support.bose.com/lu-speaker oldalra.

JAVASLATOK

A legjobb hangzás érdekében a hangsugárzó elhelyezésekor kövesse az alábbi javaslatokat:

- A hangsugárzót NE helyezze audio-/videóberendezések tetejére (műholdvevők, tévék stb.), vagy bármilyen más olyan készülékre, amely hőt termelhet. Az ezen készülékek által termelt hő ronthatja a hangsugárzó teljesítményét.
- NE helyezzen más tárgyakat a hangsugárzóra vagy a hangsugárzó elé.
- Az interferencia elkerülése érdekében tartsa távol a többi vezeték nélküli eszközt a hangsugárzótól (0,3–0,9 méter távolságban). A hangsugárzót ne helyezze fémből készült szekrényekbe vagy azok közelébe, illetve közvetlen hőforrások mellé.
- A hangsugárzót helyezze a gumitalpakra, majd egy stabil, vízszintes felületre.
- A hangsugárzó hátsó része és oldalai legalább 5,08– 7,62 cm-es távolságban legyenek más felületektől és tárgyaktól. Ha a csatlakozó(ka)t eltakarja, romolhat a hangminőség.
- A készüléket egy váltakozó áramú, működő elektromos hálózati aljzat közelében kell elhelyezni.

A HANGSUGÁRZÓ FELSZERELÉSE

A hangsugárzó falra és állványra is szerelhető. A Bose Lifestyle fali tartó vagy a Bose Lifestyle állvány beszerzéséhez forduljon a Bose hivatalos forgalmazójához.

Látogasson el a következő címre: support.bose.com/lu-speaker

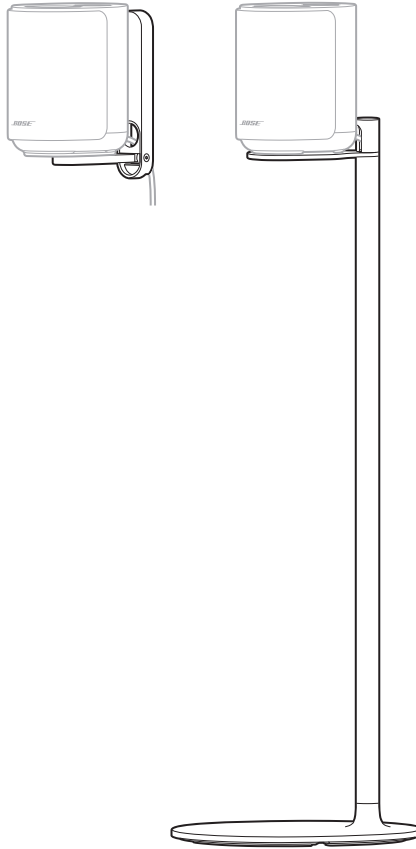

VIGYÁZAT: A hangsugárzó felszereléséhez NE használjon más hardvert.

Csatlakoztassa a hangsugárzót az elektromos hálózathoz (váltakozó áramú) egy tápkábel segítségével.

1. Csatlakoztassa a tápkábelt a hangsugárzó tápcsatlakozójához.
2. A tápkábel másik végét csatlakoztassa egy váltakozó áramú, működő elektromos hálózati aljzathoz.

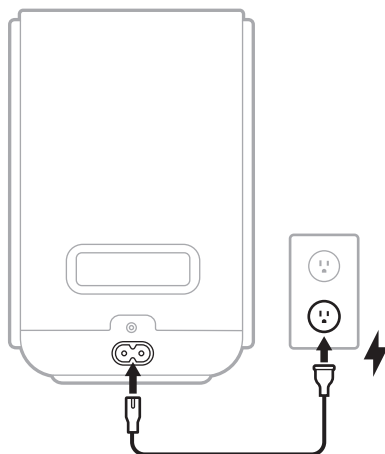

A hangsugárzó bekapcsol. Az állapotjelző fény lassan villog fehér, kék, zöld, piros, sárga, lila és borostyánsárga színnel (ismétlődően), és egy hangjelzés hallható. A hangsugárzó készen áll a csatlakoztatásra.

MEGJEGYZÉS: Az állapotjelző fény lassú fehér, kék, zöld, piros, sárga, lila és borostyánsárga színű (ismétlődő) villogása és a hangjelzés csak a termék első alkalommal történő beállításakor tapasztalható. Amikor a hangsugárzót a tápellátáshoz csatlakoztatja, az állapotjelző fény lassan fehéren villog, majd kikapcsol. A hangsugárzó teljesen be van kapcsolva.

3. Állítsa be a hangsugárzót a Bose alkalmazás segítségével (lásd: 14. oldal).

A Bose alkalmazással a hangszugárzót az ugyanazon a wifihálózaton lévő bármely mobileszközről (például okostelefonról vagy táblagépről) beállíthatja és vezérelheti.

Az alkalmazással összeállíthatja házimozsi-rendszerét, beállíthat egy sztereópárt, konfigurálhatja az Amazon Alexát, engedélyezheti a Google Cast használatát, kezelheti a hangszugárzó beállításait, valamint tájékozódhat a Bose által közzétett frissítésekről és új funkciókról.

MEGJEGYZÉS: Ha a Bose alkalmazást már letöltötte egy másik Bose termékhez, nyissa meg a alkalmazást, és a terméklistát tartalmazó képernyőn adja hozzá a hangszugárzót.

A BOSE ALKALMAZÁS LETÖLTÉSE

1. Töltse le eszközére a Bose alkalmazást.



setup.Bose.com/lu-speaker



2. Kövesse az alkalmazás utasításait a hangszugárzó beállításához.

Amikor megkezdí a beállítást, az állapotjelző fény folyamatosan zölden világít. Amikor a hangszugárzó a wifihálózathoz csatlakozik, az állapotjelző fény lassan zölden villog.

MEGJEGYZÉSEK:

- A hangszugárzóval és a Bose Lifestyle kollekció más termékeiből házimozsi-rendszert is beállíthat (lásd: 38. oldal). Ha egyszerre több Bose terméket csatlakoztat, a zökkenőmentesebb beállítás érdekében kezdje a hangszugárzóval.
- A hangszugárzó egy másik Bose Lifestyle Ultra hangszugárzóval együtt sztereópárként is beállítható (lásd: 39. oldal).

KÜLÖNÁLLÓ HANGSUGÁRZÓ BEÁLLÍTÁSA

A Bose Lifestyle Ultra hangsugárzót csak áramforráshoz kell csatlakoztatnia, és már meg is kezdheti a használatát (lásd: 13. oldal).

HÁZIMOZI-RENDSZER BEÁLLÍTÁSA

Merüljön el kedvenc filmjeiben és tévéműsoraiban a házimozihoz felállított térhatású hangélmény révén (lásd: 38. oldal).

Az alábbi termékekből összeállíthatja saját Bose Lifestyle kollekciós házimozirendszerét:

- Bose Lifestyle Ultra hangprojektor
- Két Bose Lifestyle Ultra hangsugárzó
- (Opcionális) Bose Lifestyle Ultra mélynyomó

MEGJEGYZÉS: Bose Lifestyle kollekciós házimozirendszerének beállításához használja a Bose alkalmazást (lásd: 14. oldal). Ha egyszerre több Bose terméket csatlakoztat, a beállítás megkönnyítése érdekében kezdje a hangsugárzóval.

SZTEREÓPÁR BEÁLLÍTÁSA

Helyezkedjen el a zene középpontjában, és a különböző csatornák (bal és jobb) több hangszórhoz való beállításával (lásd: 39. oldal).

Sztereópár beállításához két Bose Lifestyle Ultra hangsugárzó szükséges.

BEKAPCSOLÁS

Amikor a hangszugárzót váltakozó áramú elektromos aljzathoz csatlakoztatja, a hangszugárzó automatikusan bekapcsol. Az állapotjelző fény lassan fehéren villog.

HÁLÓZATI KÉSZENLÉT

A hangszugárzó hálózati készenléti módba kapcsol, ha a hanglejátszás leállt, és 20 percig nem nyomott meg egyetlen gombot sem, vagy nem beszélt az Amazon Alexához vagy a Google Assistant segédet támogató készülékéhez.

- Ha az Amazon Alexát hálózati készenléti módban szeretné elérni, győződjön meg róla, hogy a hangszugárzó a Bose alkalmazással (lásd: 14. oldal) lett beállítva, az Amazon Alexa konfigurálva van a terméken (lásd: 21. oldal) és hogy a mikrofon be van kapcsolva (lásd: 32. oldal).
- A hangjával még akkor is elérheti a Google Assistant segédet támogató eszközét a hangszugárzó vezérléséhez, amikor a hangszugárzó hálózati készenléti módban van (lásd: 23. oldal).
- A készenléti mód időzítőjét a Bose alkalmazással kapcsolhatja ki. Ez az opció a Beállítások menüben található.

Belépés hálózati készenléti módba (manuálisan)

Ha a hangszugárzót manuálisan szeretné hálózati készenléti módba helyezni, érintse meg és tartsa nyomva a Művelet gombot (O) és a Halkítás gombot (—) 5 másodpercig, amíg az állapotjelző fény kétszer fehéren fel nem villan.

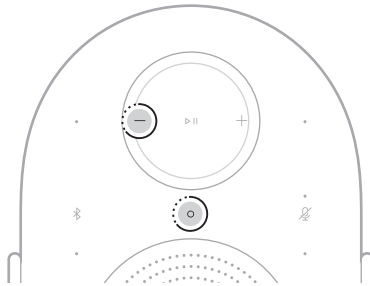

Kilépés hálózati készenléti módból

A hangszugárzó felébresztése hálózati készenléti módból:

- Koppintson a *Bluetooth* gombra (⌘), a Művelet gombra (O) vagy a Lejátszás/szünet gombra (▷||).
- Eszközével vagy a Bose alkalmazás használatával játsszon le audiót vagy folytassa a lejátszást (lásd: 14. oldal).
- Beszéljen az Amazon Alexához (lásd: 21. oldal) vagy a Google Assistant segédet támogató eszközhöz (lásd: 23. oldal).

A hangsugárzó vezérlői a hangsugárzó tetején találhatók. A vezérlők a hangsugárzó és a hangsegéd vezérléséhez, valamint a wifi- és *Bluetooth*-kapcsolatok kezeléséhez használhatók.

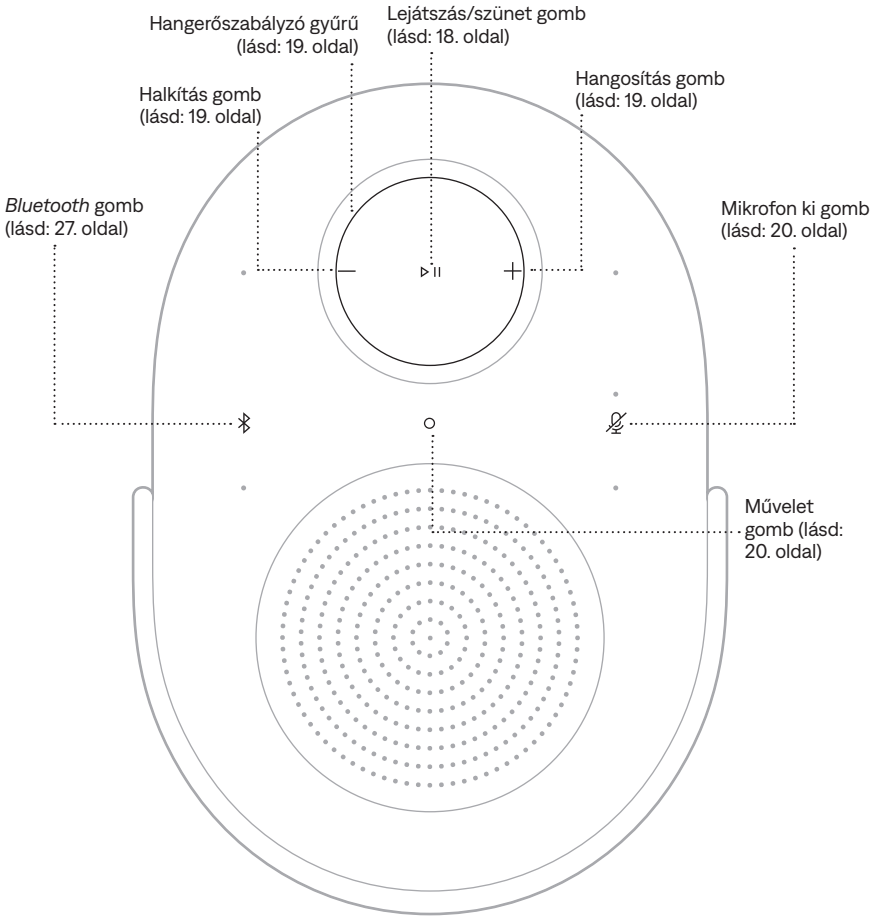

TIPP: A hangsugárzót a Bose alkalmazással is vezérelheti (lásd: 14. oldal).

MÉDIA LEJÁTSZÁSA

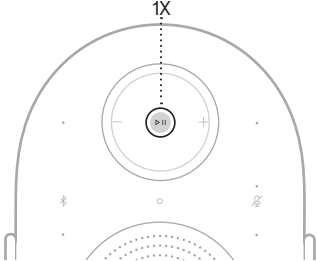
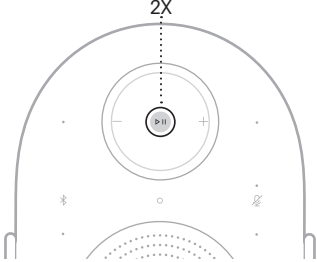
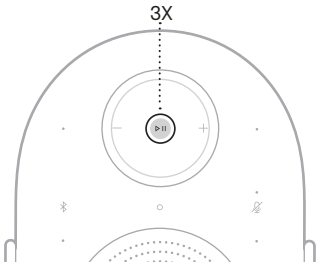
FUNKCIÓ	TEENDŐ
Lejátszás/szünet	<p>Koppintson a ▷ gombra.</p> 
Ugrás előre	<p>Koppintson kétszer a ▷ gombra.</p> 
Ugrás vissza	<p>Koppintson háromszor a ▷ gombra.</p> 

MEGJEGYZÉS: AUX-forrás használata esetén a lejátszás/szünet, előre és visszafelé ugrás nem lehetséges.

HANGERŐ

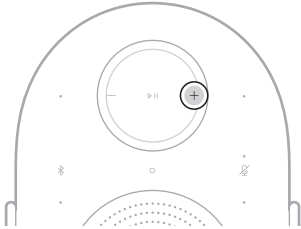
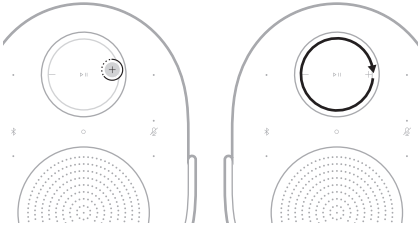
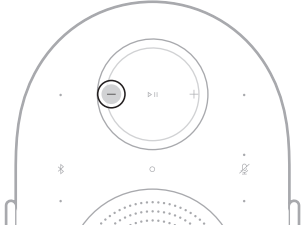
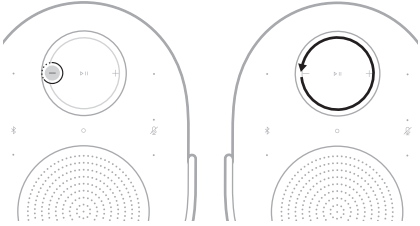
FUNKCIÓ	TEENDŐ
<p>Hangosítás</p>	<p>Koppintson a + gombra.</p> 
<p>A hangerő gyors növelése</p>	<p>Tartsa nyomva a + gombot, vagy csúsztassa az ujját az óramutató járásával megegyező irányba a hangerőszabályzó gyűrűn.</p> 
<p>Halkítás</p>	<p>Koppintson a – gombra.</p> 
<p>A hangerő gyors csökkentése</p>	<p>Tartsa nyomva a – gombot, vagy csúsztassa az ujját az óramutató járásával ellentétes irányba a hangerőszabályzó gyűrűn.</p> 

MEGJEGYZÉS: Ha elérte a maximális vagy minimális hangerőt, az állapotjelző fény kétszer fehéren felvillan, és egy hangjelzést fog hallani.

HANGSEGÉD

Az Amazon Alexa vezérléséhez a Művelet gomb (O) használható (lásd: 22. oldal). A mikrofon kikapcsolásához használja a Mikrofon ki gombot (⊘) (lásd: 22. oldal).

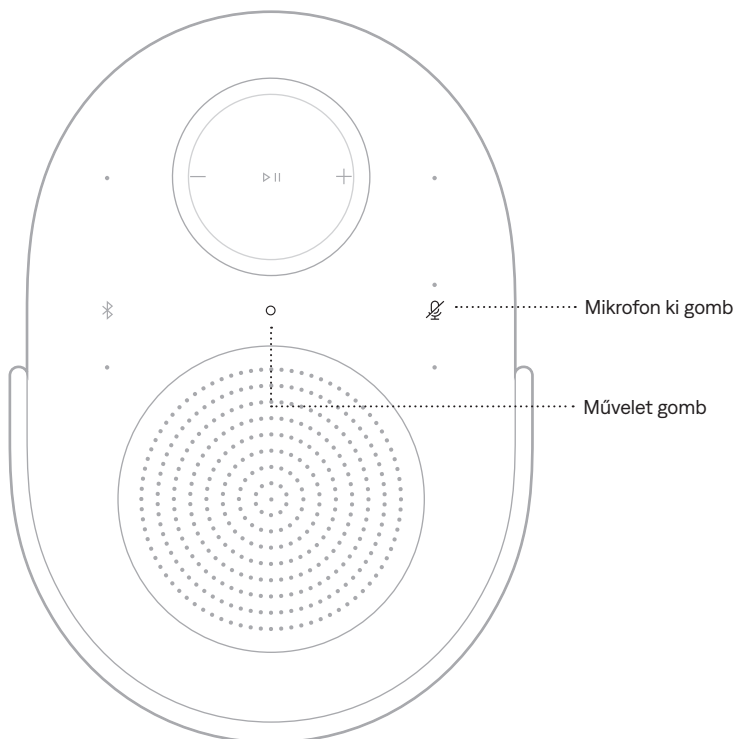

TIPP: Az Amazon Alexát a hangjával is vezérelheti (lásd: 21. oldal).

A HANG BEÁLLÍTÁSA

A mély- és magashangszint, a középcsatorna és a magas frekvenciájú csatorna beállításához használja a Bose alkalmazást (lásd: 14. oldal). Ezeket az opciókat a termék vezérlőképernyőjéről érheti el.

AZ AMAZON ALEXA ELÉRÉSE

Ha a hangszugárzó rendelkezik Alexával, megkönnyítheti életét, hiszen hangjával vezérelheti a zenéit és még sok minden mást. Alexa használata egyszerű, mindössze egy kérdést kell feltenni. Csak kérje meg, és Alexa lejátssza a kedvenc számát, a következő zeneszámmra ugrik, módosítja a hangerőt, felolvassa a híreket és még sok minden mást elvégez. A hangszugárzó Alexájával minden eddiginél könnyebben vezérelheti intelligens otthonát, mindössze a hangjának segítségével.

Alexa képességeiről bővebben a következő oldalon olvashat:

<https://www.amazon.com/alexaonbose>

Az Amazon Alexát a Bose alkalmazással állíthatja be a hangszugárzón. Ez az opció a Beállítások menüben található.

MEGJEGYZÉSEK:

- Alexa nem áll rendelkezésre minden nyelven és országban. Alexa funkciója és működése területenként eltérő lehet.
- Alexa beállítása során ügyeljen arra, hogy ugyanazt a hangszolgáltatási fiókot használja, mint amit a Bose alkalmazásban használt.
- Ha otthonában több Bose termékkel is rendelkezik, a hangsegéd zavarmentes használata érdekében a Bose azt javasolja, hogy az összes Bose termékhez ugyanaz a személy állítsa be az Alexát saját Bose- és Amazon-fiókjának használatával.

Használja a hangját

A mondatot kezdje az „Alexa” szóval, majd folytassa a következőkkel:

PRÓBÁLJA KI A KÖVETKEZŐKET	PÉLDAMONDATOK
Beszéljen Alexához	Help me get started (Hogy kezdjek hozzá?)
Audió lejátszása	Play rock music. (Játssz le rock zenét.) MEGJEGYZÉS: Alapértelmezett zenei szolgáltatásként az Amazon Music van beállítva. Az alapértelmezett zenei szolgáltatás módosításához használja az Alexa alkalmazást.
Hang szüneteltetése	Pause (Szüneteltesd a lejátszást.)
Hangerő szabályozása	Turn the volume up. (Növeld a hangerőt.)
Ugrás a következő számra	Skip this song. (Ugord át ezt a számot.)
Lejátszás adott hangszolgáltatásból	Play NPR on Spotify. (Játssz le NPR-t a Spotify-ból.) MEGJEGYZÉS: Az Amazon Alexa nem támogatja az összes hangszolgáltatást.

PRÓBÁLJA KI A KÖVETKEZŐKET	PÉLDAMONDATOK
Válassza ki, melyik hangszugárzót használja	Play jazz in the Kitchen (Játsz jazz zenét a konyhában) MEGJEGYZÉS: A hangszugárzóhoz a Bose alkalmazásban társított nevet kell kimondania. Ha több hangszugárzó ugyanazzal a névvel rendelkezik, használja az Alexa alkalmazásban hozzárendelt nevet, vagy módosítsa a Bose alkalmazásban megadott nevet.
Időzítő beállítása	Set a 2 minute plank timer. (Állíts be egy 2 perces alkartámasz-időzítőt.)
További képességek felfedezése	What are your skills? (Mit tudsz még?)
Alexa leállítása	Stop. (Leállítás.)

Használja a hangszugárzó vezérlőit

Az Amazon Alexa vezérléséhez a Művelet gomb (○) használható. A mikrofon kikapcsolásához használja a Mikrofon ki gombot (⊗). Ezek a hangszugárzó tetején találhatók.

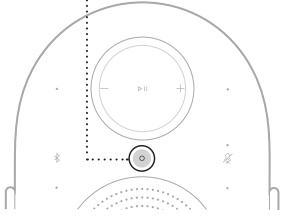
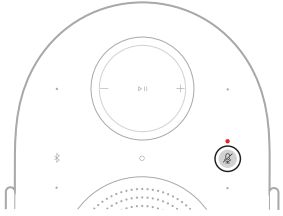
PRÓBÁLJA KI A KÖVETKEZŐKET	TEENDŐ	
Beszéljen Alexához	Koppintson a ○ ikonra, majd mondja el a kérését. Néhány példa arra, amit kipróbálhat: https://www.amazon.com/alexaonbose	
Ébresztők és alvásidőzítők leállítása	Koppintson a ○ ikonra.	
Alexa leállítása	Koppintson a ○ ikonra.	
A mikrofon be-/kikapcsolása	Koppintson a ⊗ ikonra. MEGJEGYZÉS: Amikor a mikrofon ki van kapcsolva, a Mikrofon ki jelzőfény folyamatos piros színnel világít, és Alexa nem érhető el.	

A GOOGLE ASSISTANT ELÉRÉSE

A hangsugárzó kompatibilis egy olyan, Google Assistant alkalmazást támogató készülékkel, amely az Ön hálózatához csatlakozik. Vezérelje a hangsugárzót a hangjával. Csak kérje meg a Google Assistant segédet.

Kezdje az „OK Google” szavakkal, majd mondja el a kérését, és az érintett < hangsugárzó nevét>. Például megpróbálhatja lejátszani a kedvenc zenéjét. Mondja azt, hogy „OK Google, play My Workout playlist on Family Room” (OK, Google, játszd le az Edzés lejátszási listámat a nappaliban).

MEGJEGYZÉSEK:

- Google Assistant alkalmazást támogató eszköz szükséges.
- A hangvezérlés alapértelmezés szerint ki van kapcsolva. A hangvezérlés beállításához a Bose alkalmazásban engedélyezze és állítsa be a Google Cast használatát a Google Assistant segédet támogató készülékén. Ezeket a lehetőségeket a Beállítások menüben találja.
- A hangsugárzóhoz a Bose alkalmazásban társított nevet kell kimondania. Ha több hangsugárzó is rendelkezik ugyanazzal a névvel, használja a Google Assistant alkalmazásban hozzárendelt nevet, vagy módosítsa a Bose alkalmazásban megadott nevet.
- A Google Assistant nem érhető el minden nyelven és országban.
- Ha további információkat szeretne kapni arról, hogy mire használhatja a Google Assistant eszközt, látogasson el a következő címre:
<https://support.google.com/assistant>

A hangsugárzó a Google Casttal is használható. A Google Cast használatával egyszerűen lejátszhatja az audiót a támogatott alkalmazásokról a Cast gomb megérintésével.

MEGJEGYZÉSEK:

- A Google Cast használatához wifikapcsolat szükséges.
- A Google Cast alapértelmezés szerint ki van kapcsolva. A Google Cast engedélyezését a Bose alkalmazásban végezheti el. Ez az opció a Beállítások menüben található.
- A támogatott alkalmazások listája rendszeresen új alkalmazásokkal bővül.

A telefon mint távvezérlő

- Az ismert és kedvelt alkalmazásokban egyszerűen csak érintse meg a Cast (Átjátszás) gombot. Nincs szükség új bejelentkezésre vagy letöltésekre.
- A telefonjával kereshet, zenét játszhat le, a lejátszást szüneteltetheti és módosíthatja a hangerőt, bárhol is legyen az otthonában.
- A lejátszás alatt továbbra is használhatja a telefonját más célokra – végiggörgethet a közösségi médiában, üzenetet küldhet, sőt, még hívásokat is fogadhat.
- A Cast funkciót támogató hangsugárzókkal a többhelyiségű átjátszás révén otthona minden részében élvezheti a zenét.

Korlátlan szórakozás, amikor csak szeretné

- Több száz alkalmazással működik, és ezek köre folyamatosan új alkalmazásokkal bővül.
- Válasszon a Pandora, a Spotify, a YouTube Music és más népszerű zenei szolgáltatók többmilliónyi dalából.

A hangsugárzó képes AirPlay 2-audió lejátszására, ami lehetővé teszi, hogy Apple-eszközéről egyszerűen játszhasson le zenét ezen a hangsugárzón vagy több más hangsugárzón.

MEGJEGYZÉSEK:

- Az AirPlay 2 használatához az iOS 14.1-es vagy újabb verzióját futtató Apple-eszközre van szükség.
- Az Apple eszköznek és a hangszórónak ugyanahhoz a wifihálózathoz kell kapcsolódnia.
- Az AirPlayvel kapcsolatban további tudnivalókat a következő címen talál: <https://www.apple.com/airplay>

AUDIÓ VALÓS IDEJŰ LEJÁTSZÁSA A CONTROL CENTERBŐL

1. Az Apple eszközén nyissa meg a Control Centre vezérlőközpontot.
2. Koppintson a képernyő jobb felső sarkában lévő hangkártyára, és tartsa lenyomva, majd koppintson az AirPlay ikonjára (📶).
3. Válassza ki a hangsugárzóját.

AUDIÓ VALÓS IDEJŰ LEJÁTSZÁSA EGY ALKALMAZÁSBÓL

1. Nyissa meg a zenei alkalmazást (például Apple Music), és válassza ki a meghallgatni kívánt számot.
2. Koppintson az 📶 ikonra.
3. Válassza ki a hangsugárzóját.

Használja telefonját, táblagépét vagy számítógépét a Spotify távirányítójaként. További tudnivalókért látogasson el a spotify.com/connect címre.

ESZKÖZ CSATLAKOZTATÁSA

1. Koppintson a *Bluetooth* gombra (Ⓜ).

Az állapotjelző fény lassan kéken villog, és egy hangjelzést fog hallani.

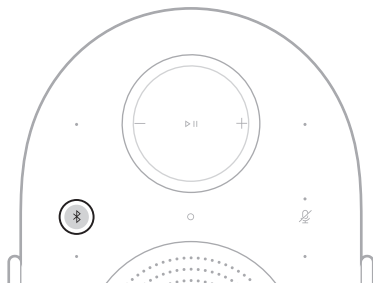

2. Nyissa meg az eszközén a *Bluetooth*-beállításokat.
3. Válassza ki a hangsugárzót az elérhető termékek listájáról.

MEGJEGYZÉS: Keresse meg azt a nevet, amelyet a Bose alkalmazásban adott a hangsugárzónak. Ha a hangsugárzónak nem adott nevet, annak alapértelmezett neve fog megjelenni.



A hangsugárzó megjelenik a csatlakoztatott termékek listáján. Az állapotjelző fény 5 másodpercig folyamatos fénnel kéken világít (lásd: 31. oldal), és egy hangjelzést fog hallani.

MEGJEGYZÉS: Győződjön meg róla, hogy a *Bluetooth*-kapcsolat engedélyezett az eszközén.

ESZKÖZÖK LEVÁLASZTÁSA

Eszközök leválasztásához használja a Bose alkalmazást.

TIPP: Az eszközén található *Bluetooth*-beállításokat is használhatja. Ha letiltja a *Bluetooth* funkciót, a hangsugárzó és minden más *Bluetooth* használatával csatlakozó termék kapcsolata is megszűnik.

ESZKÖZ ÚJBÓLI CSATLAKOZTATÁSA

Koppintson a *Bluetooth* gombra (⌘).

A hangsugárzó megpróbál újból kapcsolódni az utoljára csatlakoztatott eszközhöz.

MEGJEGYZÉSEK:

- Győződjön meg róla, hogy a *Bluetooth* engedélyezett az eszközén.
- Az eszköznek legfeljebb 9 méterre, bekapcsolva kell lennie.

TOVÁBBI ESZKÖZ CSATLAKOZTATÁSA

A hangsugárzó eszközlisztájában legfeljebb nyolc eszközt tárolhat.

MEGJEGYZÉS:

- Győződjön meg róla, hogy a *Bluetooth* engedélyezett az eszközén.
 - Egyszerre csak egy eszköztől lehet zenét lejátszani.
1. Érintse meg és tartsa nyomva 5 másodpercig a *Bluetooth* gombot (⌘), amíg az állapotjelző fény lassan kéken nem villog, és meg nem hall egy hangjelzést.

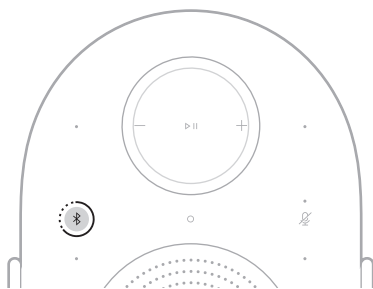

2. Az eszközén válassza ki a hangsugárzót az elérhető termékek listájáról.

A hangsugárzó megjelenik a csatlakoztatott termékek listáján. Az állapotjelző fény 5 másodpercig folyamatos fénnel kéken világít (lásd: 31. oldal).

HANGSUGÁRZÓ ESZKÖZLISTÁJÁNAK TÖRLÉSE

1. Érintse meg és tartsa nyomva 10 másodpercig a *Bluetooth* gombot (Ⓜ), amíg az állapotjelző fény kétszer fehéren fel nem villan, és meg nem hall egy hangjelzést.

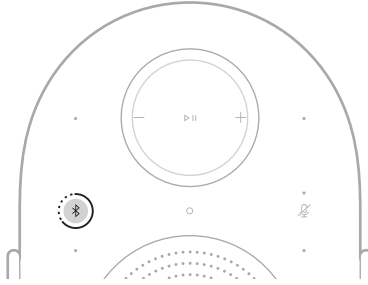

2. Törölje a hangsugárzót eszközének *Bluetooth*-beállításából.

Az összes eszköz törlődik. A hangsugárzó készen áll a csatlakoztatásra (lásd: 27. oldal).

Az állapotjelző fény a hangsugárzó elején található, és a hangsugárzó állapotát jelzi.

MEGJEGYZÉS: Amikor a hangsugárzó sikeresen végrehajtott egy utasítást, az állapotjelző fény kétszer fehéren felvillan.



TÁPELLÁTÁS ÁLLAPOTA

A hangsugárzó tápellátási állapotát jelzi.

ÁLLAPOTJELZŐ FÉNY	RENDSZERÁLLAPOT
Lassú fehér, kék, zöld, piros, sárga, lila és borostyánsárga (ismétlődő) villogás	Bekapcsolás folyamatban, készen áll a beállításra MEGJEGYZÉS: Csak az első alkalommal történő termékbeállításakor észlelhető.
Lassú fehér villogás	Bekapcsolás folyamatban

A WIFI ÁLLAPOTA

A hangsugárzó wifikapcsolatának állapotát jelzi.

ÁLLAPOTJELZŐ FÉNY	RENDSZERÁLLAPOT
Folyamatos zöld	Készen áll a wifihálózathoz kapcsolódásra
Lassú zöld villogás	Wifihálózathoz kapcsolódás folyamatban

BLUETOOTH-ÁLLAPOT

Az eszközök *Bluetooth*-kapcsolatainak állapotát mutatja.

ÁLLAPOTJELZŐ FÉNY	RENDSZERÁLLAPOT
Lassú kék villogás	Készen áll az eszközhöz kapcsolódáshoz
Gyors kék villogás	Eszközhöz csatlakozás folyamatban
Folyamatos kék (5 másodperc)	Eszközhöz csatlakoztatva

FRISSÍTÉSI ÉS HIBAÁLLAPOTOK

A szoftverfrissítések állapotát és a hibariasztásokat jelzi.

ÁLLAPOTJELZŐ FÉNY	RENDSZERÁLLAPOT
Lassú fehér villogás	Hangsugárzó frissítése folyamatban
Lassú borostyánsárga villogás	A hangsugárzó gyári beállításainak visszaállítása
Gyors borostyánsárga villogás	Megszakadt a wifikapcsolat
Gyors fehér és borostyánsárga villogás (ismétlődő)	Aérés ideiglenesen nem érhető el. Próbálja meg később
Lassú borostyánsárga villogás	Forráshiba
Gyors piros villogás	Hiba. Hívja a Bose ügyfélszolgálatát

AZ AMAZON ALEXA ÁLLAPOTA

Az Amazon Alexa állapotát jelzi.

ÁLLAPOTJELZŐ FÉNY	RENDSZERÁLLAPOT
Ki	Az Amazon Alexa tétlen állapotban van
Folyamatos ciánkék	Az Amazon Alexa hallgatja a kérést
Gyors ciánkék és kék villogás	Az Amazon Alexa gondolkodik
Lassú ciánkék és kék villogás	Az Amazon Alexa beszél
Villogó sárga	Értesítés vagy üzenet az Amazontól
Kék villogás kétszer, majd ciánkék villogás kétszer	Riasztás (időzítő, ébresztő vagy emlékeztető) az Amazon Alexától
Gyors zöld villogás	Hívás fogadása
Négyszer felvillanó zöld fény	Hívás kezdeményezése
Lassú zöld villogás	Hívásban MEGJEGYZÉS: Amikor a hívás véget ér, az állapotjelző fény elsötétül.
Háromszor pirosan felvillan	Hiba

Mikrofon ki jelzőfény

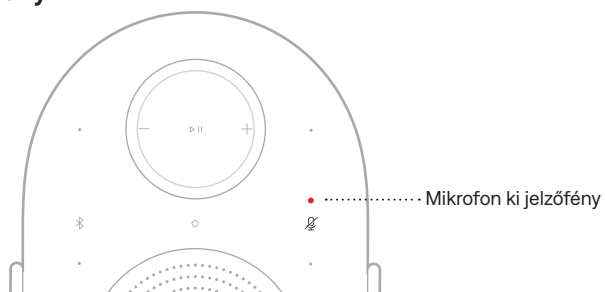

JELZŐFÉNY MŰKÖDÉSE

RENDSZERÁLLAPOT

Pirosan világít

A mikrofon ki van kapcsolva

AUDIOKÁBEL CSATLAKOZTATÁSA

Okostelefont, táblagépet, számítógépet és más típusú eszközöket 3,5 mm-es audiokábelrel csatlakoztathat (nem tartozék) a hangsugárzóhoz.

1. A (külön beszerzendő) 3,5 mm-es audiokábel egyik végét csatlakoztassa az eszköz csatlakozójához.
2. A 3,5 mm-es audiokábel másik végét csatlakoztassa a hangsugárzó hátoldalán található AUX feliratú csatlakozóhoz.

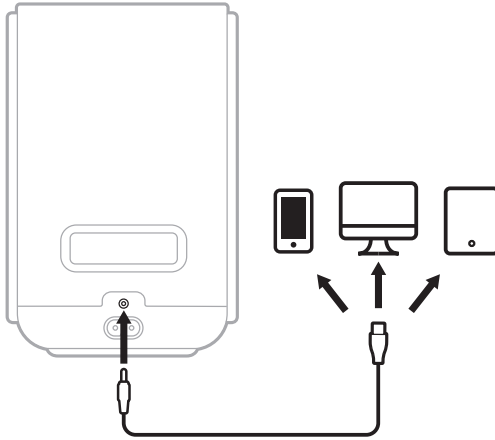

3. Érintse meg és tartsa nyomva a Lejátszás/szünet gombot >|| 2 másodpercig a vezetékcsatlakozatra váltáshoz.

Az állapotjelző fény kétszer fehéren felvillan, és egy hangjelzést fog hallani.

ÁTVÁLTÁS VEZETÉKES KAPCSOLATRA

Az AUX port segítségével gyorsan és egyszerűen válthat a wifin vagy *Bluetooth*-on keresztül csatlakoztatott forrásról vezetékes kapcsolatra.

1. Érintse meg és tartsa nyomva 2 másodpercig a Lejátszás/szünet gombot (▷||), amíg az állapotjelző fény kétszer fehéren fel nem villan, és meg nem hall egy hangjelzést.

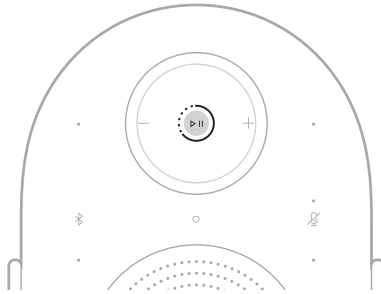

2. Játsszon le audiót a vezetékkel csatlakozó forrásról.

MEGJEGYZÉS: Ha szeretne visszaváltani, érintse meg és tartsa nyomva 2 másodpercig a Lejátszás/szünet gombot (▷||), amíg az állapotjelző fény kétszer fehéren fel nem villan, vagy állítsa le az audiót a vezetékes forrásra. Játsszon le audiót a wifin vagy *Bluetooth*-on keresztül csatlakozó forrásról.

CSATLAKOZÁS MÁSIK WIFIHÁLÓZATHOZ

Ha a hálózat neve vagy jelszava megváltozott, vagy szeretné módosítani a hálózatot, vagy másikat hozzáadni, csatlakozzon egy másik hálózathoz.

1. Érintse meg és tartsa lenyomva a *Bluetooth* (📶) és a Halkítás (—) gombot 5 másodpercig, amíg az állapotjelző fény kétszer fehéren fel nem villan.

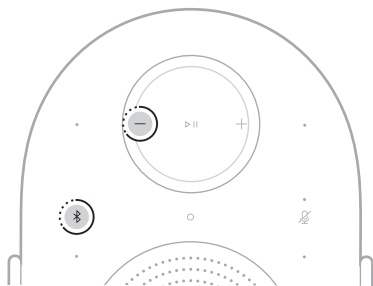

Az állapotjelző fény folyamatos zöld fénnel világít. A hangsugárzó készen áll a wifihálózathoz kapcsolódásra.

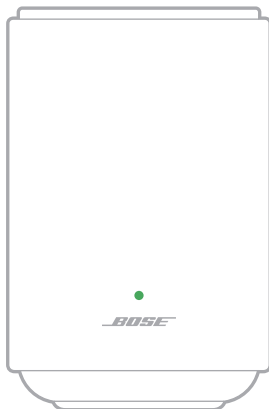

2. Az eszközén nyissa meg a wifibeállításokat.
3. Válassza a **Bose LS Ultra hangsugárzó** opciót.

MEGJEGYZÉS: Keresse meg azt a nevet, amelyet a Bose alkalmazásban adott a hangsugárzónak. Ha a hangsugárzónak nem adott nevet, annak alapértelmezett neve fog megjelenni.

4. Nyissa meg a Bose alkalmazást és kövesse az utasításokat.

MEGJEGYZÉS: Ha az alkalmazás nem szólítja fel a beállítás elvégzésére, lépjen a terméklista képernyőjére, és adja hozzá a hangsugárzót.

A WIFI FUNKCIÓ ENGEDÉLYEZÉSE/LETILTÁSA

Érintse meg és tartsa lenyomva a *Bluetooth* (⌘) és a *Lejátszás/szünet* (▶||) gombot 5 másodpercig, amíg az állapotjelző fény kétszer fehéren fel nem villan.

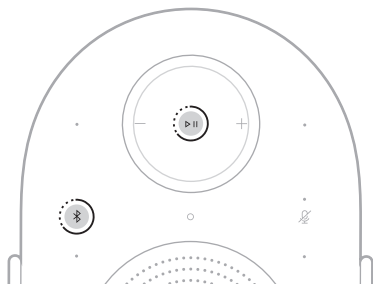

A Bose Lifestyle kollekció termékei zökkenőmentesen integrálhatók, hogy együttesen egyetlen, személyes élményt teremtenek.

Házimozi-rendszer kiépítésével térbeli hangélményt teremthet, és elmerülhet kedvenc filmjeiben és tévéműsoraiban. A Bose Lifestyle kollekciós házimozi-rendszer összeállításához használja a Bose alkalmazást (lásd: 14. oldal).

ELŐNYÖK

- **Hangminőség:** Megteremtheti a szoba hangulatát, vagy transzformatív élményt alakíthat ki gazdag, erőteljes és magával ragadó hangzással.
- **Egyszerűség:** Hozzáférhet az otthona dekorációjához jól illeszkedő különféle hanganyagokhoz.
- **Rugalmasság:** Rugalmasan vezérelhető, így azt játszhatja le, amit és ahogy szeretne – azonnal.

KOMPATIBILIS TERMÉKEK

Az alábbi termékekből állíthatja össze Bose Lifestyle kollekciós házimozi-rendszerét:

- Bose Lifestyle Ultra hangprojektor: support.bose.com/lu-soundbar
- Két Bose Lifestyle Ultra hangsugárzó: support.bose.com/lu-speaker
- (Opcionális) Bose Lifestyle Ultra mélynyomó: support.bose.com/lu-subwoofer

MEGJEGYZÉSEK:

- Minden terméknek szerepelnie kell a Bose alkalmazásban, és ugyanahhoz a wifihálózathoz kell csatlakoznia.
- A házimozi-rendszer médialejátszását és hangerejét a termékvezérlők, a Bose alkalmazás vagy egy zenei szolgáltatás segítségével szabályozhatja.
- Amikor a Bose Lifestyle Ultra hangsugárzóval állít össze házimozi-rendszert, két hangsugárzóra van szüksége a bal és jobb oldali hangsugárzóból álló pár létrehozásához.
- A Bose Lifestyle kollekció más termékeivel kapcsolatos további információért tekintse meg az adott termék kezelői útmutatóját.

A Bose Lifestyle kollekció termékei zökkenőmentesen integrálhatók, hogy együttesen magasabb szintű hallgatási élményt teremtsenek.

Ha beállít egy sztereópárt, elmerülhet kedvenc dalaiban, és egyenesen egy koncert tömegében találhatja magát. A sztereópár beállításához használja a Bose alkalmazást (lásd: 14. oldal).

ELŐNYÖK

- **Hangminőség:** Átformáló élményt teremhet az Önt körülvevő hangsugárzók között áramló hanggal.
- **Egyszerűség:** Hozzáférhet a telefonjával és más eszközeivel is könnyedén használható hanganyagokhoz.
- **Rugalmasság:** Rugalmasan vezérelhető, így azt játszhatja le, amit és ahogy szeretne – azonnal.

KOMPATIBILIS TERMÉKEK

Bose Lifestyle kollekciós sztereópár beállításához két Bose Lifestyle Ultra hangsugárzó szükséges.

Látogasson el a következő címre: support.bose.com/lu-speaker

MEGJEGYZÉSEK:

- Minden terméknek szerepelnie kell a Bose alkalmazásban, és ugyanahhoz a wifihálózathoz kell csatlakoznia.
- A sztereópár médialejátszását és hangerejét a termékvezérlők, a Bose alkalmazás vagy egy zenei szolgáltatás segítségével szabályozhatja.
- Sztereópár beállításához két Bose Lifestyle Ultra hangsugárzó szükséges a pár bal és jobb oldali elemének beállításához.

A GYÁRI SZÁM ÉS A MEGFELELŐSÉGI JELÖLÉSEK HELYE

A gyári szám a hangsugárzó alján, a gumitalp alatt található. Fogja meg a gumitalp jobb oldalát, és óvatosan emelje fel, amíg az információ láthatóvá nem válik. A megfelelőségi jelölések a hangsugárzó alján találhatók.

A HANGSUGÁRZÓ FRISSÍTÉSE

Miután a Bose alkalmazásban elvégezte a beállítási folyamatot, és a hangsugárzót a wifihálózathoz csatlakoztatta, a hangsugárzó automatikusan frissül.

Manuális frissítéshez érintse meg és tartsa lenyomva a Művelet (○) és a Lejátszás/szünet (▶||) gombot 5 másodpercig, amíg az állapotjelző fény kétszer fehéren fel nem villan.

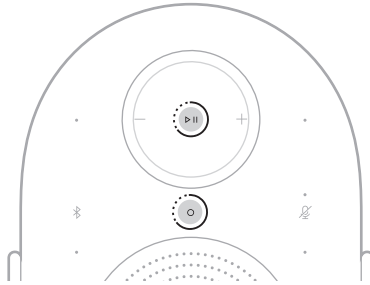

Ha van elérhető frissítés, megkezdődik a szoftverfrissítés, és az állapotjelző fény lassan fehéren villog. Amikor a frissítés befejeződött, a hangsugárzó újraindul.

A HANGSUGÁRZÓ TISZTÍTÁSA

Törölje le a hangsugárzó külső felületét egy puha, száraz ruhával. A foltok eltávolításához használjon egy puha, nedves ruhával.

MEGJEGYZÉS: A tisztítás során a hangsugárzó vezérlői véletlenül aktiválódhatnak.

FIGYELMEZTETÉS:

- Ügyeljen arra, hogy NE kerülhessen folyadék a hangsugárzó nyílásaiba, illetve a hangsugárzóra.
- NE fújjon levegőt a hangsugárzóba.
- NE használjon spray-t a hangsugárzó közelében.
- NE használjon semmilyen oldószert, vegyi anyagot vagy alkoholt, ammóniát vagy súrolószert tartalmazó tisztítószeret.
- Ügyeljen arra, hogy NE essen semmi a mélynyomó nyílásaiba.

CSEREALKATRÉSZEK ÉS TARTOZÉKOK

A cserealkatrészek vagy tartozékok a Bose ügyfélszolgálatán keresztül rendelhetők meg.

Látogasson el a következő címre: support.Bose.com/lu-speaker

KORLÁTOZOTT GARANCIA

A hangsugárzóra korlátozott garancia vonatkozik. A korlátozott garancia részleteit a global.Bose.com/Warranty címen olvashatja.

A termék regisztrálására vonatkozó tudnivalókat a global.Bose.com/ProductRegistration címen találja. A regisztráció elmulasztása nem befolyásolja a korlátozott garanciára való jogosultságát.

ELŐSZÖR PRÓBÁLKOZZON EZEKKEK A MEGOLDÁSOKKAL

Ha a hangszugárzóval kapcsolatban problémákat észlel, győződjön meg a következőkről:

- A hangszugárzó biztonságosan csatlakozik egy élő (váltakozó áramú) elektromos hálózati aljzathoz (lásd: 16. oldal).
- Az összes kábel biztonságosan van csatlakoztatva.
- A megfelelő forráseszköz van kiválasztva (lásd: 35. oldal).

Ha a wifihálózathoz vagy a *Bluetooth*-eszközhöz csatlakozás során problémákba ütközik, a gyakori megoldásokat tartalmazó alábbi táblázatból válassza ki a megfelelőt.

JELENSÉG	MEGOLDÁS
A hangszugárzó nem kapcsolódik a wifihálózathoz	<p>A Bose alkalmazásban válassza ki a megfelelő hálózatnevet, majd írja be a hálózati jelszót.</p> <p>A hangszugárzót és az eszközt ugyanahhoz a wifihálózathoz kell csatlakoztatni.</p> <p>Ha módosultak a hálózati információk, lásd: 36. oldal.</p> <p>Engedélyezze a wifi használatát azon a készüléken, amelyet a beállításához használ.</p> <p>Zárja be az eszközön futó többi alkalmazást.</p> <p>Ha az útválasztó a 2,4 GHz-es és az 5 GHz-es sávot is támogatja, az eszközt és a hangszugárzót ugyanahhoz a sávhoz kell csatlakoztatni.</p> <p>MEGJEGYZÉS: Az egyes sávokhoz egyedi nevet rendeljen, hogy könnyebb legyen a megfelelő sávhoz csatlakozni.</p> <p>Állítsa alaphelyzetbe az útválasztót.</p> <p>Távolítsa el a készülékről a Bose alkalmazást. Húzza ki a tápkábelt, várjon 30 másodpercet, majd biztonságosan dugja be ismét egy élő (váltakozó áramú) elektromos aljzatba. Töltse le az alkalmazást, és kezdje elölről a beállítást.</p>
A hangszugárzó nem csatlakozik a Bluetooth-eszközhöz	<p>Az eszközén kapcsolja ki, majd be a <i>Bluetooth</i> funkciót. Távolítsa el a hangszugárzót a <i>Bluetooth</i> menüből. Csatlakoztassa ismét.</p> <p>Csatlakoztasson egy másik eszközt (lásd: 27. oldal).</p> <p>Győződjön meg róla, hogy kompatibilis <i>Bluetooth</i>-eszközt használ.</p> <p>Távolítsa el a hangszugárzót az eszköz <i>Bluetooth</i>-eszközlistájáról, majd csatlakoztassa újra (lásd: 28. oldal).</p> <p>Törölje a hangszugárzó eszközlistájának tartalmát (lásd: 29. oldal).</p>

TOVÁBBI MEGOLDÁSOK

Ha nem sikerült megoldania a problémát, a Bose alkalmazásban is elérheti a hibaelhárítást, illetve cikkeket, videókat és egyéb forrásokat talál a következő címen: support.Bose.com/lu-speaker-og.

Ha a problémát nem tudja megoldani, forduljon a Bose ügyfélszolgálatához.

Látogasson el a következő címre: worldwide.Bose.com/contact.

A HANGSUGÁRZÓ ALAPHELYZETBE ÁLLÍTÁSA

Ha a hangsugárzó nem reagál, állítsa alaphelyzetbe.

MEGJEGYZÉS: A hangsugárzó alaphelyzetbe állítása visszaállítja a termék vezérlőit. Az eszközbeállítások nem törlődnek.

Húzza ki a hangsugárzó tápkábelét a váltóáramú elektromos aljzattól, várjon 30 másodpercet, majd dugja be ismét az aljzatba (lásd: 13. oldal).

A hangsugárzó bekapcsol, az állapotjelző fény lassan fehéren villog, majd kialszik. A visszaállítás befejeződött.

A HANGSUGÁRZÓ VISSZAÁLLÍTÁSA A GYÁRI ALAPÉRTÉKEKRE

A gyári beállítások visszaállítása töröl minden forrás-, audio- és hálózati beállítást a hangsugárzóról, és visszaállítja a hangsugárzó alapértelmezett beállításait.

MEGJEGYZÉS: A gyári alapértékek visszaállítása leválasztja a hangsugárzóhoz vezeték nélkül csatlakoztatott összes Bose Lifestyle kollekciós terméket.

1. A Bose alkalmazásban távolítsa el a hangsugárzót a Bose-fiókjából.
2. Érintse meg és tartsa lenyomva a Lejátszás/szünet (▶||) és a Halkítás (—) gombot 10 másodpercig, amíg az állapotjelző fény el nem kezd lassan borostyánsárgán villogni.

MEGJEGYZÉS: Az állapotjelző fény folyamatosan fehéren világít, majd lassan borostyánsárgán villog.

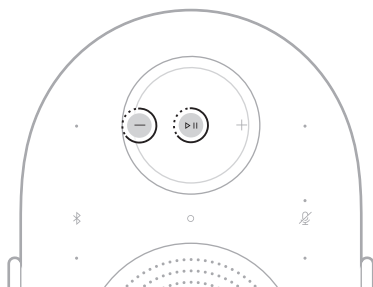

A gyári visszaállítás befejeződött. A hangsugárzó újraindul, és készen áll a csatlakoztatásra.

3. Állítsa be a hangsugárzót a Bose alkalmazás segítségével (lásd: 14. oldal).

Les og ta vare på alle sikkerhets- og bruksinstruksjoner.

Samsvarserklæringer finner du på www.Bose.com/compliance

CE Bose Corporation erklærer hermed at dette produktet oppfyller grunnleggende krav og andre relevante bestemmelser i direktiv 2014/53/EU og alle andre relevante krav i EU-direktiver.

Viktige sikkerhetsinstruksjoner

Ikke bruk apparatet i eller nær vann.

Rengjør bare med en ren klut.

Ikke blokker noen av ventilasjonsåpningene. Plasseres i henhold til produsentens instruksjoner.

Bruk bare tilbehør og utstyr som er spesifisert av produsenten.

Overlat all service til kvalifisert personell. Service er nødvendig når apparatet ikke fungerer som det skal, eller har blitt fysisk skadet.

ADVARSLER/FORHOLDSREGLER

- Instruksjoner for trygg installasjon: Påse at føttene under produktet er rene og fri for rusk. Plasser produktet på en ren, støvfri, stabil, flat og vannrett overflate. Alle føttene må være i kontakt med overflaten, slik at den står støtt. Vær oppmerksom på potensielle farer, da lydvinger kan føre til at produktet flytter på seg. Ikke plasser over sitteplasser eller områder med personer.
- For å redusere risikoen for brann eller elektrisk støt må du IKKE utsette apparatet for regn, drypp, sprut eller fuktighet, og du må ikke plassere gjenstander fylt med væske, for eksempel vaser, på eller i nærheten av apparatet.
- Hold produktet borte fra åpen ild og varmekilder. IKKE plasser kilder til åpen flamme, for eksempel tente stearinlys, på eller nær produktet.
- IKKE utfør uautoriserte endringer på produktet.
- IKKE bruk apparatet i kjøretøy eller båter.
- Hvis støpselet eller koblingen på apparatet brukes til å koble fra enheten, må frakoblingsenhet være lett tilgjengelig.



仅适用于海拔 2000m 以下地区安全使用
Må bare brukes under 2 000 meters høyde.

- Bruk bare følgende deler for å montere produktet: Bose Lifestyle veggbrakett og Bose Lifestyle gulvstativ.
- Må ikke plasseres eller installeres i nærheten av en varmekilde, for eksempel peis, radiator, varmeapparat, komfyr eller andre apparater (herunder forsterkere) som produserer varme.
- Produktet må ikke monteres på steder hvor det kan oppstå kondens.
- Produktet skal ikke brukes av barn.
- Produktetiketten er plassert på undersiden av produktet.

ADVARSEL: Ikke utsett produktet eller monteringskomponentene for kjemiske stoffer som ikke er spesifisert av Bose, inkludert, men ikke begrenset til, smøremidler, rengjøringsmidler, kontaktspray eller hydrokarbonbaserte løsemidler. Eksponering for slike stoffer kan føre til svekkelse av plastmaterialet, som kan føre til sprekker som igjen fører til fare for fall.

MERKNAD: Tester av utstyret viser at det overholder grenseverdiene for digitalt utstyr av klasse B, som beskrevet i del 15 av FCC-regelverket. Disse grenseverdiene er beregnet på å sikre rimelig beskyttelse mot skadelige radioforstyrrelser ved montering i boligmiljø. Utstyret genererer, bruker og kan avgis radiofrekvensenergi. Hvis det ikke monteres og brukes i overensstemmelse med instruksjonene, kan det forårsake skadelig forstyrrelse av radiokommunikasjon. Det kan likevel ikke garanteres at slik forstyrrelse ikke vil kunne oppstå ved en gitt montering. Dersom utstyret skulle forårsake skadelig forstyrrelse for radio- eller TV-utstyr, noe som kan avgjøres ved å slå det av og på igjen, er det følgende noen av de tiltakene brukeren kan forsøke:

- Flytt eller snu mottakerproduktet eller antennen.
- Øk avstanden mellom utstyret og radio- eller TV-utstyret.
- Koble utstyret til en annen strømkrets enn den radio- eller TV-utstyret er koblet til.
- Søk hjelp hos forhandleren eller en erfaren radio- eller TV-installatør.

Endringer eller modifikasjoner som ikke er uttrykkelig godkjent av Bose Corporation, kan frata brukeren retten til å bruke utstyret.

Dette utstyret overholder del 15 av FCC-regelverket og med RSS-standard(er) med ISED Canada-lisensunntak. Bruk av utstyret er underlagt følgende to betingelser: (1) Utstyret skal ikke forårsake skadelig interferens, og (2) utstyret skal tåle all mottatt interferens, herunder interferens som kan føre til uønsket virkemåte for utstyret.

Utstyret må monteres og brukes med en minsteavstand på 20 cm mellom senderen og kroppen.

Enheten er bare beregnet til innendørsbruk når den brukes i 5 150–5 250 MHz-området, for å redusere muligheten for skadelig interferens for mobile satellittsystemer for felleskanaler.

Ifølge FCC-bestemmelser kan denne enheten bare brukes innendørs.

Det er forbudt å bruke denne enheten på oljeplattformer, i biler, på tog, på båter og på fly. Unntaket er på store fly i over 10 000 fots høyde i 5 925–6 425 GHz-området.

Det er forbudt å bruke sendere i 5 925–7 125 GHz-området til å kontrollere eller kommunisere med ubemannede luftfartøysystemer.

FCC-ID: A94443508

CAN ICES (B) / NMB (B)

For Europa: Frekvensområde for bruk er 2 400 til 2 483,5 MHz, 5 150 til 5 350 MHz og 5 470 til 5 725 MHz. Maksimal sendestyrke er mindre enn 20 dBm EIRP. I Frekvensområde for bruk er 5 725 til 5 850 MHz. Maksimal sendestyrke er mindre enn 14 dBm (25 mW) EIRP. I Frekvensområde for bruk er 5 945 til 6 425 MHz. Maksimal sendestyrke er mindre enn 23 dBm EIRP.

Denne enheten er begrenset til innendørsbruk og 5 150–5 350 MHz-området i alle EU-medlemslandene som vises i tabellen.

									
AT	BE	BG	HR	CY	CZ	DK	EE	FI	FR
DE	EL	HU	UK (NI)	IT	LV	LT	LU	MT	NL
PL	PT	RO	SK	SI	ES	SE	CH	IS	LI
NO									

UK



Dette symbolet betyr at produktet ikke må kasseres som husholdningsavfall, og at det skal leveres inn til et egnet gjenvinningsanlegg. Riktig håndtering og gjenvinning bidrar til å beskytte naturressurser, helse og miljø. Mer informasjon om avhending og resirkulering av dette produktet kan fås hos kommunen, renovasjonstjenesten eller butikken der du kjøpte dette produktet.

Tekniske forskrifter for radiofrekvensenheter med lav effekt: Firmaer, selskaper eller brukere som ikke har tillatelse fra NCC, har ikke lov til å endre frekvens, forbedre sendestyrke eller endre opprinnelige egenskaper eller opprinnelig ytelse for godkjente radiofrekvensenheter med lav effekt. Radiofrekvensenheter med lav effekt skal ikke påvirke flysikkerhet eller forstyrre lovlig kommunikasjon. Hvis dette skjer, skal brukeren avslutte driften umiddelbart til det ikke forekommer forstyrrelser. Juridisk sett betyr kommunikasjon radiokommunikasjon som drives i samsvar med loven om telekommunikasjon (Telecommunications Management Act). Radiofrekvensenheter med lav effekt må tåle interferens fra lovlig kommunikasjon eller enheter som avgir ISM-radiobølger.

Informasjon om strømtilstand: I henhold til europaparlaments- og rådskonklusjon 2009/125/EF om rammene for fastsettelse av krav til miljøvennlig design av energirelaterte produkter og forskriftene av 2020 om miljøvennlig design av energirelaterte produkter og energiinformasjon (endring) (EU Ecodirective), samsvarer produktet med EU-forordning (EU) 2023/826. Hvis du vil ha informasjon om strømforbruk for forskjellige ventemodus og tidsperioden før produktet automatisk tilbakestilles til disse modusene, kan du gå til www.Bose.com/compliance og velge denne forordningen.



R-R-Bos-443508
보스코리아 유한회사

Navn på og innhold i giftige eller skadelige stoffer eller bestanddeler										
Delenavn	Giftige eller skadelige stoffer eller bestanddeler									
	Bly (Pb)	Kvikksølv (Hg)	Kadmium (Cd)	Heksavalent (CR(VI))	Polybromerte bifenyler (PBB)	Polybromerte difenyletere (PBDE)	Dybutylftalat (DBP)	Diisobutylftalat (DIBP)	Butylbenzylftalat (BBP)	Di(2-etylheksyl)ftalat (DEHP)
PCB-er	X	○	○	○	○	○	○	○	○	○
Metaldeler	X	○	○	○	○	○	○	○	○	○
Plastdeler	○	○	○	○	○	○	○	○	○	○
Høytalere	X	○	○	○	○	○	○	○	○	○
Kabler	X	○	○	○	○	○	○	○	○	○

Denne tabellen er utarbeidet i henhold til krav i SJ/T 11364.

O: Angir at dette giftige eller farlige stoffet som finnes i alle de homogene materialene i denne delen, er under grensekravene i GB/T 26572.

X: Angir at dette giftige eller farlige stoffet som finnes i minst ett av de homogene materialene i denne delen, er over grensekravene i GB/T 26572.



Begrensede stoffer og kjemiske symboler						
Enhet	Bly (Pb)	Kvikksølv (Hg)	Kadmium (Cd)	Heksavalent krom (Cr ⁶⁺)	Polybromerte bifenyler (PBB)	Polybromerte difenyletere (PBDE)
PCB-er	–	○	○	○	○	○
Metaldeler	–	○	○	○	○	○
Plastdeler	○	○	○	○	○	○
Høytalere	–	○	○	○	○	○
Kabler	–	○	○	○	○	○

Merknad 1: ○ angir at den prosentvise innholdsandelen av det begrensede stoffet ikke overskrider prosentdelen av referanseverdien for tilstedeværelse.

Merknad 2: – angir at det begrensede stoffet samsvarer med fritaket.

Produksjonsdato: Det åttende sifferet i serienummeret er produksjonsåret. 6 vil si 2016 eller 2026.

Importører: Bose Electronics (Shanghai) Company Limited, Level 6, Tower D, No. 2337 Gudai Rd. Minhang District, Shanghai 201100 | Bose Products B.V., Vijzelstraat 68, 1017HL Amsterdam, Nederland | Ingram Micro Mexico SA de CV, Josefillo 3 Int. Piso 5 Col. El Parque, Naucalpan de Juarez, Edo Mex 53398 Telefonnummer: +52 55 5263 6500 | Bose Limited (H.K.), 7F, No. 2, Sec. 3, Minsheng E. Road, Zhongshan Dist., Taipei City 104511, Telefonnummer: +886-2-2514 7676 | Bose Limited, 16 Dufour's Place, London W1F 7SP

Servicetelefonnummer i Mexico: 0800-266-0292

Strømforsyning: 100–240 V ~, 50/60 Hz, 20 W

Modell: 443508. CMIIT ID er plassert på undersiden av høytaleren.

Boses vilkår for bruk gjelder for dette produktet: worldwide.Bose.com/termsfuse

Dette produktet er dekket av en **begrenset garanti fra Bose**, som er tilgjengelig på worldwide.Bose.com/Warranty

Lisensinformasjon: Du finner lisensopplysningene som gjelder for programvarepakker fra tredjeparter som er inkludert som komponenter i Bose Lifestyle Ultra-høytaleren, i Bose-appen. Du finner denne informasjonen på Innstillinger-menyen.

Amazon, Alexa, Amazon Music og alle relaterte merker er varemerker som tilhører Amazon.com, Inc. eller dets datterselskaper.

Apple, AirPlay, Apple-logoen og Apple Music er varemerker som tilhører Apple Inc. og er registrert i USA og i andre land. App Store er et tjenestemerke for Apple Inc.

Når utstyr har merket Works with Apple, betyr det at det spesielt skal fungere med teknologien som er identifisert i merket, og at utvikleren har sertifisert at utstyret oppfyller Apples ytelsesstandarder.

Ordmerket *Bluetooth*® og logoene er registrerte varemerker som tilhører Bluetooth SIG, Inc. All bruk som Bose Corporation gjør av disse varemerkene, er på lisens.

Google, Android, Google Play, Google Cast og andre merker er varemerker som tilhører Google LLC.

Produktet er beskyttet av visse immaterielle rettigheter som tilhører Microsoft. Bruk eller distribusjon av slik teknologi utenfor dette produktet er forbudt uten lisens fra Microsoft.

Pandora er et varemerke for Pandora Media, Inc. Brukes med tillatelse.

Spotify-programvaren er underlagt tredjepartslisenser som finnes her:
<https://www.spotify.com/connect/third-party-licenses>

Wi-Fi er et registrert varemerke som tilhører Wi-Fi Alliance®.

Bose, B-logoen og Lifestyle er varemerker som tilhører Bose Corporation. | Hovedkontor for Bose Corporation: 1-877-230-5639 | ©2026 Bose Corporation. Ingen del av dette dokumentet kan reproduseres, endres, distribueres eller brukes på annen måte uten forutgående skriftlig tillatelse.

Plassering av serienummer og lovpålagt merking: Serienummeret er plassert på undersiden av høyttaleren, under gummifoten. Ta tak i høyre side av gummifoten og løft forsiktig til informasjonen vises. Den lovpålagte merkingen er plassert på undersiden av høyttaleren.

Fyll ut og oppbevar for senere bruk

Serienummer: -----

Modellnummer: 443508

Oppbevar kvitteringen sammen med brukerhåndboken. Nå er en god anledning til å registrere Bose-produktet. Du kan gjøre dette ved å gå til worldwide.Bose.com/ProductRegistration

INNHALDET I ESKEN

Innhold	10
---------------	----

HØYTTALERPLASSERING

Anbefalinger	11
Montere høyttaleren	12

KOBLE HØYTTALEREN TIL STRØM

13

KONFIGURERE BOSE-APPEN

Laste ned Bose-appen	14
----------------------------	----

KONFIGURERE HØYTTALEREN

Konfigurere en frittstående høyttaler	15
Konfigurere hjemmekinosystemet	15
Konfigurere stereoparet	15

STRØM

Slå på	16
Nettverksventemodus	16
Aktivere nettverksventemodus (manuelt)	16
Deaktivere nettverksventemodus	16

HØYTTALERKONTROLLER

Medieavspilling	18
Volum	19
Taleassistent	20
Justere lyden	20

AMAZON ALEXA

Starte Amazon Alexa.....	21
Bruke stemmen.....	21
Bruke produktkontrollene.....	22

TALESTYRING MED GOOGLE ASSISTENT

Aktivere Google Assistant.....	23
--------------------------------	----

STRØMME LYD MED GOOGLE CAST™..... 24

STRØM LYD MED AIRPLAY

Strømme lyd fra Kontrollsenter.....	25
Strømme lyd fra en app.....	25

SPOTIFY CONNECT™ 26

BLUETOOTH®-TILKOBLINGER

Koble til en enhet	27
Koble fra en enhet.....	27
Koble til en enhet på nytt	28
Koble til en enhet til.....	28
Nullstille enhetslisten for høyttaleren	29

HØYTTALERSTATUS

Strømstatus.....	30
Wi-Fi®-status.....	30
Bluetooth-status.....	31
Status for oppdatering og feil	31
Status for Amazon Alexa.....	32
Lys for mikrofon av.....	33

KABLET TILKOBLING

Koble til en lyd kabel	34
Bytte til en kablet tilkobling	35

WI-FI-TILKOBLING

Koble til et annet Wi-Fi-nettverk.....	36
Deaktivere/aktivere Wi-Fi-funksjonen.....	37

BYGGE ET HJEMMEKINOSYSTEM MED DIN BOSE LIFESTYLE-KOLLEKSJON

Fordeler	38
Kompatible produkter	38

OPPRETTE ET STEREOPAR MED BOSE LIFESTYLE-KOLLEKSJONEN

Fordeler	39
Kompatible produkter	39

STELL OG VEDLIKEHOLD

Plassering av serienummer og lovpålagt merking.....	40
Oppdatere høyttaleren	40
Rengjøre høyttaleren	40
Reservedeler og tilbehør	41
Begrenset garanti.....	41

FEILSØKING

Prøv dette først	42
Andre løsninger	42
Tilbakestille høyttaleren	43
Gjenopprette fabrikkinnstillingene på høyttaleren.....	43

INNHOLD

Kontroller at følgende deler følger med:

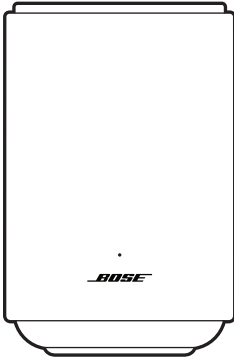

Bose Lifestyle Ultra høyttaler

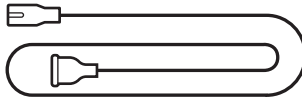

Strømledning*

*Kan leveres med flere strømledninger. Bruk strømledningen for ditt område.

MERKNAD: Ikke bruk produktet hvis noen deler er skadet eller mangler. Du finner feilsøkningsartikler, videoer og informasjon om produktreparasjon og -erstatning på support.Bose.com/lu-speaker.

ANBEFALINGER

For best mulig ytelse følger du disse anbefalingene når du plasserer høyttaleren:

- IKKE plasser høyttaleren oppå lyd-/videoutstyr (mottakere, TV-er og så videre) eller på andre gjenstander som kan avgis varme. Varme som avgis av disse gjenstandene kan føre til dårlig høyttalerytelse.
- IKKE plasser andre gjenstander oppå eller foran høyttaleren.
- Hold annet trådløst utstyr 0,3–0,9 m borte fra høyttaleren for å unngå forstyrrelser. Plasser høyttaleren utenfor og borte fra metallkabinetter og direkte varmekilder.
- Sett høyttaleren på en stabil og jevn overflate.
- Plasser baksiden og sidene til høyttaleren minst 5,08–7,62 cm fra andre overflater og gjenstander. Blokkering av portene påvirker lyd kvaliteten.
- Kontroller at det er en stikkontakt i nærheten.

MONTERE HØYTTALEREN

Du kan montere høyttaleren på en vegg eller feste den til et gulvstativ. Du kan kjøpe Bose Lifestyle veggbrakett eller Bose Lifestyle gulvstativ hos en autorisert Bose-forhandler.

Gå til support.bose.com/lu-speaker

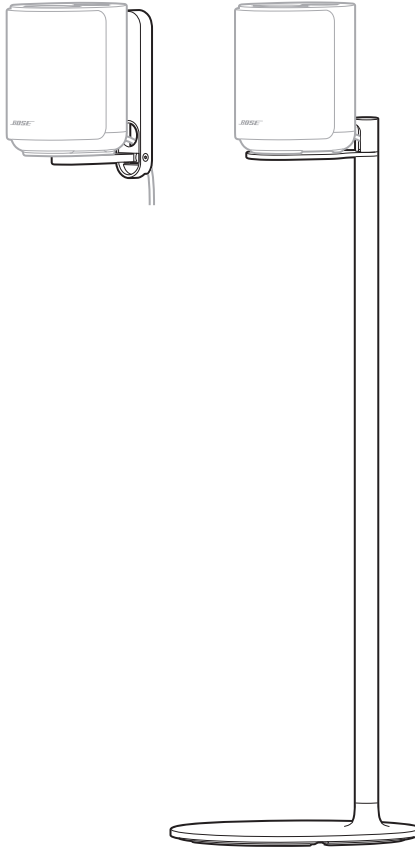

FORSIKTIG: IKKE bruk andre fester til å montere høyttaleren.

Koble høyttaleren til en strømkontakt med strømledningen.

1. Koble strømledningen til strømkontakten på høyttaleren.
2. Koble den andre enden av strømledningen til en stikkontakt.

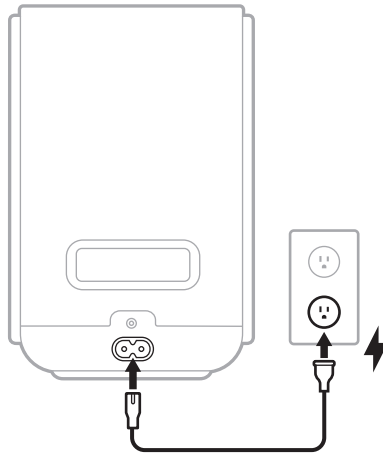

Høyttaleren slås på. Statuslampen blinker langsomt hvitt, blått, grønt, rødt, gult, lilla og oransje (vekslende), og det høres en tone. Høyttaleren er klar til å konfigureres.

MERKNAD: Statuslampen blinker langsomt hvitt, blått, grønt, rødt, gult, lilla og oransje (vekslende), og det høres en tone under det innledende oppsettet av produktet. Hvis du kobler høyttaleren til strøm, pulserer statuslampen langsomt hvitt og slås deretter av. Høyttaleren er helt slått på.

3. Konfigurer høyttaleren med Bose-appen (se side 14).

Med Bose-appen kan du konfigurere og kontrollere høyttaleren fra en mobilenhet på det samme Wi-Fi-nettverket, for eksempel en smarttelefon eller et nettbrett.

Med appen kan du bygge et hjemmekinosystem, opprette et stereopar, konfigurere Amazon Alexa, aktivere Google Cast, behandle høyttalerinnstillinger og få informasjon om oppdateringer og nye funksjoner gjort tilgjengelig av Bose.

MERKNAD: Hvis du allerede har lastet ned Bose-appen for et annet Bose-produkt, åpner du appen og legger deretter til høyttaleren fra produktlisten.

LASTE NED BOSE-APPEN

1. Last ned Bose-appen på enheten.



2. Følg instruksjonene i appen for å konfigurere høyttaleren.

Når du starter oppsettet, lyser statuslampen grønt. Når høyttaleren er klar til å koble til Wi-Fi-nettverket, pulserer statuslampen langsomt grønt.

MERKNADER:

- Du kan konfigurere høyttaleren med andre produkter i Bose Lifestyle-kolleksjonen for å bygge et hjemmekinosystem (se side 38). Hvis du kobler til flere Bose-produkter samtidig, bør du starte med lydplanken for en mer sømløs konfigurasjon.
- Du kan også konfigurere høyttaleren som en del av et stereopar med andre Bose Lifestyle Ultra høyttalere (se side 39).

KONFIGURERE EN FRITTSTÅENDE HØYTTALER

Du kommer enkelt i gang med din Bose Lifestyle Ultra høyttaler ved å koble den til strøm (se side 13).

KONFIGURERE HJEMMEKINOSYSTEMET

Lev deg inn i dine favorittfilmer og TV-seriefavoritter ved å skape en surroundlydopplevelse for hjemmekinosystemet (se side 38).

Du kan bygge et hjemmekinosystem med din Bose Lifestyle-kolleksjon med følgende Bose-produkter:

- Bose Lifestyle Ultra lydplanke
- To Bose Lifestyle Ultra høyttalere
- (Valgfritt) Bose Lifestyle Ultra subwoofer

MERKNAD: Du kan konfigurere et hjemmekinosystem med din Bose Lifestyle-kolleksjon med Bose-appen (se side 14). Hvis du kobler til flere Bose-produkter samtidig, bør du starte med lydplanken for en enklere konfigurasjon.

KONFIGURERE STEREOPARET

Plasser deg selv midt i musikken ved å angi de ulike kanalene (venstre og høyre) for flere høyttalere (se side 39).

Hvis du vil konfigurere et stereopar, trenger du to Bose Lifestyle Ultra høyttalere.

SLÅ PÅ

Når du kobler høyttaleren til strøm, slås den på automatisk. Strømlampen pulserer langsomt hvitt.

NETTVERKSVENTEMODUS

Høyttaler går over i nettverksventemodus når lyden har stoppet og du ikke har trykket på knapper eller snakket med den Amazon Alexa- eller Google Assistent-kompatible enheten på 20 minutter.

- Hvis du vil ha tilgang til Amazon Alexa i nettverksventemodus, må du kontrollere at høyttaleren er konfigurert med Bose-appen (se side 14), Amazon Alexa er konfigurert på produktet (se side 21) og mikrofonen er på (se side 32).
- Når høyttaleren er i nettverksventemodus, kan du fortsatt bruke stemmen til å få tilgang til den Google Assistent-kompatible enheten for å styre høyttaleren (se side 23).
- Du kan deaktivere timeren for ventemodus ved hjelp av Bose-appen. Du finner dette alternativet på Innstillinger-menyen.

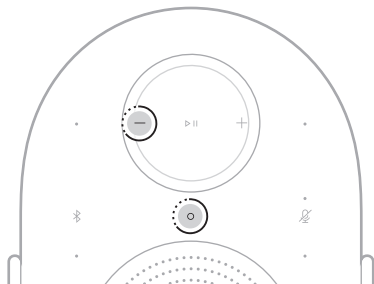

Aktivere nettverksventemodus (manuelt)

Hvis du vil sette høyttaleren i nettverksventemodus manuelt, trykker og holder du inne handlingsknappen  og Volum ned-knappen — i 5 sekunder til statuslampen blinker hvitt 2 ganger.



Deaktivere nettverksventemodus

Slik aktiverer du høyttaleren fra nettverksventemodus:

- Trykk på *Bluetooth*-knappen , handlingsknappen  eller Spill av / pause-knappen ▷ ||.
- Spill av eller gjenoppta lydavspilling med mobilenheten eller Bose-appen (se side 14).
- Snakk til den Amazon Alexa- (se side 21) eller Google Assistent-kompatible enheten (se side 23).

Høytalerkontrollene er plassert på toppen av høyttaleren. De brukes til å styre høyttaleren, styre taleassistenten og behandle Wi-Fi- og Bluetooth-tilkoblinger.

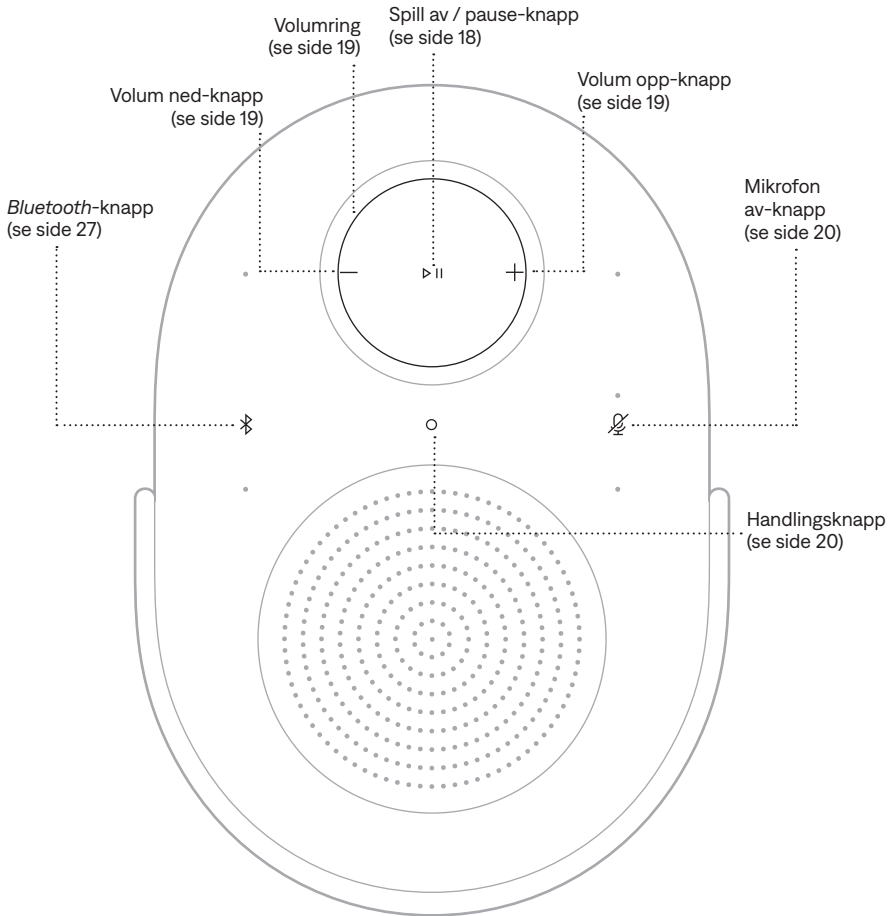

TIPS: Du kan også styre høyttaleren ved hjelp av Bose-appen (se side 14).

MEDIEAVSPILLING

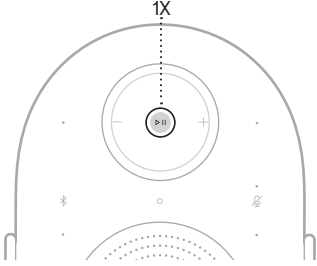
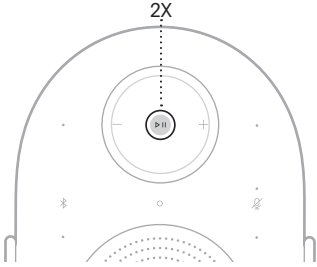
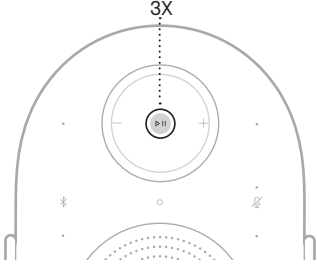
FUNKSJON	GJØR DETTE
Spille av / pause	Trykk på ▷ . 
Gå fremover	Trykk to ganger på ▷ . 
Gå bakover	Trykk tre ganger på ▷ . 

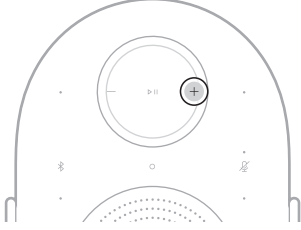
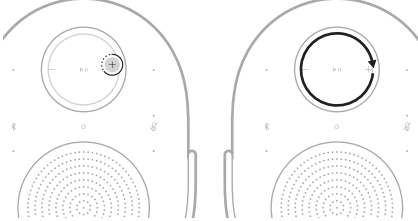
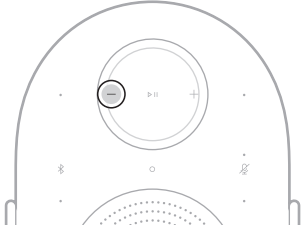
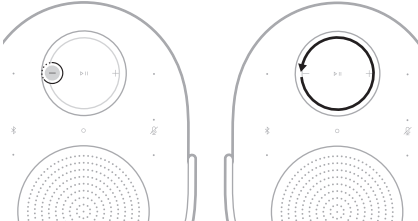

MERKNAD: Du kan ikke spille av / pause, gå fremover eller gå bakover på en AUX-kilde.

VOLUM

FUNKSJON	GJØR DETTE
Volum opp	Trykk på +. 
Øke volumet raskt	Trykk og hold + eller sveip med klokken på volumringen. 
Volum ned	Trykk på —. 
Redusere volumet raskt	Trykk og hold — eller sveip mot klokken på volumringen. 

MERKNAD: Når maksimums- eller minimumsvolum nås, blinker statuslampen to ganger og det høres en tone.

TALEASSISTENT

Du kan bruke handlingsknappen  til å styre Amazon Alexa (se side 22).
Bruk Mikrofon av-knappen  til å slå mikrofonen av (se side 22).

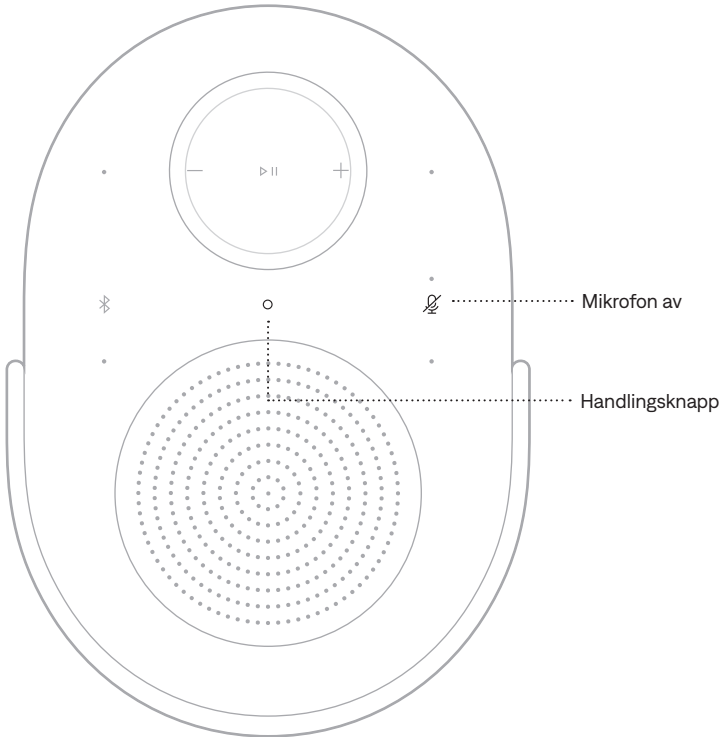

TIPS: Du kan også bruke stemmen til å styre Amazon Alexa (se side 21).

JUSTERE LYDEN

Bruk Bose Music-appen til å justere bass, diskant, senterkanal og høydekanal (se side 14). Du finner disse alternativene på produktkontrollskjermbildet.

STARTE AMAZON ALEXA

Med Alexa på høyttaleren kan du forenkle livet og bruke stemmen til å styre både musikken og mye mer. Det er like enkelt å bruke Alexa som å stille et spørsmål. Bare spør, og Alexa kan spille av favorittsangen, gå til neste spor, endre volum, lese nyheter og mye mer. Alexa på høyttaleren gjør det enklere enn noensinne å styre smarthjemmet ved å bruke stemmen.

Du kan lese mer om hva Alexa kan gjøre, på <https://www.amazon.com/alexaonbose>

Bruk Bose-appen til å konfigurere Amazon Alexa på høyttaleren. Du finner dette alternativet på Innstillinger-menyen.

MERKNADER:

- Alexa er ikke tilgjengelig på alle språk og i alle land. Alexa-funksjoner kan variere basert på sted.
- Når du konfigurerer Alexa, må du passe på at du bruker samme lydtenestekonto som du brukte i Bose-appen.
- Hvis du har flere Bose-produkter i hjemmet og vil ha en problemfri taleassistentopplevelse, anbefaler Bose at én person bruker sin Bose-konto og Amazon Amazon Alexa-konto til å konfigurere Alexa for alle Bose-produkter.



Bruke stemmen





Start med å si «Alexa». Deretter sier du:

TING DU KAN PRØVE	EKSEMPEL PÅ HVA DU KAN SI
Snakke til Alexa	Help me get started.
Spille av lyd	Play rock music. MERKNAD: Amazon Music er angitt som standard musikkteneste. Bruk Alexa-appen for å endre standard musikkteneste.
Sette lyd på pause	Pause.
Kontrollere volumet	Turn the volume up.
Gå til neste sang	Skip this song.
Spille av fra en bestemt lydteneste	Play NPR on Spotify. MERKNAD: Amazon Alexa støtter ikke alle musikktenester.

TING DU KAN PRØVE	EKSEMPEL PÅ HVA DU KAN SI
Spille av på en bestemt høyttaler	Play jazz in the «Kitchen». MERKNAD: Påse at du sier høyttalernavnet du tilordnet i Bose-appen. Hvis flere høyttalere har samme navn, bruker du navnet som er tilordnet i Alexa-appen, eller endrer navnet i Bose-appen.
Definer en timer	Set a 2 minute plank timer.
Oppdag flere ferdigheter	What are your skills?
Stopp Alexa	Stop.

Bruke produktkontrollene

Du kan bruke handlingsknappen  til å styre Amazon Alexa. Bruk Mikrofon av-knappen  til å slå mikrofonen av. De er plassert på toppen av høyttaleren.

TING DU KAN PRØVE	GJØR DETTE
Snakke til Alexa	Trykk på  og si noe. Du finner en liste over ting du kan prøve, på https://www.amazon.com/alexaonbose
Stoppe alarmer og tidtakere	Trykk på  .
Stopp Alexa	Trykk på  .
Aktivere/deaktivere mikrofonen	Trykk på  .



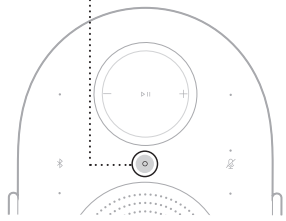

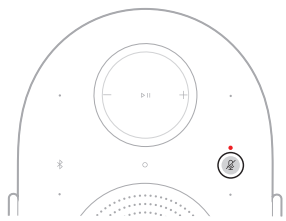

AKTIVERE GOOGLE ASSISTENT

Høytaleren er kompatibel med Google Assistant-kompatible enheter koblet til nettverket. Du kan styre høytaleren med stemmen. Bare spør Google Assistant.

Start med å si «Hei Google», og si hva du ønsker på <høytalernavn>. Prøv for eksempel å spille av favorittmusikken. Bare si «Hei Google, spill treningsspillelisten min i stuen».

MERKNADER:

- Det kreves en Google Assistant-kompatibel enhet.
- Talestyring er deaktivert som standard. Hvis du vil konfigurere talestyring, bruker du Bose-appen til å aktivere og konfigurere Google Cast for den Google Assistant-kompatible enheten. Du finner disse alternativene på Innstillinger-menyen.
- Pass på at du sier høytalernavnet du tilordnet i Bose-appen. Hvis flere høyttalere har samme navn, bruker du navnet som er tilordnet i Google Assistant-appen eller endrer navnet i Bose-appen.
- Google Assistant er ikke tilgjengelig på alle språk eller i alle land.
- Hvis du vil vite mer om hva Google Assistant kan gjøre, kan du gå til <https://support.google.com/assistant>

Høytaleren fungerer med Google Cast. Med Google Cast kan du strøkke lyd fra støttede apper ved å trykke på Cast-knappen.

MERKNADER:

- Du må ha en Wi-Fi-tilkobling for å bruke Google Cast.
- Google Cast er deaktivert som standard. Bruk Bose-appen til å aktivere Google Cast. Du finner dette alternativet på Innstillinger-menyen.
- Støtte for nye apper legges til regelmessig.

Telefonen er fjernkontrollen

- Bare trykk på Cast-knappen fra apper du allerede kjenner. Ingen nye pålogginger eller nedlastinger er nødvendig.
- Bruk telefonen til å søke, spille av, sette på pause og skru opp lyden fra hvor som helst i hjemmet.
- Mens du strømmer kan du fortsette å bruke telefonen til andre ting – bla gjennom sosiale medier, sende en tekstmelding og motta samtaler.
- Hør på musikk i hele huset når du bruker casting i flere rom med Cast-kompatible høyttalere.

Ubegrenset underholdning slik og når du vil

- Fungerer med hundrevis av apper, og nye apper legges til fortløpende.
- Velg blant millioner av sanger fra populære musikkjenester som Pandora, Spotify og YouTube Music.

Høytaleren kan spille av AirPlay 2-lyd slik at det er mulig å strøemme lyd raskt fra Apple-enheten til høytaleren eller flere andre høyttalere.

MERKNADER:

- Hvis du vil bruke AirPlay 2, må du ha en Apple-enhet som kjører iOS 14.1 eller nyere.
- Apple-enheten og høytaleren må være koblet til samme Wi-Fi-nettverk.
- Hvis du vil ha mer informasjon om AirPlay, kan du gå til <https://www.apple.com/airplay>

STRØMME LYD FRA KONTROLLSENTER

1. Åpne Kontrollsenter på Apple-enheten.
2. Trykk og hold på lydkortet øverst til høyre på skjermen, og trykk deretter på AirPlay-ikonet .
3. Velg høytaleren din.

STRØMME LYD FRA EN APP

1. Åpne en musikkapp (for eksempel Apple Music), og velg et spor du vil spille av.
2. Trykk på .
3. Velg høytaleren din.

Bruk telefon, nettbrett eller datamaskin som fjernkontroll for Spotify.
Gå til spotify.com/connect for å finne ut hvordan.

KOBLE TIL EN ENHET

1. Trykk på *Bluetooth*-knappen .

Statuslampen pulserer langsomt blått, og det høres en tone.

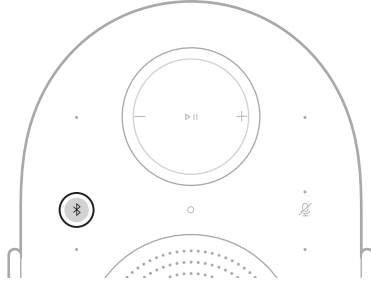

2. Gå til *Bluetooth*-innstillingene på enheten.
3. Velg høyttaleren i listen over tilgjengelige produkter.

MERKNAD: Se etter navnet som du ga høyttaleren i Bose appen. Standardnavnet vises hvis du ikke ga navn til høyttaleren.



Høyttaleren vises i listen over tilkoblede produkter. Statuslampen lyser blått i 5 sekunder (se side 31) og det høres en tone.

MERKNAD: Kontroller at *Bluetooth*-tilkobling er aktivert på enheten.

KOBLE FRA EN ENHET

Bruk Bose-appen til å koble fra enheten.

TIPS: Du kan også bruke *Bluetooth*-innstillingene på enheten. Hvis du deaktiverer *Bluetooth*-funksjonen, blir høyttaleren og alle andre *Bluetooth*-tilkoblede produkter koblet fra.

KOBLE TIL EN ENHET PÅ NYTT

Trykk på *Bluetooth*-knappen .

Høytaleren prøver å koble til den sist tilkoblede enheten.

MERKNADER:

- Kontroller at *Bluetooth* er aktivert på enheten.
- Enheten må være innenfor 9 m (30 fot) og slått på.

KOBLE TIL EN ENHET TIL

Du kan lagre opptil åtte enheter i enhetslisten for høytaleren.

MERKNAD:

- Kontroller at *Bluetooth* er aktivert på enheten.
 - Du kan bare spille av lyd fra én enhet om gangen.
1. Trykk og hold inne *Bluetooth*-knappen  i 5 sekunder til statuslampen pulserer langsomt blått og det høres en tone.

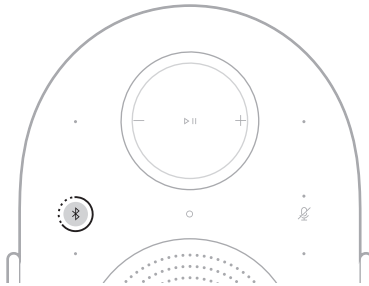

2. På enheten velger du høytaleren fra listen over tilgjengelige produkter.

Høytaleren vises i listen over tilkoblede produkter. Statuslampen lyser blått i 5 sekunder (se side 31).

NULLSTILLE ENHETSLISTEN FOR HØYTTALEREN

1. Trykk og hold inne *Bluetooth*-knappen  i 10 sekunder til statuslampen blinker hvitt to ganger og det høres en tone.

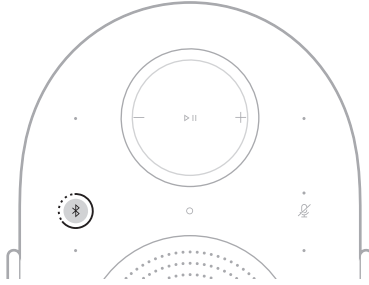

2. Slett høyttaleren fra enhetens *Bluetooth*-innstillinger.
Alle enhetene nullstilles. Høyttaleren er klar til tilkobling (se side 27).

Statuslampen på forsiden av høyttaleren, viser statusen til høyttaleren.

MERKNAD: Når høyttaleren utfører en kommando, blinker statuslampen hvitt 2 ganger.

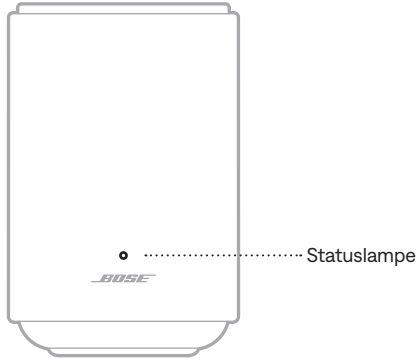

STRØMSTATUS

Viser strømstatusen til høyttaleren.

AKTIVITET FOR STATUSLAMPE	SYSTEMSTATUS
Blinker langsomt hvitt, blått, grønt, rødt, gult, lilla og oransje (vekslende)	Slås på, klar til konfigurasjon MERKNAD: Skjer bare under innledende oppsett av produktet.
Pulserer langsomt hvitt	Slås på

WI-FI-STATUS

Viser statusen til Wi-Fi-tilkoblingen til høyttaleren.

AKTIVITET FOR STATUSLAMPE	SYSTEMSTATUS
Lyser grønt	Klar til å koble til Wi-Fi-nettverk
Pulserer langsomt grønt	Kobler til Wi-Fi-nettverk

BLUETOOTH-STATUS

Viser *Bluetooth*-tilkoblingsstatusen for enheter.

AKTIVITET FOR STATUSLAMPE	SYSTEMSTATUS
Pulserer langsomt blått	Klar til å koble til en enhet
Blinker raskt blått	Kobler til enhet
Lyser blått (5 sekunder)	Koblet til enhet

STATUS FOR OPPDATERING OG FEIL

Viser statusen for programvareoppdateringen og feilvarsler.

AKTIVITET FOR STATUSLAMPE	SYSTEMSTATUS
Pulserer langsomt hvitt	Oppdaterer høyttaler
Pulserer langsomt oransje	Tilbakestiller høyttaleren
Blinker raskt oransje	Wi-Fi-tilkobling brutt
Blinker raskt hvitt og oransje (vekslende)	Forespørsel er midlertidig utilgjengelig. Prøv på nytt senere.
Pulserer langsomt oransje	Kildefeil
Blinker raskt rødt	Feil – kontakt kundestøtte hos Bose

STATUS FOR AMAZON ALEXA

Viser statusen til Amazon Alexa.

AKTIVITET FOR STATUSLAMPE	SYSTEMSTATUS
Av	Amazon Alexa er inaktiv
Lyser blågrønt	Amazon Alexa lytter
Blinker raskt blått og blågrønt	Amazon Alexa tenker
Pulserer langsomt blått og blågrønt	Amazon Alexa snakker
Pulserer gult	Varsling eller melding fra Amazon
Blinker blått 2 ganger, og blinker deretter blågrønt 2 ganger	Varsling (timer, alarm eller påminnelse) fra Amazon Alexa
Blinker raskt grønt	Mottar et anrop
Blinker grønt 4 ganger	Utfører et anrop
Pulserer langsomt grønt	Koblet til samtale MERKNAD: Når samtalen kobles fra, tones statuslampen ned til svart.
Blinker rødt 3 ganger	Feil

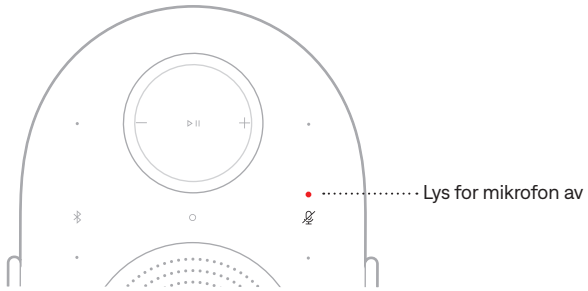
Lys for mikrofon av**INDIKATORAKTIVITET****SYSTEMSTATUS****Lyser rødt**

Mikrofonen er av

KOBLE TIL EN LYDKABEL

Du kan koble en smarttelefon, et nettbrett, en datamaskin eller en annen type enhet til høyttaleren med en 3,5 mm lyd kabel (følger ikke med).

1. Koble den ene enden av den 3,5 mm lyd kabelen (følger ikke med) til kontakten på enheten.
2. Koble den 3,5 mm enden av lyd kabelen til AUX-kontakten på baksiden av høyttaleren.

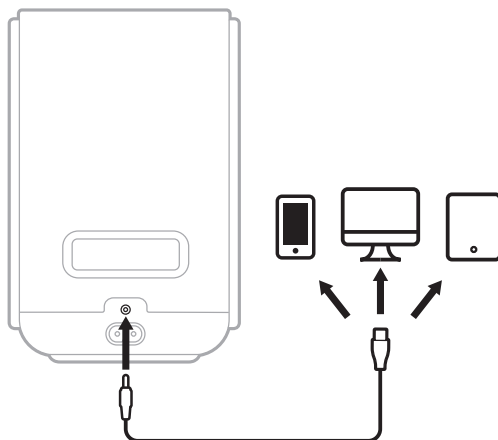

3. Trykk og hold knappen Spill av / pause ▷|| i 2 sekunder for å bytte til kablet tilkobling.

Statuslampen blinker hvitt 2 ganger, og det høres en tone.

BYTTE TIL EN KABLET TILKOBLING

Du kan raskt og enkelt bytte fra en Wi-Fi- eller *Bluetooth*-tilkoblet kilde til en kablet tilkobling som bruker AUX-kontakten.

1. Trykk og hold inne Spille av / pause-knappen ▶|| i 2 sekunder til statuslampen blinker hvitt 2 ganger og det høres en tone.

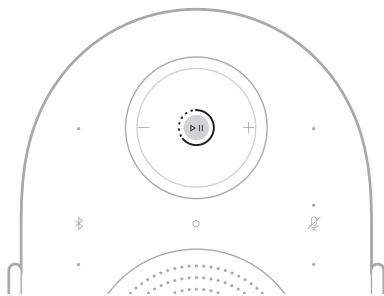

2. Spill av lyd på den kablede enheten.

MERKNAD: Hvis du vil bytte tilbake, trykker og holder du inne Spille av / pause-knappen ▶|| i 2 sekunder til statuslampen blinker hvitt 2 ganger eller stopper lyden på den kablede kilden. Spill av lyd fra den Wi-Fi- eller *Bluetooth*-tilkoblede kilden.

KOBLE TIL ET ANNET WI-FI-NETTVERK

Koble til et annet nettverk hvis nettverksnavnet eller passordet er endret, eller hvis du vil endre eller koble til et annet nettverk.

1. Trykk og hold inne *Bluetooth*-knappen  og Volum ned-knappen  i 5 sekunder til statuslampen blinker hvitt 2 ganger.

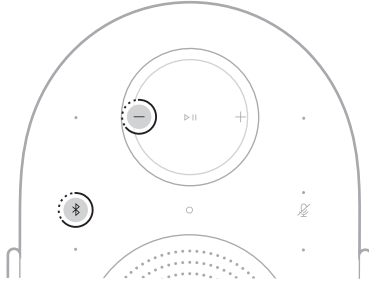

Strømlampen lyser grønt. Lydplanken er klar til å koble til det nye Wi-Fi-nettverket.

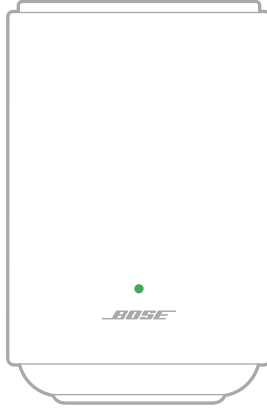

2. Gå til Wi-Fi-innstillingene på enheten din.
3. Velg **Bose LS Ultra høyttaler**.

MERKNAD: Se etter navnet som du ga høyttaleren i Bose appen. Standardnavnet vises hvis du ikke ga navn til høyttaleren.

4. Åpne Bose-appen og følg instruksjonene i den.

MERKNAD: Hvis appen ikke ber deg om å konfigurere, går du til produktlisten og legger til høyttaleren.

DEAKTIVERE/AKTIVERE WI-FI-FUNKSJONEN

Trykk og hold inne *Bluetooth*-knappen  og Spill av / pause-knappen  i 5 sekunder til statuslampen blinker hvitt 2 ganger.

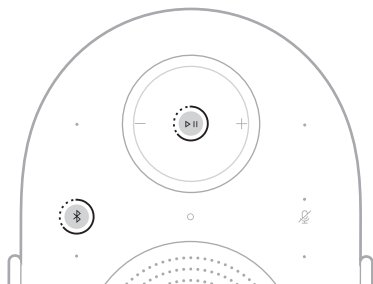

Produktene i Bose Lifestyle-kolleksjonen har sømløs integrasjon som er designet til å fungere sammen for å skape en ambisiøs og personlig opplevelse.

Bygging av et hjemmekinosystem skaper en surroundlydopplevelse og innlevelse i dine favorittfilmer og TV-seriefavoritter. Bruk Bose-appen til å bygge et hjemmekinosystem med din Bose Lifestyle-kolleksjon (se side 14).

FORDELER

- **Lydkvalitet:** Sett stemningen i rommet eller skap en transformerende opplevelse med rik, kraftig og oppslukende lyd.
- **Enkelhet:** Få tilgang til lyd som enkelt blir en helhetlig del av hjemmeinndningen din.
- **Fleksibilitet:** Ta kontroll med fleksibilitet til umiddelbart å spille det du vil akkurat slik du vil.

KOMPATIBLE PRODUKTER

Du bygger et hjemmekinosystem med din Bose Lifestyle-kolleksjon med følgende produkter:

- Bose Lifestyle Ultra lydplanke: support.bose.com/lu-soundbar
- To Bose Lifestyle Ultra høyttalere: support.bose.com/lu-speaker
- (Valgfritt) Bose Lifestyle Ultra subwoofer: support.bose.com/lu-subwoofer

MERKNADER:

- Alle produktene må være i Bose-appen og være tilkoblet det samme Wi-Fi-nettverket.
- Du kan styre medieavspillingen og volumet på hjemmekinosystemet med produktkontrollene, Bose-appen eller musikk-tjenesten.
- Når du konfigurerer et hjemmekinosystem med en Bose Lifestyle Ultra høyttaler, må du ha 2 høyttalere for å opprette et par med venstre og høyre kanal.
- Hvis du vil ha mer informasjon om produkter i Bose Lifestyle-kolleksjonen, kan du se brukerhåndboken for produktet.

Produktene i Bose Lifestyle-kolleksjonen har sømløs integrasjon som er designet til å fungere sammen og heve lytteopplevelsen til nye høyder.

Oppretting av et stereopar lar deg omslutes av dine favorittsanger og plasserer deg midt i publikum på en konsert. Bruk Bose-appen til å opprette et stereopar (se side 14).

FORDELER

- **Lydkvalitet:** Skap en transformerende opplevelse med lyd som beveger seg rundt deg fra høyttaler til høyttaler.
- **Enkelhet:** Få tilgang til lyd som enkelt integreres med telefonen din og andre enheter.
- **Fleksibilitet:** Ta kontroll med fleksibilitet til umiddelbart å spille det du vil akkurat slik du vil.

KOMPATIBLE PRODUKTER

Du bygger et stereopar med Bose Lifestyle-kolleksjonen ved å bruke to Bose Lifestyle Ultra høyttalere.

Gå til support.bose.com/lu-speaker

MERKNADER:

- Alle produktene må være i Bose-appen og være tilkoblet det samme Wi-Fi-nettverket.
- Du kan styre medieavspillingen og volumet på stereoparet med produktkontrollene, Bose-appen eller musikkjenesten.
- Når du konfigurerer et stereopar, trenger du to Bose Lifestyle Ultra høyttalere for å opprette et par med venstre og høyre kanal.

PLASSERING AV SERIENUMMER OG LOVPÅLAGT MERKING

Serienummeret er plassert på undersiden av høyttaleren, under gummifoten. Ta tak i høyre side av gummifoten og løft forsiktig til informasjonen vises. Den lovpålagte merkingen er plassert på undersiden av høyttaleren.

OPPDATERE HØYTTALEREN

Når du har fullført konfigurasjonsprosessen i Bose-appen og kobler høyttaleren til Wi-Fi-nettverket, oppdateres høyttaleren automatisk.

Hvis du vil starte en oppdatering manuelt, trykker og holder du inne handlingsknappen **O**-knappen og Spill av / pause-knappen **▷||** i 5 sekunder til statuslampen blinker hvitt 2 ganger.

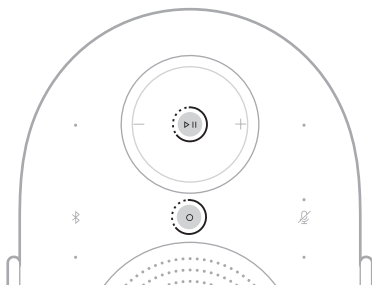

Hvis en oppdatering er tilgjengelig, starter programvaren oppdateringen og statuslampen pulserer langsomt hvitt. Høyttaleren starter på nytt når oppdateringen er fullført.

RENGJØRE HØYTTALEREN

Tørk av overflatene på utsiden av høyttaleren med en myk, tørr klut. Bruk en myk, fuktig, ren klut til å fjerne flekker.

MERKNAD: Høyttalerkontrollene kan aktiveres utilsiktet under rengjøringen.

FORSIKTIG:

- IKKE la det komme væskesøl inn i høyttaleren eller andre åpninger.
- IKKE blås luft inn i høyttaleren.
- IKKE bruk spray i nærheten av høyttaleren.
- IKKE bruk noen form for løsemidler, kjemikalier eller rengjøringsløsninger som inneholder alkohol, ammoniakk eller slipemidler.
- IKKE la det komme gjenstander inn i åpningene.

RESERVEDELER OG TILBEHØR

Reservevedeler og tilbehør kan bestilles fra kundestøtte hos Bose.

Gå til support.Bose.com/lu-speaker

BEGRENSET GARANTI

Høytaleren er dekket av en begrenset garanti. Detaljert informasjon om den begrensede garantien finnes på nettstedet worldwide.Bose.com/Warranty.

Du finner instruksjoner for hvordan du registrerer produktet her: worldwide.Bose.com/ProductRegistration. Hvis du ikke registrerer produktet, påvirker det ikke rettighetene dine i henhold til den begrensede garantien.

PRØV DETTE FØRST

Hvis det oppstår problemer med høyttaleren, må du kontrollere at

- høyttaleren er koblet godt til en stikkontakt (se side 16)
- alle kabler er godt tilkoblet
- riktig kildeenhet er valgt (se side 35)

Hvis det oppstår problemer med å koble til Wi-Fi-nettverket eller *Bluetooth*-enheten, kan du se tabellen nedenfor for å finne vanlige løsninger.

SYMPTOM	LØSNING
Høyttaleren kobler ikke til et Wi-Fi-nettverk	<p>Velg riktig nettverksnavn i Bose appen, og skriv inn passordet for nettverket.</p> <p>Kontroller at høyttaleren og enheten er koblet til samme Wi-Fi-nettverk.</p> <p>Hvis nettverksinformasjonen er endret, kan du se side 36.</p> <p>Aktiver Wi-Fi på enheten du bruker til konfigureringen.</p> <p>Lukk andre åpne apper på enheten.</p> <p>Hvis ruterer støtter 2,4 GHz- og 5 GHz-området, må du passe på at både enheten og høyttaleren er koblet til det samme området.</p> <p>MERKNAD: Gi hvert frekvensområde et unikt navn for å være sikker på at du kobler til riktig frekvensområde.</p> <p>Tilbakestill ruterer.</p> <p>Avinstaller Bose-appen fra enheten. Koble fra strømledningen, vent i 30 sekunder og plugg den i stikkontakten. Last ned appen, og start konfigureringen på nytt.</p>
Høyttaleren kobler ikke til <i>Bluetooth</i>-enheten	<p>Deaktiver og aktiver <i>Bluetooth</i>-funksjonen på enheten. Fjern høyttaleren fra <i>Bluetooth</i>-menyen. Koble til på nytt.</p> <p>Koble til en annen enhet (se side 27).</p> <p>Pass på at du bruker en kompatibel <i>Bluetooth</i>-enhet.</p> <p>Fjern høyttaleren fra <i>Bluetooth</i>-enhetslisten for enheten, og koble til på nytt (se side 28).</p> <p>Nullstill enhetslisten for høyttaleren (se side 29).</p>

ANDRE LØSNINGER

Hvis du ikke får løst problemet, kan du også få tilgang til feilsøking i Bose-appen eller se artikler, videoer og andre ressurser på support.Bose.com/lu-speaker-og

Kontakt kundestøtte hos Bose hvis du ikke greier å løse problemet.

Gå til worldwide.Bose.com/contact

TILBAKESTILLE HØYTTALEREN

Hvis høyttaleren ikke reagerer, kan du nullstille den.

MERKNAD: Når du tilbakestiller høyttaleren, tilbakestilles produktkontrollene. Ingen andre enhetsinnstillinger fjernes.

Koble høyttaleren fra strøm, vent i 30 sekunder og koble høyttaleren til strøm igjen (se side 13).

Høyttaleren slår seg på og strømlampen begynner å pulsere langsomt hvitt før den slukkes. Tilbakestillingen er fullført.

GJENOPPRETTE FABRIKKINNSTILLINGENE PÅ HØYTTALEREN

Gjenoppretting av fabrikkinnstillingene fjerner alle innstillinger for kilde, lyd og nettverk og tilbakestiller høyttaleren til standardinnstillingene.

MERKNAD: Gjenoppretting av høyttaleren kobler fra eventuelle lydplanker i Bose Lifestyle-kolleksjonen som er koblet til trådløst til høyttaleren.

1. Fjern høyttaleren fra Bose-kontoen i Bose-appen.
2. Trykk og hold inne Spill av / pause-knappen **▶||** og Volum ned-knappen **—** i 10 sekunder til statuslampen pulserer langsomt oransje.

MERKNAD: Statuslampen lyser hvitt og pulserer deretter langsomt oransje.

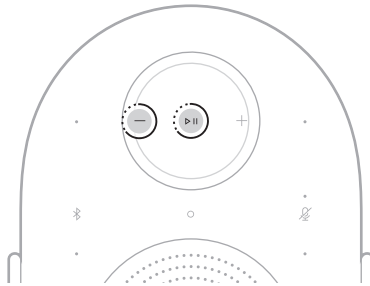

Gjenopprettingen er fullført. Høyttaleren starter på nytt, og den er klar til sammenkobling.

3. Konfigurer høyttaleren med Bose-appen (se side 14).

Należy przeczytać i zachować wszystkie zalecenia dotyczące bezpieczeństwa i korzystania z tego produktu.

Pełna treść Deklaracji zgodności jest dostępna na stronie internetowej: www.Bose.com/compliance

 Firma Bose Corporation niniejszym deklaruje, że ten produkt jest zgodny z podstawowymi wymaganiami i zaleceniami określonymi w dyrektywie 2014/53/UE oraz innych obowiązujących dyrektywach UE.

Ważne zalecenia dotyczące bezpieczeństwa

Nie korzystaj z tego urządzenia w pobliżu wody.

Czyść urządzenie wyłącznie suchą ściereczką.

Nie blokuj szczelin wentylacyjnych. Zainstaluj urządzenie zgodnie z zaleceniami producenta.

Korzystaj wyłącznie z dodatków/akcesoriów zalecanych przez producenta.

Wykonanie wszystkich prac serwisowych należy zlecić wykwalifikowanemu personelowi. Naprawa w serwisie jest konieczna, jeżeli urządzenie działa nieprawidłowo lub zostało fizycznie uszkodzone.

OSTRZEŻENIA/PRZESTROGI

- Instrukcje bezpiecznej instalacji: Upewnij się, że stopki pod produktem są czyste i wolne od zanieczyszczeń. Umieść produkt na czystej, wolnej od kurzu, stabilnej, płaskiej i równej powierzchni. Aby zapewnić prawidłowe podparcie, wszystkie stopki muszą mieć pełny kontakt z podłożem. Uważaj na potencjalne zagrożenie upadkiem, ponieważ drgania dźwiękowe mogą spowodować przemieszczenie się produktu. Nie umieszczaj nad miejscami siedzącymi lub zajęтыми obszarami.
- Aby ograniczyć ryzyko pożaru i porażenia prądem elektrycznym, NIE należy wystawiać urządzenia na działanie deszczu, kapania, rozbrzygów lub wilgoci, a także nie wolno umieszczać w jego pobliżu naczyń wypełnionych płynami, takich jak wazon.
- Należy zachować odpowiednią odległość urządzenia od ognia i źródeł ciepła. NIE umieszczaj źródeł otwartego ognia (np. zapalonych świec) na urządzeniu ani w jego pobliżu.
- NIE wolno modyfikować urządzenia bez zezwolenia.
- NIE używaj urządzenia w pojazdach ani na jednostkach pływających.
- Jeżeli urządzenie jest wyłączane przez wyjęcie wtyczki przewodu zasilającego lub przedłużacza z gniazda sieci elektrycznej, zapewnij możliwość swobodnego korzystania z tego elementu wyposażenia.



仅适用于海拔 2000m 以下地区安全使用

Urządzenia można używać tylko na wysokości poniżej 2000 metrów nad poziomem morza.

- Do montażu należy używać wyłącznie następującego wyposażenia: uchwyt ścienny Bose Lifestyle Wall Bracket i stojak podłogowy Bose Lifestyle Floor Stand.
- Nie umieszczaj ani nie instaluj urządzenia w pobliżu źródeł ciepła, takich jak kaloryfery, przewody kominowe, piece lub inne urządzenia (na przykład wzmocniacze) wydzielające ciepło.
- Nie wolno montować produktu w pomieszczeniach, w których może występować skraplanie pary wodnej.
- Produkt nie jest przeznaczony do użytku przez dzieci.
- Etykieta produktu jest umieszczona na dolnym panelu obudowy.

OSTRZEŻENIE: Nie należy narażać urządzenia ani elementów montażowych na działanie substancji chemicznych, które nie zostały określone przez firmę Bose, w tym między innymi smarów, środków czyszczących, sprayów kontaktowych lub rozpuszczalników na bazie węglowodorów. Narażenie na działanie takich substancji może prowadzić do degradacji tworzywa sztucznego, powodując jego pęknięcie i stwarzając zagrożenie upadkiem.

UWAGA: Urządzenie zostało przetestowane i uznane za zgodne z wymaganiami dotyczącymi urządzeń cyfrowych klasy B, określonymi w części 15 przepisów komisji FCC. Te limity określono w celu zapewnienia uzasadnionej ochrony przed zakłóceniami w instalacjach budynków mieszkalnych. Urządzenie wytwarza i wykorzystuje energię promieniowania o częstotliwości radiowej i może powodować zakłócenia komunikacji radiowej, jeżeli nie jest zainstalowane i użytkowane zgodnie z zaleceniami producenta. Nie można zagwarantować, że działanie niektórych instalacji nie będzie zakłócone. Jeżeli urządzenie zakłóca odbiór radiowy lub telewizyjny, co można sprawdzić poprzez jego wyłączenie i ponownie włączenie, zakłócenia tego typu można eliminować, korzystając z następujących metod:

- Zmiana ustawienia lub lokalizacji produktu albo anteny odbiorczej.
- Zwiększenie odległości pomiędzy urządzeniem a odbiornikiem.
- Podłączenie urządzenia do gniazda sieci elektrycznej w innym obwodzie niż ten, do którego podłączony jest odbiornik.
- Skonsultowanie się z dystrybutorem lub doświadczonym technikiem radiowo-telewizyjnym w celu uzyskania pomocy technicznej.

Modyfikacje urządzenia, które nie zostały wyraźnie zatwierdzone przez firmę Bose Corporation, mogą spowodować anulowanie prawa użytkownika do korzystania z urządzenia.

To urządzenie jest zgodne z częścią 15 przepisów komisji FCC i standardami RSS organizacji ISED Canada dotyczącymi licencji. Korzystanie z urządzenia podlega dwóm następującym warunkom: (1) urządzenie nie może powodować szkodliwych zakłóceń i (2) musi być odporne na zakłócenia zewnętrzne, łącznie z zakłóceniami powodującymi nieprawidłowe funkcjonowanie.

To urządzenie powinno być zainstalowane i obsługiwane z zachowaniem odległości co najmniej 20 cm między elementem promieniującym a ciałem użytkownika.

Ze względu na robocze częstotliwości 5150–5250 MHz tego urządzenia należy używać wyłącznie w budynkach, aby ograniczyć ryzyko zakłócania funkcjonowania satelitarnych systemów łączności mobilnej, korzystających z tych samych kanałów.

Przepisy FCC ograniczają działanie tego urządzenia wyłącznie do użytku wewnątrz pomieszczeń.

Zabrania się używania tego urządzenia na platformach wiertniczych, w samochodach, pociągach, łodziach i samolotach, z wyjątkiem dużych samolotów lecących na wysokości powyżej 3050 metrów w paśmie 5,925–6,425 GHz.

Nadajniki w paśmie 5,925–7,125 GHz nie mogą być używane na potrzeby sterowania lub komunikacji z bezzałogowymi systemami latającymi.

FCC ID: A94443508

CAN ICES (B) / NMB (B)

Europa: Zakresy częstotliwości 2400–2483,5 MHz, 5150–5350 MHz i 5470–5725 MHz. Maksymalna moc nadawcza poniżej 20 dBm EIRP. | Zakres częstotliwości 5725–5850 MHz. Maksymalna moc nadawcza poniżej 14 dBm (25 mW) EIRP. | Zakres częstotliwości 5945–6425 MHz. Maksymalna moc nadawcza poniżej 23 dBm EIRP.

W przypadku roboczego zakresu częstotliwości 5150–5350 MHz urządzenie jest przeznaczone wyłącznie do użytku w budynkach we wszystkich krajach członkowskich UE wymienionych w tabeli.

									
AT	BE	BG	HR	CY	CZ	DK	EE	FI	FR
DE	EL	HU	UK (NI)	IT	LV	LT	LU	MT	NL
PL	PT	RO	SK	SI	ES	SE	CH	IS	LI
NO									





Ten symbol oznacza, że produktu nie wolno utylizować razem z odpadami komunalnymi. Produkt należy dostarczyć do odpowiedniego miejsca zbiórki w celu recyklingu. Prawidłowa utylizacja i recykling ułatwiają ochronę zasobów naturalnych, ludzkiego zdrowia i środowiska naturalnego. Aby uzyskać więcej informacji dotyczących utylizacji i recyklingu tego produktu, należy skontaktować się z samorządem lokalnym, zakładem utylizacji odpadów lub sklepem, w którym produkt został zakupiony.

Rozporządzenia techniczne dotyczące urządzeń radiowych małej mocy: Bez zgody udzielonej przez komisję NCC żadna firma, przedsiębiorstwo ani użytkownik nie ma prawa zmieniać częstotliwości, zwiększać mocy nadawczej ani modyfikować oryginalnych parametrów oraz sposobu działania zatwierdzonych urządzeń radiowych małej mocy. Urządzenia radiowe małej mocy nie powinny wpływać na bezpieczeństwo lotnicze ani zakłócać komunikacji służbowej. W przypadku stwierdzenia zakłóceń użytkownik ma obowiązek natychmiast zaprzestać użytkowania urządzenia do momentu ustąpienia zakłóceń. Komunikacja służbowa oznacza komunikację radiową prowadzoną zgodnie z ustawą Prawo telekomunikacyjne. Urządzenia radiowe małej mocy ulegają zakłóceniom pochodzącym z komunikacji służbowej lub urządzeń promieniujących w radiowym pasmie ISM.

Informacje dotyczące stanów zasilania: Zgodnie z wymaganiami dyrektywy 2009/125/EC, dotyczącej ekoprojektu dla produktów związanych z energią oraz z przepisami z 2020 r. dotyczącymi ekoprojektu dla produktów związanych z energią i informacji o energii (poprawka) (EU Exit) z 2020 r., produkt ten jest zgodny z rozporządzeniem Komisji (UE) 2023/826. Aby uzyskać informacje na temat zużycia energii w różnych trybach czuwania oraz okresu, po upływie którego produkt automatycznie powraca do tych trybów, odwiedź stronę internetową www.Bose.com/compliance i wybierz to rozporządzenie.



Nazwy i zawartość toksycznych lub szkodliwych substancji albo pierwiastków										
Toksyczne lub szkodliwe substancje albo pierwiastki										
Nazwa części	Ołów (Pb)	Rtęć (Hg)	Kadm (Cd)	Sześciowartościowy chrom (Cr(VI))	Polibromowane bifenyl (PBB)	Polibromowany difenyleter (PBDE)	Ftalan dibutyly (DBP)	Ftalan diizobutyly (DIBP)	Ftalan butylobenzylu (BBP)	Ftalan bis(2-etyloheksylu) (DEHP)
Obwody drukowane (PCB)	X	○	○	○	○	○	○	○	○	○
Części metalowe	X	○	○	○	○	○	○	○	○	○
Części plastikowe	○	○	○	○	○	○	○	○	○	○
Głośniki	X	○	○	○	○	○	○	○	○	○
Przewody	X	○	○	○	○	○	○	○	○	○

Tę tabelę przygotowano zgodnie z wymaganiami normy SJ/T 11364.

O: Oznacza, że dana substancja toksyczna lub szkodliwa, zawarta we wszystkich jednorodnych materiałach dla tej części, nie przekracza limitu określonego w normie GB/T 26572.

X: Oznacza, że dana substancja toksyczna lub szkodliwa, zawarta w co najmniej jednym z jednorodnych materiałów użytych w tej części, przekracza limit określony w normie GB/T 26572.



Substancje objęte ograniczeniami wraz z symbolami chemicznymi						
Nazwa części	Ołów (Pb)	Rtęć (Hg)	Kadm (Cd)	Sześciowartościowy chrom (Cr ⁺⁶)	Polibromowane bifenyle (PBB)	Polibromowane difenyletery (PBDE)
Obwody drukowane (PCB)	-	○	○	○	○	○
Części metalowe	-	○	○	○	○	○
Części plastikowe	○	○	○	○	○	○
Głośniki	-	○	○	○	○	○
Przewody	-	○	○	○	○	○

Uwaga 1: Symbol „○” oznacza, że zawartość procentowa substancji objętej ograniczeniem nie przekracza wartości referencyjnej.

Uwaga 2: Symbol „-” oznacza, że do substancji objętej ograniczeniem zastosowanie ma wyłączenie.

Data produkcji: Ósma cyfra numeru seryjnego oznacza rok produkcji. Na przykład cyfra „6” oznacza rok 2016 lub 2026.

Importerzy: Bose Electronics (Shanghai) Company Limited, Level 6, Tower D, No. 2337 Gudai Rd. Minhang District, Shanghai 201100 | Bose Products B.V., Vijzelstraat 68, 1017HL Amsterdam, The Netherlands | Ingram Micro Mexico SA de CV, Josefillo 3 Int. Piso 5 Col. El Parque, Naucalpan de Juarez, Edo Mex 53398 Numer telefonu: +52 55 5263 6500 | Bose Limited (H.K.), 7F, No. 2, Sec. 3, Minsheng E. Road, Zhongshan Dist. Taipei City 104511 Numer telefonu: +886-2-2514 7676 | Bose Limited, 16 Dufour's Place, London W1F 7SP

Numer telefonu serwisu w Meksyku: 0800-266-0292

Zasilanie: 100–240 V ~, 50/60 Hz, 20 W

Model: 443508. Identyfikator CMIIT ID znajduje się na dolnym panelu obudowy głośnika.

Warunki użytkowania firmy Bose dotyczące tego produktu: worldwide.Bose.com/terms-of-use

Ten produkt jest objęty **ograniczoną gwarancją firmy Bose**, z którą można zapoznać się tutaj: worldwide.Bose.com/Warranty

Informacje o licencjach: Aby wyświetlić informacje o licencjach dotyczących pakietów oprogramowania innych firm, dołączonych do głośnika Bose Lifestyle Ultra, należy użyć aplikacji Bose. Informacje te są dostępne w menu Ustawienia.

Amazon, Alexa i Amazon Music oraz wszystkie powiązane znaki są znakami towarowymi firmy Amazon.com, Amazon Inc. lub jej podmiotów zależnych.

Apple, AirPlay, logo Apple oraz Apple Music są znakami towarowymi firmy Apple Inc. zarejestrowanymi w Stanach Zjednoczonych i w innych krajach. App Store jest znakiem usługowym firmy Apple Inc.

Znak „Works with Apple” oznacza, że dane akcesorium zostało zaprojektowane pod kątem współpracy z technologią, która jest na nim wyszczególniona, i poddane procesowi certyfikacji potwierdzającemu spełnienie standardów jakości firmy Apple.

Znak słowny i logo *Bluetooth*® są zastrzeżonymi znakami towarowymi firmy Bluetooth SIG, Inc., używanymi przez firmę Bose Corporation na podstawie licencji.

Google, Android, Google Play i Google Cast są znakami towarowymi firmy Google LLC.

Ten produkt jest chroniony przez określone prawa dotyczące własności intelektualnej firmy Microsoft. Zabronione jest wykorzystywanie i rozpowszechnianie tej technologii poza tym produktem bez uprzedniego uzyskania licencji od firmy Microsoft.

Pandora jest znakiem towarowym firmy Pandora Media, Inc. wykorzystywanym na mocy zezwolenia.

Oprogramowanie Spotify podlega licencjom innych firm, dostępnym w witrynie internetowej:
<https://www.spotify.com/connect/third-party-licenses>

Wi-Fi jest zastrzeżonym znakiem towarowym stowarzyszenia Wi-Fi Alliance®.

Bose, logo B i Lifestyle są znakami towarowymi firmy Bose Corporation. | Siedziba główna firmy Bose Corporation: 1-877-230-5639 | ©2026 Bose Corporation. Żadnej części tej publikacji nie wolno powielać, modyfikować, rozpowszechniać ani wykorzystywać w inny sposób bez uprzedniego uzyskania pisemnego zezwolenia.

Lokalizacja numeru seryjnego i oznaczeń regulacyjnych: Numer seryjny znajduje się na dolnym panelu obudowy głośnika pod gumową nóżką. Chwyć prawą stronę gumowej nóżki i delikatnie podnieś, aż pojawią się informacje. Oznaczenia regulacyjne znajdują się na dolnym panelu obudowy głośnika.

Prosimy o wpisanie i zachowanie poniższych informacji

Numer seryjny:

Numer modelu: 443508

Należy zachować dowód zakupu razem z podręcznikiem użytkownika. Warto teraz zarejestrować zakupiony produkt firmy Bose. Można to zrobić w łatwy sposób w witrynie internetowej worldwide.Bose.com/ProductRegistration

ZAWARTOŚĆ PAKIETU Z PRODUKTEM

Zawartość opakowania.....	10
---------------------------	----

WYBÓR LOKALIZACJI GŁOŚNIKA

Zalecenia.....	11
Mocowanie głośnika	12

PODŁĄCZANIE GŁOŚNIKA DO ZASILANIA 13**KONFIGURACJA W APLIKACJI BOSE**

Pobieranie aplikacji Bose	14
---------------------------------	----

KONFIGUROWANIE GŁOŚNIKA

Konfiguracja autonomicznego głośnika	15
Konfiguracja kina domowego.....	15
Konfiguracja pary stereo	15

ZASILANIE

Włączanie zasilania	16
Tryb gotowości sieciowej	16
Przejsięcie do trybu gotowości sieciowej (ręcznie).....	16
Wyjsięcie z trybu gotowości sieciowej.....	16

PANEL STEROWANIA GŁOŚNIKA

Odtwarzanie multimediów.....	18
Głośność.....	19
Asystent głosowy	20
Dostosowanie dźwięku.....	20

AMAZON ALEXA

Dostęp do asystenta Amazon Alexa.....	21
Polecenia głosowe	21
Korzystanie z elementów sterowania urządzenia.....	22

STEROWANIE GŁOSOWE ZA POMOCĄ ASYSTENTA GOOGLE

Dostęp do Asystenta Google.....	23
---------------------------------	----

**STRUMIENIOWE PRZESYŁANIE DŹWIĘKU PRZY UŻYCIU FUNKCJI
GOOGLE CAST™**

24

STRUMIENIOWE PRZESYŁANIE DŹWIĘKU PRZY UŻYCIU FUNKCJI AIRPLAY

Strumieniowanie audio z Centrum sterowania.....	25
Strumieniowanie audio z aplikacji.....	25

SPOTIFY CONNECT™ 26**POŁĄCZENIA BLUETOOTH®**

Łączenie z urządzeniem	27
Odłączanie urządzenia	27
Ponowne łączenie z urządzeniem.....	28
Łączenie z dodatkowym urządzeniem.....	28
Czyszczenie listy urządzeń głośnika	29

STAN GŁOŚNIKA

Stan zasilania	30
Stan sieci Wi-Fi®	30
Stan <i>Bluetooth</i>	31
Stan aktualizacji i błędy.....	31
Stan asystenta Amazon Alexa.....	32
Wskaźnik wyłączenia mikrofonu	33

POŁĄCZENIA PRZEWODOWE

Podłączanie przewodu audio.....	34
Przełączanie na połączenie przewodowe.....	35

POŁĄCZENIE WI-FI

Łączenie z inną siecią Wi-Fi.....	36
Wyłączanie/włączanie sieci Wi-Fi.....	37

BUDOWANIE SYSTEMU KINA DOMOWEGO BOSE LIFESTYLE COLLECTION

Zalety.....	38
Zgodne produkty.....	38

DEFINIOWANIE PARY STEREO BOSE LIFESTYLE COLLECTION

Zalety.....	39
Zgodne produkty.....	39

KONSERWACJA

Lokalizacja numeru seryjnego i oznaczeń regulacyjnych.....	40
Aktualizacja głośnika.....	40
Czyszczenie głośnika.....	40
Części zamienne i akcesoria.....	41
Ograniczona gwarancja.....	41

ROZWIĄZYWANIE PROBLEMÓW

Podstawowe rozwiązania.....	42
Dodatkowe rozwiązania.....	42
Resetowanie głośnika.....	43
Przywrócenie fabrycznych ustawień głośnika.....	43

ZAWARTOŚĆ OPAKOWANIA

Sprawdź, czy w pakiecie znajdują się poniższe elementy:

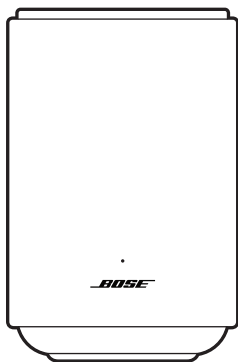

Głośnik Bose Lifestyle Ultra

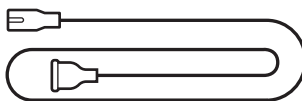

Przewód zasilający*

* Produkt może być dostarczany z wieloma przewodami zasilającymi. Użyj odpowiedniego przewodu zasilającego zależnie od regionu.

UWAGA: Nie wolno korzystać z produktu, jeżeli jakkolwiek jego część jest uszkodzona lub jeśli brakuje jakiejś części. Aby zapoznać się z artykułami dotyczącymi rozwiązywania problemów, filmami oraz informacjami dotyczącymi naprawy lub wymiany produktu, skorzystaj z następującej witryny internetowej: support.Bose.com/lu-speaker.

ZALECENIA

Aby zapewnić optymalne funkcjonowanie głośnika, należy wybrać jego lokalizację zgodnie z poniższymi zaleceniami:

- NIE stawiaj głośnika na innych urządzeniach audio/wideo, takich jak odbiorniki lub telewizory, ani na przedmiotach, które mogą być źródłem ciepła. Ciepło generowane przez takie przedmioty może powodować nieprawidłowe funkcjonowanie głośnika.
- NIE umieszczaj żadnych przedmiotów na głośniku lub przed nim.
- Aby uniknąć zakłóceń, umieść inne urządzenia bezprzewodowe w odległości 0,3–0,9 m od głośnika. Umieść głośnik z dala od metalowych szafek i bezpośrednich źródeł ciepła.
- Głośnik należy umieścić na płaskiej, stabilnej powierzchni.
- Tylny panel głośnika musi znajdować się w odległości co najmniej 5,08–7,62 cm od innych powierzchni. Zastąpienie otworów znajdujących w tym panelu niekorzystnie wpływa na jakość dźwięku.
- Upewnij się, że w pobliżu znajduje się gniazdo sieci elektrycznej.

MOCOWANIE GŁOŚNIKA

Głośnik można zamocować na ścianie lub przymocować go stojaka podłogowego. Aby kupić uchwyt ścienny Bose Soundbar Wall Bracket lub stojak podłogowy Bose Lifestyle Floor Stand, należy skontaktować się z autoryzowanym dystrybutorem firmy Bose.

Skorzystaj z następującej witryny internetowej: support.bose.com/lu-speaker

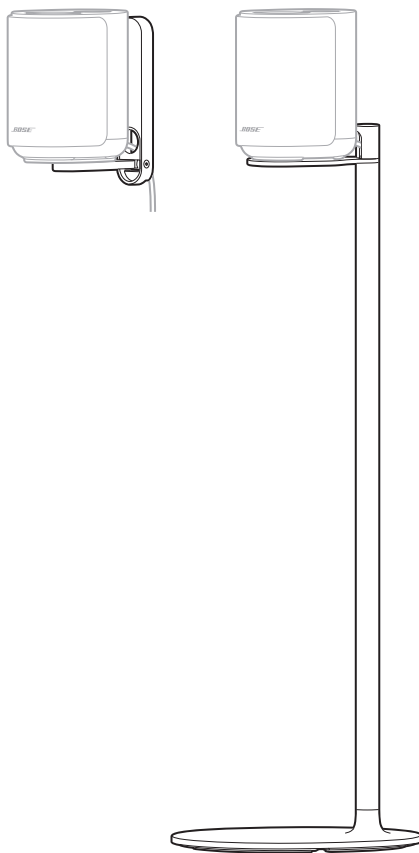

PRZESTROGA: NIE wolno używać żadnego innego osprzętu do montażu głośnika.

Podłącz głośnik do gniazda sieci elektrycznej za pomocą przewodu zasilającego.

1. Podłącz przewód zasilający do portu zasilania w głośniku.
2. Podłącz drugie zakończenie przewodu zasilającego do gniazda sieci elektrycznej.

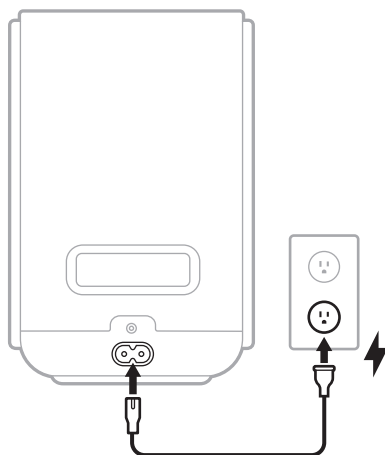

Zasilanie głośnika zostanie włączone. Wskaźnik stanu powoli miga na biało, niebiesko, zielono, czerwono, żółto, fioletowo i bursztynowo (w seriach) i zostaje odtworzony sygnał dźwiękowy. Głośnik jest gotowy do konfiguracji.

UWAGA: Wskaźnik stanu powoli miga na biało, niebiesko, zielono, czerwono, żółto, fioletowo i bursztynowo (w seriach) tylko podczas początkowej konfiguracji urządzenia. Jeśli ponownie podłączysz głośnik do zasilania, biały wskaźnik stanu powoli miga, a następnie gaśnie. Głośnik jest w pełni włączony.

3. Skonfiguruj głośnik za pomocą aplikacji Bose (zobacz str. 14).

Aplikacja Bose umożliwi konfigurowanie głośnika i sterowanie nim przy użyciu dowolnego urządzenia przenośnego w tej samej sieci Wi-Fi, takiego jak smartfon lub tablet.

Aplikacja umożliwia budowanie systemu kina domowego, definiowanie pary stereo, konfigurowanie asystenta Amazon Alexa, włączanie funkcji Google Cast, zarządzanie ustawieniami głośnika oraz otrzymywanie informacji o aktualizacjach i nowych funkcjach udostępnianych przez firmę Bose.

UWAGA: Jeśli aplikacja Bose została już pobrana do obsługi innego produktu Bose, otwórz aplikację, a następnie dodaj głośnik na ekranie z listą produktów.

POBIERANIE APLIKACJI BOSE

1. Pobierz aplikację Bose przy użyciu urządzenia.



setup.Bose.com/lu-speaker



2. Postępuj zgodnie z instrukcjami aplikacji, aby skonfigurować głośnik.

Po rozpoczęciu konfiguracji zielony wskaźnik stanu głośnika świeci. Gdy głośnik łączy się z siecią Wi-Fi, zielony wskaźnik stanu powoli miga.

UWAGI:

- Możesz skonfigurować głośnik z innymi produktami Bose Lifestyle Collection, aby stworzyć system kina domowego (zobacz str. 38). Jeśli podłączasz jednocześnie wiele produktów Bose, zacznij od listwy głośnikowej, aby zapewnić płynniejszą konfigurację.
- Możesz także skonfigurować głośnik jako część pary stereo z innym głośnikiem Bose Lifestyle Ultra (zobacz str. 39).

KONFIGURACJA AUTONOMICZNEGO GŁOŚNIKA

Aby rozpocząć korzystanie z głośnika Bose Lifestyle Ultra, wystarczy podłączyć go do zasilania (zobacz str. 13).

KONFIGURACJA KINA DOMOWEGO

Zanurz się w swoich ulubionych filmach i programach telewizyjnych, tworząc wrażenie dźwięku przestrzennego w swoim kinie domowym (zobacz str. 38).

System kina domowego Bose Lifestyle Collection można zbudować przy użyciu następujących produktów Bose:

- Listwa głośnikowa Bose Lifestyle Ultra
- Dwa głośniki Bose Lifestyle Ultra
- (Opcjonalnie) Subwoofer Bose Lifestyle Ultra

UWAGA: Aby skonfigurować system kina domowego Bose Lifestyle Collection, użyj aplikacji Bose (zobacz str. 14). Jeśli podłączasz jednocześnie wiele produktów Bose, zacznij od listwy głośnikowej, aby ułatwić konfigurację.

KONFIGURACJA PARY STEREO

Umieść się w centrum swojej muzyki, definiując różne kanały (lewy i prawy) dla wielu głośników (zobacz str. 39).

Aby skonfigurować parę stereo, potrzebujesz dwóch głośników Bose Lifestyle Ultra.

WŁĄCZANIE ZASILANIA

Podłączenie głośnika do gniazda sieci elektrycznej powoduje automatyczne włączenie zasilania głośnika. Biały wskaźnik stanu będzie migać powoli.

TRYB GOTOWOŚCI SIECIOWEJ

Głośnik jest przełączany do trybu gotowości sieciowej, jeżeli nie jest odtwarzany dźwięk i w ciągu 20 minut nie naciśnięto żadnego przycisku i nie korzystano z urządzenia z obsługą Asystenta Google lub asystenta Amazon Alexa.

- Aby korzystać z asystenta Amazon Alexa w trybie gotowości sieciowej, należy upewnić się, że głośnik został skonfigurowany przy użyciu aplikacji Bose (zobacz str. 14), asystent Amazon Alexa został skonfigurowany na urządzeniu (zobacz str. 21) a mikrofon jest włączony (zobacz str. 32).
- Gdy głośnik jest w trybie gotowości sieciowej, nadal możesz używać głosu, aby uzyskać dostęp do asystenta lub urządzenia obsługującego Asystenta Google w celu sterowania głośnikiem (zobacz str. 23).
- Tryb gotowości można wyłączyć przy użyciu aplikacji Bose. Ta opcja jest dostępna w menu Ustawienia.

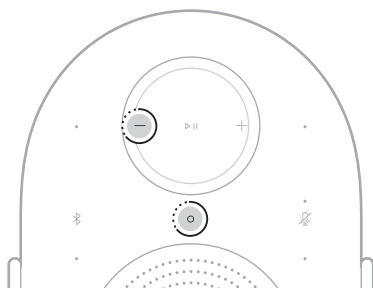

Przejęcie do trybu gotowości sieciowej (ręcznie)

Aby ręcznie przełączyć głośnik do trybu gotowości sieciowej, naciśnij równocześnie przycisk akcji  oraz przycisk zmniejszania głośności — i przytrzymaj je przez 5 sekund do chwili, gdy biały wskaźnik stanu zamiga 2 razy.



Wyjście z trybu gotowości sieciowej

Aby uaktywnić głośnik z trybu gotowości sieciowej:

- Naciśnij przycisk *Bluetooth* , przycisk akcji  lub przycisk rozpoczęcia/wstrzymania odtwarzania .
- Rozpocznij lub wznów odtwarzanie audio przy użyciu urządzenia lub aplikacji Bose (zobacz str. 14).
- Porozmawiaj z urządzeniem z obsługą asystenta Amazon Alexa (zobacz str. 21) lub Asystenta Google (zobacz str. 23).

Panel sterowania znajduje się na górnym panelu obudowy głośnika. Umożliwia sterowanie głośnikiem, sterowanie asystentem głosowym oraz zarządzanie połączeniami Wi-Fi i *Bluetooth*.

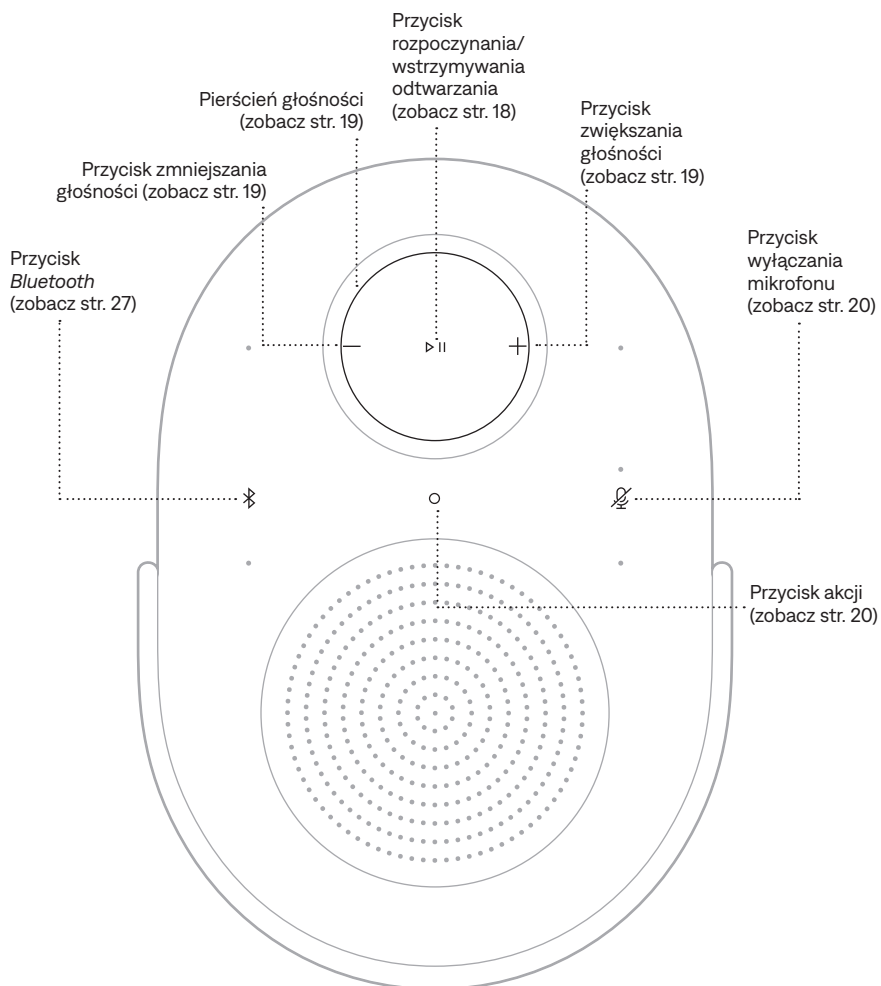

PORADA: Głośnikiem można też sterować przy użyciu aplikacji Bose (zobacz str. 14).

ODTWARZANIE MULTIMEDIÓW

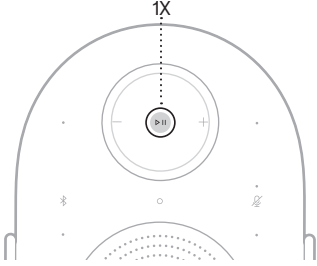
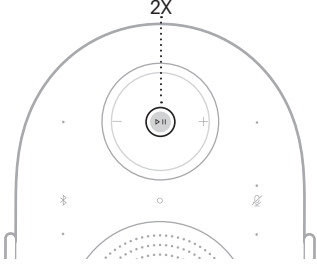
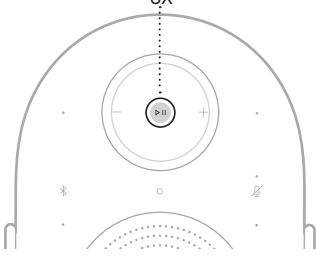
FUNKCJA	PROCEDURA
<p>Rozpoczynanie/ wstrzymywanie odtworzenia</p>	<p>Naciśnij przycisk ▷ .</p> 
<p>Przechodzenie do przodu</p>	<p>Naciśnij dwukrotnie przycisk ▷ .</p> 
<p>Przechodzenie do tyłu</p>	<p>Naciśnij trzykrotnie przycisk ▷ .</p> 

UWAGA: W przypadku źródła AUX nie można rozpoczynać/wstrzymywać odtwarzania dźwięku ani przechodzić do przodu lub do tyłu.

GŁOŚNOŚĆ

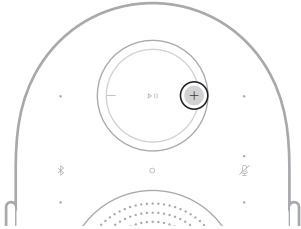
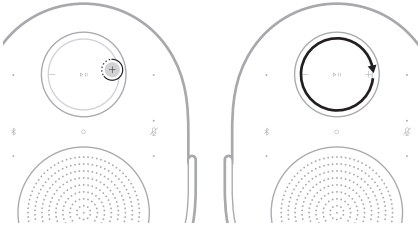
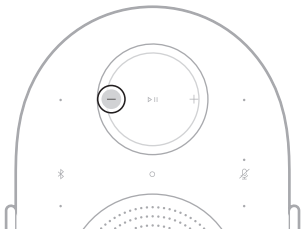
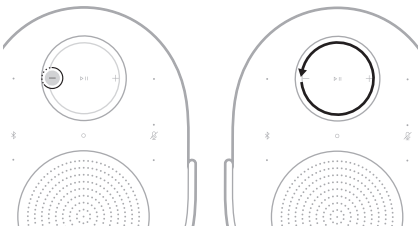
FUNKCJA	PROCEDURA
<p>Zwiększanie głośności</p>	<p>Naciśnij przycisk +.</p> 
<p>Szybkie zwiększanie głośności</p>	<p>Naciśnij i przytrzymaj przycisk + lub przesuń palcem w prawo po pierścieniu głośności.</p> 
<p>Zmniejszanie głośności</p>	<p>Naciśnij przycisk -.</p> 
<p>Szybkie zmniejszanie głośności</p>	<p>Naciśnij i przytrzymaj przycisk - lub przesuń palcem w lewo po pierścieniu głośności.</p> 

UWAGA: Po osiągnięciu maksymalnego lub minimalnego poziomu głośności biały wskaźnik stanu zamiga 2 razy i usłyszysz sygnał dźwiękowy.

ASYSTENT GŁOSOWY

Przycisk akcji ○ służy do obsługi asystenta Amazon Alexa (zobacz str. 22).

Przycisk wyłączenia mikrofonu ☒ służy do wyłączenia mikrofonu (zobacz str. 22).

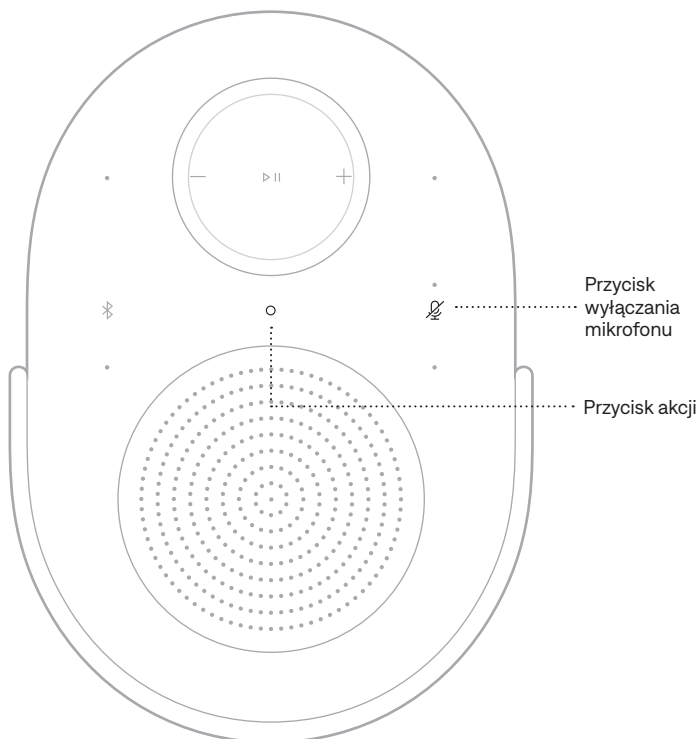

PORADA: Można też obsługiwać asystenta Amazon Alexa przy użyciu głosu (zobacz str. 21).

DOSTOSOWANIE DŹWIĘKU

Aby dostosować niskie i wysokie tony, kanał centralny i górny, użyj aplikacji Bose (zobacz str. 14). Te opcje są dostępne na ekranie sterowania urządzeniami.

DOSTĘP DO ASYSTENTA AMAZON ALEXA

Korzystanie z asystenta Alexa z głośnikiem dzięki poleceniom głosowym znacznie upraszcza sterowanie muzyką i wieloma innymi funkcjami. Korzystanie z asystenta Alexa sprowadza się do prostego zadawania pytań. Po prostu poproś asystenta Alexa, by rozpoczął odtwarzanie ulubionej piosenki, przeskoczył do następnego utworu, zmienił głośność, przeczytał wiadomości i wiele innych. Korzystanie z asystenta Alexa na głośniku ułatwia sterowanie domowymi urządzeniami inteligentnymi przy użyciu wyłącznie poleceń głosowych.

Aby uzyskać informacje dotyczące funkcji asystenta Alexa, skorzystaj z następującej witryny internetowej: <https://www.amazon.com/alexaonbose>.

Aby skonfigurować asystenta Amazon Alexa na głośniku, należy skorzystać z aplikacji Bose. Ta opcja jest dostępna w menu Ustawienia.

UWAGI:

- Asystent Alexa nie jest dostępny we wszystkich językach i krajach. Funkcje asystenta Alexa mogą się różnić w zależności od lokalizacji.
- Konfigurując asystenta Alexa, należy korzystać z konta usługi audio, które było używane w aplikacji Bose.
- Jeżeli w domu używanych jest wiele produktów Bose, firma Bose zaleca, aby w celu zapewnienia bezproblemowego działania asystenta głosowego jedna osoba skonfigurowała asystenta Alexa dla wszystkich produktów Bose przy użyciu swojego konta Bose i konta Amazon Alexa.



Polecenia głosowe





Wypowiedz słowo „Alexa”, a następnie wypowiedz polecenie:

CZYNNOŚCI	POLECENIE GŁOSOWE
Korzystanie z asystenta Alexa	Help me get started (Pomóż mi rozpocząć)
Odtwarzanie dźwięku	Play rock music (Odtwórz muzykę rock) UWAGA: Domyślną usługą muzyczną jest Amazon Music. Aby zmienić domyślną usługę muzyczną, należy użyć aplikacji Alexa.
Wstrzymywanie odtwarzania dźwięku	Pause (Wstrzymaj)
Regulacja głośności	Turn the volume up (Zwiększ poziom głośności)
Przechodzenie do następnego utworu	Skip this song (Pomiń ten utwór)
Odtwarzanie z określonej usługi audio	Play NPR on Spotify (Odtwarzaj NPR w Spotify) UWAGA: Asystent Amazon Alexa nie obsługuje niektórych usług audio.

CZYNNOŚCI	POLECENIE GŁOSOWE
Odtwarzanie przy użyciu określonego głośnika	Play jazz in the „Kitchen” (Odtwarzaj jazz w kuchni) UWAGA: Należy wypowiedzieć nazwę głośnika przypisaną w aplikacji Bose. Jeżeli wiele głośników ma tę samą nazwę, należy użyć nazwy przypisanej w aplikacji Alexa lub zmienić nazwę w aplikacji Bose.
Ustawianie wyłącznika czasowego	Set a 2 minute plank timer (Ustaw 2-minutowy wyłącznik czasowy)
Odkrywanie dodatkowych umiejętności	What are your skills? (Jakie są Twoje umiejętności?)
Wyłączanie asystenta Alexa	Stop (Zatrzymaj)

Korzystanie z elementów sterowania urządzenia

Przycisk akcji  służy do obsługi asystenta Amazon Alexa. Przycisk wyłączenia mikrofonu  służy do wyłączania mikrofonu. Znajdują się one na górnym panelu głośnika.

CZYNNOŚCI	PROCEDURA
Korzystanie z asystenta Alexa	Naciśnij przycisk  i wypowiedz polecenie. Lista przykładowych poleceń jest dostępna w witrynie internetowej https://www.amazon.com/alexaonbose
Zatrzymywanie alarmów i wyłączników czasowych	Naciśnij przycisk  .
Wyłączanie asystenta Alexa	Naciśnij przycisk  .
Włączanie/ wyłączanie mikrofonu	Naciśnij przycisk  UWAGA: Gdy mikrofon jest wyłączony, jego czerwony wskaźnik jest włączony i nie można korzystać z asystenta Alexa.

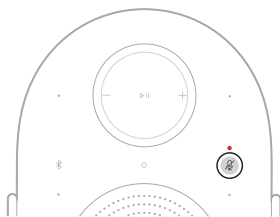
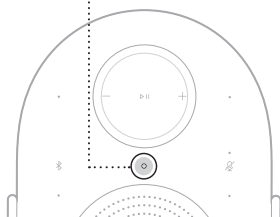

DOSTĘP DO ASYSTENTA GOOGLE

Głośnik jest zgodny z urządzeniami obsługującymi Asystenta Google, które są połączone z Twoją siecią. Możesz sterować głośnikiem za pomocą głosu. Wystarczy wydać polecenie Asystentowi Google.

Wypowiedz frazę „OK Google”, a następnie wypowiedz polecenie dla urządzenia <nazwa głośnika>. Na przykład spróbuj odtworzyć ulubioną muzykę. Po prostu powiedz „OK Google, włącz listę odtwarzania Mój trening w salonie”.

UWAGI:

- Wymagane jest urządzenie z obsługą Asystenta Google.
- Sterowanie głosowe jest domyślnie wyłączone. Aby skonfigurować sterowanie głosowe, użyj aplikacji Bose, aby włączyć i skonfigurować funkcję Google Cast dla urządzenia z obsługą Asystenta Google. Te opcje są dostępne w menu Ustawienia.
- Należy wypowiedzieć nazwę głośnika przypisaną w aplikacji Bose. Jeżeli wiele głośników ma tę samą nazwę, należy użyć nazwy przypisanej w aplikacji Asystent Google lub zmienić nazwę w aplikacji Bose.
- Asystent Google nie jest niedostępny we wszystkich wersjach językowych i krajach.
- Aby uzyskać informacje dotyczące funkcji Asystenta Google, skorzystaj z następującej witryny internetowej:
<https://support.google.com/assistant>

Głośnik działa z funkcją Google Cast. Dzięki funkcji Google Cast można przesyłać strumieniowo dźwięk z obsługiwanych aplikacji, po prostu dotykając przycisku transmisji.

UWAGI:

- Do korzystania z funkcji Google Cast wymagane jest połączenie Wi-Fi.
- Funkcja Google Cast jest domyślnie wyłączona. Aby włączyć funkcję Google Cast, użyj aplikacji Bose. Ta opcja jest dostępna w menu Ustawienia.
- Okresowo dodawana jest obsługa nowych aplikacji.

Telefon jest Twoim pilotem

- Po prostu naciśnij przycisk transmisji w aplikacjach, które już znasz i lubisz. Nie jest wymagane nowe logowanie ani pobieranie.
- Za pomocą telefonu możesz wyszukiwać, odtwarzać, wstrzymać i zwiększać głośność z dowolnego miejsca w domu.
- Podczas transmisji strumieniowej można nadal używać telefonu do innych celów — przeglądać media społecznościowe, wysłać wiadomości tekstowe, a nawet odbierać połączenia.
- Ciesz się muzyką w całym domu, korzystając z funkcji transmisji w wielu pomieszczeniach przy użyciu głośników kompatybilnych z funkcją Cast.

Nieograniczona rozrywka według własnego planu

- Współpracuje z setkami aplikacji, a nowe aplikacje są dodawane na bieżąco.
- Wybieraj spośród milionów utworów z popularnych usług muzycznych, takich jak Pandora, Spotify i YouTube Music.

Głośnik może odtwarzać dźwięk AirPlay 2, dlatego można szybko strumieniowo przesyłać dźwięk z urządzenia Apple do tego głośnika lub wielu innych głośników.

UWAGI:

- Aby korzystać z funkcji AirPlay 2, należy użyć urządzenia Apple z systemem iOS 14.1 lub nowszym.
- Urządzenie Apple i głośnik muszą być połączone z tą samą siecią Wi-Fi.
- Aby uzyskać więcej informacji dotyczących funkcji AirPlay, skorzystaj z następującej witryny internetowej: <https://www.apple.com/airplay>.

STRUMIENIOWANIE AUDIO Z CENTRUM STEROWANIA

1. Na urządzeniu Apple otwórz Centrum sterowania.
2. Naciśnij i przytrzymaj ikonę karty głośnikowej w prawym górnym rogu ekranu, a następnie naciśnij ikonę AirPlay .
3. Wybierz głośnik.

STRUMIENIOWANIE AUDIO Z APLIKACJI

1. Otwórz aplikację muzyczną (taką jak Apple Music) i wybierz ścieżkę do odtwarzania.
2. Naciśnij przycisk .
3. Wybierz głośnik.

Używaj telefonu, tabletu lub komputera jako pilota do Spotify. Aby dowiedzieć się więcej, skorzystaj z następującej witryny internetowej: spotify.com/connect.

ŁĄCZENIE Z URZĄDZENIEM

1. Naciśnij przycisk *Bluetooth* .

Niebieski wskaźnik stanu zacznie migać powoli i zostanie odtworzony sygnał dźwiękowy.

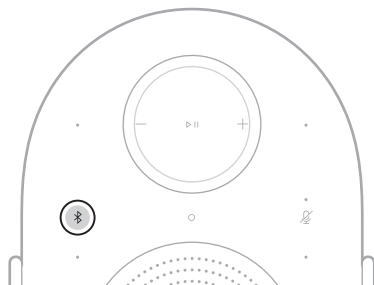

2. Przejdź do ustawień *Bluetooth* na urządzeniu.
3. Wybierz głośnik z listy dostępnych produktów.

UWAGA: Szukaj nazwy głośnika wprowadzonej w aplikacji Bose. Jeżeli głośnikowi nie nadano nazwy, pojawi się nazwa domyślna.



Głośnik jest widoczny na liście połączonych produktów. Niebieski wskaźnik stanu będzie świecić przez 5 sekund (zobacz str. 31) i zostanie odtworzony sygnał dźwiękowy.

UWAGA: Należy upewnić się, że funkcja *Bluetooth* jest włączona na urządzeniu.

ODŁĄCZANIE URZĄDZENIA

Aby odłączyć urządzenie, użyj aplikacji Bose.

PORADA: Można też użyć ustawień *Bluetooth* urządzenia. Wyłączenie funkcji *Bluetooth* powoduje rozłączenie głośnika i wszystkich pozostałych produktów połączonych przez *Bluetooth*.

PONOWNE ŁĄCZENIE Z URZĄDZENIEM

Naciśnij przycisk *Bluetooth* ☒.

Głośnik podejmie próbę połączenia się z ostatnio podłączonym urządzeniem.

UWAGI:

- Należy upewnić się, że funkcja *Bluetooth* jest włączona na urządzeniu.
- Urządzenie musi być zasilane i znajdować się w odległości nie większej niż 9 m.

ŁĄCZENIE Z DODATKOWYM URZĄDZENIEM

Na liście urządzeń głośnika można zapisać maksymalnie osiem urządzeń.

UWAGA:

- Należy upewnić się, że funkcja *Bluetooth* jest włączona na urządzeniu.
 - Nie można odtwarzać dźwięku równocześnie z kilku urządzeń.
1. Naciśnij przycisk *Bluetooth* ☒ i przytrzymaj go przez 5 sekund, aż biały wskaźnik *Bluetooth* zamiga powoli i usłyszysz sygnał dźwiękowy.

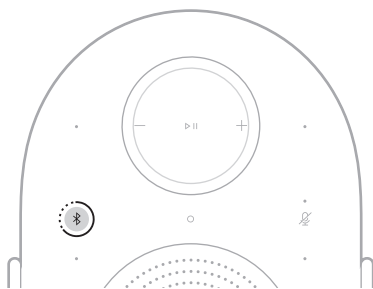

2. Wybierz głośnik z listy dostępnych produktów na urządzeniu.

Głośnik jest widoczny na liście połączonych produktów. Niebieski wskaźnik stanu będzie świecić przez 5 sekund (zobacz str. 31).

CZYSZCZENIE LISTY URZĄDZEŃ GŁOŚNIKA

1. Naciśnij przycisk *Bluetooth*  i przytrzymaj go przez 10 sekund, aż biały wskaźnik *Bluetooth* zamiga 2 razy i usłyszysz sygnał dźwiękowy.

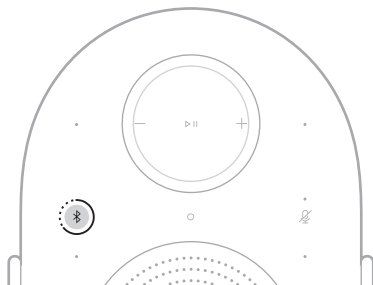

2. Usuń głośnik z ustawień *Bluetooth* urządzenia.

Wszystkie urządzenia zostaną usunięte z listy. Głośnik jest gotowy do podłączenia (zobacz str. 27).

Wskaźnik stanu na przednim panelu głośnika informuje o jego stanie.

UWAGA: Gdy głośnik pomyślnie wykona polecenie, biały wskaźnik stanu zamiga 2 razy.

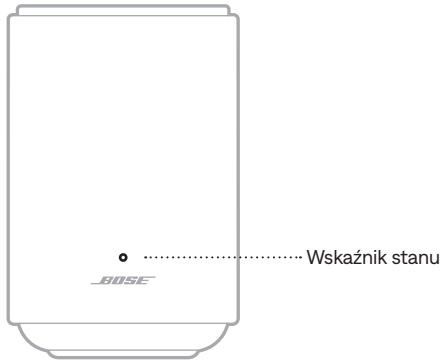

STAN ZASILANIA

Informuje o stanie zasilania głośnika.

AKTYWNOŚĆ WSKAŹNIKA STANU	STAN SYSTEMU
Powoli miga na biało, niebiesko, zielono, czerwono, żółto, fioletowo i bursztynowo (w seriach)	Włączanie, gotowość do konfiguracji UWAGA: Występuje tylko podczas początkowej konfiguracji urządzenia.
Powoli miga (biały)	Włączanie

STAN SIECI WI-FI

Informuje o stanie połączenia Wi-Fi głośnika.

AKTYWNOŚĆ WSKAŹNIKA STANU	STAN SYSTEMU
Włączony (zielony)	Gotowość do połączenia z siecią Wi-Fi
Miga powoli (zielony)	Łączenie z siecią Wi-Fi

STAN BLUETOOTH

Informacje o stanie połączenia *Bluetooth* urządzeń.

AKTYWNOŚĆ WSKAŹNIKA STANU	STAN SYSTEMU
Miga powoli (niebieski)	Gotowość do połączenia z urządzeniem
Miga szybko (niebieski)	Łączenie z urządzeniem
Włączony (niebieski; 5 sekund)	Połączono z urządzeniem

STAN AKTUALIZACJI I BŁĘDY

Informacje o stanie aktualizacji oprogramowania i błędach.

AKTYWNOŚĆ WSKAŹNIKA STANU	STAN SYSTEMU
Powoli miga (biały)	Aktualizowanie głośnika
Miga powoli (bursztynowy)	Przywracanie głośnika
Miga szybko (bursztynowy)	Utracono połączenie Wi-Fi
Miga szybko (biały i bursztynowy; w seriach)	Usługa jest tymczasowo niedostępna; spróbuj ponownie później
Miga powoli (bursztynowy)	Błąd źródła
Miga szybko (czerwony)	Błąd – skontaktuj się z Działem Obsługi Klientów firmy Bose

STAN ASYSTENTA AMAZON ALEXA

Informuje o stanie asystenta Amazon Alexa.

AKTYWNOŚĆ WSKAŹNIKA STANU	STAN SYSTEMU
Wyłączony	Asystent Amazon Alexa jest bezczynny
Włączony (cyjan)	Asystent Amazon Alexa nasłuchuje
Miga szybko (niebieski i cyjan)	Asystent Amazon Alexa zastanawia się
Miga powoli (niebieski i cyjan)	Asystent Amazon Alexa mówi
Miga (żółty)	Powiadomienie lub komunikat z firmy Amazon
Miga (niebieski; 2 razy), a następnie miga (cyjan; 2 razy)	Alert (wyłącznik czasowy, alarm lub przypomnienie) od asystenta Amazon Alexa
Miga szybko (zielony)	Odbieranie połączenia
Miga (zielony; 4 razy)	Nawiązywanie połączenia
Miga powoli (zielony)	Trwające połączenie UWAGA: Po zakończeniu połączenia wskaźnik stanu zanika do czerni.
Miga (czerwony; 3 razy)	Błąd

Wskaźnik wyłączenia mikrofonu

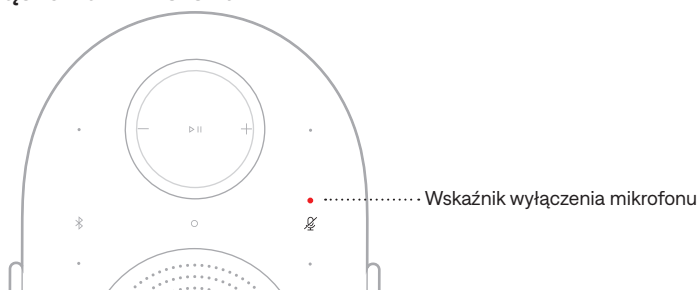

AKTYWNOŚĆ WSKAŹNIKA

Włączony (czerwony)

STAN SYSTEMU

Mikrofon jest wyłączony

PODŁĄCZANIE PRZEWODU AUDIO

Do głośnika można podłączyć smartfon, tablet, komputer lub urządzenie innego typu przy użyciu przewodu audio 3,5 mm (brak w zestawie).

1. Podłącz wtyczkę 3,5 mm przewodu audio (brak w zestawie) do złącza słuchawkowego urządzenia.
2. Podłącz drugą wtyczkę 3,5 mm przewodu audio do złącza AUX na tylnym panelu głośnika.

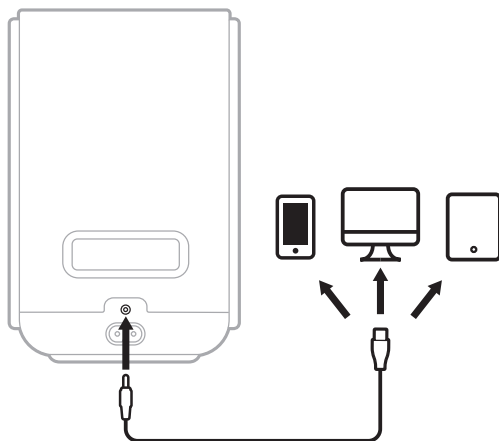

3. Naciśnij przycisk rozpoczynania/wstrzymywania odtwarzania ▷|| i przytrzymaj go przez 2 sekundy, aby przełączyć na połączenie przewodowe.

Niebieski wskaźnik stanu zamiga 2 razy i zostanie odtworzony sygnał dźwiękowy.

PRZEŁĄCZANIE NA POŁĄCZENIE PRZEWODOWE

Możesz szybko i łatwo przełączyć się z źródła podłączonego przez Wi-Fi lub *Bluetooth* na połączenie przewodowe za pomocą portu AUX.

1. Naciśnij przycisk rozpoczynania/wstrzymywania odtwarzania ▷|| i przytrzymaj go przez 2 sekundy, aż biały wskaźnik stanu zamiga 2 razy i usłyszysz sygnał dźwiękowy.

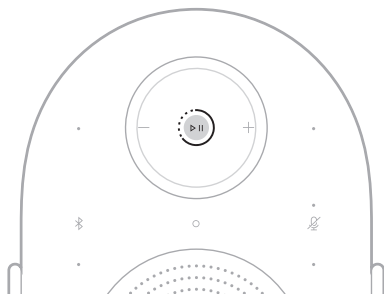

2. Odtwarzaj dźwięk ze źródła przewodowego.

UWAGA: Aby przełączyć z powrotem, naciśnij przycisk rozpoczynania/wstrzymywania odtwarzania ▷|| i przytrzymaj go przez 2 sekundy, aż biały wskaźnik stanu zamiga 2 razy lub zatrzymaj odtwarzanie dźwięku ze źródła przewodowego. Odtwórz dźwięk ze źródła podłączonego przez Wi-Fi lub *Bluetooth*.

ŁĄCZENIE Z INNĄ SIECIĄ WI-FI

Należy ustanowić połączenie z inną siecią, jeżeli nazwa lub hasło sieci uległy zmianie albo konieczna jest zmiana sieci lub dodanie innej sieci.

1. Naciśnij równocześnie przycisk *Bluetooth*  oraz zmniejszania głośności — i przytrzymaj je przez 5 sekund do chwili, gdy biały wskaźnik stanu zamiga 2 razy.

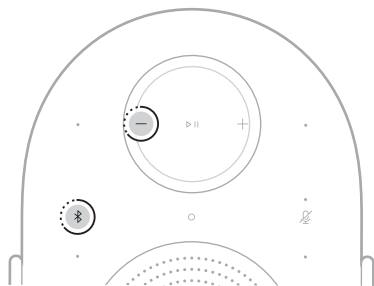

Zielony wskaźnik stanu zostanie włączony. Głośnik jest gotowy do połączenia z nową siecią Wi-Fi.

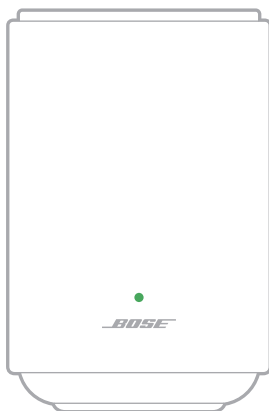



2. Wyświetl ustawienia Wi-Fi na urządzeniu.
3. Wybierz pozycję **Bose LS Ultra Speaker**.

UWAGA: Szukaj nazwy głośnika wprowadzonej w aplikacji Bose. Jeżeli głośnikowi nie nadano nazwy, pojawi się nazwa domyślna.

4. Uruchom aplikację Bose i postępuj zgodnie z wyświetlanymi w niej instrukcjami.

UWAGA: Jeżeli aplikacja nie monitoruje o konfigurację, przejdź do ekranu głównego i dodaj głośnik.

WYŁĄCZANIE/WŁĄCZANIE SIECI WI-FI

Naciśnij równocześnie przycisk *Bluetooth*  oraz rozpoczynania/wstrzymywania odtwarzania  i przytrzymaj je przez 5 sekund do chwili, gdy biały wskaźnik stanu zamiga 2 razy.

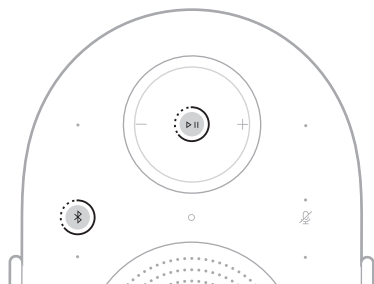

Produkty z kolekcji Bose Lifestyle Collection są płynnie zintegrowane i zaprojektowane tak, aby współdziałać ze sobą, tworząc inspirujące i spersonalizowane doświadczenie.

Zbudowanie systemu kina domowego pozwala uzyskać efekt dźwięku przestrzennego i zanurzyć się w ulubionych filmach i programach telewizyjnych. Użyj aplikacji Bose, aby zbudować system kina domowego Bose Lifestyle Collection (zobacz str. 14).

ZALETY

- **Jakość dźwięku:** stwórz odpowiedni nastrój w pomieszczeniu lub zapewnij transformacyjne wrażenia dzięki bogatemu, mocnemu i immersyjnemu dźwiękowi.
- **Prostota:** uzyskaj dostęp do dźwięku w sposób, który łatwo integruje się z wystrojem Twojego domu.
- **Elastyczność:** przejmij kontrolę dzięki elastyczności, która pozwala odtwarzać to, co chcesz i jak chcesz, natychmiastowo.

ZGODNE PRODUKTY

System kina domowego Bose Lifestyle Collection można zbudować przy użyciu następujących produktów:

- Listwa głośnikowa Bose Lifestyle Ultra: support.Bose.com/lu-soundbar
- Dwa głośniki Bose Lifestyle Ultra: support.Bose.com/lu-speaker
- (Opcjonalnie) Subwoofer Bose Lifestyle Ultra: support.Bose.com/lu-subwoofer

UWAGI:

- Wszystkie produkty muszą znajdować się w aplikacji Bose i być połączone z tą samą siecią Wi-Fi.
- Odtwarzaniem multimediiów i głośnością w systemie kina domowego można sterować za pomocą elementów sterujących produktu, aplikacji Bose lub usługi muzycznej.
- Podczas konfigurowania systemu kina domowego z głośnikiem Bose Lifestyle Ultra należy użyć dwóch głośników, aby utworzyć parę lewą i prawą.
- Aby uzyskać więcej informacji na temat innych produktów Bose Lifestyle Collection, skorzystaj z podręcznika użytkownika danego urządzenia.

Produkty z kolekcji Bose Lifestyle Collection są płynnie zintegrowane i zaprojektowane tak, aby współdziałać ze sobą i podnosić jakość odsłuchu.

Zdefiniowanie pary stereo pozwala zanurzyć się w ulubionych utworach i przenieść się prosto na koncert, gdzie można poczuć atmosferę tłumu. Użyj aplikacji Bose celu zdefiniowania pary stereo (zobacz str. 14).

ZALETY

- **Jakość dźwięku:** stwórz transformacyjne doświadczenie dzięki dźwiękowi, który przemieszcza się wokół Ciebie z głośnika do głośnika.
- **Prostota:** uzyskaj dostęp do dźwięku, który łatwo integruje się z telefonem i innymi urządzeniami.
- **Elastyczność:** przejmij kontrolę dzięki elastyczności, która pozwala odtwarzać to, co chcesz i jak chcesz, natychmiastowo.

ZGODNE PRODUKTY

Możesz utworzyć parę stereo Bose Lifestyle Collection przy użyciu dwóch głośników Bose Lifestyle Ultra.

Skorzystaj z następującej witryny internetowej: support.bose.com/lu-speaker

UWAGI:



- Wszystkie produkty muszą znajdować się w aplikacji Bose i być połączone z tą samą siecią Wi-Fi.
- Odtwarzaniem multimedialnych treści i głośnością w parze stereo można sterować za pomocą elementów sterujących produktu, aplikacji Bose lub usługi muzycznej.
- Podczas konfigurowania pary stereo, potrzebujesz dwóch głośników Bose Lifestyle Ultra, aby utworzyć lewą i prawą parę.

LOKALIZACJA NUMERU SERYJNEGO I OZNACZEŃ REGULACYJNYCH

Numer seryjny znajduje się na dolnym panelu obudowy głośnika pod gumową nóżką. Chwyć prawą stronę gumowej nóżki i delikatnie podnieś, aż pojawią się informacje. Oznaczenia regulacyjne znajdują się na dolnym panelu obudowy głośnika.

AKTUALIZACJA GŁOŚNIKA

Po zakończeniu procesu konfiguracji w aplikacji Bose i połączeniu głośnika z siecią Wi-Fi głośnik zaktualizuje się automatycznie.

Aby aktualizację zainicjować ręcznie, naciśnij równocześnie przycisk akcji  oraz rozpoczynania/wstrzymywania odtwarzania  i przytrzymaj je przez 5 sekund do chwili, gdy biały wskaźnik stanu zamiga 2 razy.

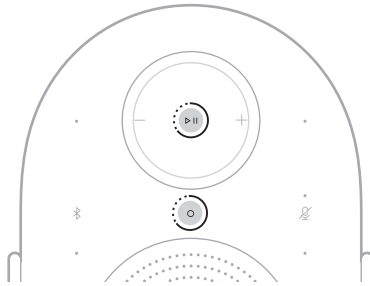

Jeśli dostępna jest aktualizacja, oprogramowanie rozpoczyna aktualizację, a biały wskaźnik stanu powoli miga. Po ukończeniu aktualizacji głośnik uruchamia się ponownie.

CZYSZCZENIE GŁOŚNIKA

Do czyszczenia powierzchni głośnika należy używać miękkiej, suchej ściereczki. Aby usunąć plamy, użyj miękkiej, wilgotnej ściereczki.

UWAGA: Podczas czyszczenia można przypadkowo włączyć elementy sterujące głośnika.

PRZESTROGI:

- NIE wolno dopuścić do rozlania cieczy na głośniku lub w otworach w jego obudowie.
- NIE wolno wdmuchiwać powietrza do głośnika.
- NIE wolno używać aerozoli w pobliżu głośnika.
- NIE wolno używać rozpuszczalników, chemikaliów ani środków czyszczących zawierających alkohol, amoniak lub materiały ściernie.
- NIE wolno dopuścić do przedostania się przedmiotów do otworów w obudowie.

CZĘŚCI ZAMIENNE I AKCESORIA

Części zamienne i akcesoria można zamówić w Dziale Obsługi Klientów firmy Bose.

Skorzystaj z następującej witryny internetowej: support.Bose.com/lu-speaker

OGRANICZONA GWARANCJA

Głośnik jest objęty ograniczoną gwarancją. Aby uzyskać informacje dotyczące ograniczonej gwarancji, skorzystaj z następującej witryny internetowej: worldwide.Bose.com/Warranty.

Aby uzyskać instrukcje dotyczące rejestrowania produktów, skorzystaj z następującej witryny internetowej: worldwide.Bose.com/ProductRegistration. Rezygnacja z rejestracji nie wpływa na uprawnienia wynikające z ograniczonej gwarancji.

PODSTAWOWE ROZWIĄZANIA

W przypadku problemów z głośnikiem upewnij się, że:

- Głośnik jest podłączony do działającego gniazda sieci elektrycznej (zobacz str. 16).
- Wszystkie przedmioty są prawidłowo podłączone.
- Wybrano właściwe urządzenie źródłowe (zobacz str. 35).

Jeśli masz problemy z połączeniem się z siecią Wi-Fi lub urządzeniem *Bluetooth*, zapoznaj się z poniższą tabelą, aby znaleźć typowe rozwiązania.

PROBLEM	ROZWIĄZANIE
Głośnik nie łączy się z siecią Wi-Fi	<p>W aplikacji Bose wybierz poprawną nazwę sieci i wprowadź hasło sieciowe. Upewnij się, że głośnik i urządzenie są połączone z tą samą siecią Wi-Fi. Jeżeli informacje sieciowe uległy zmianie, zobacz str. 36.</p> <p>Włącz obsługę sieci Wi-Fi na urządzeniu używanym do konfiguracji.</p> <p>Zamknij inne aplikacje otwarte na urządzeniu.</p> <p>Jeżeli router obsługuje zarówno pasmo 2,4 GHz, jak i 5 GHz, upewnij się, że urządzenie i głośnik korzystają z tego samego pasma.</p> <p>UWAGA: Przypisz unikatową nazwę do każdego pasma, aby zminimalizować ryzyko korzystania z niewłaściwego pasma.</p> <p>Zresetuj router.</p> <p>Odinstaluj aplikację Bose na urządzeniu. Odłącz przewód zasilający, odczekaj 30 sekund i podłącz go prawidłowo do działającego gniazda sieci elektrycznej. Pobierz aplikację i rozpocznij ponownie proces konfiguracji.</p>
Głośnik nie łączy się z urządzeniem Bluetooth	<p>Na urządzeniu wyłącz funkcję <i>Bluetooth</i>, a następnie włącz ją ponownie. Usuń głośnik z menu <i>Bluetooth</i>. Połącz ponownie.</p> <p>Ustanów połączenie z innym urządzeniem (zobacz str. 27).</p> <p>Upewnij się, że korzystasz ze zgodnego urządzenia <i>Bluetooth</i>.</p> <p>Usuń głośnik z listy urządzeń <i>Bluetooth</i> urządzenia i przeprowadź ponownie łączenie (zobacz str. 28).</p> <p>Wyczyść listę urządzeń głośnika (zobacz str. 29).</p>

DODATKOWE ROZWIĄZANIA

Jeśli nie udało Ci się rozwiązać problemu, możesz również skorzystać z funkcji rozwiązywania problemów w aplikacji Bose oraz artykułów, filmów i innych zasobów dostępnych w następującej witrynie internetowej: support.Bose.com/lu-speaker-og

Jeżeli nie można rozwiązać problemu, skontaktuj się z Działem Obsługi Klientów firmy Bose.

Skorzystaj z następującej witryny internetowej: worldwide.Bose.com/contact

RESETOWANIE GŁOŚNIKA

Jeżeli głośnik nie reaguje, można go zresetować.

UWAGA: Zresetowanie głośnika powoduje zresetowanie elementów sterujących urządzenia. Ta operacja nie powoduje wyczyszczenia żadnych ustawień.

Odłącz głośnik od gniazda sieci elektrycznej, odczekaj 30 sekund, a następnie podłącz go ponownie do gniazda (zobacz str. 13).

Zasilanie głośnika zostanie włączone, a biały wskaźnik stanu zamiga powoli, a następnie zgaśnie. Resetowanie zostało zakończone.

PRZYWRÓCENIE FABRYCZNYCH USTAWIEŃ GŁOŚNIKA

Przywrócenie powoduje usunięcie wszystkich ustawień źródła, dźwięku i sieci z głośnika oraz przywrócenie oryginalnych ustawień fabrycznych.

UWAGA: Przywrócenie głośnika powoduje odłączenie wszystkich produktów Bose Lifestyle Collection, które są połączone bezprzewodowo z głośnikiem.

1. W aplikacji Bose usuń głośnik ze swojego konta Bose.
2. Naciśnij równocześnie przycisk rozpoczynania/wstrzymywania odtwarzania ▷|| oraz zmniejszania głośności — i przytrzymaj je przez 10 sekund do chwili, gdy bursztynowy wskaźnik stanu zacznie powoli migać.

UWAGA: Biały wskaźnik stanu będzie świecić, a następnie zacznie migać powoli na bursztynowo.

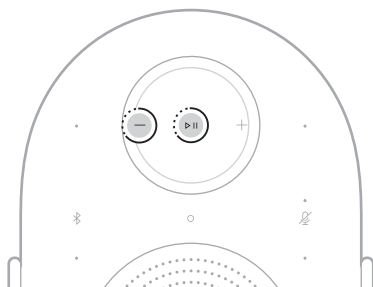

Przywracanie zostało zakończone. Głośnik uruchamia się ponownie i jest gotowy do połączenia.

3. Skonfiguruj głośnik za pomocą aplikacji Bose (zobacz str. 14).

Läs igenom och spara alla anvisningar om säkerhet och användning.

Försäkran om överensstämmelse finns på www.Bose.com/compliance

CE Härmed förklarar Bose Corporation att denna produkt i alla väsentliga avseenden uppfyller de krav och föreskrifter som uppställts enligt direktivet 2014/53/EG och andra tillämpliga EG-direktiv.

Viktiga säkerhetsanvisningar

Använd inte produkten i närheten av vatten.

Rengör endast med en torr trasa.

Blockera inte ventilationsöppningarna. Installera produkten i enlighet med tillverkarens anvisningar.

Använd bara den utrustning/de tillbehör som rekommenderas av tillverkaren.

Låt utbildad personal utföra all service. Service krävs när apparaten inte fungerar normalt eller har skadats fysiskt.

VARNINGAR/TÄNK PÅ

- Anvisningar för säker installation: Kontrollera att tassarna under produkten är rena och fria från smuts. Placera produkten på en ren, dammfri, stabil, plan och jämn yta. För korrekt stöd ska alla tassor ha fullständig kontakt med underlaget. Se upp med potentiella fallrisker eftersom ljudvibrationer kan göra att produkten flyttar på sig. Placera ej över sittplatser eller utrymmen där personer befinner sig.
- Utsätt, för att minska risken för brand eller elstötar, INTE produkten för regn, stänk, droppar eller fukt och placera inga vätskefyllda föremål, som exempelvis vaser, på eller i dess närhet.
- Se till att produkten inte kommer i närheten av öppen eld eller värmekällor. Tända ljus eller andra föremål med öppen låga får INTE placeras på eller i närheten av produkten.
- Gör INGA obehöriga ändringar av produkten.
- Använd den INTE i motorfordon eller båtar.
- Om produkten kopplas bort från strömförsörjningen med elkabelns eller produktens kontakt, ska det vara lätt att komma åt och använda denna kontakt.



仅适用于海拔 2000m 以下地区安全使用

Endast för användning på höjder under 2 000 meter.

- Använd enbart följande delar till att montera produkten: Bose Lifestyle väggfäste och Bose Lifestyle golvstativ.
- Placera eller installera inte produkten nära någon värmekälla som exempelvis eldstäder, radiatorer, värmepjäll och spisar eller någon annan apparat (inklusive förstärkare) som avger värme.
- Montera inte produkten på platser där kondens kan uppstå.
- Produkten är inte avsedd för barn.
- På undersidan finns en etikett med information om produkten.

VARNING: Utsätt inte produkten eller monteringskomponenter för några kemiska ämnen som inte har angivits av Bose, inklusive, men ej begränsat till smörjmedel, rengöringsmedel, kontaktsprej eller kolvätebaserade lösningsmedel. Exponering för sådana ämnen kan leda till nedbrytning av plastmaterial, vilket kan orsaka sprickor och risk för att produkten faller ned.

OBS! Den här utrustningen har testats och befunnits överensstämma med gränsvärdena för digitala enheter enligt klass B, i enlighet med del 15 i FCC:s bestämmelser. Gränsvärdena är avsedda att ge rimligt skydd mot skadliga störningar vid installation i bostäder. Den här utrustningen genererar, använder och kan avge radiofrekvensenergi, och om utrustningen inte installeras och används i enlighet med anvisningarna kan den orsaka skadliga störningar i samband med radiokommunikation. Det ges dock ingen garanti för att det inte kan förekomma skadliga störningar i en viss installation. Om den här utrustningen stör mottagningen i en radio- eller TV-apparat (vilket kan upptäckas genom att utrustningen stängs av och sätts på) rekommenderar vi att du försöker motverka störningen genom att vidta en eller flera av följande åtgärder:

- Rikta om eller flytta den mottagande produkten eller antennen.
- Öka avståndet mellan utrustningen och mottagaren.
- Anslut utrustningen till ett vägguttag i en annan strömkrets än den som mottagaren är ansluten till.
- Vänd dig till din återförsäljare eller en erfaren radio-/TV-reparatör för att få hjälp.

Om utrustningen ändras eller modifieras på något sätt som inte uttryckligen har godkänts av Bose Corporation kan det medföra att användarens rätt att använda produkten upphävs.

Denna enhet uppfyller del 15 i FCC-bestämmelserna och licensundantaget i ISED Canada angående RSS-standarder. Följande två villkor ställs för användningen: (1) Enheten får inte orsaka skadliga störningar och (2) enheten måste tåla alla former av störningar som den tar emot, inklusive störningar som kan orsaka oönskad drift av enheten.

Den här utrustningen ska inte installeras och användas på ett avstånd mindre än 20 centimeter mellan radiatorn och din kropp.

För den här enheten används 5150–5250 MHz-banden och den får endast användas inomhus för att minska risken för negativ interferens mellan mobila satellitsystem som delar samma kanaler.

Enligt FCC-regler får denna enhet endast användas inomhus.

Det är förbjudet att använda den här enheten på oljeborrplattformar, i bilar, på tåg, på båtar och flygplan, med undantag för större flygplan på höjder över 10 000 fot i 5 925–6 425 GHz-bandet.

Det är förbjudet att använda sändare i 5 925–7 125 GHz-bandet för att styra eller kommunicera med obemannade flygande system.

FCC ID: A94443508

CAN ICES (B)/NMB (B)

För Europa: Frekvensband vid drift: 2 400 till 2 483,5 MHz, 5 150 till 5 350 MHz och 5 470 till 5 725 MHz. Maximal överföringsstyrka mindre än 20 dBm EIRP. | Frekvensband som används: 5 725 till 5 850 MHz. Maximal överföringsstyrka mindre än 14 dBm (25 mW) EIRP. | Frekvensband som används: 5 945 till 6 425 MHz. Maximal överföringsstyrka mindre än 23 dBm EIRP.

Enheten får endast användas inomhus vid drift inom frekvensområdet 5 150 till 5 350 MHz i alla EU-medlemsstater som är listade i tabellen.

									
AT	BE	BG	HR	CY	CZ	DK	EE	FI	FR
DE	EL	HU	UK (NI)	IT	LV	LT	LU	MT	NL
PL	PT	RO	SK	SI	ES	SE	CH	IS	LI
NO									

UK



Den här symbolen betyder att produkten inte ska kastas med hushållssoporna utan återvinnas i enlighet med lokala bestämmelser. Rätt deponering och återvinning hjälper till att skydda naturen, hälsa och miljö. Mer information om deponering och återvinning av produkten får du om du kontakter lokala myndigheter, deponeringscentraler eller affären där du köpte produkten.

Tekniska regleringar för radiofrekvensenheter med låg effekt: Utan tillstånd beviljat av NCC, är företag, organisationer eller användare inte tillåtna att ändra frekvensen, förstärka överföringsstyrkan eller ändra ursprungliga egenskaper och prestanda för en godkänd radiofrekvensenhet med låg effekt. Radiofrekvensenheter med låg effekt får inte påverka flygsäkerheten eller störa annan laglig kommunikation. Om detta uppmärksammas ska användaren omedelbart upphöra med att använda enheten tills det inte finns någon risk för sådana störningar. Nämda lagliga kommunikationer avser radiokommunikationer som sker i enlighet med Telecommunications Management Act. Radiofrekvensenheter med låg effekt måste vara mottagliga för störningar från lagliga kommunikationer och enheter som sänder ut ISM-radiovågor.

Information om strömstatus: Produkten överensstämmer med kraven för ekodesign för energirelaterade produkter enligt direktiv 2009/125/EG, information om ekodesign för energirelaterade produkter och energi (tillägg) (EU Exit) enligt förordningen från 2020 och följer Kommissionens förordning (EU) 2023/826. Information om strömförbrukning för olika vilolägen och den tid efter vilken produkten automatiskt återgår till de lägena finns på www.Bose.com/compliance under denna förordning.



R-R-Bos-443508

보스코리아 유한회사

Namn och innehåll på giftiga eller farliga ämnen eller delar										
Namn	Giftiga eller farliga ämnen och delar									
	Bly (Pb)	Kvicksilver (Hg)	Kadmium (Cd)	Sexvärt krom (CR(VI))	Polybromerade bifenyler (PBB)	Polybromerade difenyleter (PBDE)	Dibutyl-ftalat (DBP)	Diisobutyl-ftalat (DIBP)	Butylbensyl-ftalat (BBP)	Di(2-etylhexyl)ftalat (DEHP)
PCB:er	x	o	o	o	o	o	o	o	o	o
Metalldelar	x	o	o	o	o	o	o	o	o	o
Plastdelar	o	o	o	o	o	o	o	o	o	o
Högtalare	x	o	o	o	o	o	o	o	o	o
Kablar	x	o	o	o	o	o	o	o	o	o
Den här tabellen är uppställd i enlighet med bestämmelserna i SJ/T 11364.										
O: Anger att detta giftiga eller farliga ämne som ingår i alla homogena material i den här artikeln ligger under gränsvärdena uppställda i GB/T 26572.										
X: Anger att detta giftiga eller farliga ämne som ingår i minst ett av de homogena materialen i den här artikeln ligger över gränsvärdena uppställda i GB/T 26572.										

Begränsade ämnen och dess kemiska beteckningar						
Enhet	Bly (Pb)	Kvicksilver (Hg)	Kadmium (Cd)	Sexvärt krom (Cr ⁺⁶)	Polybromerade bifenyler (PBB)	Polybromerade difenyletrar (PBDE)
Kretskort	-	o	o	o	o	o
Metalldelar	-	o	o	o	o	o
Plastdelar	o	o	o	o	o	o
Högtalare	-	o	o	o	o	o
Kablar	-	o	o	o	o	o
Obs 1! "o" anger att det procentuella innehållet i det begränsade ämnet inte överstiger referensvärdet.						
Obs 2! Med "-" anges att den begränsade substansen motsvarar undantaget.						

Tillverkningsdatum: Den åttonde siffran i serienumret visar tillverkningsåret: "6" är 2016 eller 2026.

Importörer: Bose Electronics (Shanghai) Company Limited, Level 6, Tower D, No. 2337 Gudai Rd. Minhang District, Shanghai 201100 | Bose Products B.V., Vijzelstraat 68, 1017HL Amsterdam, Nederländerna | Ingram Micro Mexico SA de CV, Joselillo 3 Int. Piso 5 Col. El Parque, Naucalpan de Juarez, Edo Mex 53398 Telefon: +52 (55) 5263 6500 | Bose Limited (H.K.), 7F., No. 2, Sec. 3, Minsheng E. Road, Zhongshan Dist., Taipei City 104511, Telefonnummer: +886-2-2514 7676 | Bose Limited, 16 Dufour's Place, London W1F 7SP

Telefonnummer för service i Mexiko: 0800-266-0292

Ineffekt: 100–240 V ~, 50/60 Hz, 20 W

Modell: 443508. CMIIT ID finns på högtalarens undersida.

Boses användningsvillkor gäller för denna produkt: worldwide.bose.com/termsofuse

Denna produkt omfattas av en **begränsad garanti från Bose**, som finns på worldwide.Bose.com/Warranty

Licenser: Med Bose-appen kan du se de licenser som gäller programvaror från tredjepartspaket, inklusive de som inkluderas som komponenter i Bose Lifestyle Ultra högtalare. Du kan nå denna information från menyn Inställningar.

Amazon, Alexa, Amazon Music och alla tillhörande märken är varumärken som tillhör Amazon.com, Inc. eller dess dotterbolag.

Apple, AirPlay, Apple-logotypen och Apple Music är varumärken som tillhör Apple Inc. och är registrerade i USA och i andra länder. App Store är ett tjänstevaremärke som tillhör Apple Inc.

Användning av Works with Apple-symbolen betyder att ett tillbehör har tillverkats specifikt för att fungera med tekniken som identifieras i symbolen och att det har certifierats av producenten för att uppfylla Apples standarder för prestanda.

Namnet *Bluetooth*[®] och logotyperna är registrerade varumärken som tillhör Bluetooth SIG, Inc., och all användning av sådana märken av Bose Corporation sker under licens.

Google, Android, Google Play, Google Cast och andra märken är varumärken som tillhör Google LLC.

Produkten är skyddad av Microsofts immateriella rättigheter. Användning eller distribution av sådan teknik utanför produkten är förbjudet utan licens från Microsoft.

Pandora är ett varumärke som tillhör Pandora Media, Inc. och används med tillstånd.

Den här produkten har stöd för programvaran Spotify, som omfattas av tredjepartslicenser som du hittar här: <https://www.spotify.com/connect/third-party-licenses>

Wi-Fi är ett registrerat varumärke som tillhör Wi-Fi Alliance[®].

Bose, B-logotypen och Lifestyle är varumärken som tillhör Bose Corporation. I Bose Corporations huvudkontor: 1-877-230-5639 | ©2026 Bose Corporation. Ingen del av detta dokument får återges, modifieras, distribueras eller användas på något annat sätt utan föregående skriftlig tillåtelse.

Plats för serienummer och produktmärkning: Detta serienummer finns på högtalarens undersida, under gummitfoten. Fatta tag i gummitfotens högersida och lyft försiktigt tills du ser informationen. Produktmärkningarna finns på högtalarens undersida.

Fyll i uppgifterna och spara dem för senare bruk

Serienummer: -----

Modellnummer: 443508

Förvara kvittot tillsammans med bruksanvisningen. Det är nu dags att registrera din Bose-produkt. Detta gör du enklast genom att gå till worldwide.Bose.com/ProductRegistration

VAD FINNS I FÖRPACKNINGEN

Innehåll	10
----------------	----

HÖGTALARPLACERING

Rekommendationer.....	11
Montera högtalaren.....	12

ANSLUTA HÖGTALAREN TILL EN STRÖMKÄLLA 13**KONFIGURATION MED BOSE-APPEN**

Hämta Bose-appen	14
------------------------	----

INSTALLERA HÖGTALAREN

Installera en fristående högtalare	15
Konfigurera din hemmabio.....	15
Konfigurera ditt stereopar	15

STRÖM

Ström på.....	16
Nätverksanslutet viloläge.....	16
Gå till nätverksanslutet viloläge (manuellt).....	16
Avsluta nätverksanslutet viloläge	16

HÖGTALARKONTROLLER

Mediauppspelning	18
Volym.....	19
Röstassistent	20
Justera ljudet	20

AMAZON ALEXA

Öppna Amazon Alexa	21
Röstkommandon	21
Använda produktkontrollerna	22

RÖSTSTYRNING MED GOOGLE ASSISTENT

Komma åt Google Assistant	23
---------------------------------	----

SPELA UPP LJUD MED GOOGLE CAST™

24

STRÖMMA LJUD MED AIRPLAY

Strömma ljud från Kontrollpanelen	25
Strömma ljud från en app	25

SPOTIFY CONNECT™

26

BLUETOOTH®-ANSLUTNINGAR

Ansluta en enhet	27
Koppla från en enhet	27
Återansluta en enhet	28
Ansluta ytterligare en enhet	28
Rensa högtalarens enhetslista	29

HÖGTALARENS STATUS

Strömstatus	30
Wi-Fi®-status	30
Bluetooth-status	31
Uppdatering och felstatus	31
Amazon Alexa-status	32
Lampa för avstängd mikrofon	33

TRÅDBUNDEN ANSLUTNING

Ansluta en ljudkabel.....	34
Byta till en Trådbunden anslutning.....	35

WI-FI-ANSLUTNING

Ansluta till ett annat Wi-Fi-nätverk.....	36
Aktivera/inaktivera Wi-Fi-funktionen	37

KONFIGURERA ETT BOSE LIFESTYLE COLLECTION-HEMMABIOSYSTEM

Fördelar.....	38
Kompatibla produkter	38

DEFINIERA ETT BOSE LIFESTYLE COLLECTION-STEREOPAR

Fördelar.....	39
Kompatibla produkter	39

SKÖTSEL OCH UNDERHÅLL

Plats för serienummer och produktmärkningar.....	40
Uppdatera högtalaren.....	40
Rengöra högtalaren.....	40
Reservdelar och tillbehör	41
Begränsad garanti.....	41

FELSÖKNING

Prova det här först	42
Andra lösningar	42
Nollställa högtalaren.....	43
Återställa högtalaren till fabriksinställningarna.....	43

INNEHÅLL

Kontrollera att du har följande:

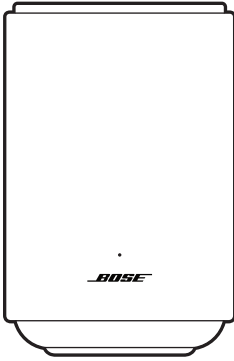

Bose Lifestyle Ultra högtalare

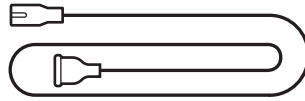

Elkabel*

*Kan levereras med flera typer av elkablar. Använd den elkabel som är avsedd för din region.

OBS! Om någon del av produkten verkar vara skadad eller saknas ska du inte använda den. På support.bose.com/lu-speaker finns artiklar och filmklipp om felsökning samt information om utbyte eller reparation av produkter.

REKOMMENDATIONER

Bästa prestanda uppnås om följande rekommendationer följs när högtalaren placeras:

- Placera INTE högtalaren ovanpå ljud- eller videoutrustning (mottagare, TV-apparater osv.) eller andra föremål som alstrar värme. Värmen som kommer från sådana enheter kan resultera i försämrad högtalarprestanda.
- Placera INTE föremål ovanpå högtalaren eller framför högtalaren.
- Du undviker störningar genom att hålla annan trådlös utrustning 0,3 till 0,9 m från högtalaren. Placera högtalaren utanför och borta från metallskåp och direktverkande värmekällor.
- Placera högtalaren på en stabil och jämn yta.
- Se till att baksidan av högtalaren är minst 5,08–7,62 centimeter från andra ytor eller objekt. Om portar blockeras påverkas ljudkvaliteten.
- Kontrollera att det finns ett eluttag i närheten.

MONTERA HÖGTALAREN

Högtalaren kan monteras på en vägg eller på ett golvstativ. Kontakta en auktoriserad Bose-återförsäljare om du vill köpa väggfästet eller golvstativet för Bose Lifestyle.

Se support.bose.com/lu-speaker

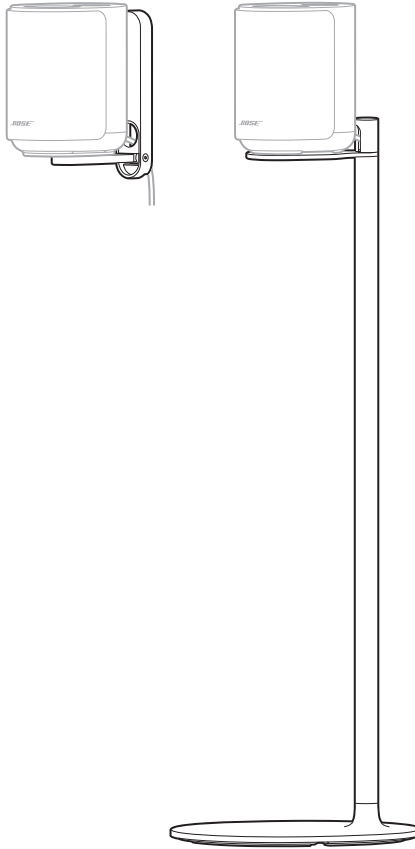

TÄNK PÅ! Använd INGEN annan utrustning för att montera högtalarna.

Anslut högtalaren till ett eluttag med elkabeln.

1. Anslut elkabeln till högtalarens elkontakt.
2. Sätt in den andra änden i eluttaget.

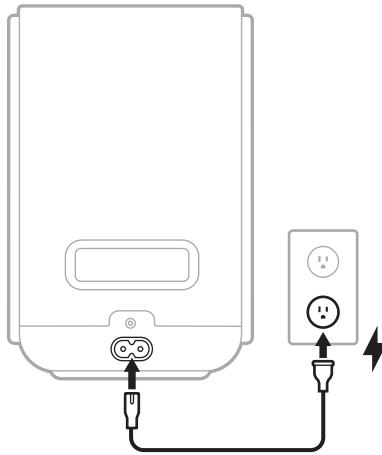

Högtalaren sätts på. Statuslampan pulserar långsamt vitt, blått, grönt, rött, gult, lila och orange (upprepas) och du hör en ljudsignal. Högtalaren kan nu konfigureras.

OBS! Det är endast vid första produktkonfigurationen som statuslampan långsamt pulserar vitt, blått, grönt, rött, gult, lila och orange (upprepas) och du hör en ljudsignal. Om du återansluter din högtalare till en strömkälla pulserar statuslampan långsamt vitt och släcks sedan. Högtalaren är fullständigt strömsatt.

3. Konfigurera högtalaren via Bose-appen (se sida 14).

Med Bose-appen kan du ställa in och styra högtalaren från en mobil enhet i samma nätverk, t.ex. en smarttelefon eller surfplatta.

Med appen kan du konfigurera en hemmabio, definiera ett stereopar, konfigurera Amazon Alexa, aktivera Google Cast, hantera högtalarinställningar och lära dig mer om uppdateringar och nya funktioner från Bose.

OBS! Om du redan laddat ned Bose-appen för en annan Bose-produkt öppnar du appen och lägger till högtalaren på skärmen med produkter.

HÄMTA BOSE-APPEN

1. Ladda ned Bose-appen till din enhet.



setup.Bose.com/lu-speaker



2. Följ instruktionerna i appen för att konfigurera högtalaren.

När du påbörjar konfigurationen lyser högtalarens statuslampa med ett fast grönt sken. När högtalaren ansluter till det trådlösa nätverket pulserar statuslampan långsamt grönt.

OBS!

- Du kan konfigurera högtalaren med andra Bose Lifestyle Collection-produkter för att skapa ett hemmabiosystem (se sida 38). Om du ansluter flera Bose-produkter samtidigt ska du börja med soundbarhögtalaren för en mer sömlös konfiguration.
- Du kan också konfigurera högtalaren som en del av ett stereopar med en annan Bose Lifestyle Ultra högtalare (se sida 39).

INSTALLERA EN FRISTÅENDE HÖGTALARE

Du kan komma igång med din Bose Lifestyle Ultra högtalare bara genom att koppla in strömmen (se sida 13).

KONFIGURERA DIN HEMMABIO

Njut av dina favoritfilmer och TV-serier med en surroundljudsupplevelse för din hemmabio (se sida 38).

Du kan bygga ett Bose Lifestyle Collection-hemmabiosystem med följande Bose-produkter:

- Bose Lifestyle Ultra soundbarhögtalare
- Två Bose Lifestyle Ultra högtalare
- (Tillval) Bose Lifestyle Ultra subwoofer

OBS! Du kan konfigurera Bose Lifestyle Collection-hemmabiosystemet med Bose-appen (se sida 14). Om du ansluter flera Bose-produkter samtidigt ska du börja med soundbarhögtalaren för enklare konfiguration.

KONFIGURERA DITT STEREOPAR

Placera dig själv mitt i musiken genom att definiera olika kanaler (vänster och höger) för flera högtalare (se sida 39).

Om du vill konfigurera ett stereopar behöver du två Bose Lifestyle Ultra högtalare.

STRÖM PÅ



När du ansluter högtalaren till ett nätuttag startar den automatiskt. Statuslampan pulserar långsamt vitt.

NÄTVERKSANSLUTET VILOLÄGE

Högtalaren övergår till nätverksanslutet viloläge när ljudet stoppas och när du inte har tryckt på någon knapp eller talat med en Amazon Alexa- eller Google Assistant-aktiverad enhet på 20 minuter.

- Om du vill nå Amazon Alexa i nätverksviloläge ska högtalaren vara konfigurerad med Bose-appen (se sida 14), Amazon Alexa vara konfigurerad för produkten (se sida 21) och mikrofonen vara aktiverad (se sida 32).
- När högtalaren är i nätverksviloläge kan du fortfarande använda rösten för att komma åt din Google Assistant-aktiverade enhet för att styra högtalaren (se sida 23).
- Du kan inaktivera vilolägestimern med Bose-appen. Detta alternativ finns på menyn Inställningar.

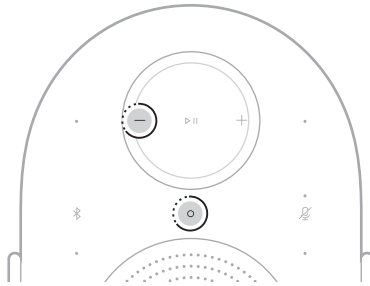

Gå till nätverksanslutet viloläge (manuellt)

Om du vill ställa högtalaren i nätverksanslutet viloläge manuellt kan du hålla på Åtgärdsknappen  och Minska volym-knappen  i fem sekunder tills statuslampan blinkar vitt två gånger.



Avsluta nätverksanslutet viloläge

Så här väcker du högtalaren från nätverksanslutet viloläge:

- Tryck på Bluetooth-knappen , Åtgärdsknappen  eller Spela upp/pausa-knappen .
- Spela eller återuppta ljuduppspelning från din enhet eller med Bose-appen (se sida 14).
- Prata med Amazon Alexa (se sida 21) eller din Google Assistant-aktiverade enhet (se sida 23).

Högtalarkontrollerna sitter på högtalarens ovansida. De används för att styra högtalaren och röstassistenten samt hantera Wi-Fi- och *Bluetooth*-anslutningar.

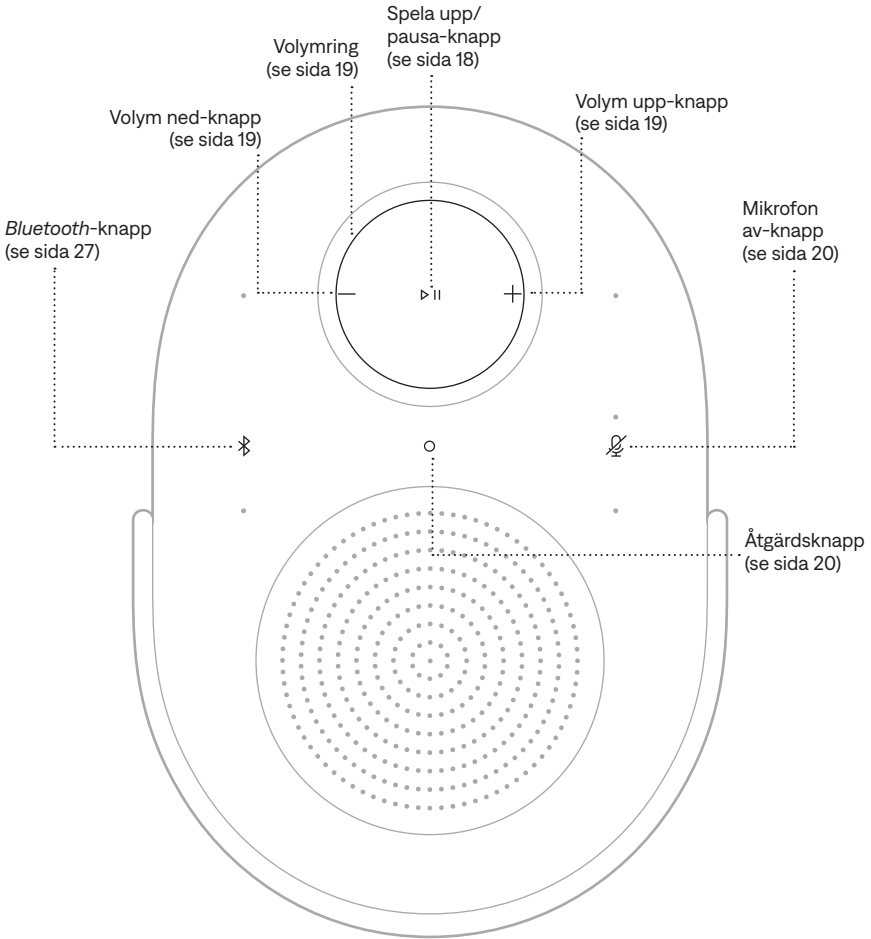

TIPS: Du kan också styra högtalaren via Bose-appen (se sida 14).

MEDIAUPPSPELNING

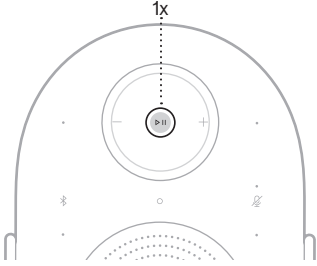
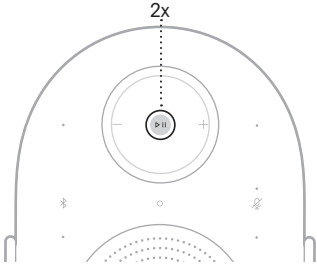
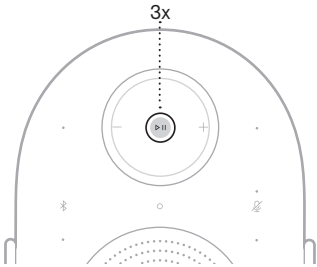
FUNKTION	ÅTGÄRD
Spela upp/pausa	Knacka på ▷ . 
Hoppa framåt	Knacka två gånger på ▷ . 
Hoppa bakåt	Knacka tre gånger på ▷ . 

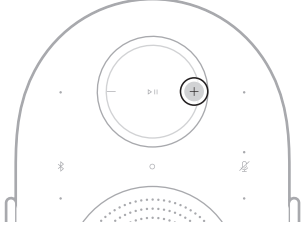
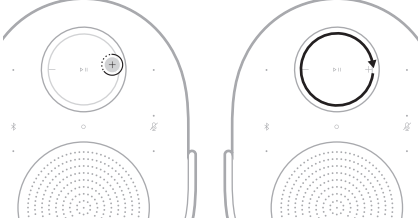
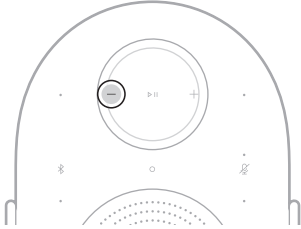
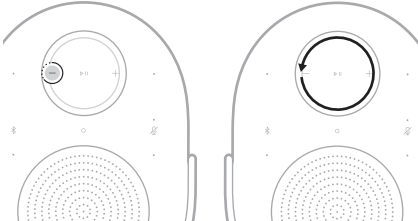

OBS! Du kan inte spela upp eller pausa, hoppa framåt eller hoppa bakåt på en AUX-källa.

VOLYM

FUNKTION	ÅTGÄRD
<p>Höja volymen</p>	<p>Tryck +.</p> 
<p>Snabbhöja volymen</p>	<p>Håll ned + eller svep medurs på volymringen.</p> 
<p>Sänka volymen</p>	<p>Tryck —.</p> 
<p>Snabbsänka volymen</p>	<p>Håll ned — eller svep moturs på volymringen.</p> 

OBS! När volymen höjts eller sänkts maximalt blinkar statuslampan vitt två gånger och du hör en ljudsignal.

RÖSTASSISTENT

Du kan använda åtgärdsknappen  för att styra Amazon Alexa (se sida 22).
Använd Mikrofon av-knappen  för att stänga av mikrofonen (se sida 22).

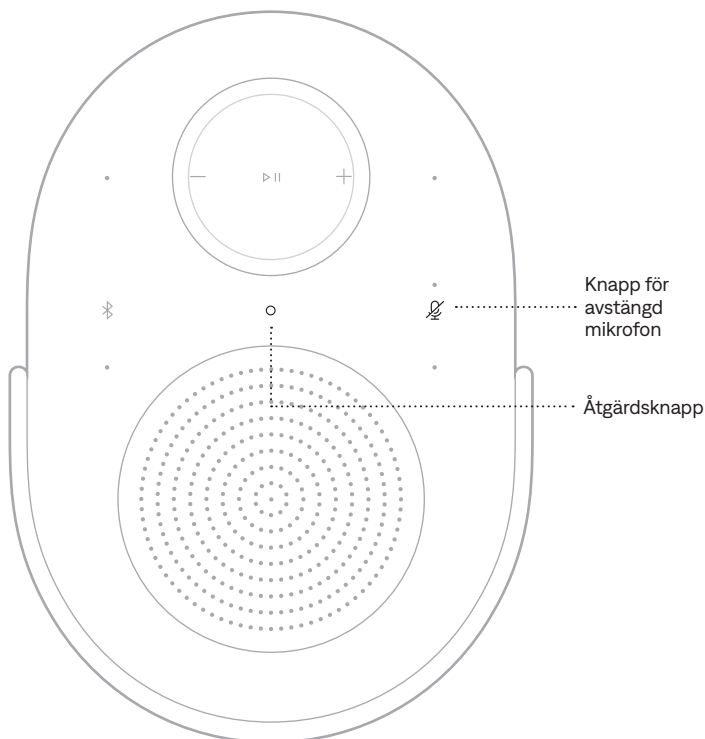

TIPS: Du kan även använda din röst för att styra Amazon Alexa (se sida 21).

JUSTERA LJUDET

Du kan justera bas, diskant, mittkanal och höjdkanal med Bose-appen (se sida 14).
Du kan nå dessa alternativ på skärmen Produktkontroll.

ÖPPNA AMAZON ALEXA

Med Alexa i din högtalare blir livet enklare. Använd rösten för att styra din musik och annat. Att använda Alexa är inte svårare än att ställa en fråga. Säg bara till så spelar Alexa din favoritlåt, byter till nästa spår, ändrar volymen, läser upp nyheterna och annat. Med Alexa i din högtalare blir det enklare än någonsin att styra ditt smarta hem, bara med din röst.

Mer information om vad Alexa kan hjälpa dig med finns på:
<https://www.amazon.com/alexaonbose>

Du kan konfigurera Amazon Alexa på högtalaren med Bose-appen. Detta alternativ finns på menyn Inställningar.

OBS!

- Alexa finns inte tillgänglig i alla länder eller på alla språk. Alexas funktioner kan variera beroende på plats.
- När du konfigurerar Alexa ska du använda samma konto för din ljudtjänst som du använde i Bose-appen.
- Om du har flera Bose-produkter i hemmet rekommenderar Bose att en person använder sitt Bose-konto och Amazon Alexa-konto för att konfigurera Alexa för alla Bose-produkter så att röstassistenten fungerar smidigt.

Röstkommandon

Starta med "Alexa," och säg sedan:

SAKER DU KAN PROVA	EXEMPEL PÅ VAD DU KAN SÄGA
Prata med Alexa	Help me get started.
Spela upp ljud	Spela rockmusik. OBS! Amazon Music är den förinställda musiktjänsten. Använd Alexa-appen för att byta förinställd musiktjänst.
Pausa ljudet	Pausa.
Kontrollera volymen	Höj volymen.
Hoppa till nästa låt	Hoppa över den här låten
Spela upp från en ljudtjänst	Spela NPR på Spotify. OBS! Amazon Alexa har inte stöd för alla ljudtjänster.

SAKER DU KAN PROVA	EXEMPEL PÅ VAD DU KAN SÄGA
Spela upp på en specifik högtalare	Play jazz in the "Kitchen." OBS! Kontrollera att du säger högtalarnamnet som du tilldelat i Bose-appen. Om flera högtalare har samma namn använder du det namn som tilldelats i Alexa-appen eller ändrar namnet i Bose-appen.
Ställa in en timer	Starta en timer på två minuter för plankan.
Hitta nya färdigheter	Vilka är dina färdigheter?
Stoppa Alexa	Stop.

Använda produktkontrollerna

Du kan använda åtgärdsknappen ○ för att styra Amazon Alexa. Du kan använda Mikrofon av-knappen ☒ för att stänga av mikrofonen. De sitter på högtalarens ovansida.

SAKER DU KAN PROVA	ÅTGÄRD
Prata med Alexa	Tryck på ○ och säg sedan vad du vill. En lista med saker du kan prova finns på: https://www.amazon.com/alexaonbose
Stanna alarm och timers	Tryck på ○.
Stanna Alexa	Tryck på ○.
Sätta på/stänga av mikrofonen	Tryck på ☒. OBS! När mikrofonen är avstängd lyser indikatorn för avstängd mikrofon med fast rött sken och Alexa är otillgänglig.

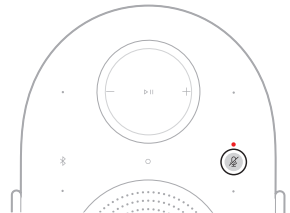
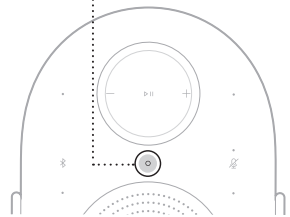

KOMMA ÅT GOOGLE ASSISTANT

Högtalaren är kompatibel med Google Assistant-kompatibla enheter som är anslutna till nätverket. Styr högtalaren med din röst. Tala bara med Google Assistant.

Börja med att säga "Hey Google", och sedan din begäran till <högtalarens namn>. Prova till exempel att spela upp din favoritmusik. Säg bara "Hey Google, play My Workout playlist on Family Room."

OBS!

- En Google Assistant-kompatibel enhet krävs.
- Röststyrning är inaktiverad som standard. Du kan konfigurera röststyrning genom att använda Bose-appen för att aktivera och konfigurera Google Cast för din Google Assistant-kompatibla enhet. Dessa alternativ finns på menyn Inställningar.
- Kontrollera att du säger högtalarnamnet som du tilldelat i Bose-appen. Om flera högtalare har samma namn använder du det namn som tilldelats i Google Assistant-appen eller byter namn på den i Bose-appen.
- Google Assistant är inte tillgänglig på vissa språk och i vissa länder.
- Mer information om Google Assistant finns på <https://support.google.com/assistant>

Högtalaren fungerar med Google Cast. Med Google Cast kan du spela upp ljud från appar som har stöd för detta, bara genom att trycka på knappen Cast.

OBS!

- Användning av Google Cast kräver en Wi-Fi-anslutning.
- Google Cast är inaktiverat som standard. Du kan aktivera Google Cast via Bose-appen. Detta alternativ finns på menyn Inställningar.
- Stöd för nya produkter läggs till med jämna mellanrum.

Din telefon är din fjärrkontroll

- Tryck bara på knappen Cast från de appar du redan använder. Ingen ny inloggning eller nedladdning krävs.
- Använd telefonen för att söka, spela upp, pausa och höja volymen var du än är i hemmet.
- Under tiden du streamar kan du använda telefonen till andra saker. Scrolla i sociala medier, skicka meddelanden och ta emot samtal.
- Lyssna på musik i hela hemmet med uppspelning i flera rum via Cast-kompatibla högtalare.

Obegränsad underhållning, helt efter ditt schema

- Fungerar med hundratals appar och nya appar läggs hela tiden till.
- Välj mellan miljontals låtar från populära musiktjänster som Pandora, Spotify och YouTube Music.

Högtalaren kan spela upp ljud via AirPlay 2 vilket gör att du snabbt kan strömma ljud från din Apple-enhet till högtalaren eller flera andra högtalare.

OBS!

- För att använda AirPlay 2 krävs en Apple-enhet med iOS 14.1 eller senare.
- Din Apple-enhet och högtalaren måste vara anslutna till samma Wi-Fi-nätverk.
- Mer information om AirPlay finns på: <https://www.apple.com/airplay>

STRÖMMA LJUD FRÅN KONTROLLPANELEN

1. Öppna Kontrollpanelen på Apple-enheten.
2. Tryck och håll inne ljudkortet i skärmens över högra hörn och tryck på AirPlay-ikonen .
3. Välj högtalare.

STRÖMMA LJUD FRÅN EN APP

1. Öppna en musikapp (som Apple Music) och välj en låt att spela.
2. Tryck på .
3. Välj högtalare.

Använd din mobil, surfplatta eller dator som fjärrkontroll för Spotify. Mer information finns på spotify.com/connect.

ANSLUTA EN ENHET

1. Knacka på *Bluetooth*-knappen ☒.

Statuslampan pulserar långsamt blått och du hör en ljudsignal.

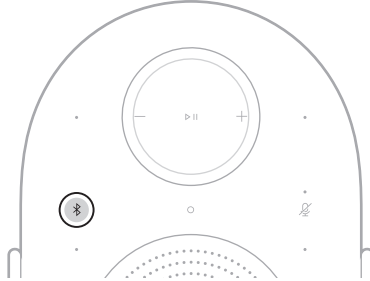

2. Gå till *Bluetooth*-inställningarna på din enhet.
3. Välj högtalaren i listan med tillgängliga produkter.

OBS! Leta efter namnet som du angav för högtalaren i Bose-appen. Om du inte gav högtalaren något namn kommer standardnamnet att visas.



Högtalaren visas i listan med anslutna produkter. Statuslampan lyser med fast blått sken i fem sekunder (se sida 31) och du hör en ljudsignal.

OBS! Kontrollera att *Bluetooth*-anslutning är aktiverad på enheten.

KOPPLA FRÅN EN ENHET

Koppla från enheten i Bose-appen.

TIPS: Du kan också använda *Bluetooth*-inställningarna i din enhet. Inaktivering av *Bluetooth* leder till att högtalaren och alla andra *Bluetooth*-anslutna enheter kopplas från.

ÅTERANSLUTA EN ENHET

Knacka på *Bluetooth*-knappen .

Högtalaren försöker ansluta till den senast anslutna enheten.

OBS!

- Kontrollera att *Bluetooth* är aktiverat på enheten.
- Enheten måste finnas inom täckningsområdet (nio meter) och vara påsatt.

ANSLUTA YTTERLIGARE EN ENHET

Du kan lagra upp till åtta enheter i högtalarens enhetslista.

OBS!

- Kontrollera att *Bluetooth* är aktiverat på enheten.
 - Du kan endast spela upp ljud från en enhet i taget.
1. Håll ned *Bluetooth*-knappen  i fem sekunder tills statuslampan pulserar långsamt blått och du hör en ljudsignal.

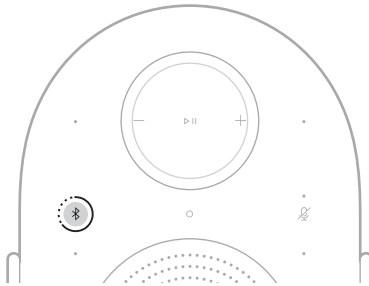

2. Välj högtalaren bland de tillgängliga produkterna på din enhet.

Högtalaren visas i listan med anslutna produkter. Statuslampan lyser med fast blått sken i fem sekunder (se sida 31).

RENSA HÖGTALARENS ENHETSLISTA

1. Håll ned *Bluetooth*-knappen  i tio sekunder tills statuslampan blinkar vitt två gånger och du hör en ljudsignal.

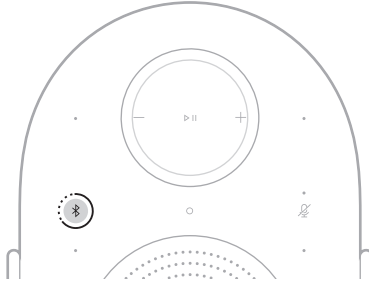

2. Ta bort högtalaren från enhetens *Bluetooth*-inställningar.

Alla enheter tas bort från listan. Högtalaren är nu klar för anslutning (se sida 27).

Statuslampan finns på högtalarens framsida och visar högtalarens status.

OBS! När högtalaren utfört ett kommando blinkar statuslampan vitt två gånger.

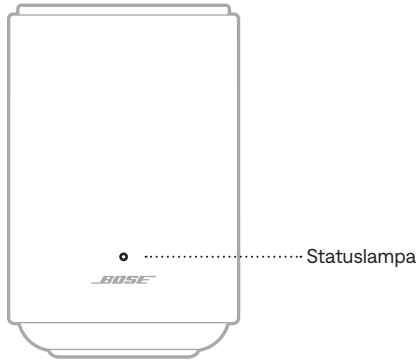

STRÖMSTATUS

Visar strömstatus för högtalaren.

STATUSLAMPANS AKTIVITET	SYSTEMLÄGE
Pulserar långsamt vitt, blått, grönt, rött, gult, lila och orange (upprepas)	Strömmen sätts på, klar för configuration OBS! Endast första gången produkten konfigureras.
Blinkar vitt långsamt	Strömmen sätts på

WI-FI-STATUS

Visar det trådlösa Wi-Fi-nätverkets anslutningsstatus för högtalaren.

STATUSLAMPANS AKTIVITET	SYSTEMLÄGE
Lyser med fast grönt sken	Redo att ansluta till det trådlösa nätverket
Pulserar långsamt grönt	Ansluter till trådlöst nätverk

BLUETOOTH-STATUS

Visar *Bluetooth*-anslutningsstatus för enheter.

STATUSLAMPANS AKTIVITET	SYSTEMLÄGE
Långsamt blått pulserande	Klar för enhetsanslutning
Blinkar snabbt blått	Ansluter till en enhet
Fast blått sken (fem sekunder)	Ansluten till enhet

UPPDATERING OCH FELSTATUS

Visar statusen för programvaruuppdateringar och felmeddelanden.

STATUSLAMPANS AKTIVITET	SYSTEMLÄGE
Blinkar vitt långsamt	Uppdaterar högtalaren
Pulserar långsamt orange	Återställer högtalaren
Blinkar snabbt orange	Trådlös anslutning bröts
Blinkar snabbt vitt och orange (upprepas)	Tjänsten är inte tillgänglig för tillfället. Försök igen om en stund
Pulserar långsamt orange	Källfel
Blinkar snabbt med rött sken	Fel. Kontakta Bose kundtjänst

AMAZON ALEXA-STATUS

Visar statusen för Amazon Alexa.

STATUSLAMPANS AKTIVITET	SYSTEMLÄGE
Släckt	Amazon Alexa vilar
Fast cyan	Amazon Alexa lyssnar
Blinkar snabbt blått och cyan	Amazon Alexa tänker
Pulserar långsamt blått och cyan	Amazon Alexa talar
Pulserar gult	Notis eller meddelande från Amazon
Blinkar blått två gånger och blinkar sedan cyan två gånger	Varning (timer, larm eller påminnelse) från Amazon Alexa
Blinkar snabbt grönt	Inkommande samtal
Blinkar grönt fyra gånger	Utgående samtal
Pulserar långsamt grönt	Ansluten till samtal OBS! När samtalet avslutas slocknar statuslampan.
Blinkar rött tre gånger	Fel

Lampa för avstängd mikrofon

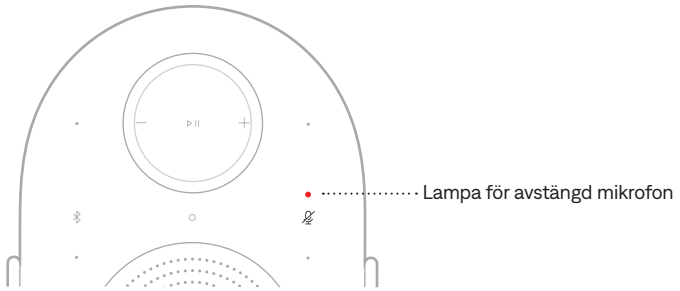

LAMPANS AKTIVITET

SYSTEMLÄGE

Fast rött sken

Mikrofonen är avstängd

ANSLUTA EN LJUDKABEL

Du kan ansluta en smarttelefon, surfplatta, dator eller annan typ av enhet till högtalaren med en ljudkabel med en 3,5 mm-kontakt (medföljer ej).

1. Anslut ena änden av en 3,5 mm-ljudkabel (medföljer ej) till porten på enheten.
2. Anslut 3,5 mm-änden av ljudkabeln till AUX-porten på baksidan av högtalaren.

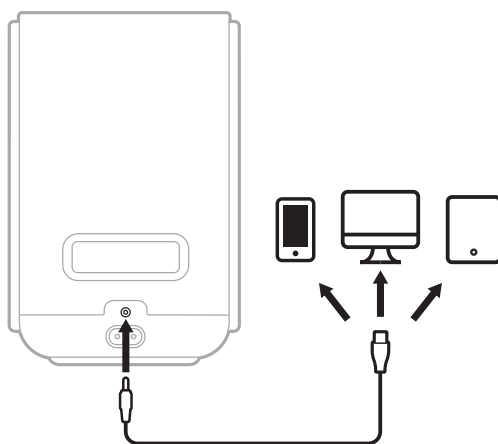

3. Håll ned Spela upp/pausa-knappen >|| i två sekunder för att byta till den trådbundna anslutningen.

Statuslampan blinkar vitt två gånger och du hör en ljudsignal.

BYTA TILL EN TRÅDBUNDEN ANSLUTNING

Du kan snabbt och enkelt växla från en Wi-Fi-ansluten eller *Bluetooth*-ansluten källa till en trådbunden anslutning med AUX-porten.

1. Håll ned Spela upp/pausa knappen ▷|| i två sekunder tills statuslampan blinkar vitt två gånger och du hör en ljudsignal.

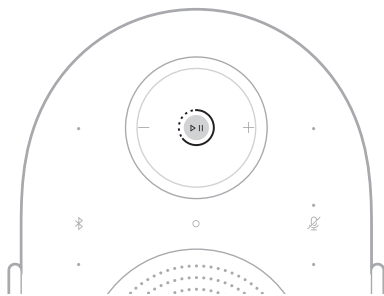

2. Spela upp ljud från din trådbundna källa.

OBS! Om du vill växla tillbaka trycker du och håller ned Spela upp/pausa knappen ▷|| i två sekunder tills statuslampan blinkar vitt två gånger eller stoppar ljudet på din trådbundna källa. Spela upp ljud från din Wi-Fi-anslutna eller *Bluetooth*-anslutna källa.

ANSLUTA TILL ETT ANNAT WI-FI-NÄTVERK

Anslut till ett annat nätverk om ditt nätverksnamn eller lösenord har ändrats eller om du vill lägga till eller byta till ett annat nätverk.

1. Håll ned *Bluetooth*-knappen  och Volym ned-knappen – i fem sekunder tills statuslampan blinkar vitt två gånger.

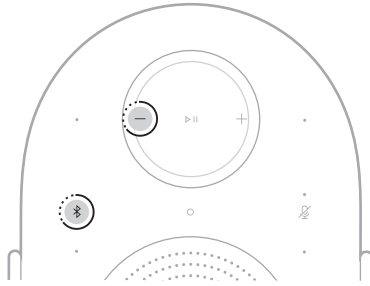

Statuslampan lyser med fast grönt sken. Soundbarhögtalaren är klar för anslutning till ett nytt trådlöst nätverk.

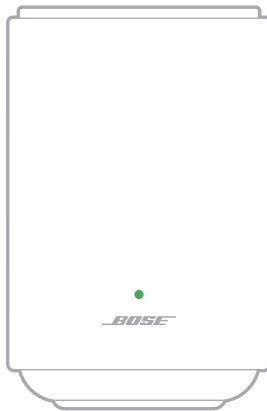



2. Gå till Wi-Fi-inställningarna på din enhet.
3. Välj **Bose LS Ultra högtalare**.

OBS! Leta efter namnet som du angav för högtalaren i Bose-appen. Om du inte gav högtalaren något namn kommer standardnamnet att visas.

4. Öppna Bose-appen och följ instruktionerna i appen.

OBS! Om appen inte uppmanar dig att konfigurera går du till skärmen med produktlistan och lägger till högtalaren.

AKTIVERA/INAKTIVERA WI-FI-FUNKTIONEN

Håll ned *Bluetooth*-knappen  och Spela upp/pausa-knappen  i fem sekunder tills statuslampan blinkar vitt två gånger.

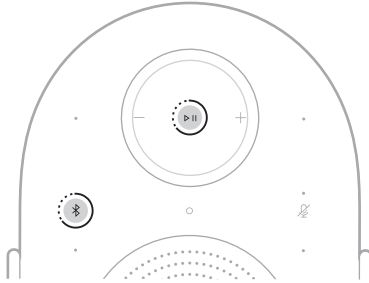

Bose Lifestyle Collection-produkter är sömlöst integrerade för att fungera tillsammans så att du kan skapa en åtråvärd och personlig upplevelse.

Genom att konfigurera ett hemmabiosystem får du en surroundljudupplevelse så att du kan leva dig in i dina favoritfilmer och TV-serier. Använd Bose-appen för att konfigurera ett Bose Lifestyle Collection-hemmabiosystem (se sida 14)

FÖRDELAR

- **Ljudkvalitet:** Skapa en stämning i rummet eller en transformerande upplevelse med ett fylligt, kraftfullt och omslutande ljud.
- **Enkelhet:** Använd ljud som enkelt integreras med din heminredning.
- **Flexibilitet:** Ta kontroll med den flexibilitet du behöver för att omedelbart spela vad du vill, och hur du vill spela det.

KOMPATIBLA PRODUKTER

Du kan bygga upp ett Bose Lifestyle Collection-hemmabiosystem med följande produkter:

- Bose Lifestyle Ultra soundbarhögtalare: support.bose.com/lu-soundbar
- Två Bose Lifestyle Ultra högtalare: support.bose.com/lu-speaker
- (Tillval) Bose Lifestyle Ultra subwoofer: support.bose.com/lu-subwoofer

OBS!

- Alla produkter måste finnas i Bose-appen och vara anslutna till samma trådlösa nätverk.
- Du kan styra mediauppspelning och volym i hemmabiosystemet med produktkontrollerna, Bose-appen eller din musiktjänst.
- När du konfigurerar ett hemmabiosystem med en Bose Lifestyle Ultra högtalare måste du ha två högtalare för att skapa ett par med vänster och höger.
- Mer information om andra Bose Lifestyle Collection-produkter finns i respektive produkts bruksanvisning.

Bose Lifestyle Collection-produkter har sömlöst integrering så att de kan fungera tillsammans och förhöja din lyssningsupplevelse.

Genom att definiera ett stereopar kan du lyssna på din favoritmusik med ett omslutande ljud som om du stod i publiken på en konsert. Använd Bose-appen för att definiera ett stereopar (se sida 14).

FÖRDELAR

- **Ljudkvalitet:** Skapar en transformerande upplevelse med ljud som rör sig runt dig från högtalare till högtalare.
- **Enkelhet:** Använd ljud som enkelt integreras med din mobil och andra enheter.
- **Flexibilitet:** Ta kontroll med den flexibilitet du behöver för att omedelbart spela vad du vill, och hur du vill spela det.

KOMPATIBLA PRODUKTER

Du konfigurerar ett Bose Lifestyle Collection-stereopar med två Bose Lifestyle Ultra högtalare.

Se support.bose.com/lu-speaker

OBS!

- Alla produkter måste finnas i Bose-appen och vara anslutna till samma trådlösa nätverk.
- Du kan styra mediauppspelning och volym för stereoparet med produktkontrollerna, Bose-appen eller din musiktjänst.
- När du konfigurerar ett stereopar behöver du två Bose Lifestyle Ultra högtalare att skapa ett par med vänster och höger högtalare.

PLATS FÖR SERIENUMMER OCH PRODUKTMÄRKNINGAR

Detta serienummer finns på högtalarens undersida, under gummifoten. Fatta tag i gummifotens högersida och lyft försiktigt tills du ser informationen. Produktmärkningarna finns på högtalarens undersida.

UPPDATERA HÖGTALAREN

När du slutfört configurationen i Bose-appen och anslutit högtalaren till det trådlösa nätverket kommer högtalaren att uppdateras automatiskt.

Du kan starta en manuell uppdatering genom att hålla ned åtgärdsknappen  och Spela upp/pausa-knappen  i fem sekunder tills statuslampan blinkar vitt två gånger.

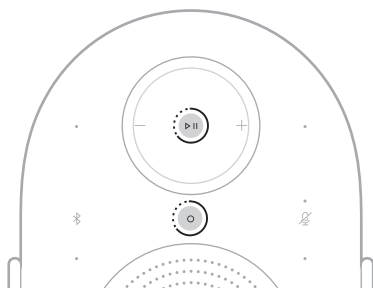

Om en uppdatering är tillgänglig påbörjas uppdatering av programvaran och statuslampan pulserar långsamt vitt. Högtalaren startas om när uppdateringen är slutförd.

RENGÖRA HÖGTALAREN

Torka av ytan på högtalaren med en mjuk, torr trasa. Om du vill ta bort fläckar kan du använda en mjuk, fuktad trasa.

OBS! Högtalarens kontroller kan oavsiktligt aktiveras vid rengöringen.

TÄNK PÅ:

- Se till att INGEN vätska spills på högtalaren eller kommer in i några öppningar.
- Blås INTE in luft i högtalaren.
- Använd INTE spray i närheten av högtalaren.
- Använd inte lösningsmedel, kemikalier eller rengöringsmedel som innehåller alkohol, ammoniak eller slipmedel.
- Låt inga föremål komma in i några öppningar.

RESERVDELAR OCH TILLBEHÖR

Reservdelar och tillbehör kan beställas genom Bose kundtjänst.

Se support.Bose.com/lu-speaker

BEGRÄNSAD GARANTI

Högtalaren täcks av en begränsad garanti. Mer information om den begränsade garantin finns på worldwide.Bose.com/Warranty.

Mer information om hur du registrerar din produkt finns på worldwide.Bose.com/ProductRegistration. Dina garantirättigheter påverkas inte om du inte registrerar produkten.

PROVA DET HÄR FÖRST

Om du får problem med högtalaren kontrollerar du att:

- Högtalarens strömsladd sitter ordentligt i en fungerande väggkontakt (se sida 16).
- Alla kablar är korrekt anslutna.
- Korrekt källa är vald (se sida 35).

Om du upplever problem med anslutning till det trådlösa nätverket eller *Bluetooth*-enheten kan du se vanliga lösningar i tabellen nedan.

SYMPTOM	LÖSNING
Högtalaren ansluter inte till det trådlösa nätverket	<p>Välj korrekt nätverksnamn i Bose-appen och ange nätverkslösenordet. Kontrollera att högtalaren och enheten är anslutna till samma trådlösa nätverk.</p> <p>Om dina nätverksinställningar har ändrats ska du läsa på sida 36.</p> <p>Aktivera Wi-Fi på den mobila enhet som du använde för installationen.</p> <p>Stäng andra appar på enheten.</p> <p>Om routern har stöd för både 2,4 GHz- och 5 GHz-banden ska du kontrollera att båda enheten och högtalaren är anslutna till samma band.</p> <p>OBS! Ge banden specifika namn för att försäkra dig om att de ansluter till rätt band.</p> <p>Återställ routern.</p> <p>Avinstallera Bose-appen från enheten. Dra ut elkabeln, vänta i 30 sekunder och sätt sedan i den ordentligt i ett fungerande eluttag. Ladda ner appen och starta om installationsprocessen.</p>
Högtalaren ansluter inte till Bluetooth-enhet	<p>Stäng av <i>Bluetooth</i>-funktionen på enheten och sätt sedan på den igen. Ta bort högtalaren från <i>Bluetooth</i>-menyn. Anslut en gång till.</p> <p>Ansluta en annan enhet (se sida 27).</p> <p>Kontrollera att du använder en kompatibel <i>Bluetooth</i>-enhet.</p> <p>Ta bort högtalaren från enhetens <i>Bluetooth</i>-enhetslista och anslut igen (se sida 28).</p> <p>Rensa högtalarnas enhetslista (se sida 29).</p>

ANDRA LÖSNINGAR

Om du inte kunde lösa ditt problem finns hjälp med felsökning i Bose-appen. Det finns också artiklar, videoklipp och andra resurser på: support.Bose.com/lu-speaker-og

Kontakta Boses kundtjänst om du inte kan lösa ditt problem.

Besök worldwide.Bose.com/contact

NOLLSTÄLLA HÖGTALAREN

Om högtalaren inte svarar kan du nollställa den.

OBS! När du nollställer högtalaren nollställs dess produktkontroller. Inga andra inställningar rensas.

Dra ut högtalarens strömsladd från eluttaget, vänta 30 sekunder och sätt sedan tillbaka sladden i eluttaget igen (se sida 13).

Högtalaren sätts på och statuslampan pulserar långsamt vitt innan den släcks. Nollställningen är slutförd.

ÅTERSTÄLLA HÖGTALAREN TILL FABRIKSINSTÄLLNINGARNA

En fabriksåterställning rensar alla käll-, ljud- och nätverksinställningar från högtalaren och återställer den till standardinställningarna.

OBS! Om du återställer högtalaren kopplas alla Bose Lifestyle Collection-produkter som är trådlöst anslutna till högtalaren bort.

1. Ta bort högtalaren från ditt Bose-konto i Bose appen.
2. Håll ned Spela upp/pausa-knappen  och Volym ned-knappen — i tio sekunder tills statuslampan pulserar långsamt orange.

OBS! Statuslampan lyser med ett fast vitt sken och pulserar sedan långsamt orange.

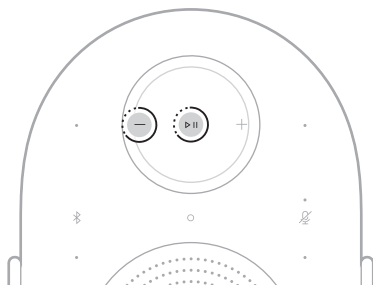

Återställningen är slutförd. Högtalaren startas om och är klar för anslutning.

3. Konfigurera högtalaren med Bose-appen (se sida 14).

모든 안전 및 사용 지침을 읽고 보관하십시오.

표준 부합 신고서 전문은 www.Bose.com/compliance에서 확인하십시오.

 Bose Corporation은 이 제품이 지침서 2014/53/EU 및 기타 모든 적용 가능한 EU 지침의 필수 요건과 관련 조항을 준수하고 있음을 여기에서 선언합니다.

중요 안전 지침

본 기기를 물 가까이에서 사용하지 마십시오.

마른 헝겊으로만 닦으십시오.

환기구가 막히지 않도록 하십시오. 제조업체의 지침에 따라 설치하십시오.

제조업체에서 지정한 부품이나 부속품만 사용하십시오.

자격 있는 기사에게만 서비스를 의뢰하십시오. 장치가 정상적으로 작동하지 않거나 물리적인 손상을 입은 경우 서비스가 필요합니다.

경고/주의

- 안전 설치 지침: 제품 아래쪽의 발이 깨끗하고 이물질이 없는지 확인하십시오. 제품을 깨끗하고 먼지가 없으며 안정적이고 평평한 표면에 놓으십시오. 안정되게 지지하려면 모든 발이 표면에 완전히 닿아야 합니다. 음향 진동으로 인해 제품이 움직여 추락할 위험이 있으니 주의하십시오. 좌석 위나 사람이 있는 곳 위에 설치하지 마십시오.
- 화재나 감전의 위험을 줄이려면 이 제품을 비, 물방울, 튀기는 물이나 습기에 노출시키지 말고 꽃병과 같이 액체가 채워진 물건을 제품 위나 근처에 두지 마십시오.
- 제품을 화기 또는 열원에서 멀리합니다. 촛불과 같은 무방비 상태의 화기를 제품 위나 근처에 두지 않아야 합니다.
- 이 제품에 허가 없이 변경을 가하지 마십시오.
- 차량 또는 선박에서 사용하지 마십시오.
- 여기서, 전원 플러그 또는 전기 제품 결합기는 분리 장치로 사용되며 이러한 분리 장치는 쉽게 사용할 수 있는 장소에 두어야 합니다.



仅适用于海拔 2000m 以下地区安全使用
고도 2000미터 미만에서 사용하십시오.

- 이 제품의 마운팅은 다음 하드웨어만 사용하십시오: Bose Lifestyle 월 브라켓 및 Bose Lifestyle 플로어 스탠드.
- 벽난로, 방열기나 난방기, 전기 난로 또는 열을 발생시키는 기타 기기(앰프 포함)와 같은 열원 근처에 두거나 설치하지 마십시오.
- 제품을 응결이 발생할 수 있는 위치에 장착하지 마십시오.
- 제품은 어린이용이 아닙니다.
- 제품 라벨은 제품 하단에 위치해 있습니다.

경고: 윤활제, 세척제, 접촉 스프레이, 탄화수소계 용매 등을 포함하되 이에 국한되지 않는 Bose에서 지정하지 않은 화학 물질에 제품이나 장착 부품을 노출하지 마십시오. 이러한 물질에 노출되면 플라스틱 소재가 분해되어 균열이 생기고 떨어져 나갈 위험이 발생할 수 있습니다.

참고: 이 장치는 시험 결과 FCC 규정 15부에 근거한 B급 디지털 장치에 대한 제한을 준수합니다. 이러한 제한은 거주 지역에 설치할 때 발생하는 유해한 방해 전파를 적절한 수준에서 방지할 목적으로 만들었습니다. 이 장치는 전파 에너지를 생성하고 사용하고 방출할 수 있습니다. 지침에 따라 올바르게 설치 및 사용하지 않은 경우에는 무선 통신에 대한 유해한 방해 전파를 일으킬 수도 있습니다. 그러나 특정 설치에서 방해 전파가 발생하지 않는다고 보장할 수는 없습니다. 이 장치를 켜거나 끌 때 라디오 또는 텔레비전 수신에 유해한 방해 전파를 발생시키는 경우 다음 방법 중 하나를 방해 전파를 제거할 수 있습니다.

- 제품 또는 안테나의 방향 또는 위치를 조정합니다.
- 장치와 수신기 사이의 공간을 늘립니다.
- 장비를 수신기가 연결된 것과 다른 회로의 전기 소켓에 연결합니다.
- 판매업체 또는 숙련된 라디오/TV 기술자에게 도움을 요청합니다.

Bose Corporation에서 명시적으로 승인하지 않은 변경 또는 수정은 이 장비를 작동할 수 있는 사용자의 권한을 무효화할 수 있습니다.

이 장치는 FCC 규정 15부 및 ISED 캐나다 라이선스 면제 RSS 표준을 준수합니다. 작동에는 다음 두 가지 조건이 적용됩니다. (1) 이 장치는 유해한 방해 전파를 일으키지 않으며 (2) 장치의 오작동을 일으킬 수 있는 방해 전파를 포함하여 수신되는 모든 방해 전파를 수용해야 합니다.

이 장비는 방열기나 사용자와의 거리를 최소 20cm로 하여 설치 및 작동해야 합니다.

5150 ~ 5250MHz 대역에서 작동하는 이 장치는 동일 채널 모바일 위성 시스템에 대한 유해한 간섭 가능성을 줄이기 위해 실내용으로만 제한됩니다.

FCC 규정에 따라 이 장치는 실내에서만 작동하도록 제한되어 있습니다.

이 장치는 석유 시추 시설, 자동차, 기차, 보트, 항공기에서는 작동이 금지되어 있지만 대형 항공기에서는 5.925 ~ 6.425GHz 대역의 3,000미터 상공을 비행하는 동안 작동할 수 있습니다.

5.925 ~ 7.125GHz 대역의 송신기는 무인 항공기 시스템을 제어하거나 이와 통신하기 위해 작동하는 것이 금지되어 있습니다.

FCC ID: A94443508

CAN ICES (B) / NMB (B)

유럽: 작동 주파수 밴드: 2400 ~ 2483.5MHz, 5150 ~ 5350MHz 및 5470 ~ 5725MHz. 최대 전송 출력: 20dBm EIRP 미만. | 작동 주파수 밴드: 5725 ~ 5850MHz. 최대 전송 출력: 14dBm(25mW) EIRP 미만. | 작동 주파수 밴드: 5945 ~ 6425MHz. 최대 전송 출력: 23dBm EIRP 미만.

이 장치는 표에 나열된 모든 EU 구성원 국가에서 5150 ~ 5350MHz 주파수 범위에서 작동할 때 실내용으로 제한됩니다.

									
AT	BE	BG	HR	CY	CZ	DK	EE	FI	FR
DE	EL	HU	UK(NI)	IT	LV	LT	LU	MT	NL
PL	PT	RO	SK	SI	ES	SE	CH	IS	LI
NO									





이 표시는 제품을 가정용 쓰레기처럼 폐기해서는 안 되며 적합한 수거 시설에 보내 재생해야 함을 의미합니다. 올바른 폐기와 재생을 통해 천연 자원, 인류 건강 및 환경을 보호하는 데 일조할 수 있습니다. 이 제품의 폐기 및 재생에 대한 자세한 정보는 지방 자치체, 폐기물 수거 업체 또는 이 제품을 구입한 매장에 문의하십시오.

저출력 RF 장치의 기술 규정: NCC의 허락 없이 어떤 회사, 기업 또는 사용자도 저출력 RF 장치에서 주파수 변경, 전송 출력 향상 또는 원래 특성과 성능을 변경해서는 안 됩니다. 저출력 RF 장치는 항공기 보안에 영향을 주고 법적 통신을 방해해서는 안 됩니다. 그런 경우가 발견될 경우 사용자는 방해가 발생하지 않을 때까지 즉시 작동을 멈추어야 합니다. 긴급한 법적 통신은 전자통신관리법을 준수하여 발생하는 무선 통신을 말합니다. 저출력 RF 장치는 법적 통신 또는 ISM 전파 방사 장치의 방해 전파를 수용해야 합니다.

전원 상태 정보: 이 제품은 에너지 관련 제품에 대한 생태 설계 요구사항 지침 2009/125/EC 및 에너지 관련 제품 및 에너지 정보에 대한 생태 설계(개정)(EU 탈퇴) 규정 2020에 따라 위원회 규정(EU) 2023/826을 준수합니다. 다양한 대기 모드에 따른 전력 소비량과 제품이 자동으로 해당 모드로 전환되는 기간에 대한 자세한 내용을 알아보려면 www.Bose.com/compliance를 방문하여 이 규정을 선택하십시오.



R-R-Bos-443508
보스코리아 유한회사

유해 물질의 명칭 및 농도

부품 번호	독성 또는 유해 물질 및 원소									
	납 (Pb)	수은 (Hg)	카드뮴 (Cd)	6 가 크롬 (VI)	폴리브롬화 바이페닐 (PBB)	폴리브롬화 디페닐에테르 (PBDE)	다부틸 프탈레이트 (DBP)	디이소부틸 프탈레이트 (DIBP)	부틸 벤질 프탈레이트 (BBP)	비스 (2-에틸헥실) 프탈레이트 (DEHP)
폴리염화 바이페닐 (PCB)	X	○	○	○	○	○	○	○	○	○
금속 부품	X	○	○	○	○	○	○	○	○	○
플라스틱 부품	○	○	○	○	○	○	○	○	○	○
스피커	X	○	○	○	○	○	○	○	○	○
케이블	X	○	○	○	○	○	○	○	○	○

본 표는 SJ/T 11364 조항에 따라 준비되었습니다.
 O: 이 부품의 모든 동종 재질에 함유된 이 유해 물질이 GB/T 26572에서 규정한 제한 요구사항 미만임을 나타냅니다.
 X: 이 부품에 사용된 동종 재질 중 최소한 하나에 함유된 이 유해 물질이 GB/T 26572에서 규정한 제한 요구사항을 초과함을 의미합니다.



단위	제한 물질 및 해당 화학 기호					
	납(Pb)	수은(Hg)	카드뮴(Cd)	육가크롬 (Cr ⁺⁶)	폴리브롬화 바이페닐(PBB)	폴리브롬화 디페닐 에테르(PBDE)
폴리염화 바이페닐(PCB)	-	○	○	○	○	○
금속 부품	-	○	○	○	○	○
플라스틱 부품	○	○	○	○	○	○
스피커	-	○	○	○	○	○
케이블	-	○	○	○	○	○

참고 1: "○"는 제한 물질의 함유율이 기준값을 초과하지 않음을 나타냅니다.
참고 2: "-"는 제한 물질이 면제에 부합함을 나타냅니다.

제조일: 일련 번호의 여덟 번째 자리는 제조연도를 나타냅니다. 즉 "6"은 2016년 또는 2026년입니다.

수입업체: Bose Electronics (Shanghai) Company Limited, Level 6, Tower D, No. 2337 Gudai Rd. Minhang District, Shanghai 201100 | Bose Products B.V., Vijzelstraat 68, 1017HL Amsterdam, The Netherlands | Ingram Micro Mexico SA de CV, Joseilillo 3 Int. Piso 5 Col. El Parque, Naucalpan de Juarez, Edo Mex 53398 전화 번호: +52 55 5263 6500 | Bose Limited (H.K.), 7F., No. 2, Sec. 3, Minsheng E. Road, Zhongshan Dist., Taipei City 104511, 전화 번호: +886-2-2514 7676 | Bose Limited, 16 Dufour's Place, London W1F 7SP

멕시코 서비스 전화 번호: 0800-266-0292

입력 정격: 100 - 240V ~, 50/60Hz, 20W

모델: 443508. CMIIT ID는 스피커 밑면에 위치해 있습니다.

이 제품에 적용되는 **사용 약관:** worldwide.Bose.com/termsfuse

이 제품은 **Bose 제한 보증**의 대상이며 worldwide.Bose.com/Warranty에서 확인할 수 있습니다.

라이선스 공시: Bose Lifestyle Ultra 스피커의 구성 요소로 포함된 타사 소프트웨어 패키지에 적용되는 라이선스 공시를 보려면 Bose 앱을 사용하십시오. 설정 메뉴에서 이 정보에 액세스할 수 있습니다.

Amazon, Alexa, Amazon Music 및 모든 관련 마크는 Amazon.com, Inc. 또는 그 자회사의 상표입니다.

Apple, AirPlay, Apple 로고 및 Apple Music은 미국과 기타 국가에 등록된 Apple Inc.의 상표입니다. App Store는 Apple Inc.의 서비스 표시입니다.

Works with Apple 배지를 사용하는 것은 부속품이 배지에 식별된 기술에 특별히 사용하도록 제작되었으며 개발자에게서 Apple 성능 표준을 만족한다는 인증을 받았음을 의미합니다.

Bluetooth® 단어 표시와 로고는 Bluetooth SIG, Inc.가 소유한 등록 상표이며 Bose Corporation은 사용권 계약에 따라 해당 표시를 사용합니다.

Google, Android, Google Play, Google Cast 및 기타 마크는 Google LLC의 상표입니다.

이 제품은 Microsoft의 특정 지적 재산권의 보호를 받습니다. 그러한 기술을 이 제품 이외의 용도에 사용하거나 배포하는 행위는 Microsoft와의 사용권 계약이 없으면 금지되어 있습니다.

Pandora는 Pandora Media, Inc.의 상표이며 허가 하에 사용됩니다.

Spotify 소프트웨어는 타사 라이선스의 적용을 받으며 <https://www.spotify.com/connect/third-party-licenses>에서 확인할 수 있습니다.

Wi-Fi는 Wi-Fi Alliance®의 등록 상표입니다.

Bose, B 로고 및 Lifestyle은 Bose Corporation의 상표입니다. | Bose Corporation 본사: 1-877-230-5639 | ©2026 Bose Corporation. 사전 서면 승인 없이 본 설명서의 특정 부분을 복제, 변경, 배포 또는 사용할 수 없습니다.

일련 번호 및 규제 표시 위치: 이 일련 번호는 스피커 바닥면의 고무발 아래에 있습니다. 고무발의 오른쪽 부분을 잡고 정보가 표시될 때까지 천천히 들어 올리십시오. 규제 표시는 스피커 하단에 있습니다.

기록용으로 작성하여 보관하십시오.

일련 번호: _____

모델 번호: 443508

영수증을 사용자 안내서와 함께 보관하십시오. 지금 Bose 제품을 등록하시는 것이 좋습니다.

worldwide.Bose.com/ProductRegistration에서 쉽게 등록할 수 있습니다.

상자 내용물

내용물.....	10
----------	----

스피커 배치

권장 사항.....	11
스피커 장착.....	12

스피커에 전원 연결.....	13
-----------------	----

BOSE 앱 설치

Bose 앱 다운로드.....	14
------------------	----

스피커 설치

독립형 스피커 설치.....	15
홈 시어터 설치.....	15
스테레오 페어 설치.....	15

전원

전원 켜기.....	16
네트워크 대기.....	16
네트워크 대기 모드로 전환(수동).....	16
네트워크 대기 종료.....	16

스피커 컨트롤

미디어 재생.....	18
볼륨.....	19
음성 비서.....	20
오디오 조정.....	20

AMAZON ALEXA

Amazon Alexa 액세스	21
음성 사용	21
제품 콘트롤 사용	22

GOOGLE 어시스턴트를 사용한 음성 제어

Google 어시스턴트 액세스	23
------------------------	----

GOOGLE CAST™를 사용한 오디오 스트리밍

AIRPLAY를 사용한 오디오 스트리밍

콘트롤 센터에서 오디오 스트리밍	25
앱에서 오디오 스트리밍	25

SPOTIFY CONNECT™

BLUETOOTH® 연결

장치 연결	27
장치 연결 해제	27
장치 재연결	28
추가 장치 연결	28
스피커 장치 목록 소거	29

스피커 상태

전원 상태	30
Wi-Fi® 상태	30
Bluetooth 상태	31
업데이트 및 오류 상태	31
Amazon Alexa 상태	32
마이크 꺼짐 표시등	33

유선 연결

오디오 케이블 연결	34
유선 연결로 전환	35

WI-FI 연결

다른 Wi-Fi 네트워크에 연결	36
Wi-Fi 기능 사용 해제/사용 설정	37

BOSE LIFESTYLE 컬렉션 홈 시어터 시스템 구축

이점	38
호환되는 제품	38

BOSE LIFESTYLE 컬렉션 스테레오 페어 정의

이점	39
호환되는 제품	39

보관 및 유지보수

일련 번호 및 규제 표시 위치	40
스피커 업데이트	40
스피커 청소	40
교체용 부품 및 부속품	41
제한 보증	41

문제 해결

이 방법을 먼저 시도하십시오	42
추가적인 방법	42
스피커 초기화	43
공장 설정으로 스피커 복원	43

내용물

다음 부품들이 포함되어 있는지 확인합니다.

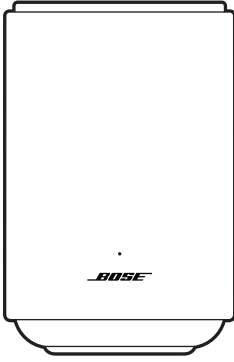

Bose Lifestyle Ultra 스피커

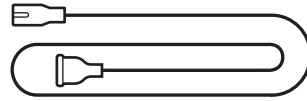

전원 코드*

*여러 종류의 전원 코드가 제공될 수도 있습니다. 설치 지역에 맞는 전원 코드를 사용하십시오.

참고: 제품 일부가 빠졌거나 손상된 경우 사용하지 마십시오. 문제 해결 주제, 비디오, 제품 수리 또는 교체에 대해서는 support.bose.com/lu-speaker에서 확인하십시오.

권장 사항

스피커를 배치할 때 최적의 성능을 위해 다음 권장 사항을 따르시기 바랍니다.

- 스피커를 오디오/비디오 장비(리시버, TV 등) 위어나 열을 발산하는 다른 물체 위에 놓지 마십시오. 장비의 열로 인해 스피커 성능이 불량해질 수 있습니다.
- 스피커 상단 또는 전면에 아무 물체도 놓지 마십시오.
- 방해 전파를 피하기 위해 다른 무선 장비는 스피커에서 **0.3 - 0.9m** 떨어뜨려 놓습니다. 스피커를 금속 캐비닛 바깥 멀리, 직사 열원에서 떨어뜨려 놓습니다.
- 스피커는 표면이 안정되고 평평한 곳에 배치합니다.
- 스피커의 뒷면와 측면을 다른 표면 또는 물체에서 최소 **5.08 - 7.62cm** 떨어뜨려 유지하십시오. 포트가 막히면 사운드 품질에 영향이 있습니다.
- AC(주전원) 전원 콘센트가 가까이에 있는지 확인합니다.

스피커 장착

스피커를 벽에 장착하거나 바닥 스탠드에 부착할 수 있습니다. Bose Lifestyle 월 브래킷이나 Bose Lifestyle 바닥 스탠드를 구매하려면 공인 Bose 딜러에게 문의하십시오.

support.Bose.com/lu-speaker에서 확인하십시오.

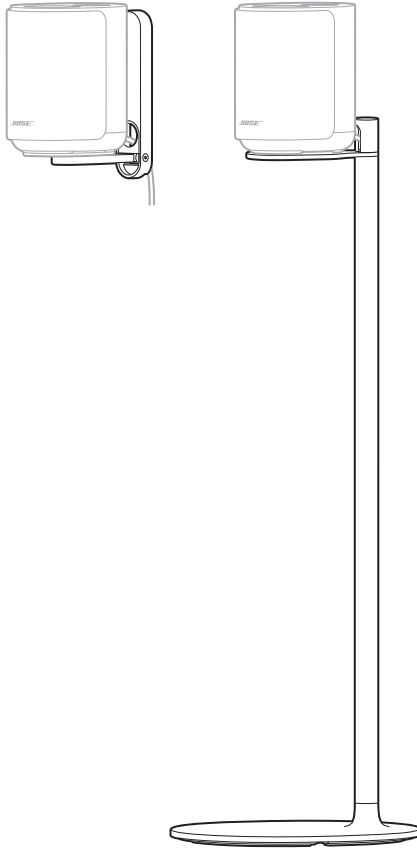

주의: 스피커를 장착하는 데 다른 어떤 하드웨어도 사용하지 마십시오.

전원 코드를 사용하여 스피커를 AC(주전원) 콘센트에 연결합니다.

1. 전원 코드를 스피커의 전원 포트에 연결합니다.
2. 전원 코드의 반대쪽 끝을 AC(주전원) 전원 콘센트에 꽂습니다.

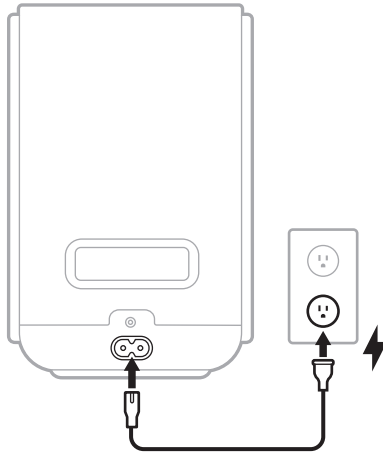

스피커 전원이 켜집니다. 상태 표시등이 백색, 청색, 녹색, 적색, 황색, 보라색, 주황색(반복)으로 천천히 깜박이며 신호음이 들립니다. 스피커를 설치할 준비가 되었습니다.

참고: 상태 표시등은 백색, 청색, 녹색, 적색, 황색, 보라색, 주황색(반복)으로 천천히 깜박이며, 제품을 처음 설치할 때만 신호음이 들립니다. 스피커를 전원에 다시 연결하면 상태 표시등이 천천히 백색으로 깜박인 다음 꺼집니다. 스피커 전원이 완전히 켜집니다.

3. Bose 앱을 사용하여 스피커를 설정합니다(14페이지 참조).

Bose 앱을 사용하면 스마트폰이나 태블릿 등 동일한 Wi-Fi 네트워크에 있는 모바일 장치에서 스피커를 설치하고 조작할 수 있습니다.

앱을 사용하면 홈 시어터 시스템을 구축하고, 스테레오 페어를 정의하고, Amazon Alexa를 구성하고, Google Cast를 사용 설정하고, 스피커 설정을 관리하고, Bose에서 제공하는 모든 업데이트와 새로운 기능에 대해 알아볼 수 있습니다.

참고: 이미 다른 Bose 제품을 위해 Bose 앱을 다운로드한 경우, 앱을 열고 제품 목록 화면에서 스피커를 추가하십시오.

BOSE 앱 다운로드

1. 장치에서 Bose 앱을 다운로드합니다.



2. 앱 지침에 따라 스피커를 설치합니다.

설치를 시작하면 스피커 상태 표시등이 녹색으로 점등됩니다. 스피커가 Wi-Fi 네트워크에 연결되면 상태 표시등이 천천히 녹색으로 깜박입니다.

참고:

- 다른 Bose Lifestyle 컬렉션 제품과 함께 스피커를 설치하여 홈 시어터 시스템을 구축할 수 있습니다(38페이지 참조). 여러 Bose 제품을 동시에 연결하는 경우, 보다 원활한 설치를 위해 사운드바부터 시작하십시오.
- 또한 다른 Bose Lifestyle Ultra 스피커와 함께 스테레오 페어의 일부로 스피커를 설치할 수도 있습니다(39페이지 참조).

독립형 스피커 설치

Bose Lifestyle Ultra 스피커를 사용하는 방법은 스피커를 전원에 연결하는 것만큼 간단합니다(13페이지 참조).

홈 시어터 설치

홈 시어터에서 서라운드 사운드 환경을 만들어 좋아하는 영화와 TV 프로그램에 푹 빠져보십시오(38페이지 참조).

다음 Bose 제품을 사용하여 Bose Lifestyle 컬렉션 홈 시어터 시스템을 구축할 수 있습니다.

- Bose Lifestyle Ultra 사운드바
- Bose Lifestyle Ultra 스피커 2개
- (선택 사항) Bose Lifestyle Ultra 서브우퍼

참고: Bose Lifestyle 컬렉션 홈 시어터 시스템을 설치하려면 Bose 앱을 사용하십시오(14페이지 참조). 여러 Bose 제품을 동시에 연결하는 경우 사운드바부터 시작하면 설치가 더 쉽습니다.

스테레오 페어 설치

여러 스피커에 대해 서로 다른 채널(좌우)을 정의하여 음악의 중심으로 들어가십시오(39페이지 참조).

스테레오 페어를 설치하려면 Bose Lifestyle Ultra 스피커 두 개가 필요합니다.

전원 켜기

스피커를 AC(주전원) 콘센트에 연결하면 스피커의 전원이 자동으로 켜집니다. 상태 표시등이 천천히 백색으로 깜박입니다.

네트워크 대기

오디오가 중단되고 20분 동안 버튼을 누르지 않거나 Amazon Alexa 또는 Google 어시스턴트 지원 장치와 대화하지 않으면 스피커는 네트워크 대기 상태로 전환됩니다.

- 네트워크 대기 모드에서 Amazon Alexa에 액세스하려면 Bose 앱을 사용하여 스피커를 설정했는지(14페이지 참조), 제품에서 Amazon Alexa를 구성했는지(21페이지 참조), 마이크가 켜져 있는지(32페이지 참조) 확인하십시오.
- 스피커가 네트워크 대기 모드에 있는 경우에도 음성을 사용하여 Google 어시스턴트 지원 장치에 액세스하여 스피커를 조작할 수 있습니다(23페이지 참조).
- Bose 앱을 사용하여 대기 타이머를 끌 수 있습니다. 설정 메뉴에서 이 옵션에 액세스할 수 있습니다.

네트워크 대기 모드로 전환(수동)

스피커를 수동으로 네트워크 대기 모드로 전환하려면, 상태 표시등이 백색으로 2번 깜박일 때까지 실행 버튼 ○와 볼륨 작게 버튼 — 을 5초간 길게 터치합니다.

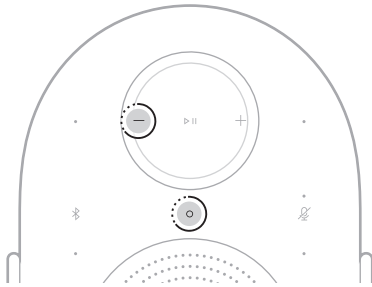

네트워크 대기 종료

네트워크 대기에서 스피커를 깨우려면:

- Bluetooth 버튼 ✕, 실행 버튼 ○ 또는 재생/일시 중지 버튼 ▷||를 탭합니다.
- 장치 또는 Bose 앱을 사용하여 오디오를 재생 또는 재개합니다(14페이지 참조).
- Amazon Alexa(21페이지 참조) 또는 Google 어시스턴트 지원 장치(23페이지 참조)와 대화합니다.

스피커 컨트롤은 스피커 상단에 위치해 있습니다. 스피커를 조작하고, 음성 비서를 조작하고, Wi-Fi 및 *Bluetooth* 연결을 관리하는 데 사용됩니다.

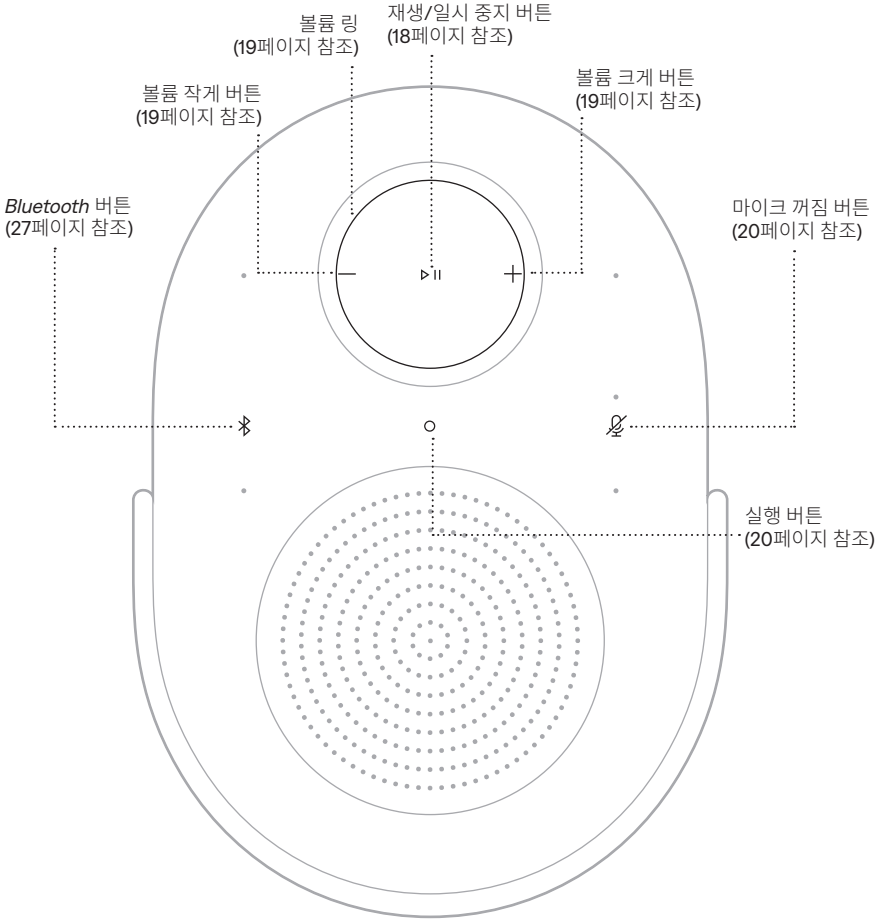

팁: Bose 앱을 사용하여 스피커를 조작할 수도 있습니다(14페이지 참조).

미디어 재생

기능	해결 방법
재생/일시 중지	▶II를 탭합니다. 
앞으로 건너뛰기	▶II를 두 번 탭합니다. 
뒤로 건너뛰기	▶II를 세 번 탭합니다. 

참고: AUX 소스에서는 재생/일시 중지, 앞으로 건너뛰기, 뒤로 건너뛰기를 할 수 없습니다.

볼륨

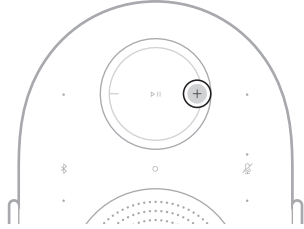
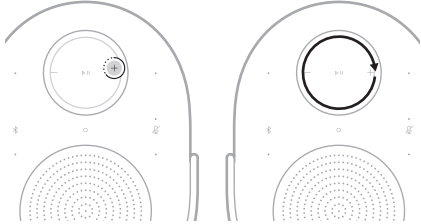
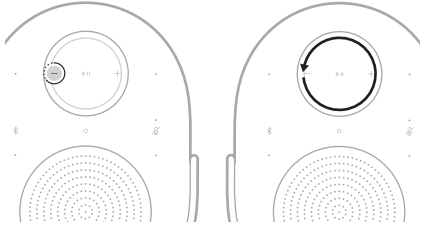
기능	해결 방법
볼륨 크게	<p>+를 탭합니다.</p> 
재빨리 볼륨 크게	<p>+를 길게 터치하거나 볼륨 링에서 시계 방향으로 스와이프합니다.</p> 
볼륨 작게	<p>-를 탭합니다.</p> 
재빨리 볼륨 작게	<p>-를 길게 터치하거나 볼륨 링에서 시계 반대 방향으로 스와이프합니다.</p> 

참고: 볼륨을 완전히 높이거나 낮추면 상태 표시등이 백색으로 2번 깜박이고 신호음이 들립니다.

음성 비서

실행 버튼 ○를 사용하여 **Amazon Alexa**를 조작할 수 있습니다(22페이지 참조). 마이크 꺼짐 버튼 을 사용하여 마이크를 끕니다(22페이지 참조).

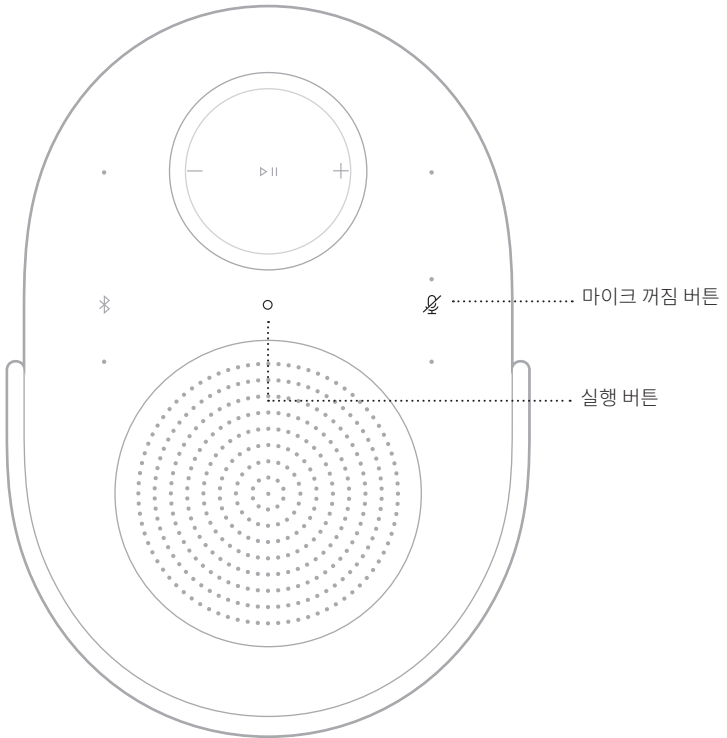

팁: 음성을 사용해서도 **Amazon Alexa**를 조작할 수 있습니다(21페이지 참조).

오디오 조정

저음, 고음, 중앙 채널, 높이 채널을 조정하려면 **Bose** 앱을 사용합니다(14페이지 참조). 제품 조작 화면에서 이러한 옵션에 액세스할 수 있습니다.

AMAZON ALEXA 액세스

스피커에서 Alexa를 사용하면 삶을 단순화하고 음성을 사용하여 음악 등을 조작할 수 있습니다. Alexa를 사용하는 것은 질문을 하는 것만큼 쉽습니다. 요청하기만 하면 Alexa가 사용자가 좋아하는 노래를 재생하고, 다음 트랙으로 건너뛰고, 볼륨을 변경하고, 뉴스를 읽어줄 수 있습니다. 스피커에서 Alexa를 사용하면 음성만으로 스마트 홈을 보다 쉽게 조작할 수 있습니다.

Alexa가 할 수 있는 있는 일에 대한 자세한 내용은 <https://www.amazon.com/alexaonbose>에서 확인하십시오.

스피커에 Amazon Alexa를 설치하려면 Bose 앱을 사용합니다. 설정 메뉴에서 이 옵션에 액세스할 수 있습니다.

참고:

- Alexa를 모든 국가에서 모든 언어로 사용할 수 있는 것은 아닙니다. Alexa 기능과 용례는 국가에 따라 다를 수 있습니다.
- Alexa를 설치할 때는 Bose 앱에서 사용한 동일한 오디오 서비스 계정을 사용해야 합니다.
- 집에 여러 Bose 제품이 있을 경우 원활한 음성 비서 환경을 위해 Bose는 한 사람이 Bose 계정과 Amazon Alexa 계정을 사용하여 모든 Bose 제품에 Alexa를 설치할 것을 권장합니다.

음성 사용

“Alexa”로 시작하여 대화하십시오.

연습 과제	대화 예제
Alexa와 대화	Help me get started.
오디오 재생	Play rock music. 참고: Amazon Music이 기본 음악 서비스로 설정되어 있습니다. 기본 음악 서비스를 변경하려면 Alexa 앱을 사용합니다.
오디오 일시 중지	Pause.
볼륨 조작	Turn the volume up.
다음 곡으로 건너뛰기	Skip this song.
지정 오디오 서비스에서 재생	Play NPR on Spotify. 참고: Amazon Alexa가 모든 오디오 서비스를 지원하지는 않습니다.

연습 과제	대화 예제
지정 스피커에서 재생	Play jazz in the "Kitchen." 참고: Bose 앱에서 사용자가 지정한 스피커 이름을 말해야 합니다. 여러 스피커가 이름이 같을 경우 Alexa 앱에 지정된 이름을 사용하거나 Bose 앱에서 이름을 변경합니다.
타이머 설정	Set a 2 minute plank timer.
추가 기능 검색	What are your skills?
Alexa 중지	Stop.

제품 콘트롤 사용

실행 버튼 ○를 사용하여 Amazon Alexa를 조작할 수 있습니다. 마이크 꺼짐 버튼 ✖을 사용하여 마이크를 끕니다. 스피커 상단에 위치해 있습니다.

연습 과제	해결 방법
Alexa와 대화	○를 탭한 후 요청을 말합니다. 시도해볼 목록에 대해서는 https://www.amazon.com/alexaonbose 에서 확인하십시오.
알람 및 타이머 중지	○를 탭합니다.
Alexa 중지	○를 탭합니다.
마이크 켜기/끄기	✖를 탭합니다. 참고: 마이크가 꺼졌을 때 마이크 꺼짐 표시등에 적색이 점등되면 Alexa에 액세스할 수 없습니다.

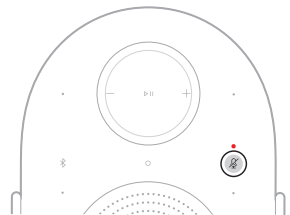
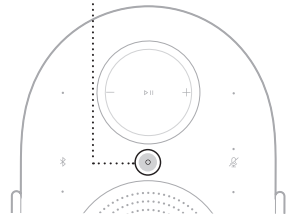

GOOGLE 어시스턴트 액세스

스피커는 네트워크에 연결된 Google 어시스턴트 지원 장치와 호환됩니다. 음성으로 스피커를 조작할 수 있습니다. Google 어시스턴트에게 요청하기만 하면 됩니다.

"OK Google"이라고 말한 다음 <스피커 이름>에게 요청을 말합니다. 예를 들어, 좋아하는 음악을 재생해 보십시오. "OK Google, 패밀리 룸에서 내 운동 목록 재생해 줘"라고 말하면 됩니다.

참고:

- Google 어시스턴트 지원 장치가 필요합니다.
- 음성 제어는 기본적으로 사용 해제되어 있습니다. 음성 제어를 설치하려면 Bose 앱을 사용하여 Google 어시스턴트 지원 장치에서 Google Cast를 사용 설정하고 설치합니다. 설정 메뉴에서 이 옵션에 액세스할 수 있습니다.
- Bose 앱에서 사용자가 지정한 스피커 이름을 말해야 합니다. 여러 스피커가 이름이 같을 경우 Google 어시스턴트 앱에 지정된 이름을 사용하거나 Bose 앱에서 변경합니다.
- Google 어시스턴트를 모든 언어와 국가에서 사용할 수 있는 것은 아닙니다.
- Google 어시스턴트 사용 방법에 대한 자세한 내용은 <https://support.google.com/assistant>에서 확인하십시오.

스피커는 Google Cast와 호환됩니다. Google Cast를 사용하면 Cast 버튼을 탭하기만 하면 지원되는 앱에서 오디오를 스트리밍할 수 있습니다.

참고:

- Google Cast를 사용하려면 Wi-Fi에 연결되어 있어야 합니다.
- Google Cast는 기본적으로 사용 해제되어 있습니다. Google Cast를 사용 설정하려면 Bose 앱을 사용합니다. 설정 메뉴에서 이 옵션에 액세스할 수 있습니다.
- 새로운 앱에 대한 지원이 주기적으로 추가됩니다.

휴대폰을 리모콘으로

- 이미 알고 있고 좋아하는 앱에서 전송 버튼을 탭하기만 하면 됩니다. 새로운 로그인이나 다운로드가 필요하지 않습니다.
- 집안 어디에서나 휴대폰을 사용하여 검색, 재생, 일시 중지 및 볼륨을 높일 수 있습니다.
- 스트리밍하는 동안 소셜 미디어 스크롤, 문자 보내기, 전화 받기 등 다른 용도로 휴대폰을 계속 사용할 수 있습니다.
- Cast 호환 스피커로 멀티룸 캐스팅을 사용하면 집안 곳곳에서 음악을 즐길 수 있습니다.

일정에 따라 무제한 엔터테인먼트

- 수백 개의 앱과 호환되며 항상 새로운 앱이 추가되고 있습니다.
- Pandora, Spotify, YouTube Music 등 인기 음악 서비스의 수백만 곡 중에서 선택하십시오.

이 스피커는 AirPlay 2 오디오를 재생할 수 있어 Apple 장치에서 이 스피커나 다른 여러 스피커로 오디오를 빠르게 스트리밍할 수 있습니다.

참고:

- AirPlay 2를 사용하려면 iOS 14.1 이상을 실행하는 Apple 장치가 필요합니다.
- Apple 장치와 스피커가 동일한 Wi-Fi 네트워크에 연결되어 있어야 합니다.
- AirPlay에 대한 자세한 정보는 <https://www.apple.com/airplay>에서 확인하십시오.

콘트롤 센터에서 오디오 스트리밍

1. Apple 장치에서 콘트롤 센터를 엽니다.
2. 화면 상단 오른쪽 모서리의 오디오 카드를 길게 탭한 후 AirPlay 아이콘 을 탭합니다.
3. 스피커를 선택합니다.

앱에서 오디오 스트리밍

1. Apple Music 같은 음악 앱을 열고 재생할 트랙을 선택합니다.
2. 를 탭합니다.
3. 스피커를 선택합니다.

Spotify 리모콘으로 휴대폰, 태블릿, 컴퓨터를 사용해 보세요. spotify.com/connect로 이동하여 자세한 내용을 알아보세요.

장치 연결

1. *Bluetooth* 버튼  을 탭합니다.

상태 표시등이 천천히 청색으로 깜빡이고, 신호음이 들립니다.

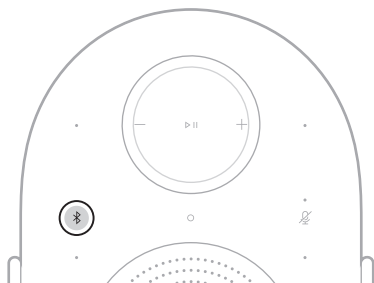

2. 장치에서 *Bluetooth* 설정에 액세스합니다.
3. 사용 가능한 제품 목록에서 스피커를 선택합니다.

참고: Bose 앱에 스피커로 입력한 이름을 찾습니다. 스피커 이름을 지정하지 않은 경우 기본 이름이 나타납니다.



연결된 제품 목록에 스피커가 나타납니다. 상태 표시등이 5초 동안 청색으로 점등되고 (31페이지 참조) 신호음이 들립니다.

참고: 장치에서 *Bluetooth* 연결이 사용 설정되어 있는지 확인합니다.

장치 연결 해제

Bose 앱을 사용하여 장치를 연결 해제합니다.

팁: 장치의 *Bluetooth* 설정을 사용할 수도 있습니다. *Bluetooth* 기능을 사용 해제하면 스피커와 *Bluetooth*로 연결된 다른 모든 제품의 연결이 해제됩니다.

장치 재연결

Bluetooth 버튼  을 탭합니다.

스피커가 가장 최근에 연결된 장치와 연결을 시도합니다.

참고:

- 장치에서 *Bluetooth*가 사용 설정되어 있는지 확인합니다.
- 장치가 9m 내에 있고 전원이 켜져 있어야 합니다.

추가 장치 연결

스피커 장치 목록에 장치 최대 8대를 저장할 수 있습니다.

참고:

- 장치에서 *Bluetooth*가 사용 설정되어 있는지 확인합니다.
 - 한 번에 한 모바일 장치에서만 오디오를 재생할 수 있습니다.
1. 상태 표시등이 천천히 청색으로 깜박이고 신호음이 들릴 때까지 *Bluetooth* 버튼  를 5초간 길게 터치합니다.

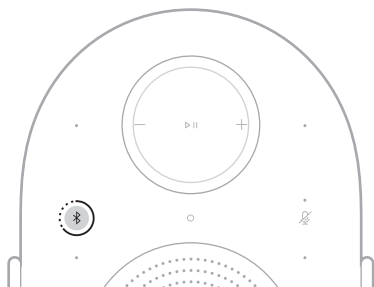

2. 장치에서 사용 가능한 제품 중에서 스피커를 선택합니다.

연결된 제품 목록에 스피커가 나타납니다. 상태 표시등이 5초 동안 청색으로 점등됩니다 (31페이지 참조).

스피커 장치 목록 소거

1. 상태 표시등이 백색으로 2번 깜박이고 신호음이 들릴 때까지 *Bluetooth* 버튼 를 10초간 길게 터치합니다.

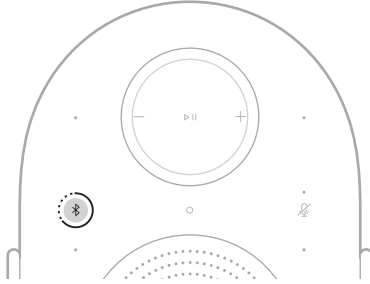

2. 장치의 *Bluetooth* 설정에서 스피커를 삭제합니다.
모든 장치가 소거됩니다. 스피커를 연결할 준비가 되었습니다(27페이지 참조).

상태 표시등은 스피커 전면에 있으며 스피커 상태를 보여줍니다.

참고: 스피커가 명령을 성공적으로 실행하면 상태 표시등이 백색으로 2번 깜박입니다.

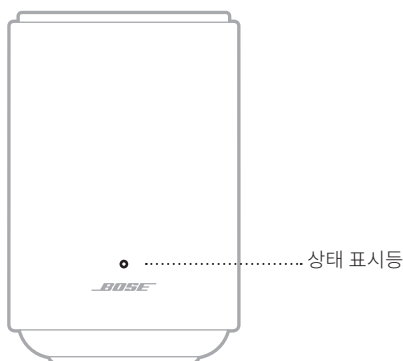

전원 상태

스피커의 전원 상태를 표시합니다.

상태 표시등 동작	시스템 상태
백색, 청색, 녹색, 적색, 황색, 보라색, 주황색 느린 점멸(반복)	전원이 켜지는 중, 설치 준비됨 참고: 제품 초기 설정 시에만 발생
백색 느린 점멸	전원이 켜지는 중

WI-FI 상태

스피커의 Wi-Fi 연결 상태를 표시합니다.

상태 표시등 동작	시스템 상태
녹색 점등	Wi-Fi 네트워크에 연결할 준비가 됨
녹색 느린 점멸	Wi-Fi 네트워크에 연결하는 중

BLUETOOTH 상태

장치의 *Bluetooth* 연결 상태를 표시합니다.

상태 표시등 동작	시스템 상태
청색 느린 점멸	장치와 연결 준비됨
청색 빠른 점멸	장치에 연결하는 중
청색 점등(5초)	장치에 연결됨

업데이트 및 오류 상태

소프트웨어 업데이트 상태 및 오류 경고를 표시합니다.

상태 표시등 동작	시스템 상태
백색 느린 점멸	스피커 업데이트 중
주황색 느린 점멸	스피커 복원 중
주황색 빠른 점멸	Wi-Fi 연결이 끊어짐
백색 및 주황색 빠른 점멸(반복)	요청을 일시적으로 처리할 수 없습니다 - 나중에 다시 시도하십시오.
주황색 느린 점멸	소스 오류
적색 빠른 점멸	오류 - Bose 고객 서비스 센터에 문의하십시오.

AMAZON ALEXA 상태

Amazon Alexa의 상태를 표시합니다.

상태 표시등 동작	시스템 상태
꺼짐	Amazon Alexa 대기 상태
청록색 점등	Amazon Alexa 청취 중
청색 및 청록색 빠른 점멸	Amazon Alexa 생각 중
청색 및 청록색 느린 점멸	Amazon Alexa 말하는 중
황색 점멸	Amazon에서 알림 또는 메시지
청색 2회 점멸 후 청록색 2회 점멸	Amazon Alexa에서 경고(타이머, 알람 또는 미리 알림)
녹색 빠른 점멸	통화 수신 중
녹색 4회 점멸	전화 거는 중
녹색 느린 점멸	통화에 연결됨 참고: 통화가 해제되면 상태 표시등이 흑색으로 어두워집니다.
적색 3회 점멸	오류

마이크 꺼짐 표시등

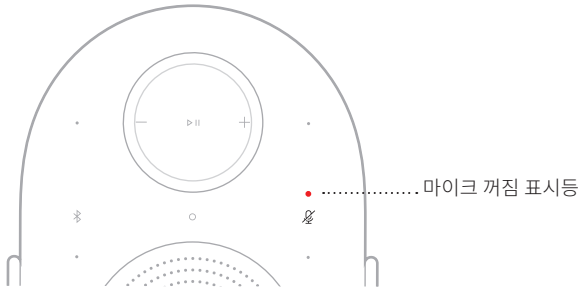

표시등 동작

시스템 상태

적색 점등

마이크 꺼짐

오디오 케이블 연결

3.5mm 오디오 케이블(제공되지 않음)을 사용하여 스마트폰, 태블릿, 컴퓨터 또는 다른 유형의 장치를 스피커에 연결할 수 있습니다.

1. 3.5mm 오디오 케이블(제공되지 않음)의 한쪽 끝을 장치의 포트에 연결합니다.
2. 오디오 케이블의 3.5mm 끝을 스피커 뒷면의 AUX 포트에 연결합니다.

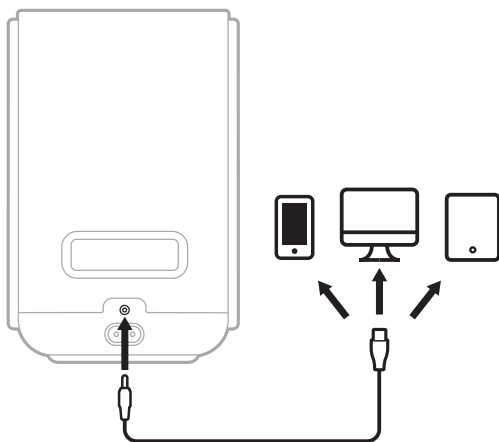

3. 유선 연결로 전환하려면 재생/일시 중지 버튼 >||를 2초간 길게 터치합니다.
상태 표시등이 백색으로 2번 깜박이고, 신호음이 들립니다.

유선 연결로 전환

AUX 포트를 사용하면 Wi-Fi 또는 *Bluetooth*로 연결된 소스에서 유선 연결로 빠르고 쉽게 전환할 수 있습니다.

1. 상태 표시등이 백색으로 2번 깜박이고 신호음이 들릴 때까지 재생/일시 중지 버튼 ▶||를 2초간 길게 터치합니다.

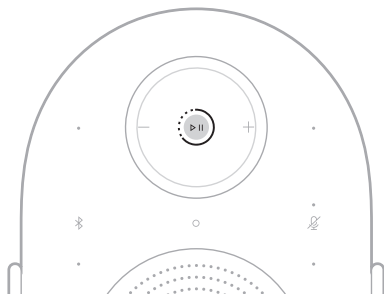



2. 유선 소스에서 오디오를 재생합니다.

참고: 다시 전환하려면 상태 표시등이 백색으로 2번 깜박이거나 유선 소스의 오디오가 중지될 때까지 재생/일시 중지 버튼 ▶||를 2초간 길게 터치합니다. Wi-Fi 또는 *Bluetooth*로 연결된 소스에서 오디오를 재생합니다.

다른 WI-FI 네트워크에 연결

네트워크 이름이나 암호가 변경된 경우 또는 다른 네트워크로 변경하거나 네트워크를 추가하기 원할 경우 다른 네트워크에 연결합니다.

1. 상태 표시등이 백색으로 2번 깜박일 때까지 **Bluetooth** 버튼 와 볼륨 작게 버튼 를 5초간 길게 터치합니다.

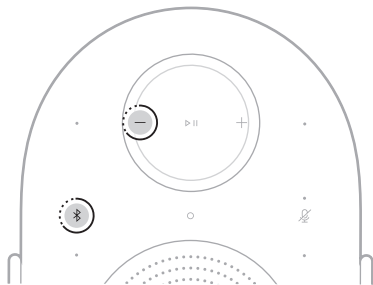

상태 표시등이 백색으로 점등됩니다. 사운드바가 새로운 Wi-Fi 네트워크에 연결할 준비가 되었습니다.

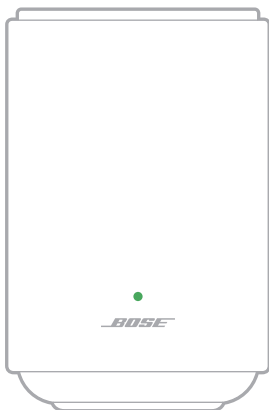

2. 장치에서 Wi-Fi 설정을 액세스합니다.
3. **Bose LS Ultra 스피커**를 선택합니다.

참고: Bose 앱에 스피커로 입력한 이름을 찾습니다. 스피커 이름을 지정하지 않은 경우 기본 이름이 나타납니다.

4. Bose 앱을 열고 앱 지침을 따릅니다.

참고: 앱에서 설치를 요청하지 않으면 제품 목록 화면으로 가서 스피커를 추가합니다.

WI-FI 기능 사용 해제/사용 설정

상태 표시등이 백색으로 2번 깜박일 때까지 *Bluetooth* 버튼 와 재생/일시 중지 버튼 를 5초간 길게 터치합니다.

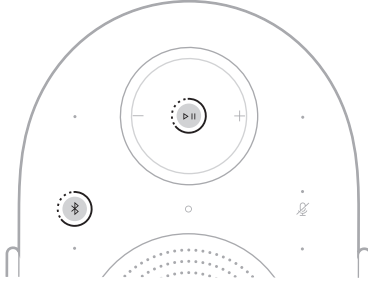

Bose Lifestyle 컬렉션 제품은 서로 완벽하게 통합되어 하나의 이상적이고 개인적인 경험을 만들어내도록 설계되었습니다.

홈 시어터 시스템을 구축하면 서라운드 사운드를 경험할 수 있고 좋아하는 영화와 TV 프로그램에 몰입할 수 있습니다. Bose 앱을 사용하여 Bose Lifestyle 컬렉션 홈 시어터 시스템을 구축하십시오(14페이지 참조).

이점

- **오디오 품질:** 풍부하고 강력하며 몰입감 넘치는 사운드로 방의 분위기를 바꾸거나 혁신적인 경험을 만들 수 있습니다.
- **간결성:** 집안 인테리어에 자연스럽게 어우러지는 오디오를 연출할 수 있습니다.
- **유연성:** 원하는 것을 원하는 방식으로 즉시 플레이할 수 있는 유연성을 확보할 수 있습니다.

호환되는 제품

다음 제품을 사용하여 Bose Lifestyle 컬렉션 홈 시어터 시스템을 구축하십시오.

- Bose Lifestyle Ultra 사운드바: support.bose.com/lu-soundbar
- Bose Lifestyle Ultra 스피커 2개: support.bose.com/lu-speaker
- (선택 사항) Bose Lifestyle Ultra 서브우퍼: support.bose.com/lu-subwoofer

참고:

- 모든 제품이 Bose 앱에 있어야 하며 동일한 Wi-Fi 네트워크에 연결되어 있어야 합니다.
- 제품 컨트롤, Bose 앱 또는 음악 서비스를 사용하여 홈 시어터 시스템의 미디어 재생 및 볼륨을 조작할 수 있습니다.
- Bose Lifestyle Ultra 스피커로 홈 시어터 시스템을 설치할 경우 좌우 스피커 페어를 구성하려면 스피커가 두 개 필요합니다.
- 다른 Bose Lifestyle 컬렉션 제품에 대한 자세한 내용은 해당 제품의 제품 소유자 안내서를 참조하십시오.

Bose Lifestyle 컬렉션 제품은 서로 완벽하게 통합되어 청취 경험을 향상시키도록 설계되었습니다.

스테레오 페어를 사용하면 좋아하는 노래에 푹 빠져 콘서트 군중 속에 있는 듯한 느낌을 받을 수 있습니다. Bose 앱을 사용하여 스테레오 페어를 정의합니다(14페이지참조).

이점

- **오디오 품질:** 스피커에서 스피커로 퍼져 나가는 사운드로 혁신적인 경험을 만들 수 있습니다.
- **간결성:** 휴대폰 및 기타 장치와 쉽게 통합되는 오디오를 연출할 수 있습니다.
- **유연성:** 원하는 것을 원하는 방식으로 즉시 플레이할 수 있는 유연성을 확보할 수 있습니다.

호환되는 제품

Bose Lifestyle Ultra 스피커 두 개를 사용하여 Bose Lifestyle 컬렉션 스테레오 페어를 구성합니다.

support.bose.com/lu-speaker에서 확인하십시오.

참고:



- 모든 제품은 Bose 앱에 있어야 하며 동일한 Wi-Fi 네트워크에 연결되어 있어야 합니다.
- 제품 컨트롤, Bose 앱 또는 음악 서비스를 사용하여 스테레오 페어의 미디어 재생 및 볼륨을 조작할 수 있습니다.
- 스테레오 페어를 설치할 때는 좌우 페어를 만들기 위해 Bose Lifestyle Ultra 스피커 두 개가 필요합니다.

일련 번호 및 규제 표시 위치

이 일련 번호는 스피커 바닥면의 고무발 아래에 있습니다. 고무발의 오른쪽 부분을 잡고 정보가 표시될 때까지 천천히 들어 올리십시오. 규제 표시는 스피커 하단에 있습니다.

스피커 업데이트

Bose 앱에서 설치 프로세스를 완료하고 스피커를 Wi-Fi 네트워크에 연결하면 스피커가 자동으로 업데이트됩니다.

수동으로 업데이트를 시작하려면 상태 표시등이 백색으로 2번 깜박일 때까지 실행 버튼 와 재생/일시 중지 버튼 를 5초간 길게 터치합니다.

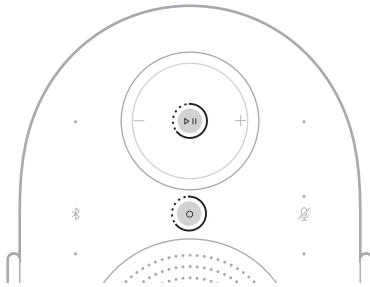

업데이트가 있으면 소프트웨어 업데이트가 시작되고 상태 표시등이 천천히 백색으로 깜박입니다. 업데이트가 완료되면 스피커가 재부팅됩니다.

스피커 청소

부드럽고 마른 천으로 스피커의 외부 표면을 닦습니다. 얼룩을 제거하려면 부드럽고 축축한 천을 사용합니다.

참고: 청소 과정 중에 스피커 컨트롤이 실수로 활성화될 수 있습니다.

주의:

- 스피커에 액체가 떨어지거나 흘러 들어가지 않도록 주의하십시오.
- 스피커에 공기를 불어넣지 마십시오.
- 스피커 근처에서 스프레이를 사용하지 마십시오.
- 용제, 화학 물질 또는 알코올, 암모니아, 연마제 성분의 세제를 사용하지 마십시오.
- 시스템에 물체가 떨어져 들어가지 않도록 하십시오.

교체용 부품 및 부속품

교체용 부품 및 부속품은 Bose 고객 서비스 센터를 통해 주문하실 수 있습니다.

support.Bose.com/lu-speaker에서 확인하십시오.

제한 보증

스피커는 제한 보증의 적용을 받습니다. 제한 보증에 대한 자세한 내용은 당사 웹사이트 worldwide.Bose.com/Warranty에서 확인하십시오.

제품을 등록하려면 worldwide.Bose.com/ProductRegistration에서 지침을 확인하십시오. 등록하지 않더라도 제한 보증에 대한 권리에는 영향이 없습니다.

이 방법을 먼저 시도하십시오

스피커에 문제가 발생할 경우:

- 스피커가 AC(주전원) 콘센트에 단단히 연결되어 있는지 확인합니다(16페이지 참조).
- 모든 케이블이 단단히 고정되어 있는지 확인합니다.
- 올바른 소스 장치가 선택되어 있는지 확인합니다(35페이지 참조).

Wi-Fi 네트워크나 *Bluetooth* 장치에 연결하는 데 문제가 발생하는 경우, 아래 표를 참조하여 일반적인 해결 방법을 확인하십시오.

증상	해결책
스피커가 Wi-Fi 네트워크에 연결되지 않을 경우	<p>Bose 앱에서 올바른 네트워크 이름을 선택하고 네트워크 암호를 입력합니다.</p> <p>스피커와 장치가 동일한 Wi-Fi 네트워크에 연결되어 있는지 확인합니다.</p> <p>네트워크 정보가 변경된 경우 36페이지를 참조하십시오.</p> <p>설치에 사용 중인 장치에서 Wi-Fi를 사용 설정합니다.</p> <p>장치에서 열린 다른 응용 프로그램을 닫습니다.</p> <p>라우터가 2.4GHz 및 5GHz 밴드 모두를 지원할 경우 장치와 사운드바가 동일한 밴드에 연결되어 있는지 확인합니다.</p> <p>참고: 올바른 밴드에 연결될 수 있도록 각 밴드에 고유한 이름을 부여합니다.</p> <p>라우터를 재설정합니다.</p> <p>장치에서 Bose 앱을 제거합니다. 전원 코드를 빼고 30초간 기다렸다가 AC(주전원) 전원 콘센트에 단단하게 끼웁니다. 앱을 다운로드하고 설치를 다시 시작합니다.</p>
스피커가 Bluetooth 장치와 연결되지 않을 경우	<p>장치에서 <i>Bluetooth</i> 기능을 껐다가 다시 켭니다. <i>Bluetooth</i> 메뉴에서 스피커를 제거합니다. 다시 연결합니다.</p> <p>다른 장치를 연결합니다(27페이지 참조).</p> <p>호환되는 <i>Bluetooth</i> 장치를 사용하고 있는지 확인합니다.</p> <p>장치의 <i>Bluetooth</i> 장치 목록에서 스피커를 제거했다가 다시 연결합니다(28페이지 참조).</p> <p>스피커 장치 목록을 소거합니다(29페이지 참조).</p>

추가적인 방법

문제를 해결할 수 없는 경우 Bose 앱에서 문제 해결에 액세스할 수 있으며 support.Bose.com/lu-speaker-og에서 관련 주제, 비디오 및 기타 리소스를 확인할 수도 있습니다.

문제를 해결할 수 없을 경우 Bose 고객 서비스 센터에 문의하십시오.

worldwide.Bose.com/contact에서 확인하십시오.

스피커 초기화

스피커이 응답하지 않을 경우 초기화할 수 있습니다.

참고: 스피커를 재설정하면 제품 컨트롤이 초기화됩니다. 다른 장치 설정은 소거되지 않습니다.

스피커를 AC(주전원) 콘센트에서 뽑고 30초간 기다린 후 스피커를 콘센트에 다시 꽂습니다(13페이지 참조).

스피커 전원이 켜지고 상태 표시등이 백색으로 천천히 깜박인 후 꺼집니다. 재설정이 완료되었습니다.

공장 설정으로 스피커 복원

공장 설정으로 복원하면 스피커의 모든 소스, 오디오, 네트워크 설정이 지워지고 스피커가 기본 설정으로 돌아갑니다.

참고: 스피커를 복구하면 스피커에 무선으로 연결된 모든 Bose Lifestyle 컬렉션 제품의 연결이 해제됩니다.

1. Bose 앱에서 Bose 계정에서 스피커를 제거합니다.
2. 상태 표시등이 천천히 주황색으로 깜박일 때까지 재생/일시 중지 버튼 ▶||와 볼륨 작게 버튼 -를 10초간 길게 터치합니다.

참고: 상태 표시등이 백색으로 점등된 후 천천히 주황색을 깜박입니다.

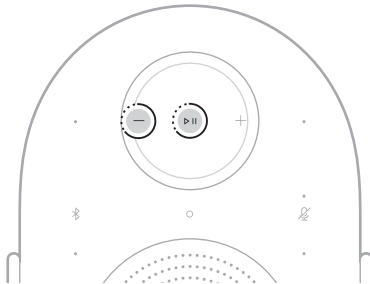

복원이 완료되었습니다. 스피커가 재부팅되고 연결할 준비가 됩니다.

3. Bose 앱을 사용하여 스피커를 설치합니다(14페이지 참조).

请阅读并保留所有安全和使用说明。

符合声明载于 www.Bose.com/compliance

 Bose Corporation 在此声明，本产品严格遵守 2014/53/EU 指令和其他所有适用的欧盟指令要求中的基本要求和和其他相关规定。

重要安全说明

请勿在水边使用此设备。

请仅用干布进行清洁。

请勿堵塞任何通风口。请按照制造商的说明安装。

只能使用制造商指定的附件/配件。

任何维修事宜均请向合格的人员咨询。当设备不能正常运行或有物理损坏时，需要进行维修。

警告/小心

- 安全安装说明：确保产品底座干净且没有碎屑。将产品放置于清洁、无尘、稳定、平坦且水平的表面上。为确保稳固支撑，所有支脚必须完全接触表面。注意潜在坠落风险，音频振动可能导致产品移动。请勿置于座椅或有人活动区域的上方。
- 为了减少火灾或电击危险，请勿使本产品暴露在雨中，被液体淋溅、喷洒，或暴露在潮湿环境中，也不得将装有液体的物体（如花瓶等）置于本产品上或本产品附近。
- 请将本产品放置到远离火源和热源的地方。请勿将明火火源（如点燃的蜡烛）置于本产品上或靠近本产品。
- 请勿对本产品进行未经授权的修改。
- 请勿在汽车或船舶上使用本产品。
- 如果将电源插头或设备耦合器作为断路设备，那么此类断路设备应当保持可随时恢复工作的状态。



仅适用于海拔 2000 米以下地区安全使用。

- 只能使用以下硬件安装本产品：Bose Lifestyle 壁挂支架和 Bose Lifestyle 落地支架。
- 请勿放置或安装在任何热源旁，例如壁炉、暖气片、热调节装置、火炉或可产生热量的其他设备（包括扩音器）。
- 请勿将产品安装在可能发生冷凝的位置。
- 产品不适合儿童使用。
- 本产品的标签位于产品底部。

警告：请勿将产品或安装组件暴露于 Bose 未指定的任何化学物质中，包括但不限于润滑剂、清洁剂、接触式喷雾或碳氢溶剂。接触此类物质会导致塑料材料降解，造成开裂和坠落危险。

注意：本设备已经过测试，符合 FCC 规则第 15 部分有关 B 类数字设备的各项限制。这些限制旨在为住宅安装提供合理的保护，防止有害干扰。本设备会产生、使用和辐射射频能量，如果不按照说明进行安装和使用，可能会对无线电通信造成有害干扰。但是，不能保证在特定安装环境中不会产生干扰。如果本设备确实对无线电或电视接收造成有害干扰（可通过关闭和打开设备来确定），建议用户尝试采取以下一项或多项措施来消除干扰：

- 调整接收产品或天线的方向或位置。
- 增加设备与接收器之间的距离。
- 将设备连接到与接收器所连接电路不同的插座上。
- 向经销商或有经验的无线电/电视技术人员寻求帮助。

未经 Bose 公司明确批准的更改或修改可能导致用户无权操作本设备。

本设备符合 FCC 规则第 15 部分规定和加拿大 ISED 免许可证 RSS 标准。本设备工作时应满足下列两项要求：(1) 本设备不会造成有害干扰；(2) 本设备必须承受任何接收到的干扰，包括可能造成设备异常工作的干扰。

您在安装和操作本设备时，身体应距离辐射体至少 20 厘米。

本设备运行于 5150 - 5250 Mhz 且只能在室内使用，以减少可能对同信道移动卫星系统产生的有害干扰。

FCC 规范规定本设备只能在室内使用。

禁止在石油平台、汽车、火车、船只和飞机上使用此设备，但在 5.925 - 6.425 GHz 频段内，可在飞行高度超过 3,048 米的大型飞机上使用。

5.925-7.125 GHz 频段的发射机禁止用于控制无人驾驶飞机系统或与之通信。

FCC ID: A94443508

CAN ICES (B) / NMB (B)

欧洲：工作频段 2400 至 2483.5 MHz、5150 至 5350 MHz 和 5470 至 5725 MHz。最大传输功率低于 20 dBm EIRP。| 工作频段 5725 至 5850 MHz。最大传输功率低于 14 dBm (25mW) EIRP。| 工作频段 5945 至 6425 MHz。最大传输功率低于 23 dBm EIRP。

此设备在下表中列出的所有欧盟成员国中运行于 5150 至 5350 MHz 频率范围时，仅限室内使用。

									
奥地利	比利时	保加利亚	克罗地亚	塞浦路斯	捷克	丹麦	爱沙尼亚	芬兰	法国
德国	萨尔瓦多	匈牙利	英国 (北爱尔兰)	意大利	拉脱维亚	立陶宛	卢森堡	马耳他	荷兰
波兰	葡萄牙	罗马尼亚	斯诺伐克	塞拉利昂	西班牙	瑞典	瑞士	冰岛	列支敦士登
挪威									

英国



此标志表示本产品不得作为生活垃圾丢弃，必须送至相关回收部门循环利用。适当的处理和回收有助于保护自然资源、人类健康以及自然环境。想了解更多有关本产品的处理和回收信息，请与当地民政部门、废弃物处理服务机构或出售本产品的商店联系。

低功率射頻器材技術規範：取得審驗證明之低功率射頻器材，非經核准，公司、商號或使用者均不得擅自變更頻率、加大功率或變更原設計之特性及功能。低功率射頻器材之使用不得影響飛航安全及干擾合法通信；經發現有干擾現象時，應立即停用，並改善至無干擾時方得繼續使用。前述合法通信，指依電信管理法規定作業之無線電通信。低功率射頻器材須忍受合法通信或工業、科學及醫療用電波輻射性電機設備之干擾。

电源状态信息：根据能源相关产品生态设计要求指令 2009/125/EC 以及《2020 年能源相关产品与能源信息生态设计（修订）（欧盟退出）法规》，本产品符合欧盟委员会法规 (EU) 2023/826 之要求。有关不同待机模式的功耗信息及产品自动恢复至这些模式的时间间隔，请访问 www.Bose.com/compliance 并选择该法规。



R-R-Bos-443508

보스코리아 유통회사

有毒或有害物质或元素的名称及成分

零件名称	有毒或有害物质和元素									
	铅 (Pb)	汞 (Hg)	镉 (Cd)	六价铬 (CR(VI))	多溴化联苯 (PBB)	多溴二苯醚 (PBDE)	邻苯二甲酸二丁酯 (DBP)	邻苯二甲酸二异丁酯 (DIBP)	邻苯二甲酸丁苯酯 (BBP)	邻苯二甲酸二(2-乙基己酯) (DEHP)
印刷电路板	X	○	○	○	○	○	○	○	○	○
金属零件	X	○	○	○	○	○	○	○	○	○
塑料零件	○	○	○	○	○	○	○	○	○	○
扬声器	X	○	○	○	○	○	○	○	○	○
连接线	X	○	○	○	○	○	○	○	○	○

此表格符合 SJ/T 11364 条款。

○: 表示此零件使用的所有同类物质中包含的有毒或有害物质低于 GB/T 26572 中的限定要求。

X: 表示此零件使用的同类物质中至少有一种包含的有毒或有害物质高于 GB/T 26572 中的限定要求。



装置	限用物质及其化学符号					
	铅 (Pb)	汞 (Hg)	镉 (Cd)	六价铬 (Cr ⁶⁺)	多溴化联苯 (PBB)	多溴联苯醚 (PBDE)
印刷电路板	—	○	○	○	○	○
金属零件	—	○	○	○	○	○
塑料零件	○	○	○	○	○	○
扬声器	—	○	○	○	○	○
连接线	—	○	○	○	○	○

注意 1: “○” 表示限用物质的百分比含量未超出参考值。

注意 2: “—” 表示限用物质属于豁免项目范围。

生产日期: 序列号中第八位数字表示生产年份; “6” 表示 2016 年或 2026 年。

进口商: 博士视听系统 (上海) 有限公司, 上海市闵行区顾戴路 2337 号 D 座 6 层, 201100 | Bose Products B.V., Vijzelstraat 68, 1017HL Amsterdam, The Netherlands | Ingram Micro Mexico SA de CV, Joselillo 3 Int. Piso 5 Col. El Parque, Naucalpan de Juarez, Edo Mex 53398 电话: +52 55 5263 6500 | Bose 有限公司 (H.K.), 台北市民生东路 3 段 2 号 7F 104511, 电话: +886-2-2514 7676 | Bose Limited, 16 Dufour’s Place, London W1F 7SP

墨西哥客服电话: 0800-266-0292

输入额定值: 100 - 240V ~, 50/60Hz, 20W

型号: 443508. CMIIT ID 位于扬声器底部。

此产品的 **Bose 使用条款** 详见: worldwide.Bose.com/termsofuse

本产品由 **Bose 提供有限质保**, 可查看: worldwide.Bose.com/Warranty

许可披露: 要查看作为 Bose Lifestyle Ultra 扬声器组件随附的第三方软件包的许可披露, 请使用 Bose 应用。您可以从 “设置” 菜单中访问此信息。

Amazon、Alexa、Amazon Music 和所有相关标志均为 Amazon.com, Inc. 或其子公司的商标。

Apple、AirPlay、Apple 徽标以及 Apple Music 是 Apple Inc. 在美国和其他国家/地区注册的商标。App Store 是 Apple Inc. 的服务标志。

使用“Apple 专用”标记表示此附件的设计专门用来与标记中认定的技术配合使用，并且通过了开发者的认证，符合 Apple 的性能标准。

Bluetooth® 文字标记和徽标是由 Bluetooth SIG, Inc. 所拥有的注册商标，Bose Corporation 根据许可规定使用上述标记。

Google、Android、Google Play、Google Cast 及其他标识均为 Google LLC 的商标。

此产品受 Microsoft 特定知识产权的保护。未经 Microsoft 许可，禁止在本产品范围外使用或传播此技术。

Pandora 是 Pandora Media, Inc. 的商标，未经许可，不得使用。

Spotify 软件受以下第三方许可条款约束，详见：<https://www.spotify.com/connect/third-party-licenses>

Wi-Fi 是 Wi-Fi Alliance® 的注册商标。

Bose、B 徽标和 Lifestyle 是 Bose Corporation 的商标。| Bose Corporation 总部：1-877-230-5639 | ©2026 Bose Corporation。未经事先书面许可，不得复制、修改、发行或以其他方式使用本资料的任何部分。

序列号和法规标识位置：该序列号位于扬声器底部橡胶脚垫下方。抓住橡胶脚垫右侧，轻轻抬起直至信息显示出来。法规标识位于扬声器底部。

请填写以下内容，留作记录

序列号：-----

型号：443508

请将收据与用户指南存放在一处。现在是您注册 Bose 产品的好机会。

您可以访问 worldwide.bose.com/ProductRegistration 轻松完成此操作。

装箱单

内件.....	10
---------	----

扬声器摆放

建议.....	11
安装扬声器.....	12

将扬声器连接到电源.....	13
----------------	----

BOSE 应用设置

下载 Bose 应用.....	14
-----------------	----

设置扬声器

设置独立扬声器.....	15
设置家庭影院系统.....	15
设置立体声对.....	15

电源

打开电源.....	16
网络待机.....	16
(手动) 进入网络待机状态.....	16
退出网络待机状态.....	16

扬声器控件

媒体播放.....	18
音量.....	19
语音助手.....	20
调整音量.....	20

AMAZON ALEXA

访问 Amazon Alexa.....	21
使用语音.....	21
使用产品控件.....	22

通过 GOOGLE 助理进行语音控制

访问 Google 助理.....	23
-------------------	----

使用 GOOGLE CAST™ 流传输音频..... 24**使用 AIRPLAY 流传输音频**

从“控制中心”流传输音频.....	25
从应用流传输音频.....	25

SPOTIFY CONNECT™ 26**BLUETOOTH® 连接**

连接设备.....	27
断开设备.....	27
重新连接设备.....	28
连接其他设备.....	28
清空扬声器设备列表.....	29

扬声器状态

电源状态.....	30
Wi-Fi® 状态.....	30
Bluetooth 状态.....	31
更新和错误状态.....	31
Amazon Alexa 状态.....	32
麦克风关闭指示灯.....	33

有线连接

连接音频连接线.....	34
切换至有线连接.....	35

WI-FI 连接

连接到不同的 Wi-Fi 网络.....	36
禁用/启用 Wi-Fi 功能.....	37

构建 BOSE LIFESTYLE 系列家庭影院系统

优势.....	38
兼容产品.....	38

定义 BOSE LIFESTYLE 系列立体声对

优势.....	39
兼容产品.....	39

维护与保养

序列号和法规标识位置.....	40
更新扬声器.....	40
清洁扬声器.....	40
更换零件和配件.....	41
有限质保.....	41

故障排除

首先尝试这些解决方案.....	42
其他解决方案.....	42
重置扬声器.....	43
将扬声器恢复出厂设置.....	43

内件

请确认包装箱中内含以下物品：

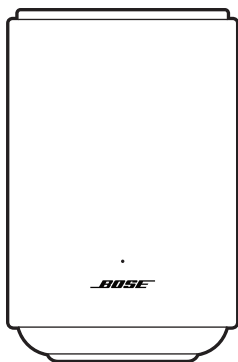

Bose Lifestyle Ultra 扬声器

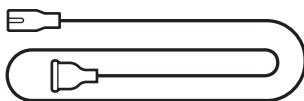

电源线*

*可能随附多条电源线。请选择适用于您所在地区的电源线。

注意：如果产品的任何部分缺失或损坏，请勿使用。请访问 support.bose.com/lu-speaker 了解故障排除文章、视频以及产品维修或更换信息。

建议

为了获得最佳性能，摆放扬声器时请遵循以下建议：

- 切勿将扬声器放在音频/视频设备（接收器、电视等）上方，或者任何其他可能产生热量的物体上方。这些物体产生的热量可能使扬声器的性能下降。
- 切勿在扬声器顶部或前方放置任何物品。
- 为了避免干扰，应使其他无线设备远离扬声器 0.3 - 0.9 米。将扬声器放置到远离金属柜和直接热源的地方。
- 将扬声器放在稳定平坦的水平表面上。
- 确保扬声器背面及侧面与任何其他表面或物体保持至少 5.08-7.62 厘米的距离。堵塞端口会影响音质。
- 确保附近有交流电源（市电）插座。

安装扬声器

您可以将扬声器安装在墙上，或将其固定在落地支架上。要购买 Bose Lifestyle 壁挂架或 Bose Lifestyle 落地支架，请联系授权的 Bose 经销商。

请访问：support.Bose.com/lu-speaker

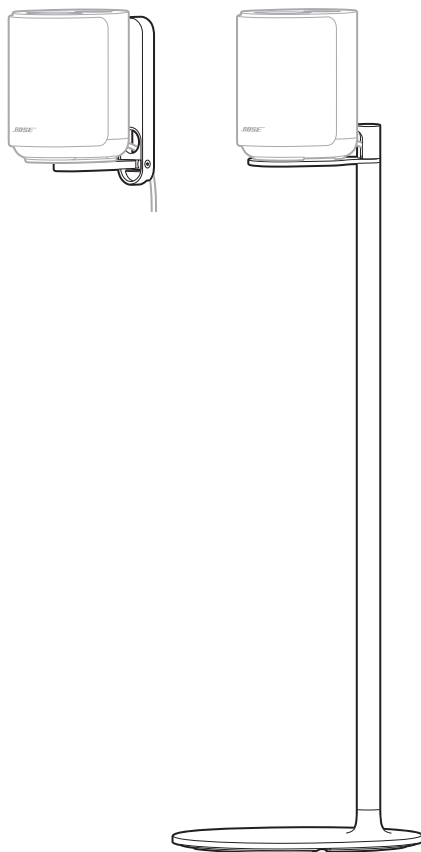

小心： 不要使用任何其他硬件安装扬声器。

使用电源线将扬声器连接至交流电源插座。

1. 将电源线连接到扬声器上的电源端口。
2. 将电源线的另一端插入交流（市电）电源插座。

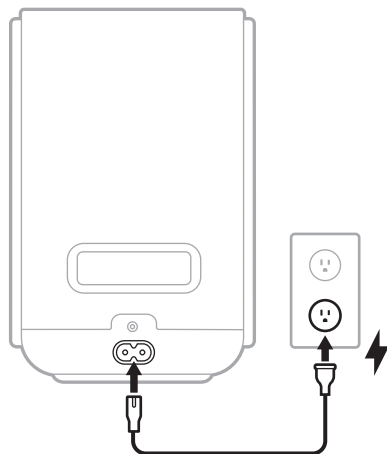

打开扬声器电源。状态指示灯将缓慢循环闪烁白色、蓝色、绿色、红色、黄色、紫色和琥珀色（循环重复），同时发出提示音。扬声器已准备就绪，可进行设置。

注意：仅在初始设置阶段，状态指示灯会缓慢循环闪烁白色、蓝色、绿色、红色、黄色、紫色和琥珀色（循环重复），同时发出提示音。若重新连接扬声器电源，状态指示灯将缓慢闪烁白色后熄灭。扬声器已完全启动。

3. 使用 Bose 应用设置扬声器（请参见第 14 页）。

您可在同一 Wi-Fi 网络中的任一移动设备（例如智能手机或平板）上通过 Bose 应用设置和控制扬声器。

您可以使用该应用，构建家庭影院系统、定义立体声对、配置 Amazon Alexa、启用 Google Cast、管理扬声器设置，并了解 Bose 推出的更新和新功能。

注意：如果您已经下载了另一款 Bose 产品的 Bose 应用，您可以从产品列表屏幕打开应用并添加扬声器。

下载 BOSE 应用

1. 在您的设备上下载 Bose 应用。



2. 按照应用程序的说明来设置扬声器。

开始设置时，扬声器状态指示灯会持续亮起绿色。扬声器连接 Wi-Fi 网络期间，状态指示灯会缓慢闪烁绿色光。

注意：

- 您可将本扬声器与其他 Bose Lifestyle 系列产品搭配，构建家庭影院系统（请参见第 38 页）。若您需要同时连接多个 Bose 产品，建议从家庭娱乐扬声器开始设置，以获得更顺畅的体验。
- 您也可将本扬声器与其他 Bose Lifestyle Ultra 扬声器设置为立体声对（请参见第 39 页）。

设置独立扬声器

Bose Lifestyle Ultra 扬声器的初始设置极为简便，只需连接电源即可（请参见第 13 页）。

设置家庭影院系统

通过打造家庭影院的环绕声体验，让您尽情沉浸于喜爱的电影与电视剧中（请参见第 38 页）。

您可以通过以下 Bose 产品构建 Bose Lifestyle 系列家庭影院系统：

- Bose Lifestyle 家庭娱乐扬声器 Ultra
- 两个 Bose Lifestyle Ultra 扬声器
- （可选）Bose Lifestyle Ultra 低音音箱

注意：要设置 Bose Lifestyle 系列家庭影院系统，请使用 Bose 应用（请参见第 14 页）。若您需要同时连接多个 Bose 产品，建议从家庭娱乐扬声器开始设置，这样更为简便。

设置立体声对

通过为多个扬声器定义不同声道（左右声道），让您置身于音乐中心（请参见第 39 页）。

设置立体声对需配备两个 Bose Lifestyle Ultra 扬声器。

打开电源



将扬声器插入交流（市电）插座后，扬声器会自动打开。状态指示灯将缓慢闪烁白色。

网络待机

当音频停止且 20 分钟没有按下任何按钮或未使用 Amazon Alexa 或支持 Google 助理的设备时，扬声器将切换至网络待机状态。

- 要在网络待机状态下使用 Amazon Alexa，请确保已使用 Bose 应用完成扬声器设置（请参见第 14 页）、已在设备上配置 Amazon Alexa（请参见第 21 页），且麦克风处于开启状态（请参见第 32 页）。
- 扬声器处于网络待机状态时，您仍可通过语音访问支持 Google 助理的设备来控制扬声器（请参见第 23 页）。
- 您可以使用 Bose 应用来禁用待机计时器。您可以从“设置”菜单中访问此选项。

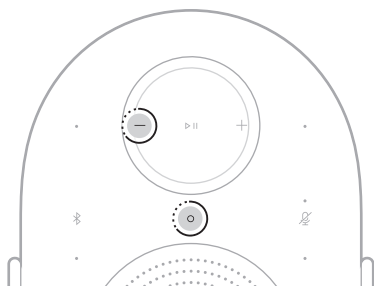

（手动）进入网络待机状态

要手动进入网络待机状态，可长按操作键  与音量降低键  5 秒，直至状态指示灯闪烁白色光 2 次。



退出网络待机状态

唤醒扬声器网络待机状态：

- 轻触 Bluetooth 按钮 、操作按钮  或播放/暂停按钮  即可。
- 使用设备或 Bose 应用播放或恢复音频（请参见第 14 页）。
- 与 Amazon Alexa（请参见第 21 页）或支持 Google 助理的设备（请参见第 23 页）对话。

扬声器控件位于扬声器顶部。它们用于控制扬声器、操作语音助手，以及管理 Wi-Fi 和 *Bluetooth* 连接。

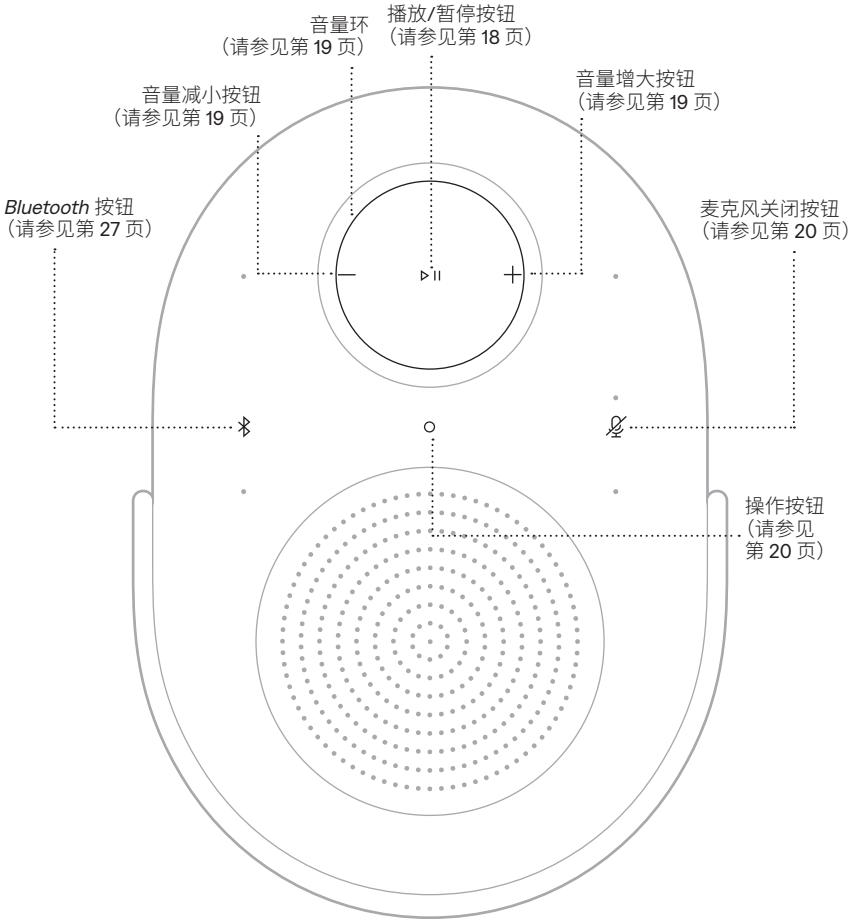

提示：您还可以使用 Bose 应用控制扬声器（请参见第 14 页）。

媒体播放

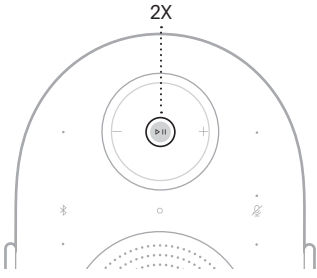
功能	操作方法
播放/暂停	点击 ▷ 。 
快进	双按 ▷ 。 
快退	三按 ▷ 。 

注意：无法在 AUX 音源上进行播放/暂停、向前跳过或向后跳过操作。

音量

功能	操作方法
<p>调高音量</p>	<p>点击 +。</p> 
<p>快速提高音量</p>	<p>长按 + 或顺时针滑动音量环。</p> 
<p>调低音量</p>	<p>点击 -。</p> 
<p>快速降低音量</p>	<p>长按 - 或逆时针滑动音量环。</p> 

注意：完全增大或减小音量后，状态指示灯将闪烁白色光 2 次并会听到提示音。

语音助手

您使用“操作”按钮  控制 Amazon Alexa（请参见第 22 页）。使用麦克风关闭按钮  关闭麦克风（请参见第 22 页）。

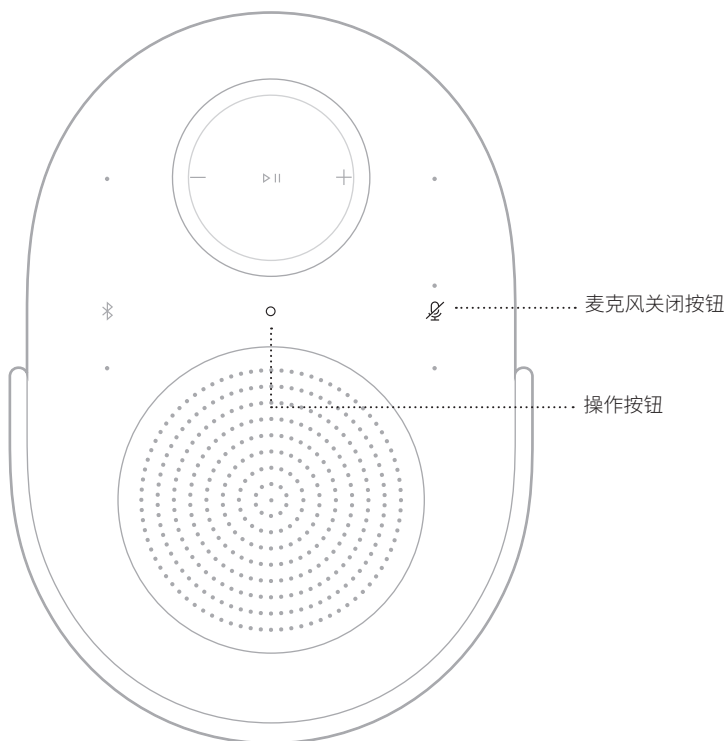

提示：您也可以使用语音来控制 Amazon Alexa（请参见第 21 页）。

调整音量

通过 Bose 应用可调节低音、高音、中置声道及高置声道（请参见第 14 页）。您可以从产品控制屏幕访问这些选项。

访问 AMAZON ALEXA

扬声器上的 Alexa 可以方便您的生活，让您通过声音控制音乐等等。使用 Alexa 和提问一样简单。只需告诉 Alexa 怎么做，即可播放您最喜欢的歌曲，跳到下一首歌曲，改变音量，以及阅读新闻等。扬声器上的 Alexa 让您通过语音即可更轻松地控制您的智能家居。

有关 Alexa 功能的更多信息，请访问：<https://www.amazon.com/alexaonbose>

请使用 Bose 应用设置扬声器上的 Amazon Alexa。您可以从“设置”菜单中访问此选项。

注意：

- 并非所有语言和国家/地区均可使用 Alexa。Alexa 的特性与功能可能因地区而异。
- 在设置 Alexa 时，确保使用的音频服务帐户与 Bose 中使用的一样。
- 如果您家中有多个 Bose 产品，为了享受无缝语音助手体验，Bose 建议用户使用其 Bose 帐户和 Amazon Alexa 帐户为所有的 Bose 产品设置 Alexa。

使用语音

开始说“Alexa”，然后说：

尝试方式	语音示例
对 Alexa 说话	Help me get started。
播放音频	Play rock music。 注意： Amazon Music 被设置为默认音乐服务。要更改默认音乐服务，请使用 Alexa 应用。
暂停音频	Pause。
控制音量	Turn the volume up。
跳到下一首歌	Skip this song。
播放特定音乐服务	Play NPR on Spotify。 注意： Amazon Alexa 并不支持所有音频服务。

尝试方式	语音示例
在指定扬声器上播放	Play jazz in the “Kitchen”。 注意： 确保说出您在 Bose 应用中指定的扬声器名称。如果多个扬声器使用相同的名称，则使用 Alexa 应用中指定的名称，或更改其在 Bose 应用中的名称。
设置定时器	Set a 2 minute plank timer。
发现更多技能	What are your skills ?
停止 Alexa	Stop。

使用产品控件

可以使用“操作”按钮  来控制 Amazon Alexa。使用麦克风关闭按钮  关闭麦克风。它们位于扬声器顶部。

尝试方式	操作方法
对 Alexa 说话	<p>点击  并说出您的要求。</p> <p>有关尝试方式的列表，请访问： https://www.amazon.com/alexaonbose</p>
停止警报和定时器	点击  。
停止 Alexa	点击  。
打开/关闭麦克风	<p>点击 。</p> <p>注意：麦克风关闭后，麦克风关闭指示灯呈红色光常亮，您将无法使用 Alexa。</p>

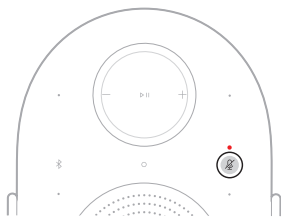
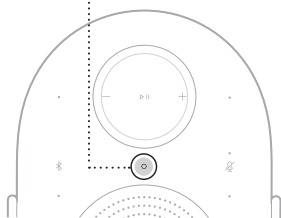

访问 GOOGLE 助理

扬声器与连接到您的网络的支持 Google 助理的设备兼容。使用语音控制扬声器。只需向 Google 助理提出请求即可。

先说“Hey Google”（嗨，Google），然后说出您的 < 扬声器名称 > 请求。例如，尝试播放您喜欢的音乐。只要说“Hey Google, play My Workout playlist on Family Room.”（嗨，Google，在家中播放我的锻炼播放列表）。

注意：

- 需要支持 Google 助理的设备。
- 语音控制在默认情况下是停用的。要设置语音控制，请使用 Bose 应用启用，并为支持 Google 助理的设备设置 Google Cast。您可以从“设置”菜单中访问这些选项。
- 确保说出您在 Bose 应用中指定的扬声器名称。如果多个扬声器使用相同的名称，则使用 Google 助理应用中指定的名称，或更改其在 Bose 应用中的名称。
- 无法提供所有语言的 Google 助理，也无法在所有国家/地区提供 Google 助理。
- 有关 Google 助理功能的更多信息，请访问：<https://support.google.com/assistant>

扬声器使用 Google Cast。借助 Google Cast，可通过简单地点击“广播”按钮，从支持的应用流式传输音频。

注意：

- 要使用 Google Cast，必须有 Wi-Fi 连接。
- Google Cast 在默认情况下是停用的。要启用 Google Cast，请使用 Bose 应用。您可以从“设置”菜单中访问此选项。
- 会定期增加对新应用的支持。

手机就是您的遥控器

- 只需在您熟悉和喜爱的应用中点击“广播”按钮。不需要新的登录或下载。
- 在家里的任何地方，用您的手机搜索、播放、暂停和调高音量。
- 在播放时，您还可以继续使用您的手机做其他事 - 滚动浏览社交媒体、发送短信，甚至可以接电话。
- 当您使用支持 Cast 的扬声器进行多房间广播时，您可以在整个家中享受音乐。

娱乐无极限，一切尽在掌控之中

- 兼容数百款应用，且持续新增支持应用。
- 从 Pandora、Spotify 和 YouTube 音乐等流行音乐服务的数百万首歌曲选择您的所爱。

扬声器能够播放 AirPlay 2 音频，这样您可以快速将 Apple 设备的音频流传输到扬声器或多个其他扬声器。

注意：

- 要使用 AirPlay 2，您需要一台运行 iOS 14.1 或更高版本的 Apple 设备。
- Apple 设备和扬声器必须连接到同一个 Wi-Fi 网络中。
- 关于 AirPlay 的信息，请访问：<https://www.apple.com/airplay>

从“控制中心”流传输音频

1. 在 Apple 设备上，打开“控制中心”。
2. 点击并按住屏幕右上角的声卡，然后点击 AirPlay 图标 。
3. 选择您的扬声器。

从应用流传输音频

1. 打开音乐应用（如 Apple Music）并选择要播放的曲目。
2. 点击 。
3. 选择您的扬声器。

将手机、平板或电脑变为 Spotify 遥控器。访问 spotify.com/connect 了解操作方法。

连接设备

1. 轻触 *Bluetooth* 按钮 。

状态指示灯将缓慢闪烁蓝色光，同时您会听到提示音。

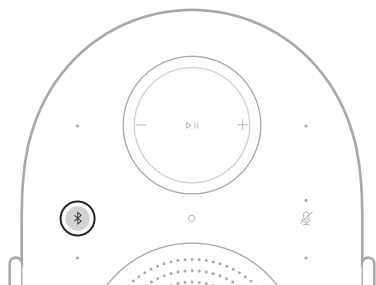

2. 在设备上访问 *Bluetooth* 设置。
3. 从可用产品列表中选择扬声器。

注意：查找您在 Bose 应用中输入的扬声器名称。如果没有为扬声器命名，将显示默认名称。



扬声器会出现在已连接产品的列表中。状态指示灯将持续亮起蓝色光 5 秒（请参见第 31 页），同时您会听到提示音。

注意：请确保您的设备已启用 *Bluetooth* 连接。

断开设备

使用 Bose 应用断开与设备的连接。

提示：您也可在设备上使用 *Bluetooth* 设置。禁用 *Bluetooth* 功能会断开扬声器和所有其他 *Bluetooth* 连接产品的连接。

重新连接设备

轻触 *Bluetooth* 按钮 

扬声器尝试连接最近连接的设备。

注意：

- 请确保您的设备已启用 *Bluetooth*。
- 设备必须在 9 米连接范围内且已打开电源。

连接其他设备

扬声器的设备列表最多可以保存八台设备。

注意：

- 请确保您的设备已启用 *Bluetooth*。
 - 一次只能播放一台设备的音频。
1. 长按 *Bluetooth* 按钮  5 秒，直至状态指示灯缓慢闪烁蓝色光并听到提示音。

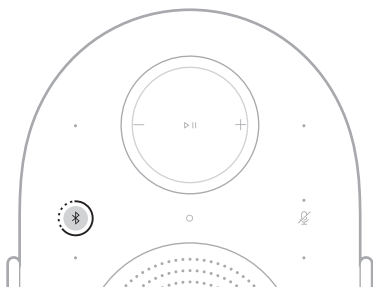

2. 在您的设备上，从可用设备列表中选择扬声器。

扬声器会出现在已连接产品的列表中。状态指示灯将持续亮起蓝色光 5 秒（请参见第 31 页）。

清空扬声器设备列表

1. 长按 *Bluetooth* 按钮  10 秒，直至状态灯闪烁白色光两次并听到提示音。

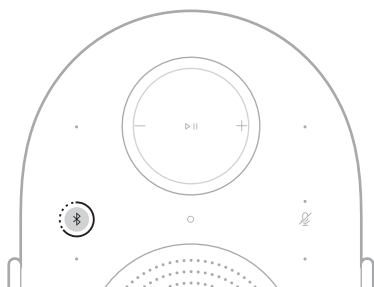

2. 从设备的 *Bluetooth* 设置中删除扬声器。

清空所有设备。扬声器已准备好连接（请参见第 27 页）。

状态指示灯位于扬声器正面，显示扬声器状态。

注意：成功执行指令后，状态指示灯会闪烁白色光两次。

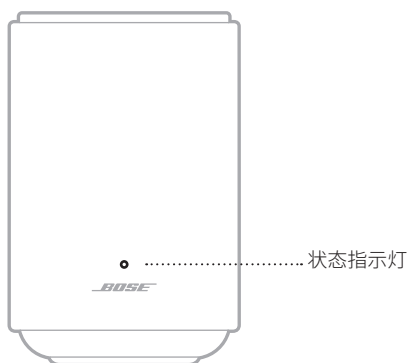

电源状态

显示扬声器的电源状态。

状态指示灯活动	系统状态
缓慢循环闪烁白色、蓝色、绿色、红色、黄色、紫色及琥珀色（循环重复）	正在开机，准备设置 注意： 仅在初始产品设置期间出现。
慢闪白色光	正在开机

WI-FI 状态

显示扬声器的 Wi-Fi 连接状态。

状态指示灯活动	系统状态
常亮绿色	准备连接 Wi-Fi 网络
慢闪绿色光	正在连接至 Wi-Fi 网络

BLUETOOTH 状态

显示设备的 *Bluetooth* 连接状态。

状态指示灯活动	系统状态
慢闪蓝色光	准备连接到设备
快闪蓝色光	正在连接到设备
常亮蓝色光 (5 秒)	已连接到设备

更新和错误状态

显示软件更新状态和错误提醒。

状态指示灯活动	系统状态
慢闪白色光	正在更新扬声器
慢闪琥珀色光	正在恢复扬声器
快闪琥珀色光	Wi-Fi 连接丢失
快速闪烁白色和琥珀色光 (循环)	暂时无法提交请求 - 请稍后重试
慢闪琥珀色光	音源错误
快闪红色光	错误 - 联系 Bose 客户服务处

AMAZON ALEXA 状态

显示 Amazon Alexa 的状态。

状态指示灯活动	系统状态
关闭	Amazon Alexa 处于空闲模式
常亮青色光	Amazon Alexa 正在听
快闪蓝色光与青色光	Amazon Alexa 正在思考
慢闪蓝色光与青色光	Amazon Alexa 正在讲话
闪烁黄色光	来自 Amazon 的通知或消息
闪烁蓝色光 2 次，随后闪烁青色光 2 次	Amazon Alexa 的提醒（计时器、警报或提醒事项）
快闪绿色光	接听来电
闪烁绿色光 4 次	拨打电话
慢闪绿色光	连接到通话 注意： 当通话断开时，状态指示灯逐渐变暗。
闪烁红色光 3 次	错误

麦克风关闭指示灯

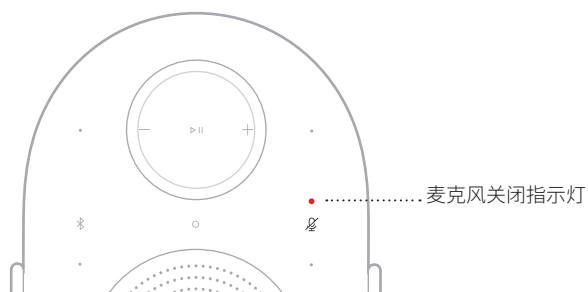

指示灯活动

系统状态

呈红色光常亮

麦克风关闭

连接音频连接线

您可使用 3.5 毫米音频连接线（未提供）将智能手机、平板、计算机或其他设备连接到扬声器。

1. 将 3.5 毫米音频线（未提供）的一端连接到设备端口。
2. 将 3.5 毫米音频线另一端连接至扬声器背面的 AUX 端口。

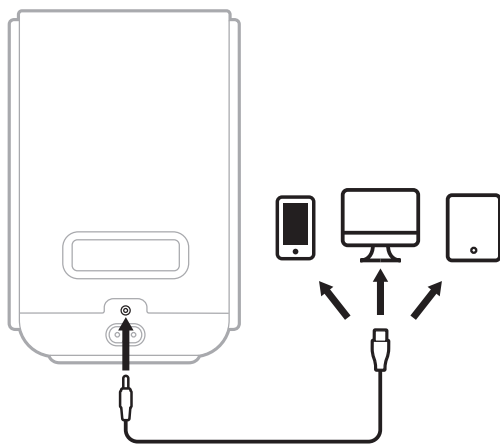

3. 长按播放/暂停按钮 ▷|| 2 秒钟，即可切换至有线连接。
状态指示灯将闪烁白色光两次，同时您会听到提示音。

切换至有线连接

您可通过 AUX 接口快速便捷地从 Wi-Fi 或 *Bluetooth* 连接的音源切换至有线连接。

1. 长按播放/暂停按钮 ▷|| 2 秒，直至状态指示灯闪烁白色光两次并听到提示音。

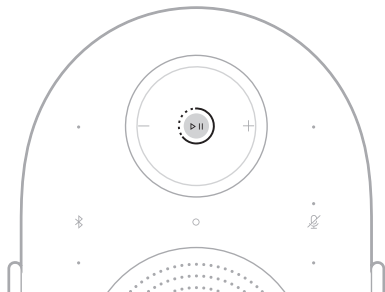



2. 播放有线音源的音频。

注意：要切换回去，请长按播放/暂停按钮 ▷|| 2 秒，直至状态指示灯闪烁白色光 2 次，或停止有线音源播放。播放 Wi-Fi 或 *Bluetooth* 连接音源的音频。

连接到不同的 WI-FI 网络

如果您的网络名称或密码已更改或者如果您想要更改或添加另一个网络，请连接到不同的网络。

1. 长按 *Bluetooth* 按钮  与音量减小按钮  5 秒，直至状态指示灯闪烁白色光 2 次。

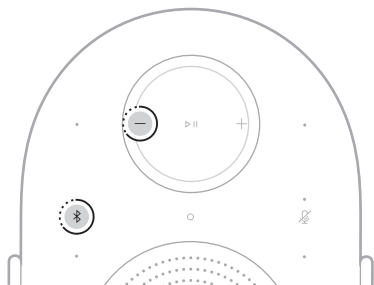

状态指示灯将常亮绿色。家庭娱乐扬声器已准备好连接至新 Wi-Fi 网络。

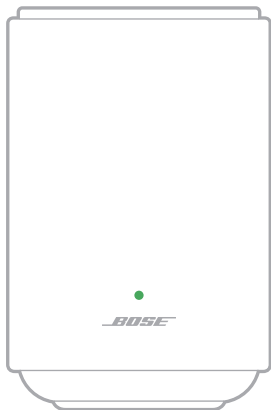

2. 在您的设备上进入 Wi-Fi 设置界面。
3. 选择 **Bose LS Ultra 扬声器**。

注意：查找您在 Bose 应用中输入的扬声器名称。如果没有为扬声器命名，将显示默认名称。

4. 打开 Bose 应用并根据应用说明操作。

注意：如果应用没有提示您进行设置，请转到设备清单屏幕并添加扬声器。

禁用/启用 WI-FI 功能

长按 *Bluetooth* 按钮  及播放/暂停按钮  5 秒，直至状态指示灯闪烁白色光 2 次。

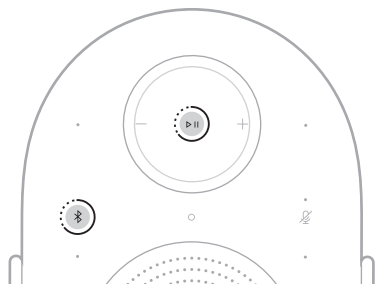

Bose Lifestyle 系列产品采用无缝集成设计，协同运作打造理想的个性化体验。

构建家庭影院系统可营造环绕声体验，让您沉浸于喜爱的电影与电视节目中。使用 Bose 应用构建 Bose Lifestyle 系列家庭影院系统（请参见第 14 页）。

优势

- **音质：**以浑厚、强劲、沉浸式的音效营造空间氛围，或创造震撼体验。
- **简易性：**轻松获取与家居装饰完美融合的音频体验。
- **灵活性：**轻松、灵活掌控，即刻播放您想听的内容。

兼容产品

您可以通过以下产品构建 Bose Lifestyle 系列家庭影院系统：

- Bose Lifestyle 家庭娱乐扬声器 Ultra：support.bose.com/lu-soundbar
- 两个 Bose Lifestyle Ultra 扬声器：support.bose.com/lu-speaker
- （可选）Bose Lifestyle Ultra 低音音箱：support.bose.com/lu-subwoofer

注意：

- 所有产品必须在 Bose 应用中注册，并连接至同一 Wi-Fi 网络。
- 您可通过产品控制面板、Bose 应用或音乐服务控制家庭影院系统的媒体播放与音量。
- 在配置带有 Bose Lifestyle Ultra 扬声器的家庭影院系统时，您必须配备两个扬声器以组建左右声道组合。
- 有关其他 Bose Lifestyle 系列产品的详细信息，请参阅相应的产品使用手册。

Bose Lifestyle 系列产品采用无缝集成设计，协同运作以提升聆听体验。

建立立体声对可让您沉浸于心仪的乐曲，仿佛置身于音乐会现场的人群之中。请使用 Bose 应用定义立体声对（请参见第 14 页）。

优势

- **音质：**打造沉浸式体验，声音在扬声器间流动环绕，带来震撼的听觉体验。
- **简易性：**轻松连接手机及其他设备，尽享无缝音频体验。
- **灵活性：**轻松、灵活掌控，即刻播放您想听的内容。

兼容产品

您可通过两台 Bose Lifestyle Ultra 扬声器打造一套 Bose Lifestyle 系列立体声对组合。

请访问：support.bose.com/lu-speaker

注意：



- 所有产品必须在 Bose 应用中注册，并连接至同一 Wi-Fi 网络。
- 您可通过产品控件、Bose 应用或音乐服务控制立体声对的媒体播放与音量。
- 设置立体声对时，需配备两个 Bose Lifestyle Ultra 扬声器以创建左右声道对。

序列号和法规标识位置

该序列号位于扬声器底部橡胶脚垫下方。抓住橡胶脚垫右侧，轻轻抬起直至信息显示出来。法规标识位于扬声器底部。

更新扬声器

在 Bose 应用中完成设置过程并将扬声器连接到 Wi-Fi 网络后，扬声器会自动更新。

要手动启动更新，请同时长按操作按钮  与播放/暂停按钮  5 秒，直至状态指示灯闪烁白色光 2 次。

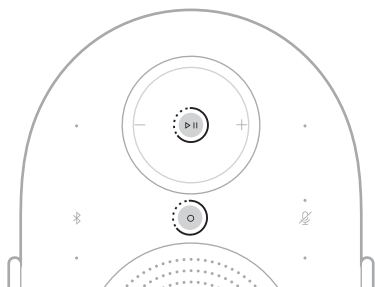

若有可用更新，软件将开始更新，状态指示灯将缓慢闪烁白色光。更新完成后，扬声器将重新启动。

清洁扬声器

请使用柔软的干布擦拭扬声器外表面。清除污渍时，请使用柔软湿布。

注意：清洁过程中可能意外触发扬声器控件。

小心：

- 切勿让液体溅到扬声器上或流入任何开口处。
- 切勿向扬声器内部吹气。
- 请勿在扬声器附近使用喷雾剂。
- 请勿使用任何溶剂、化学品或含酒精、氨水、研磨剂的清洁剂。
- 请勿让物体落入任何开口中。

更换零件和配件

可通过 Bose 客户服务处订购更换零件或配件。

请访问：support.Bose.com/lu-speaker

有限质保

扬声器享受有限质保。有关有限质保的详细信息，请访问我们的网站：worldwide.Bose.com/Warranty。

要注册您的产品，请访问 worldwide.Bose.com/ProductRegistration 以获取说明。未进行注册并不影响您的有限质保权利。

首先尝试这些解决方案

若扬声器出现故障，请确保：

- 扬声器已牢固插入通电的交流电源（市电）插座（请参见第 16 页）。
- 所有线缆牢固连接。
- 已选择正确的音源设备（请参见第 35 页）。

若连接 Wi-Fi 网络或 *Bluetooth* 设备时出现问题，请参考下表查找常见解决方案。

症状	解决方案
扬声器无法连接到 Wi-Fi 网络	<p>在 Bose 应用中，选择正确的网络名称，并输入网络密码。</p> <p>确保扬声器和设备连接的是相同的 Wi-Fi 网络。</p> <p>如果您的网络信息已发生变化，请参见第 36 页。</p> <p>在您用于设置的设备上启用 Wi-Fi。</p> <p>在设备上关闭打开的其他应用。</p> <p>如果您的路由器支持 2.4GHz 和 5GHz 带宽，确保设备和扬声器连接的是同一带宽。</p> <p>注意：为每个带宽提供一个唯一的名称，以保证您连接到正确的带宽。</p> <p>重置路由器。</p> <p>卸载您的设备上的 Bose 应用。拔下电源线，等待 30 秒，然后将其再牢固地插入交流（市电）插座中。下载应用并重新设置。</p>
扬声器无法连接到 Bluetooth 设备	<p>关闭设备上的 <i>Bluetooth</i> 功能，然后再将其打开。在 <i>Bluetooth</i> 菜单中删除扬声器。再次连接。</p> <p>连接其他设备（请参见第 27 页）。</p> <p>确保您使用的是兼容 <i>Bluetooth</i> 的设备。</p> <p>从设备的 <i>Bluetooth</i> 设备列表中移除扬声器，然后重新连接（请参见第 28 页）。</p> <p>清空扬声器的设备列表（请参见第 29 页）。</p>

其他解决方案

若问题仍未解决，您还可通过 Bose 应用访问故障排除指南，或查阅以下网址的文章、视频及其他资源：support.Bose.com/lu-speaker-og

若仍然无法解决问题，请联系 Bose 客户服务处。

请访问：worldwide.Bose.com/contact

重置扬声器

如果扬声器没有响应，可将其重置。

注意：重置扬声器可重置产品控制。它不会清除任何设备设置。

将扬声器从交流电源（市电）插座上拔下，等待 30 秒，然后将扬声器重新插入插座（请参见第 13 页）。

扬声器通电后，状态指示灯先慢闪白色光，然后熄灭。重置完成。

将扬声器恢复出厂设置

恢复出厂设置将清除扬声器的所有音源、音频及网络设置，使扬声器恢复到默认设置。

注意：恢复扬声器设置将断开所有通过无线方式连接至该扬声器的 Bose Lifestyle 系列产品。

1. 在 Bose 应用中，从您的 Bose 帐户中删除扬声器。
2. 同时长按播放/暂停按钮 ▷|| 与音量减小按钮 - 10 秒，直至状态指示灯缓慢闪烁琥珀色光。

注意：状态指示灯将常亮白色光，随后慢闪琥珀色光。

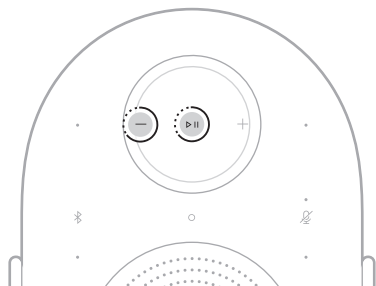

恢复操作完成。扬声器将重新启动并准备连接。

3. 使用 Bose 应用设置扬声器（请参见第 14 页）。

請閱讀並保管好所有安全和指示。

您可以從以下位置找到符合聲明：www.Bose.com/compliance

 Bose Corporation 在此聲明本產品遵守 2014/53/EU 指令和其他所有適用歐盟指令要求中的基本要求和相關規定。

重要安全指示

不要在水邊使用此裝置。

只能用乾布清潔。

請勿堵塞任何通風口。請按照製造商的指示安裝。

只能使用製造商指定的附件/配件。

任何維修事宜均請向合格的人員諮詢。當裝置不能正常運行或有物理損壞時，需要進行維修。

警告/小心

- 安全安裝說明：確保產品支腳清潔且無雜物。將產品放置於清潔、無塵、穩固、平整且水平的表面上。為保證適當支撐，所有支腳都必須完全接觸表面。注意潛在墜落風險，因音訊振動可能導致產品移動。請勿置於座椅或有人活動區域的上方。
- 為了減少火災或電擊危險，請勿使本產品暴露在雨中，受液體淋濺、噴灑，或暴露在潮濕環境中，也不得將裝有液體的物體（如花瓶等）置於本產品上或本產品附近。
- 保持產品遠離火源和熱源。請勿將明火火源（如點燃的蠟燭）置於本產品上或靠近本產品。
- 未經授權切勿擅自改裝本產品。
- 請勿在汽車或船舶上使用本產品。
- 如果將電源插頭或裝置聯結器作為斷路裝置，則斷路裝置應保持可隨時還原工作的狀態。



僅適用於海拔 2000 m 以下地區安全使用。

- 只能使用以下硬體安裝本產品：**Bose Lifestyle 壁掛架**和 **Bose Lifestyle 落地支架**。
- 請勿將其放置或安裝在任何熱源旁，例如壁爐、暖氣片、熱調節裝置、火爐或可產生熱量的其他裝置（包括放大器）。
- 請勿將產品安裝於可能結露的位置。
- 產品不適合兒童使用。
- 產品標籤位於產品底部。

警告：請勿將產品或安裝組件暴露於任何非 Bose 指定的化學物質中，包括但不限於潤滑劑、清潔劑、接觸噴霧或碳氫化合物溶劑。接觸此類物質可能會導致塑膠材料降解，從而造成裂紋和墜落危險。

注意： 本設備已經過測試，符合 FCC 規則第 15 部分有關 B 類數位裝置的各項限制。這些限制性規定旨在防範安裝在住宅中的裝置產生有害干擾。本設備產生、使用並可能發散無線射頻能量，如果不按照指示安裝和使用，則可能會對無線電通訊造成有害干擾。然而，按照指示安裝並不能保證某些安裝不會發生干擾。如果本設備確實對無線電或電視接收造成有害干擾（可透過關閉和開啟本設備來確定），使用者可嘗試採取以下一或多種措施來糾正干擾：

- 重新調整接收產品或天線的方向或位置。
- 增大本設備和接收器的間距。
- 將本設備和接收器電源線插入不同線路上的插座中。
- 請諮詢經銷商或有經驗的無線電/電視技術人員以獲得協助。

未經 Bose Corporation 明確批准，擅自變更或改裝本設備可能會使使用者操作本設備的授權失效。

本裝置符合 FCC 規則第 15 部分規定和加拿大 ISED 免許可證 RSS 標準。本裝置工作時應滿足下列兩種情形：
(1) 本裝置不得造成有害干擾；(2) 本裝置必須承受任何接收到的干擾，包括可能造成裝置異常工作的干擾。

您在安裝和操作本設備時，身體應距離輻射體至少 20 公分。

本裝置運行於 5150 - 5250 Mhz 且只能在室內使用，以降低可能對同通道行動衛星系統的有害干擾。

FCC 規範限制本裝置只能在室內使用。

本裝置禁止在石油平台、汽車、火車、輪船和飛機上使用，但在 5.925-6.425 GHz 頻段內，可在飛行高度高於 3,048 公尺的大型飛機上使用。

禁止使用 5.925-7.125 GHz 頻段內的發射器操控無人駕駛飛機系統或與之通訊。

FCC ID : A94443508

CAN ICES (B) / NMB (B)

歐洲： 工作頻帶 2400 至 2483.5 MHz、5150 至 5350 MHz 和 5470 至 5725 MHz。最大傳輸功率低於 20 dBm EIRP。| 工作頻帶 5725 至 5850 MHz。最大傳輸功率低於 14 dBm (25mW) EIRP。| 工作頻帶 5945 至 6425 MHz。最大傳輸功率低於 23 dBm EIRP。

此裝置在下表中列出的所有歐盟成員國中運行於 5150 至 5350 MHz 頻率範圍時，僅限室內使用。

									
奧地利	比利時	保加利亞	克羅地亞	賽普勒斯	捷克	丹麥	愛沙尼亞	芬蘭	法國
德國	薩爾瓦多	匈牙利	英國（北愛爾蘭）	義大利	拉脫維亞	立陶宛	盧森堡	馬爾他	荷蘭
波蘭	葡萄牙	羅馬尼亞	斯諾伐克	塞拉里昂	西班牙	瑞典	瑞士	冰島	列支敦士登
挪威									

英國



此符號表示本產品不得作為家庭垃圾丟棄，應該送至相關回收部門循環利用。適當的處理和回收有助於保護自然資源、人類健康以及自然環境。想了解更多有關本產品的處理和回收資訊，請與當地民政部門、廢棄物處理服務機構或售出本產品的商店連絡。

低功率射頻器材技術規範：取得審驗證明之低功率射頻器材，非經核准，公司、商號或使用者均不得擅自變更頻率、加大功率或變更原設計之特性及功能。低功率射頻器材之使用不得影響飛航安全及干擾合法通信；經發現有干擾現象時，應立即停用，並改善至無干擾時方得繼續使用。前述合法通信，指依電信管理法規定作業之無線電通信。低功率射頻器材須忍受合法通信或工業、科學及醫療用電波輻射性電機設備之干擾。

電源狀態資訊：根據能源相關產品的生態設計要求指令 (2009/125/EC) 和能源相關產品生態設計和能源資訊 (修訂) (歐盟退出) 條例 2020，本產品符合歐盟委員會法規 (EU) 2023/826 之要求。有關不同待機模式之耗電量及產品自動恢復至該模式之時間間隔的更多資訊，請造訪 www.Bose.com/compliance 並選取此規範。



有毒或有害物質或元素的名稱及成分

零件名稱	有毒或有害物質或元素									
	鉛 (Pb)	汞 (Hg)	鎘 (Cd)	六價鉻 (Cr(VI))	多溴化聯苯 (PBB)	多溴二苯醚 (PBDE)	鄰苯二甲酸二正丁酯 (DBP)	鄰苯二甲酸二異丁酯 (DIBP)	鄰苯二甲酸丁苯酯 (BBP)	鄰苯二甲酸二(2-乙基己酯)酯 (DEHP)
印刷電路板	X	○	○	○	○	○	○	○	○	○
金屬零件	X	○	○	○	○	○	○	○	○	○
塑膠零件	○	○	○	○	○	○	○	○	○	○
揚聲器	X	○	○	○	○	○	○	○	○	○
連接線	X	○	○	○	○	○	○	○	○	○

此表格根據 SJ/T 11364 條款編製。

○：表示此零件中所有同類物質包含的有毒或有害物質低於 GB/T 26572 中的限定要求。

X：表示此零件使用的同類物質中至少有一種包含的有毒或有害物質高於 GB/T 26572 中的限定要求。



單元	限用物質及其化學符號					
	鉛 (Pb)	汞 (Hg)	鎘 (Cd)	六價鉻 (Cr ⁶⁺)	多溴聯苯 (PBB)	多溴二苯醚 (PBDE)
印刷電路板	-	○	○	○	○	○
金屬零件	-	○	○	○	○	○
塑膠零件	○	○	○	○	○	○
揚聲器	-	○	○	○	○	○
連接線	-	○	○	○	○	○

備註 1：「○」表示限用物質的濃度百分比含量未超過參考值。

備註 2：「-」表示限制物質屬於豁免項目範圍。

生產日期：序號中第八位數字表示生產年份；「6」表示 2016 年或 2026 年。

進口商：Bose 電子（上海）有限公司，上海市閔行區顧戴路 2337 號豐樹商業城塔樓 D 第 6 層，201100 | Bose Products B.V., Vijzelstraat 68, 1017HL Amsterdam, The Netherlands | Ingram Micro Mexico SA de CV, Joseillo 3 Int. Piso 5 Col. El Parque, Naucalpan de Juarez, Edo Mex 53398 電話：+52 55 5263 6500 | Bose 有限公司 (H.K.)，台北市民生東路三段 2 號 7F 104511，電話：+886-2-2514 7676 | Bose Limited, 16 Dufour's Place, London W1F 7SP

墨西哥客服電話：0800-266-0292

輸入額定：100 - 240V ~，50/60Hz，20W

型號：443508。CMIIT ID 位於揚聲器的底部。

可在以下網址查看本產品的 **Bose 使用條款**：worldwide.bose.com/termsfuse

本產品由 **Bose 提供有限保固**，詳見 worldwide.Bose.com/Warranty

許可揭露：要查看作為 Bose Lifestyle Ultra 揚聲器元件隨附的第三方軟體套裝的授權揭露，請使用 Bose 應用程式。您可以從「設定」功能表中存取此資訊。

Amazon、Alexa、Amazon Music 和所有相關標誌均為 Amazon.com, Inc. 或其關係企業的商標。

Apple、AirPlay、Apple 標誌以及 Apple Music 是 Apple Inc. 在美國和其他國家註冊的商標。App Store 是 Apple Inc. 的服務標記。

使用「Apple 專用」標記表示此附件的設計專門用來與標記中認定的技術配合使用，並且通過了開發商的認證，符合 Apple 的效能標準。

Bluetooth® 文字標記和標誌是由 Bluetooth SIG, Inc. 所擁有的註冊商標，Bose Corporation 對上述標記的任何使用都遵守授權規定。

Google、Android、Google Play、Google Cast 及其他標誌均為 Google LLC 之商標。

此產品受 Microsoft 特定智慧財產權的保護。未經 Microsoft 授權，禁止超出此產品的範圍之外使用或分發此技術。

Pandora 是 Pandora Media, Inc. 的商標，經授權方可使用。

Spotify 軟體受以下第三方授權條款約束，詳見：<https://www.spotify.com/connect/third-party-licenses>

Wi-Fi 是 Wi-Fi Alliance® 的註冊商標。

Bose、B 徽標和 Lifestyle 是 Bose Corporation 的商標。| Bose 公司總部：1-877-230-5639 | ©2026 Bose Corporation。未經事先書面許可，不得複製、修改、發行或以其他方式使用本指南的任何部分。

序號及法規標識位置：此序號位於揚聲器底部橡膠腳墊下方。請握住橡膠腳墊右側，輕輕向上提起直至資訊顯示出來。法規標識位於揚聲器底部。

請填寫以下內容，留作記錄

序號：-----

型號：443508

請將收據連同使用者指南存放在一起。現在是註冊您的 Bose 產品的好機會。
您可以到 worldwide.Bose.com/ProductRegistration 輕鬆完成註冊。

裝箱單

內件.....	10
---------	----

揚聲器擺放

建議.....	11
安裝揚聲器.....	12

將揚聲器連接至電源.....	13
----------------	----

BOSE 應用程式設定

下載 Bose 應用程式.....	14
-------------------	----

設定揚聲器

設定獨立揚聲器.....	15
建立家庭劇院.....	15
設定立體聲對.....	15

電源

開啟電源.....	16
網路待命.....	16
進入網路待命（手動）.....	16
退出網路待命.....	16

揚聲器控制項

媒體播放.....	18
音量.....	19
語音助理.....	20
調整音量.....	20

AMAZON ALEXA

存取 Amazon Alexa.....	21
使用語音.....	21
使用產品控制項.....	22

使用 GOOGLE 助理進行語音控制

存取 Google 助理.....	23
-------------------	----

使用 GOOGLE CAST™ 串流音訊..... 24

使用 AIRPLAY 串流音訊

從「控制中心」串流音訊.....	25
從應用程式串流音訊.....	25

SPOTIFY CONNECT™ 26

BLUETOOTH® 連接

連接裝置.....	27
斷開裝置.....	27
重新連接裝置.....	28
連接其他裝置.....	28
清除揚聲器的裝置清單.....	29

揚聲器狀態

電源狀態.....	30
Wi-Fi® 狀態.....	30
Bluetooth 狀態.....	31
更新和錯誤狀態.....	31
Amazon Alexa 狀態.....	32
麥克風關閉指示燈.....	33

有線連接

連接音訊線	34
切換至有線連接	35

WI-FI 連接

連接至不同的 Wi-Fi 網路	36
停用/啟用 Wi-Fi 功能	37

構建 BOSE LIFESTYLE 系列家庭劇院系統

優勢	38
相容產品	38

設定 BOSE LIFESTYLE 系列立體聲配對

優勢	39
相容產品	39

維護與保養

序號及法規標識位置	40
更新揚聲器	40
清潔揚聲器	40
更換零件和配件	41
有限保固	41

疑難排解

首先嘗試這些解決方案	42
其他解決方案	42
重設揚聲器	43
恢復揚聲器的原廠設定	43

內件

請確認包裝箱中內含以下物品：

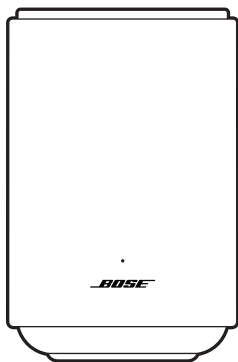

Bose Lifestyle Ultra 揚聲器

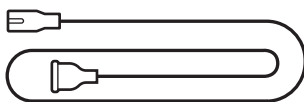

電源線*

*可能隨附多條電源線。請使用適用於您所在地區的電源線。

注意：如果產品的任何部分缺失或損壞，請勿使用。請造訪 support.bose.com/lu-speaker 了解疑難排解文章、影片以及產品維修或更換資訊。

建議

為了獲得最佳效能，擺放揚聲器時請遵循以下建議：

- 切勿將揚聲器放在音訊/視訊設備上方（接收器、電視等），或者任何其他可能產生熱量的物體上方。這些物體產生的熱量可能使揚聲器的效能下降。
- 切勿在揚聲器頂部或前方放置任何物品。
- 為了避免干擾，應使其他無線設備遠離揚聲器 0.3 – 0.9 公尺。將揚聲器放置到遠離金屬櫃和直接熱源的地方。
- 請將揚聲器放在穩固平整的水平表面上。
- 使揚聲器的後側或側面與任何其他表面或物品保持至少 5.08–7.62 公分的距離。堵塞連接埠會影響音質。
- 確保附近有交流（市電）電源插座。

安裝揚聲器

可將揚聲器安裝於牆壁或搭配落地支架使用。要購買 Bose Lifestyle 壁掛架或 Bose Lifestyle 落地支架，請聯絡授權的 Bose 經銷商。

請造訪：support.Bose.com/lu-speaker

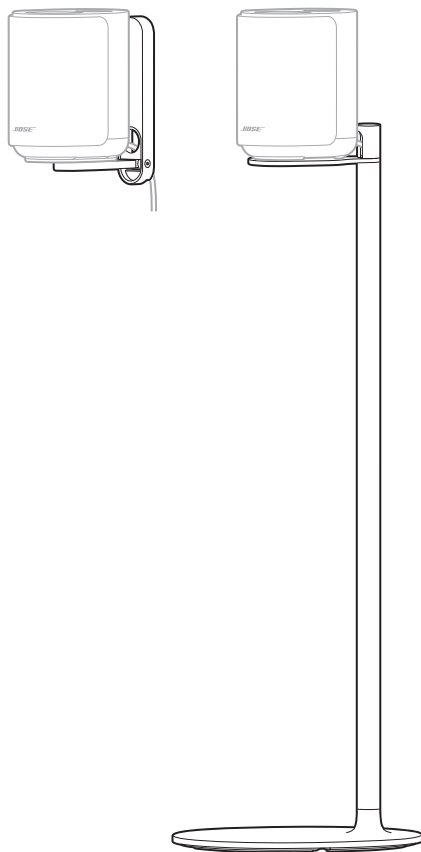

小心：請勿使用任何其它五金件來安裝揚聲器。

使用電源線將揚聲器連接至交流（市電）電源插座。

1. 將電源線連接至揚聲器的電源連接埠。
2. 將電源線的另一端插入交流（市電）電源插座。

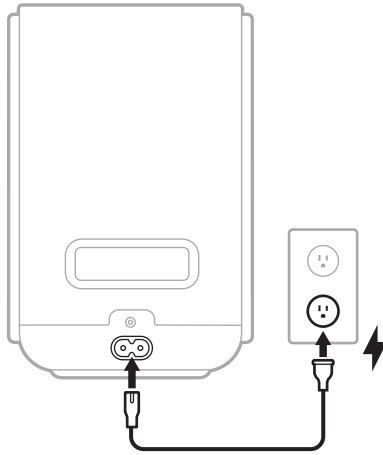

揚聲器將開啟。狀態指示燈將緩慢循環閃爍白色、藍色、綠色、紅色、黃色、紫色及琥珀色（循環重複），同時您會聽到提示音。揚聲器已準備進行設定。

注意：僅在初始產品設定期間，狀態指示燈會緩慢循環閃爍白色、藍色、綠色、紅色、黃色、紫色及琥珀色（循環重複），同時您會聽到提示音。若重新連接揚聲器電源，狀態指示燈將緩慢閃爍白色後熄滅。揚聲器已完全開啟。

3. 使用 Bose 應用程式設定揚聲器（請參見第 14 頁）。

您可在相同 Wi-Fi 網路的行動裝置（例如智慧型手機或平板電腦）上透過 Bose 應用程式設定和控制揚聲器。

透過應用程式，您可建立家庭劇院系統、設定立體聲對、配置 Amazon Alexa、啟用 Google Cast、管理揚聲器設定，並了解 Bose 推出的各項更新與新功能。

注意：如果您已經下載了另一款 Bose 產品的 Bose 應用程式，您可以從產品清單螢幕打開應用程式並新增揚聲器。

下載 BOSE 應用程式

1. 在裝置上，下載 Bose 應用程式。



2. 按照應用程式的說明來設定揚聲器。

開始設定時，揚聲器狀態指示燈將恆亮綠色。當揚聲器連接 Wi-Fi 網路時，狀態指示燈會慢閃綠色光。

注意：

- 您可搭配其他 Bose Lifestyle 系列產品設定家庭劇院系統（請參見第 38 頁）。若需同時連接多台 Bose 產品，建議先從家庭娛樂揚聲器開始設定，以獲得更流暢的操作體驗。
- 亦可將此揚聲器與另一個 Bose Lifestyle Ultra 揚聲器組成立體聲對（請參見第 39 頁）。

設定獨立揚聲器

Bose Lifestyle Ultra 揚聲器的初始設定極為簡便，只需將揚聲器連接電源即可（請參見第 13 頁）。

建立家庭劇院

透過打造家庭劇院的環繞音效體驗，讓您沉浸於最愛的電影與電視節目中（請參見第 38 頁）。

您可運用下列 Bose 產品構建 Bose Lifestyle 系列家庭劇院系統：

- Bose Lifestyle Ultra 家庭娛樂揚聲器
- 兩個 Bose Lifestyle Ultra 揚聲器
- （選配）Bose Lifestyle Ultra 低音音箱

注意：使用 Bose 應用程式設定 Bose Lifestyle 系列家庭劇院系統（請參見第 14 頁）。若需同時連接多台 Bose 產品，建議先從家庭娛樂揚聲器開始設定以簡化流程。

設定立體聲對

透過為多個揚聲器定義不同聲道（左右聲道），讓您置身於音樂核心之中（請參見第 39 頁）。

設定立體聲對需配備兩個 Bose Lifestyle Ultra 揚聲器。

開啟電源



將揚聲器插入交流電源（市電）插座後，揚聲器會自動開啟電源。狀態指示燈會慢閃白色光。

網路待命

當音訊停止且 20 分鐘沒有按下任何按鈕或未使用 Amazon Alexa 或支援 Google Assistant 的裝置時，揚聲器將切換至網路待命狀態。

- 要在網路待命狀態下使用 Amazon Alexa，請確定已使用 Bose 應用程式對揚聲器進行了設定（請參見第 14 頁）、產品已配置 Amazon Alexa（請參見第 21 頁），且麥克風處於開啟狀態（請參見第 32 頁）。
- 當揚聲器處於網路待命狀態時，您仍可使用語音存取支援 Google 助理的裝置來控制揚聲器（請參見第 23 頁）。
- 您可以使用 Bose 應用程式來停用待命計時器。您可以從「設定」功能表中存取此選項。

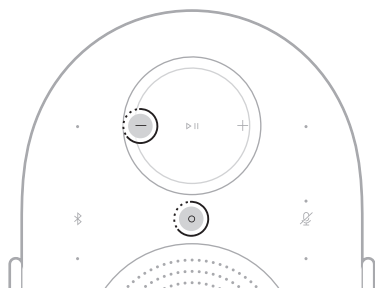

進入網路待命（手動）

手動將揚聲器置於網路待命狀態時，請同時長按動作按鈕  與音量減小按鈕  5 秒，直至狀態指示燈閃爍白色光 2 次。



退出網路待命

要從網路待命狀態喚醒揚聲器：

- 輕觸 Bluetooth 按鈕 、動作按鈕  或播放/暫停按鈕  即可。
- 使用裝置或 Bose 應用程式播放或恢復音訊（請參見第 14 頁）。
- 與 Amazon Alexa 對話（請參見第 21 頁）或使用支援 Google 助理的裝置（請參閱第 23 頁）。

揚聲器控制項位於揚聲器頂部。這些按鍵用於控制揚聲器、操作語音助理，以及管理 Wi-Fi 與 *Bluetooth* 連線。

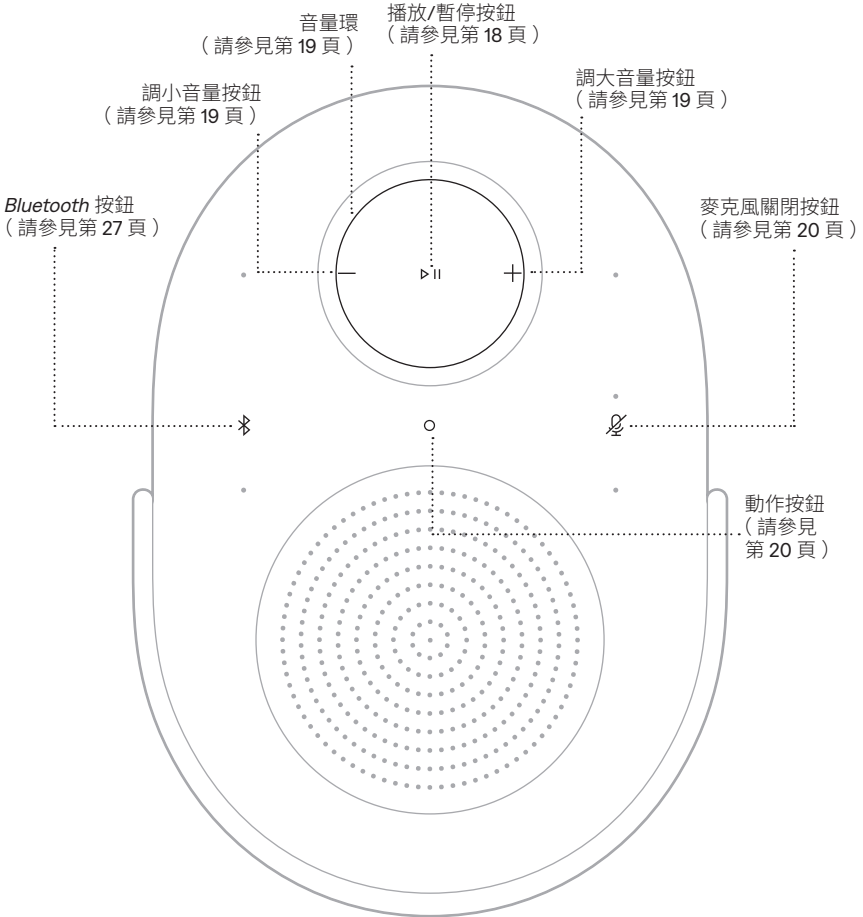

提示：您還可使用 Bose 應用程式控制揚聲器 (請參見第 14 頁)。

媒體播放

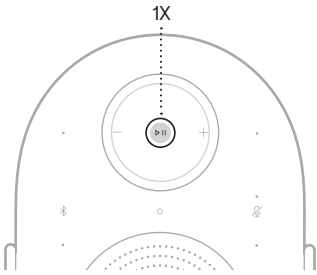
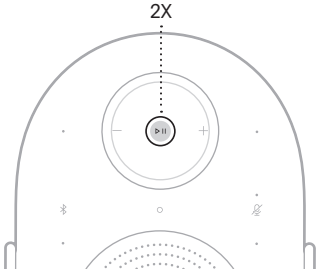
功能	操作方法
播放/暫停	輕觸 ▷ ◯。 
前進	連按兩下 ▷ ◯。 
倒轉	連按三下 ▷ ◯。 

注意：無法在 AUX 音源上播放/暫停、前進或倒轉。

音量

功能	操作方法
音量調大	輕觸 +。 
快速提高音量	長按 + 或在音量環上 順時針滑動。 
音量調小	輕觸 -。 
快速降低音量	長按 - 或在音量環上 逆時針滑動。 

注意：當達到最大或最小音量時，狀態指示燈會閃爍白色光兩次，您會聽到提示音。

語音助理

可以使用「動作」按鈕 ○ 來控制 Amazon Alexa (請參見第 22 頁)。使用「麥克風關閉」按鈕  來關閉麥克風電源 (請參見第 22 頁)。

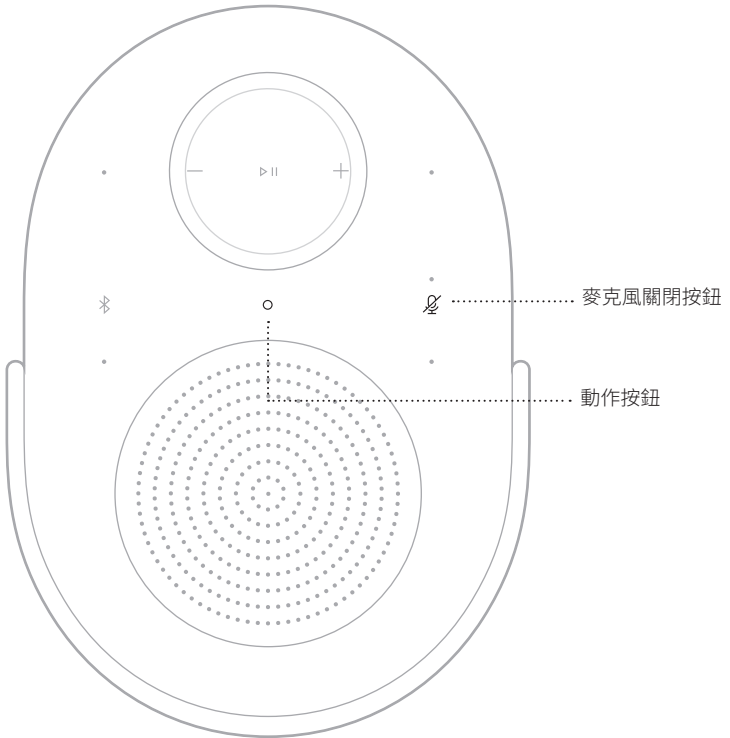

提示：您也可以使用語音控制 Amazon Alexa (請參見第 21 頁)。

調整音量

調整低音、高音、中置聲道和高置聲道請使用 Bose 應用程式 (請參見第 14 頁)。您可以在「產品控制」螢幕存取這些選項。

存取 AMAZON ALEXA

揚聲器上的 Alexa 可以方便您的生活，讓您透過聲音控制音樂等等。使用 Alexa 和提問一樣簡單。只需告訴 Alexa 怎麼做，即可播放您最喜歡的歌曲，跳到下一首歌曲，變更音量，以及閱讀新聞等。揚聲器上的 Alexa 讓您透過語音即可更輕鬆地控制您的智慧家庭。

如需 Alexa 功能的更多資訊，請造訪：<https://www.amazon.com/alexaonbose>

使用 Bose 應用程式在揚聲器中設定 Amazon Alexa。您可以從「設定」功能表中存取此選項。

注意：

- 並非所有語言和國家/地區均可使用 Alexa。Alexa 功能可能依地區而異。
- 在設定 Alexa 時，確定使用的音訊服務帳戶與在 Bose 應用程式中使用的一樣。
- 如果您的家中有多個 Bose 產品，為了享受無縫語音助理體驗，Bose 建議使用者使用 Bose 帳戶和 Amazon Alexa 帳戶為所有 Bose 產品設定 Alexa。

使用語音

開始說「Alexa」，然後說：

嘗試方式	語音範例
對 Alexa 說話	Help me get started。
播放音訊	Play rock music。 注意： Amazon Music 被設定為預設音樂服務。要變更預設音樂服務，請使用 Alexa 應用程式。
暫停音訊	Pause。
控制音量	Turn the volume up。
跳至下一首歌曲	Skip this song。
從特定音訊服務播放	Play NPR on Spotify。 注意： Amazon Alexa 並不支援所有音訊服務。

嘗試方式	語音範例
在指定揚聲器上播放	Play jazz in the 「Kitchen」。 注意： 確保說出您在 Bose 應用中指定的揚聲器名稱。如果多個揚聲器擁有相同的名稱，使用 Alexa 應用程式中指定的名稱，或在 Bose 應用程式中變更名稱。
設定計時器	Set a 2 minute plank timer。
發現更多技能	What are your skills？
停止 Alexa	Stop。

使用產品控制項

可以使用「動作」按鈕  來控制 Amazon Alexa。使用「麥克風關閉」按鈕  來關閉麥克風電源。它們位於揚聲器頂部。

嘗試方式	操作方法
對 Alexa 說話	<p>點選  並說出您的要求。</p> <p>有關嘗試方式的清單，請造訪： https://www.amazon.com/alexaonbose</p>
停止警報和計時器	<p>點選 。</p>
停止 Alexa	<p>點選 。</p>
開啟/關閉麥克風	<p>點選 。</p> <p>注意： 麥克風關閉後，麥克風關閉指示燈恆亮紅色光，您將無法使用 Alexa。</p>

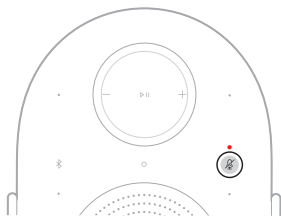
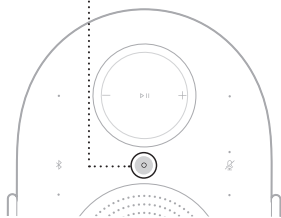

存取 GOOGLE 助理

揚聲器與連接到您的網路的支援 Google 助理的裝置相容。使用語音控制揚聲器。只需向 Google 助理提出請求即可。

先說「Hey Google」(嗨, Google), 然後說出您的 <揚聲器名稱> 請求。例如, 嘗試播放您喜歡的音樂。只要說「Hey Google, play My Workout playlist on Family Room.」(嗨, Google, 在家中播放我的鍛煉播放清單)。

注意：

- 需要支援 Google 助理的裝置。
- 語言控制預設為停用。要設定語音控制, 請使用 Bose 應用程式為支援 Google 助理的裝置啟用和設定 Google Cast。您可以從「設定」功能表中存取這些功能。
- 確保說出您在 Bose 應用中指定的揚聲器名稱。如果多個揚聲器擁有相同的名稱, 請使用 Google 助理應用程式中指定的名稱, 或在 Bose 應用程式中變更名稱。
- 無法提供所有語言的 Google 助理, 也無法在所有國家/地區提供 Google 助理。
- 有關 Google 助理功能的更多資訊, 請造訪：<https://support.google.com/assistant>

此揚聲器使用 Google Cast。借助 Google Cast，可透過簡單地點選「廣播」按鈕，從支援的應用程式串流音訊。

注意：

- 要使用 Google Cast，必須有 Wi-Fi 連接。
- Google Cast 預設為停用。要啟用 Google Cast，請使用 Bose 應用程式。您可以從「設定」功能表中存取此選項。
- 會定期新增對新應用程式的支援。

手機就是您的遙控器

- 只需在您熟悉和喜愛的應用程式中輕觸「廣播」按鈕。不需要新的登入或下載。
- 在家裡的任何地方，用您的手機搜尋、播放、暫停和調高音量。
- 在播放時，您還可以繼續使用您的手機做其他事 - 捲動流覽社交媒體、發送簡訊，甚至可以接電話。
- 當您使用支持 Cast 的揚聲器進行多房間廣播時，您可以在整個家中享受音樂。

娛樂無極限，一切盡在計劃之中

- 使用數百款應用程式，且持續新增支援新應用程式。
- 從 Pandora、Spotify 和 YouTube 音樂等流行音樂服務的數百萬首歌曲中選擇您的所愛。

揚聲器能夠播放 AirPlay 2 音訊，這樣您可以快速將 Apple 裝置的音訊串流到此揚聲器或多個揚聲器。

注意：

- 要使用 AirPlay 2，您需要一台運行 iOS 14.1 或更高版本的 Apple 裝置。
- Apple 裝置和揚聲器必須連接到同一個 Wi-Fi 網路中。
- 關於 AirPlay 的資訊，請造訪：<https://www.apple.com/airplay>

從「控制中心」串流音訊

1. 在 Apple 裝置上，開啟「控制中心」。
2. 按住螢幕右上角的音訊卡，然後輕觸 AirPlay 圖示 。
3. 選取您的揚聲器。

從應用程式串流音訊

1. 開啟音樂應用程式（如 Apple Music）並選取要播放的曲目。
2. 輕觸 。
3. 選取您的揚聲器。

將手機、平板或電腦化身為 Spotify 遙控器。前往 spotify.com/connect 了解操作方式。

連接裝置

1. 輕觸 *Bluetooth* 按鈕 。

狀態指示燈將慢閃藍色光，同時發出提示音。

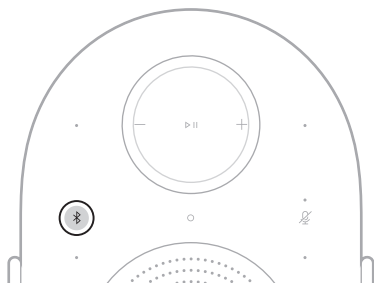

2. 於您的裝置上存取 *Bluetooth* 設定。
3. 從可用產品清單中選擇揚聲器。

注意：在 Bose 應用程式中查找您為揚聲器輸入的名稱。如果沒有為揚聲器命名，將顯示預設名稱。



揚聲器將顯示在連接的產品清單中。狀態燈將持續亮起藍色光 5 秒鐘（請參見第 31 頁），同時發出提示音。

注意：請確定您的裝置已啟用 *Bluetooth* 連接。

斷開裝置

您可以使用 Bose 應用程式中斷連接您的設備。

提示：您也可在裝置上使用 *Bluetooth* 設定。停用 *Bluetooth* 功能後，揚聲器和所有其他 *Bluetooth* 連接的產品都將中斷。

重新連接裝置

輕觸 *Bluetooth* 按鈕 。

揚聲器嘗試連接最近連接的裝置。

注意：

- 請確定您的裝置已啟用 *Bluetooth*。
- 裝置必須在 9 公尺連接範圍內且已打開電源。

連接其他裝置

揚聲器的裝置清單最多可以存儲八台裝置。

注意：

- 請確定您的裝置已啟用 *Bluetooth*。
 - 您一次只能播放一台裝置的音訊。
1. 長按 *Bluetooth* 按鈕  五秒，直至狀態燈慢閃藍色光，同時發出提示音。

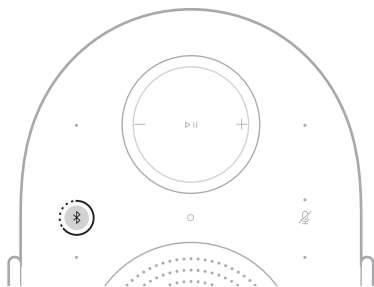

2. 從裝置的可用產品清單中選取此揚聲器。

揚聲器將顯示在連接的產品清單中。狀態指示燈將持續亮起藍色光 5 秒鐘（請參見第 31 頁）。

清除揚聲器的裝置清單

1. 長按 *Bluetooth* 按鈕 \times 10 秒，直至狀態指示燈閃爍白色光 2 次，同時發出提示音。

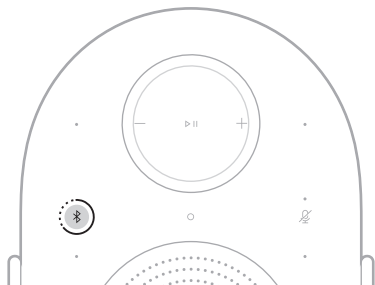

2. 刪除裝置上 *Bluetooth* 設定中的揚聲器。
即清空所有裝置。揚聲器已準備好連接（請參見第 27 頁）。

狀態指示燈位於揚聲器正面，顯示揚聲器狀態。

注意：當揚聲器成功執行指令時，狀態指示燈會閃爍白色光 2 次。

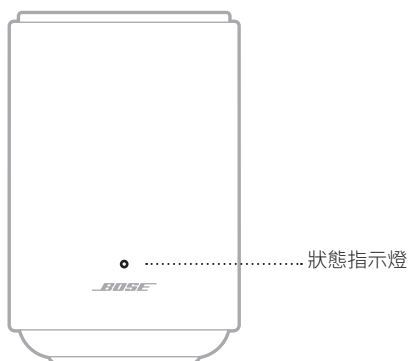

電源狀態

顯示揚聲器的電源狀態。

狀態指示燈活動

緩慢循環閃爍白色、藍色、綠色、紅色、黃色、紫色、琥珀色（循環重複）

慢閃白色光

系統狀態

開機中，準備設定

注意：僅於初始產品設定時出現

正在打開電源

WI-FI 狀態

顯示揚聲器的 Wi-Fi 連接狀態。

狀態指示燈活動

恆亮綠色光

慢閃綠色光

系統狀態

準備連接至 Wi-Fi 網路

正在連接至 Wi-Fi 網路

BLUETOOTH 狀態

顯示裝置的 *Bluetooth* 連接狀態。

狀態指示燈活動	系統狀態
慢閃藍色光	準備連接到裝置
快閃藍色光	正在連接到裝置
恆亮藍色光 (5 秒)	已連接到裝置

更新和錯誤狀態

顯示軟體更新狀態和錯誤提醒。

狀態指示燈活動	系統狀態
慢閃白色光	正在更新揚聲器
慢閃琥珀色光	正在恢復揚聲器
快閃琥珀色光	Wi-Fi 連接丟失
快速閃爍白色和琥珀色光 (重複)	暫時無法提交請求 — 請稍後重試
慢閃琥珀色光	音源錯誤
快閃紅色光	錯誤 — 聯絡 Bose 客戶服務中心

AMAZON ALEXA 狀態

顯示 Amazon Alexa 的狀態。

狀態指示燈活動	系統狀態
關閉	Amazon Alexa 處於閒置
恆亮青色光	Amazon Alexa 正在聽
快閃藍色與青色光	Amazon Alexa 正在思考
慢閃藍色光與青色光	Amazon Alexa 正在講話
閃爍黃色光	來自 Amazon 的通知或訊息
閃爍藍色光 2 次，接著閃爍青色光 2 次	Amazon Alexa 的提醒（計時器、鬧鐘或提醒）
快閃綠色光	來電中
閃爍綠色光 4 次	撥出中
慢閃綠色光	連接至通話 注意： 當通話斷開時，狀態燈逐漸變暗。
閃爍紅色光 3 次	錯誤

麥克風關閉指示燈

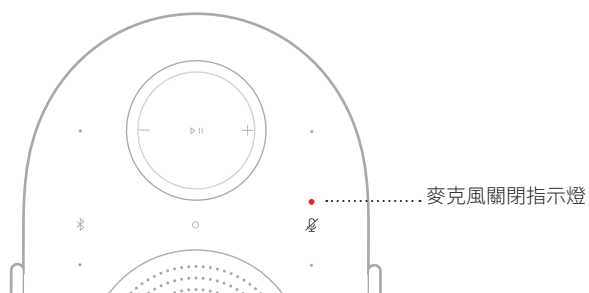

指示燈活動

恆亮紅色光

系統狀態

麥克風關閉

連接音訊線

您可使用 3.5 公釐音訊連接線（未提供）將智慧型手機、平板、電腦或其他裝置連接到揚聲器。

1. 將 3.5 公釐音訊連接線（未提供）的一端連接到裝置的連接埠。
2. 將音訊連接線的 3.5 公釐端連接至揚聲器背面的 AUX 連接埠。

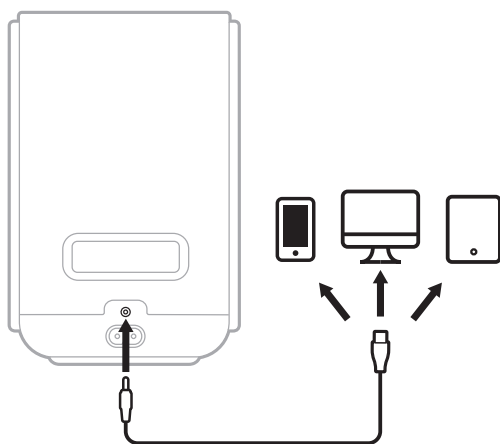

3. 長按播放/暫停按鈕▷||2 秒，即可切換至有線連接。
狀態指示燈將閃爍白色光兩次，同時發出提示音。

切換至有線連接

可使用 AUX 連接埠，快速輕鬆地從 Wi-Fi 或 *Bluetooth* 連接的音源切換至有線連接。

1. 長按播放/暫停按鈕 ▷|| 2 秒，直至狀態指示燈閃爍白色光 2 次，同時發出提示音。

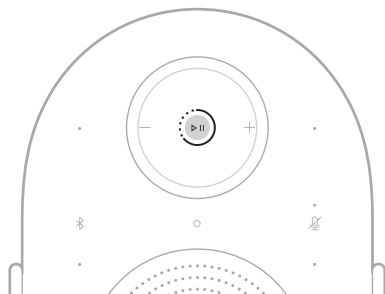



2. 播放有線音源的音訊。

注意：若要切換回有線音源，請長按播放/暫停按鈕 ▷|| 2 秒，直至狀態燈閃爍白色光 2 次，或停止有線音源播放。播放 Wi-Fi 連接或 *Bluetooth* 連接音源的音訊。

連接至不同的 WI-FI 網路

如果您的網路名稱或密碼已變更或者如果您想要變更或新增另一個網路，請連接至不同的網路。

1. 長按 *Bluetooth* 按鈕  與音量減小按鈕  5 秒，直至狀態指示燈閃爍白色光 2 次。

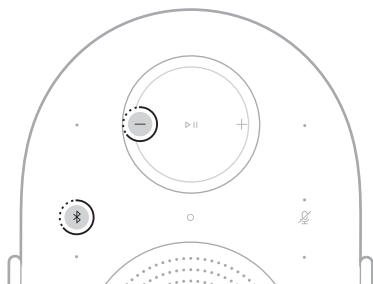

狀態指示燈呈恆亮綠色光亮起。此時家庭娛樂揚聲器已準備好連接新 Wi-Fi 網路。

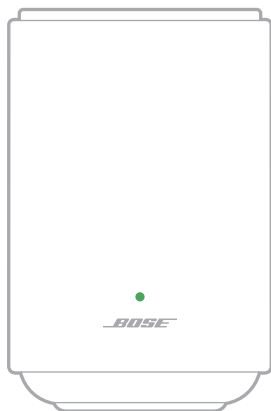

2. 開啟裝置上的 Wi-Fi 設定。
3. 選擇 **Bose LS Ultra 揚聲器**。

注意：在 Bose 應用程式中查找您為揚聲器輸入的名稱。如果沒有為揚聲器命名，將顯示預設名稱。

4. 開啟 Bose 應用程式並根據應用程式指示操作。

注意：若應用程式未提示您進行設定，移至產品清單畫面並新增此揚聲器。

停用/啟用 WI-FI 功能

長按 *Bluetooth* 按鈕  與播放/暫停按鈕  5 秒，直至狀態指示燈閃爍白色光 2 次。

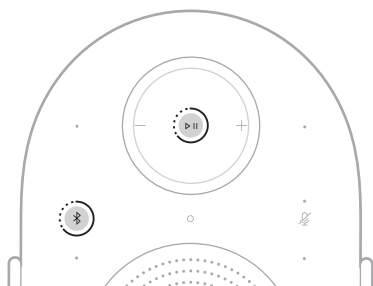

Bose Lifestyle 系列產品採用無縫整合設計，能協同運作，打造出令人嚮往的個人化體驗。

建構家庭劇院系統可創造環繞音效體驗，讓您沉浸於喜愛的電影與電視節目中。透過 Bose 應用程式打造 Bose Lifestyle 系列家庭劇院系統（請參見第 14 頁）。

優勢

- **音質表現：**輕鬆營造空間氛圍，或以震撼沉浸的音效，帶來革新性的感官體驗。
- **簡約設計：**輕鬆融入居家裝潢的音訊系統。
- **靈活配置：**隨心掌控播放內容與播放方式，即刻享受靈活自由的聆聽體驗。

相容產品

您可運用下列產品構建 Bose Lifestyle 系列家庭劇院系統：

- Bose Lifestyle Ultra 家庭娛樂揚聲器：support.Bose.com/lu-soundbar
- 兩個 Bose Lifestyle Ultra 揚聲器：support.Bose.com/lu-speaker
- （選配）Bose Lifestyle Ultra 低音音箱：support.Bose.com/lu-subwoofer

注意：

- 所有產品必須在 Bose 應用程式中，並連接至相同的 Wi-Fi 網路。
- 您可透過產品控制面板、Bose 應用程式或音樂服務來控制家庭劇院系統的媒體播放與音量。
- 若要使用 Bose Lifestyle Ultra 揚聲器設定家庭劇院系統，必須配備兩個揚聲器以建立左右聲道配對。
- 有關其他 Bose Lifestyle 系列產品的更多資訊，請參閱該產品的使用者指南。

Bose Lifestyle 系列產品採用無縫整合設計，可協同運作並提升聆聽體驗。

建立立體聲配對能讓您沉浸於喜愛的樂曲中，彷彿置身演唱會現場的人群之中。請使用 Bose 應用程式建立立體聲配對（請參見第 14 頁）。

優勢

- **音質表現：**透過環繞雙耳、從揚聲器間流轉的聲場，創造突破性的聆聽體驗。
- **簡約設計：**輕鬆整合手機與各類裝置，暢享無縫音訊串流。
- **靈活配置：**隨心掌控播放內容與播放方式，即刻享受靈活自由的聆聽體驗。

相容產品

您可透過兩個 Bose Lifestyle Ultra 揚聲器，打造 Bose Lifestyle 系列立體聲配對。

請造訪：support.bose.com/lu-speaker

注意：



- 所有產品必須在 Bose 應用程式中，並連接至相同的 Wi-Fi 網路。
- 您可透過產品控制面板、Bose 應用程式或音樂服務來控制立體聲配對的媒體播放與音量。
- 設定立體聲配對時，需配備兩個 Bose Lifestyle Ultra 揚聲器以建立左右聲道配對。

序號及法規標識位置

此序號位於揚聲器底部橡膠腳墊下方。請握住橡膠腳墊右側，輕輕向上提起直至資訊顯示出來。法規標識位於揚聲器底部。

更新揚聲器

在 Bose 應用程式中完成設定過程並將揚聲器連接到 Wi-Fi 網路後，揚聲器會自動更新。

如需手動啟動更新，請同時長按動作按鈕  與播放/暫停按鈕  5 秒，直至狀態指示燈閃爍白色光 2 次。

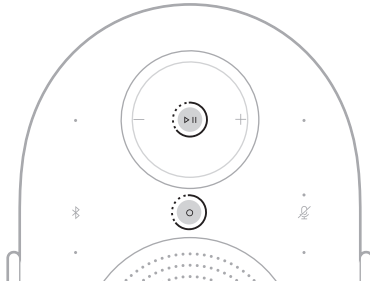

若有可用更新，軟體將啟動更新，狀態指示燈將慢閃白色光。更新完成後，揚聲器將重新啟動。

清潔揚聲器

用柔軟的乾布擦拭揚聲器外部表面。清除污漬時，請使用柔軟濕布。

注意：清潔過程中可能意外觸發揚聲器的控制功能。

小心：

- 切勿讓液體濺入揚聲器或任何開口。
- 請勿對揚聲器吹氣。
- 請勿在揚聲器附近使用噴霧劑。
- 請勿使用任何溶劑、化學品或含酒精、氨水、研磨劑的清潔劑。
- 切勿讓物體落入任何開口中。

更換零件和配件

可透過 Bose 客戶服務中心訂購更換零件和配件。

請造訪：support.Bose.com/lu-speaker

有限保固

您的揚聲器受有限的保固保障。有關有限保固的詳細資訊，請造訪我們的網站：worldwide.Bose.com/Warranty。

要註冊您的產品，請訪問 worldwide.Bose.com/ProductRegistration 以獲取說明。未執行註冊並不影響您的有限保固權利。

首先嘗試這些解決方案

若您遇到揚聲器問題，請確認以下事項：

- 揚聲器是否已穩固插入通電的交流電源插座（請參見第 16 頁）。
- 所有連接線是否連接牢固。
- 已選取正確的音源裝置（請參見第 35 頁）。

若連接 Wi-Fi 網路或 *Bluetooth* 裝置時發生問題，請參見下表找出常見解決方案。

症狀	解決方案
揚聲器無法連接到 Wi-Fi 網路	<p>在 Bose 應用程式中，選擇正確的網路名稱，並輸入網路密碼。</p> <p>確保揚聲器和裝置連接的是相同的 Wi-Fi 網路。</p> <p>如果您的網路資訊已發生變化，請參見第 36 頁。</p> <p>在您用於設定的裝置上啟用 Wi-Fi。</p> <p>在裝置上關閉打開的其他應用程式。</p> <p>如果您的路由器支援 2.4GHz 和 5GHz 頻寬，確保裝置和揚聲器連接的是同一頻寬。</p> <p>注意： 為每個頻寬提供一個唯一的名稱，以保證您連接至正確的頻寬。</p> <p>重設路由器。</p> <p>解除安裝您的裝置上的 Bose 應用程式。拔下電源線，等待 30 秒，然後將其再牢固地插入交流（市電）電源插座中。下載應用程式並重新設定。</p>
揚聲器無法連接至 <i>Bluetooth</i> 裝置	<p>關閉裝置上的 <i>Bluetooth</i> 功能，然後再將其打開。在 <i>Bluetooth</i> 功能表中刪除揚聲器。再次連接。</p> <p>連接不同的裝置（請參見第 27 頁）。</p> <p>確保您使用的是相容 <i>Bluetooth</i> 裝置。</p> <p>將揚聲器從裝置的 <i>Bluetooth</i> 裝置清單移除後重新連接（請參見第 28 頁）。</p> <p>清除揚聲器的裝置清單（請參見第 29 頁）。</p>

其他解決方案

若問題仍未解決，您還可透過 Bose 應用程式造訪疑難排解指南，或查閱以下網址的文章、影片及其他資源：support.Bose.com/lu-speaker-og

若仍然無法解決問題，請連絡 Bose 客戶服務中心。

請造訪：worldwide.Bose.com/contact

重設揚聲器

如果揚聲器沒有反應，可以將其重設。

注意：重設揚聲器將重設產品控制。它不會清除任何裝置的設定。

將揚聲器從交流（幹線）電源插座中拔出，等待 30 秒後，將揚聲器重新插回插座（請參見第 13 頁）。

揚聲器電源隨即打開，狀態燈慢閃白色光，然後熄滅。重置完成。

恢復揚聲器的原廠設定

恢復原廠預設會清除揚聲器的所有音訊源、音訊、音量和網路設定並將其恢復到預設設定。

注意：恢復揚聲器將斷開任何無線連接至該揚聲器的 Bose Lifestyle 系列產品。

1. 在 Bose 應用程式中從 Bose 帳戶移除揚聲器。
2. 同時長按播放/暫停按鈕 ▷|| 與音量降低按鈕 — 10 秒，直至狀態指示燈慢閃琥珀色光。

注意：狀態指示燈呈恆亮白色光亮起，然後慢閃琥珀色光。

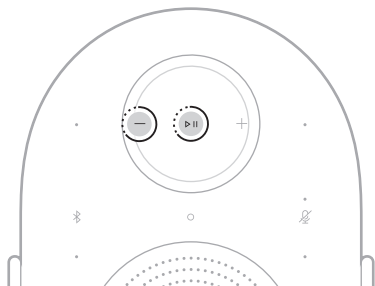

恢復已完成。揚聲器將重新啟動並準備連接。

3. 請使用 Bose 應用程式設定揚聲器（請參見第 14 頁）。

安全上の留意項目および使用方法をよく読み、それに従ってください。

適合宣言書については、www.Bose.com/complianceを参照してください。

 Bose Corporationは、この製品がEU指令2014/53/EUおよび該当するその他すべてのEU指令の必須要件およびその他の該当条項に準拠していることを宣言します。

安全上の留意項目

この製品を水の近くで使用しないでください。

お手入れは乾いた布を使用して行ってください。

通気孔は塞がないでください。製造元の指示に従って設置してください。

必ず指定された付属品、あるいはアクセサリのみをご使用ください。

修理が必要な際には、**Bose**カスタマーサービスにお問い合わせください。機器が正常に動作しない場合や、物理的に破損した場合には、修理が必要です。

警告/注意

- 安全な設置のための注意事項: 製品の下のコム足がきれいな状態で、ゴミなどが付着していないことを確認してください。製品は清潔でほこりのない、安定した水平な面に設置してください。正しく設置するには、すべてのコム足が台の上しっかりと載っている必要があります。音の振動によって製品が移動し、落下する危険がありますのでご注意ください。椅子や人がいる場所の上には設置しないでください。
- 火災や感電を避けるため、雨や水滴、飛沫、湿気などにさらされるような場所で本製品を使用しないでください。また、花瓶などの液体が入った物品を本製品の上や近くに置かないでください。
- 火気や熱源などの近くで使用しないでください。火の付いたろうそくなどの火気を、製品の上や近くに置かないでください。
- 許可なく製品を改造しないでください。
- 車内や船上などで使用しないでください。
- 万が一の事故や故障に備えるために、よく見えて手が届く位置にあるコンセントに電源プラグを接続してください。



標高2000 mを超える高地での使用には適していません。

- 本製品を壁掛け設置するには、次の金具のみを使用してください: **Bose Lifestyle**ウォールブラケットおよび**Bose Lifestyle**フロアスタンド。
- 暖炉、ラジエーター、暖房送風口、ストーブ、その他の熱を発生する装置(アンプを含む)の近くには設置しないでください。
- 結露の可能性のある場所に製品を設置しないでください。
- 本製品はお子様のご使用を想定していません。
- 製品ラベルは本体の底面にあります。

警告: 潤滑剤、洗浄剤、接点スプレー、炭化水素系溶剤など、**Bose**が指定していない化学物質に製品や取り付け部品をさらさないでください。このような物質にさらされると、プラスチック素材が劣化し、ひび割れが生じて落下の危険を招く可能性があります。

注: 本製品は、FCC規則のパート15に定められたクラスBデジタル装置の規制要件に基づいて所定の試験が実施され、これに準拠することが確認されています。この規制要件は、住宅に設置した際の有害な干渉に対し、合理的な保護となるように策定されています。本製品は無線周波数エネルギーを発生・利用・放射することがありますので、指示どおりに設置および使用されない場合は、無線通信に有害な電波干渉を引き起こす可能性があります。しかし、特定の設置条件で干渉が発生しないことを保証するものではありません。本製品が、電源のオン・オフによりラジオ・テレビ受信に有害な干渉を引き起こしていることが確認された場合、次の1つあるいはいくつかの方法で対処を試みることをおすすめします。

- 受信機やアンテナの向きや位置を変える。
- 機器と受信機の間隔を広げる。
- 受信機の接続されているコンセントとは別の回路のコンセントに本製品を接続する。
- 販売店もしくは経験豊富なラジオ・テレビ技術者に相談する。

Bose Corporationによって明確な許諾を受けていない本製品への変更や改造を行うと、この機器を使用するユーザーの権利が無効になります。

このデバイスは、FCC規則のパート15およびデバイスのカナダイノベーション・科学経済開発省のライセンス適用免除RSS規則に準拠しています。動作は次の2つの条件に従う必要があります：**(1)** 本製品は有害な干渉を引き起こしません。**(2)** 本製品は、不適切な動作を招く可能性がある干渉を含め、いかなる干渉も対応できなければなりません。

本機は、ラジエーターと身体との間を20 cm以上離して設置して動作させる必要があります。

5150 ~ 5250MHzを使用するこのデバイスは、同一チャンネルの移動体衛星システムへの有害な干渉の恐れを低減するため、屋内専用です。

FCC規制により、このデバイスの使用は屋内のみに制限されています。

このデバイスは、石油プラットフォーム、車両、列車、船舶、航空機での使用が禁止されています。ただし、高度10,000フィート以上を飛行中の大型航空機内では、5.925 ~ 6.425 GHz帯での使用が許可されています。

5.925 ~ 7125 GHz帯の送信機は、無人航空機システムの制御や通信に使用することが禁止されています。

FCC ID: A94443508

CAN ICES (B) / NMB (B)

ヨーロッパ向け: 運用周波数帯2400 ~ 2483.5 MHz、5150 ~ 5350 MHz、および5470 ~ 5725 MHz。最大送信出力20 dBm EIRP未滿 | 運用周波数帯5725 ~ 5850 MHz。最大送信出力14 dBm (25mW) EIRP未滿 | 運用周波数帯5945 ~ 6425 MHz。最大送信出力23 dBm EIRP未滿

このデバイスを5150 ~ 5350 MHzの周波数範囲で運用する場合、表に記載されているすべてのEU加盟国で屋内使用に限定されています。

									
AT	BE	BG	HR	CY	CZ	DK	EE	FI	FR
DE	EL	HU	UK (NI)	IT	LV	LT	LU	MT	NL
PL	PT	RO	SK	SI	ES	SE	CH	IS	LI
NO									

UK



この記号は、製品が家庭ごみとして廃棄されてはならず、リサイクル用に適切な収集施設に送る必要があることを意味しています。適切な廃棄とリサイクルにより、自然資源、人体の健康、環境が保護されることになります。本製品の廃棄およびリサイクルに関する詳細は、お住まいの自治体、廃棄サービス、または本製品を購入された店舗にお問い合わせください。

低電力無線デバイスに関する技術規則: 会社、企業、またはユーザーは、NCCの許可なく、承認済みの低電力無線デバイスの周波数を変更したり、送信出力を強化したり、元の特性および性能を改変したりすることはできません。低電力無線デバイスが、航空機の安全に影響を及ぼしたり、正規の通信を妨害したりすることはできません。発見された場合、ユーザーは干渉が発生しなくなるまで直ちに使用を中止しなければなりません。上述の正規の通信とは、電気通信管理法に基づいて運用される無線通信を意味します。低電力無線デバイスは、正規の通信またはISM帯電波を放射するデバイスからの干渉に対応できなければなりません。

電力状態に関する情報: 本製品は、エネルギー関連製品のエコデザイン要件に関する指令2009/125/ECおよびエネルギー関連製品およびエネルギー情報のエコデザイン(改正)(EU離脱)規則2020に基づき、欧州委員会規則(EU) 2023/826に適合しています。さまざまなスタンバイモードにおける消費電力や、本製品が自動的にそれらのモードに戻るまでの時間に関する情報については、www.Bose.com/complianceにアクセスし、該当する規則を選択してください。



R-R-Bos-443508

보스코리아 유한회사

有毒/有害物質または成分の名称および含有量										
パーツ名	有毒/有害物質および成分									
	鉛 (Pb)	水銀 (Hg)	カドミウム (Cd)	六価クロム (CR(VI))	ポリ臭化ビフェニル (PBB)	ポリ臭化ジフェニルエーテル (PBDE)	フタル酸ジブチル (DBP)	フタル酸ジイソブチル (DIBP)	フタル酸ブチルベンジル (BBP)	フタル酸ビス(2-エチルヘキシル) (DEHP)
PCB	X	○	○	○	○	○	○	○	○	○
金属パーツ	X	○	○	○	○	○	○	○	○	○
プラスチックパーツ	○	○	○	○	○	○	○	○	○	○
スピーカー	X	○	○	○	○	○	○	○	○	○
ケーブル	X	○	○	○	○	○	○	○	○	○
この表はSJ/T 11364の規定に従って作成されています。 ○: このパーツに使用されているすべての均質物質に含まれている当該有毒/有害物質が、GB/T 26572の制限要件を下回っていることを示します。 X: このパーツに使用されている1種類以上の均質物質に含まれている当該有毒/有害物質が、GB/T 26572の制限要件を上回っていることを示します。										

制限される物質および化学記号						
ユニット名	鉛 (Pb)	水銀 (Hg)	カドミウム (Cd)	六価クロム (Cr ⁶⁺)	ポリ臭化ビフェニル (PBB)	ポリ臭化ジフェニルエーテル (PBDE)
PCB	-	○	○	○	○	○
金属パーツ	-	○	○	○	○	○
プラスチックパーツ	○	○	○	○	○	○
スピーカー	-	○	○	○	○	○
ケーブル	-	○	○	○	○	○
注1: 「○」は、制限される物質のパーセント含有量が、参照値のパーセントを超えていないことを示します。 注2: 「-」は、制限される物質が免除に該当することを示します。						

製造日: シリアル番号の8桁目の数字は製造年を表します。「6」は2016年または2026年です。

輸入元: Bose Electronics (Shanghai) Company Limited, Level 6, Tower D, No. 2337 Gudai Rd. Minhang District, Shanghai 201100 | Bose Products B.V., Vijzelstraat 68, 1017HL Amsterdam, The Netherlands | Ingram Micro Mexico SA de CV, Joselillo 3 Int. Piso 5 Col. El Parque, Naucalpan de Juarez, Edo Mex 53398 電話番号: +52 55 5263 6500 | Bose Limited (H.K.), 7F., No. 2, Sec.3, Minsheng E. Road, Zhongshan Dist., Taipei City 104511, 電話番号: +886-2-2514 7676 | Bose Limited, 16 Dufour's Place, London W1F 7SP

メキシコのサービスの電話番号: 0800-266-0292

入力定格: 100 ~ 240V~, 50/60 Hz、20W

モデル: 443508. CMIIT IDはスピーカーの底面にあります。

本製品には**Boseの利用条件**が適用されます: worldwide.bose.com/termsofuse

製品保証の詳細はworldwide.Bose.com/Warrantyをご覧ください。

ライセンス開示情報: Bose Lifestyle Ultra Speakerのコンポーネントとして含まれるサードパーティ製ソフトウェアパッケージに適用されるライセンスの開示内容を表示するには、**Boseアプリ**を使用します。この情報は設定メニューから表示できます。

Amazon、Alexa、Amazon Music、およびそれらに関連するすべてのマークは、Amazon.com, Inc. またはその関連会社の商標です。

Apple、AirPlay、Apple のロゴ、および Apple Music は Apple Inc. の商標であり、アメリカ合衆国および他の国々で登録されています。App Store は Apple Inc. のサービスマークです。

Works with Apple バッジの使用は、アクセサリーがバッジに記載されている技術に特化して設計され、Apple 社が定める性能基準に適合しているとデベロッパによって認定されていることを示します。

Bluetooth® のワードマークとロゴは、Bluetooth SIG, Inc. が所有する登録商標で、Bose Corporation はこれらの商標を使用する許可を受けています。

Google、Android、Google Play、Google Cast、およびその他のマークは Google LLC の商標です。

この製品は Microsoft の特定の知的財産権によって保護されています。Microsoft から使用許諾を受けずに、保護対象の技術をこの製品以外で使用または配布することは禁じられています。

Pandora は Pandora Media, Inc. の商標であり、許可を得て使用しています。

Spotify のソフトウェアには下記のサードパーティライセンスが適用されます。

<https://www.spotify.com/connect/third-party-licenses>

Wi-Fi は Wi-Fi Alliance® の登録商標です。

Bose、B のロゴ、および Lifestyle は、Bose Corporation の商標です。| Bose Corporation Headquarters: 1-877-230-5639 | ©2026 Bose Corporation. 本書のいかなる部分も、書面による事前の許可のない複写、変更、配布、その他の使用は許可されません。

シリアル番号と認証マークの位置: このシリアル番号は、スピーカー底面のゴム足の下に記載されています。ゴム足の右側をつまみ、情報が見えるまでそっと持ち上げてください。認証マークはスピーカーの底面に記載されています。

製品情報の控え

シリアル番号: _____

モデル番号: 443508

この取扱説明書と共に、ご購入時の領収書を保管することをおすすめします。製品の登録をお願いいたします。登録は弊社 Web サイト (worldwide.Bose.com/ProductRegistration) から簡単に行えます。

内容物の確認

内容物.....	10
----------	----

スピーカーの設置

推奨事項.....	11
-----------	----

スピーカーを取り付ける.....	12
------------------	----

スピーカーを電源に接続する.....	13
--------------------	----

BOSEアプリのセットアップ

Boseアプリをダウンロードする.....	14
-----------------------	----

スピーカーのセットアップ

スタンドアロンスピーカーのセットアップ.....	15
--------------------------	----

ホームシアターのセットアップ.....	15
---------------------	----

ステレオペアのセットアップ.....	15
--------------------	----

電源

電源オン.....	16
-----------	----

ネットワーク待機状態.....	16
-----------------	----

ネットワーク待機状態に入る(手動).....	16
------------------------	----

ネットワーク待機状態から復帰する.....	16
-----------------------	----

スピーカーの操作

メディアの再生.....	18
--------------	----

音量.....	19
---------	----

音声アシスタント.....	20
---------------	----

オーディオを調整する.....	20
-----------------	----

AMAZON ALEXA

Amazon Alexa にアクセスする	21
音声で操作する	21
製品の操作ボタンを使用する	22

GOOGLE アシスタントによる音声コントロール

Google アシスタントにアクセスする	23
----------------------------	----

GOOGLE CAST™による音楽のストリーミング再生..... 24**AIRPLAYによる音楽のストリーミング再生**

コントロールセンターから音楽をストリーミング再生する	25
アプリから音楽をストリーミング再生する	25

SPOTIFY CONNECT™..... 26**BLUETOOTH® 接続**

機器を接続する	27
機器の接続を解除する	27
機器を再接続する	28
追加の機器を接続する	28
スピーカーのデバイスリストを消去する	29

スピーカーの状態

電源の状態	30
Wi-Fi® の状態	30
Bluetooth の状態	31
アップデートとエラーの状態	31
Amazon Alexa の状態	32
マイクオフインジケータ	33

ケーブル接続

音声ケーブルで接続する	34
有線接続に切り替える	35

WI-FI接続

別のWi-Fiネットワークに接続する.....	36
Wi-Fi機能のオン/オフを切り替える.....	37

BOSE LIFESTYLE COLLECTION ホームシアターシステムを構築する

特長.....	38
対応製品.....	38

BOSE LIFESTYLE COLLECTION ステレオペアを設定する

特長.....	39
対応製品.....	39

補足事項

シリアル番号と認証マークの位置.....	40
スピーカーをアップデートする.....	40
お手入れについて.....	40
交換部品とアクセサリ.....	41
保証.....	41

トラブルシューティング

最初にお試しいただくこと.....	42
その他の対処方法.....	42
スピーカーをリセットする.....	43
スピーカーを工場出荷時の設定に戻す.....	43

内容物

下図の内容物がすべて同梱されていることを確認してください。

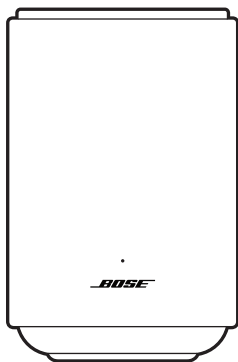

Bose Lifestyle Ultra スピーカー

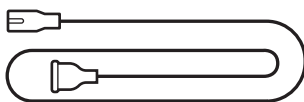

電源コード*

*電源コードは2つ以上付属する場合があります。お使いの国・地域に適したものをお使いください。

注: 万が一、開梱時に内容物の損傷や欠品などが見られた場合は、使用しないでください。トラブルシューティング情報(記事、ビデオ)と製品の修理や交換については、support.bose.com/lu-speakerをご参照ください。

推奨事項

最高のパフォーマンスを発揮するには、スピーカーを設置する際に次の推奨事項に従ってください。

- スピーカーは、**AV機器**(レシーバーやテレビなど)や他の熱を発生する物の上に設置しないでください。これらの機器によって発生した熱がスピーカーの性能を低下させる場合があります。
- スピーカーの上や前には物を置かないでください。
- 無線の干渉を回避するために、ほかのワイヤレス機器から**30～90 cm**ほど離れた場所に設置してください。スピーカーは金属製キャビネットや熱源などから離れた場所に設置してください。また、キャビネットの中には置かないでください。
- スピーカーは安定した水平な面に設置してください。
- スピーカーの背面および側面を家具や壁などの表面から**5～8 cm**以上離してください。開口部が塞がれると、音質が低下する恐れがあります。
- 電源コンセントが近くにある場所に設置してください。

スピーカーを取り付ける

スピーカーは壁に取り付けるか、フロアスタンドに設置できます。Bose Lifestyle用ウォールブラケットやBose Lifestyle用フロアスタンドは、お近くのBose製品取扱店、または弊社Webサイトでお求めいただけます。

次のサイトをご参照ください: support.bose.com/lu-speaker

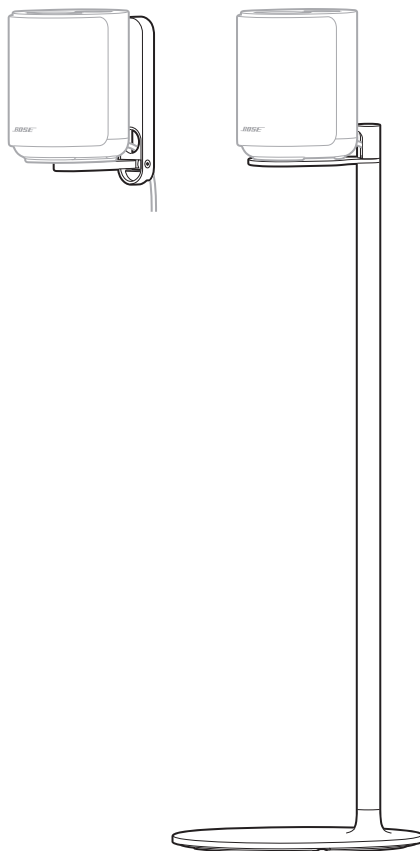

注意: 純正以外のアクセサリを使用してスピーカーを設置しないでください。

電源コードを使用して、スピーカーを壁のコンセントに接続します。

1. 電源コードをスピーカーの電源端子に接続します。
2. 電源コードの反対側を、壁のコンセントに差し込みます。

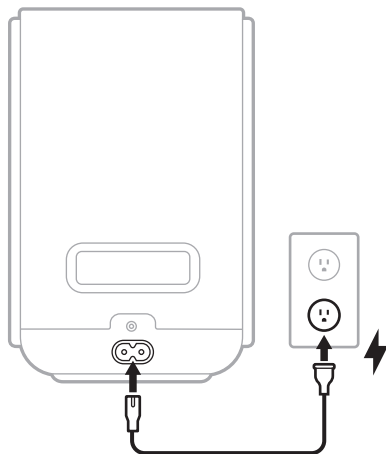

スピーカーの電源がオンになります。ステータスインジケーターが白、青、緑、赤、黄、紫、オレンジの順に遅い点滅を繰り返し、ピープ音が聞こえます。スピーカーのセットアップを行う準備が整います。

注: ステータスインジケーターが白、青、緑、赤、黄、紫、オレンジの順にゆっくり点滅し、ピープ音が聞こえるのは、製品の初期セットアップ時のみです。スピーカーを電源に再接続する場合、ステータスインジケーターは白でゆっくり点滅した後、消灯します。スピーカーは完全に電源オンの状態になります。

3. Bose アプリを使用してスピーカーをセットアップします (14 ページを参照)。

Bose アプリを使用すると、同じWi-Fiネットワーク上のスマートフォンやタブレットなどのモバイル機器からスピーカーのセットアップや操作ができます。

このアプリを使えば、ホームシアターシステムの構築、ステレオペアの設定、Amazon Alexaの設定、Google Castの有効化、スピーカー設定の管理、Boseが提供するアップデートや新機能の確認が可能です。

注: 他のBose製品用にBoseアプリを既にダウンロードしている場合は、アプリを開いて製品リスト画面からスピーカーを追加してください。

BOSE アプリをダウンロードする

1. お使いの機器でBoseアプリをダウンロードします。



2. アプリの指示に従って、スピーカーの設定を行います。

セットアップを開始すると、スピーカーのステータスインジケータが緑で点灯します。スピーカーがWi-Fiネットワークに接続中は、ステータスインジケータが緑でゆっくり点滅します。

注記:

- スピーカーを他のBose Lifestyle Collection製品と組み合わせてセットアップし、ホームシアターシステムを構築できます(38ページを参照)。複数のBose製品を同時に接続する場合は、まずサウンドバーから始めると、よりスムーズにセットアップできます。
- スピーカーをもう1台のBose Lifestyle Ultraスピーカーとステレオペアとしてセットアップすることもできます(39ページを参照)。

スタンドアロンスピーカーのセットアップ

Bose Lifestyle Ultra スピーカーは、電源に接続するだけで簡単に使い始めることができます (13 ページを参照)。

ホームシアターのセットアップ

サラウンドサウンド体験を実現し、お気に入りの映画やテレビ番組をより深く楽しみましょう (38 ページを参照)。

次の Bose 製品を使って、Bose Lifestyle Collection ホームシアターシステムを構築できます。

- Bose Lifestyle Ultra サウンドバー
- Bose Lifestyle Ultra スピーカー (2 台)
- (オプション) Bose Lifestyle Ultra サブウーファー

注: Bose Lifestyle Collection ホームシアターシステムをセットアップするには、Bose アプリを使用します (14 ページを参照)。複数の Bose 製品を同時に接続する場合は、まずサウンドバーから始めると、セットアップが簡単になります。

ステレオペアのセットアップ

複数のスピーカーに LR (左右) のチャンネルを割り当てることで、音楽の中心に身を置くような体験ができます (39 ページを参照)。

ステレオペアをセットアップするには、Bose Lifestyle Ultra スピーカーが 2 台必要です。

電源オン

スピーカーを電源コンセントに接続すると、スピーカーの電源が自動的にオンになります。ステータスインジケーターが白くゆっくり点滅します。

ネットワーク待機状態

音楽の再生を停止して20分間ボタンを操作しない、またはAmazon AlexaやGoogleアシスタント対応機器に話しかけないと、スピーカーがネットワーク待機状態になります。

- ネットワーク待機状態でAmazon Alexaにアクセスするには、Boseアプリを使用してスピーカーをセットアップし(14ページを参照)、製品にAmazon Alexaを設定し(21ページを参照)、マイクをオンしておきます(32ページを参照)。
- スピーカーがネットワーク待機状態でも、声を使ってGoogleアシスタント対応機器にアクセスして、スピーカーを操作できます(23ページを参照)。
- Boseアプリを使用してスタンバイタイマーを無効にすることができます。このオプションは設定メニューから設定できます。

ネットワーク待機状態に入る(手動)

スピーカーを手動でネットワーク待機状態にするには、ステータスインジケーターが白で2回点滅するまで、アクションボタン○と音量ダウンボタン-を5秒間長押しします。

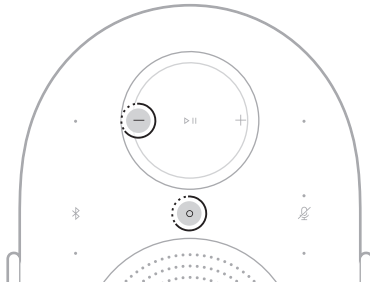

ネットワーク待機状態から復帰する

スピーカーをネットワーク待機状態から復帰するには、次のいずれかの操作を行います。

- Bluetoothボタン✳、アクションボタン○、または再生/一時停止ボタン▷||を押します。
- 機器またはBoseアプリでオーディオを再生または再開します(14ページを参照)。
- Amazon Alexa(21ページを参照)またはGoogleアシスタント対応機器(23ページを参照)に話しかけます。

スピーカーの操作ボタンはスピーカーの天面にあります。これらのボタンを使用して、スピーカーの操作、音声アシスタントの操作、Wi-FiおよびBluetooth接続の管理を行います。

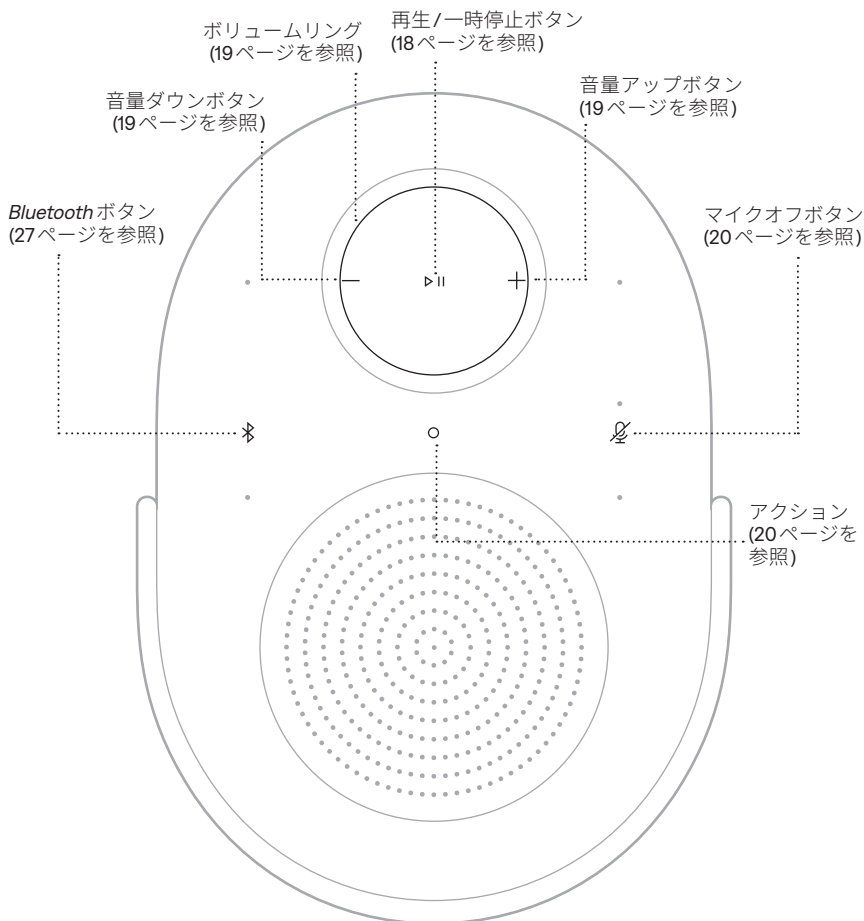

ヒント: Bose アプリを使用してスピーカーを操作することもできます (14 ページを参照)。

メディアの再生

機能	操作方法
再生/一時停止	<p>▷ ボタンを押します。</p> 
トラック送り	<p>▷ ボタンを続けて2回押します。</p> 
トラック戻し	<p>▷ ボタンを続けて3回押します。</p> 

注: AUXソースの音声を再生/一時停止、トラック送り、トラック戻しすることはできません。

音量

機能	操作方法
<p>音量を上げる</p>	<p>+ ボタンを押します。</p> 
<p>音量をすばやく上げる</p>	<p>+ ボタンを長押しするか、ボリュームリングを時計回りにスワイプします。</p> 
<p>音量を下げる</p>	<p>- ボタンを押します。</p> 
<p>音量をすばやく下げる</p>	<p>- ボタンを長押しするか、ボリュームリングを反時計回りにスワイプします。</p> 

注: 音量が最大または最小に達すると、ステータスインジケータが白く2回点滅し、ビープ音が聞こえます。

音声アシスタント

アクションボタン○を使用して、Amazon Alexaを操作することができます(22ページを参照)。マイクオフボタンを押すと、マイクがオフになります(22ページを参照)。

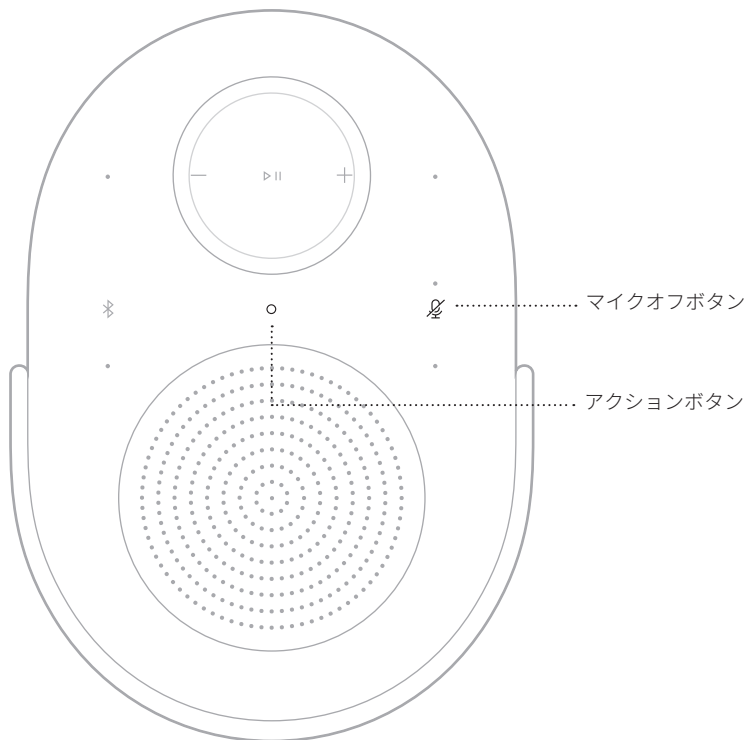

ヒント: また、音声でAmazon Alexaを操作することもできます(21ページを参照)。

オーディオを調整する

低音、高音、センターチャンネル、ハイトチャンネルの調整は、Boseアプリで行います(14ページを参照)。これらのオプションは製品コントロール画面から設定できます。

AMAZON ALEXAにアクセスする

スピーカーに搭載されたAlexaを使って、生活をシンプルにして、声で音楽などをコントロールすることができます。Alexaの使い方は、質問をするだけで簡単です。「アレクサ」と呼びかけるだけで、お気に入りの曲の再生、次の曲へのスキップ、音量の変更、ニュースの読み上げなど、さまざまなことができます。スピーカーのAlexaを使用すれば、声だけで簡単にスマートホームをコントロールできます。

Alexaのできることの詳細については、次のサイトをご覧ください：

<https://www.amazon.com/alexaonbose>

スピーカーにAmazon Alexaを設定するには、Boseアプリを使用します。このオプションは設定メニューから設定できます。

注記：

- 一部の言語や国ではAlexaを利用できません。Alexaの機能や操作性は、国や地域によって異なる場合があります。
- Alexaを設定するときは、Boseアプリで使用したのと同じ音楽サービスのアカウントを必ず使用してください。
- ご家庭に複数のBose製品がある場合は、音声アシスタントをどこでも利用できるように、すべてのBose製品で1人のBoseアカウントとAmazon Alexaアカウントを使用してAlexaを設定することをおすすめします。

音声で操作する

最初に「アレクサ」と呼びかけて、次のように話しかけます。

できること	呼びかけ方の例
Alexaに話しかける	使い方を教えて。
音楽を再生する	ロックをかけて。 注： Amazon Musicがデフォルトの音楽サービスとして設定されています。デフォルトの音楽サービスを変更するには、Alexaアプリを使用します。
音楽を一時停止する	一時停止。
音量を調節する	音量を上げて。
次の曲にスキップする	この曲をスキップして。
特定の音楽サービスから再生する	SpotifyでNPRラジオをかけて。 注： Amazon Alexaがサポートしていない音楽サービスもあります。

できること	呼びかけ方の例
特定のスピーカーで再生する	キッチンでジャズをかけて。 注: Bose アプリで設定したスピーカー名を必ず話してください。複数のスピーカーが同じ名前の場合は、Alexa アプリで設定した名前を使用するか、Bose アプリで名前を変更します。
タイマーをセットする	プランクタイマーを2分にセットして。
他のスキルを調べる	何が得意なの？
Alexa を停止する	ストップ。

製品の操作ボタンを使用する

アクションボタン  を使用して、Amazon Alexa を操作することができます。マイクオフボタン  を押すと、マイクがオフになります。操作ボタンはスピーカーの天面にあります。

できること	操作方法
Alexa に話しかける	○ ボタンを押して、リクエストを言います。 できることについては、次のサイトをご覧ください： https://www.amazon.com/alexaonbose
アラームやタイマーを停止する	○ ボタンを押します。
Alexa を停止する	○ ボタンを押します。
マイクをオンまたはオフにする	 ボタンを押します。 注: マイクをオフにすると、マイクオフインジケータが赤に点灯し、Alexa にアクセスできなくなります。

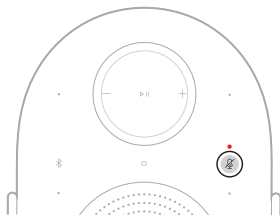
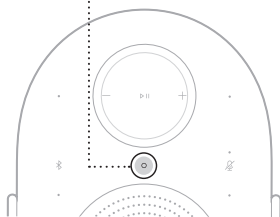

GOOGLE アシスタントにアクセスする

このスピーカーは、ネットワークに接続された Google アシスタント対応機器に対応しています。声でスピーカーを操作できます。Google アシスタントに話しかけるだけです。

最初に「OK Google」と呼びかけてから、<スピーカー名>とリクエストを言います。たとえば、お気に入りの音楽を再生してみましょう。「OK Google、ファミリールームでワークアウトのプレイリストをかけて」と話すだけです。

注記:

- Google アシスタント対応機器が必要です。
- 音声コントロールはデフォルトで無効になっています。音声コントロールをセットアップするには、Bose アプリを使用して Google Cast を有効にし、Google アシスタント対応機器の Google Cast を設定します。このオプションは設定メニューから設定できます。
- Bose アプリで設定したスピーカー名を必ず話してください。複数のスピーカーが同じ名前の場合は、Google アシスタントアプリで設定した名前を使用するか、Bose アプリで名前を変更します。
- 一部の言語や国では Google アシスタントを利用できません。
- Google アシスタントでできることの詳細については、次のサイトをご覧ください: <https://support.google.com/assistant>

このスピーカーはGoogle Castに対応しています。Google Castでは、「キャスト」ボタンをタップするだけで、対応アプリの音楽をストリーミング再生することができます。

注記:

- Google Castを使用するには、Wi-Fi接続が必要です。
- Google Castはデフォルトで無効になっています。Google Castを有効にするには、Boseアプリを使用します。このオプションは設定メニューから設定できます。
- 新しいアプリのサポートは定期的に追加されます。

スマートフォンがリモコン代わり

- 既にご利用のアプリで「キャスト」ボタンをタップするだけです。新たなログインやダウンロードは必要ありません。
- スマートフォンを使って、家中どこからでも検索、再生、一時停止、音量アップが可能です。
- ストリーミング再生中は、スマートフォンで他の操作を続けることができ、ソーシャルメディアの閲覧や、メッセージの送信、通話などが可能です。
- Google Cast対応のサウンドバーでキャストによるマルチルーム再生を使えば、家中どこでも音楽が楽しめます。

スケジュールに合わせて無制限に楽しめる

- 何百ものアプリに対応しており、新しいアプリも常に追加されています。
- Pandora、Spotify、YouTube Musicなどの人気音楽サービスから数百万曲を選ぶことができます。

このスピーカーはAirPlay 2オーディオの再生に対応しており、お持ちのApple製品からこのスピーカーに音楽を簡単にストリーミング再生することができます。複数の他のスピーカーで再生することも可能です。

注記:

- AirPlay 2を使用するには、iOS 14.1以降を実行しているApple製品が必要です。
- Apple製品とスピーカーは同じWi-Fiネットワークに接続されている必要があります。
- AirPlayの詳細情報については、次のサイトをご覧ください：
<https://www.apple.com/airplay>

コントロールセンターから音楽をストリーミング再生する

1. Apple製品でコントロールセンターを開きます。
2. 画面の右上隅にあるオーディオカードを長押しして、AirPlayアイコン  をタップします。
3. スピーカーを選択します。

アプリから音楽をストリーミング再生する

1. 音楽アプリ(Apple Musicなど)を開き、再生する曲を選択します。
2.  をタップします。
3. スピーカーを選択します。

スマートフォン、タブレット、パソコンを Spotify のリモコンとして利用できます。
詳しくは spotify.com/connect をご覧ください。

機器を接続する

1. *Bluetooth* ボタンを押します。

ステータスインジケーターが青くゆっくり点滅し、ピープ音が聞こえます。

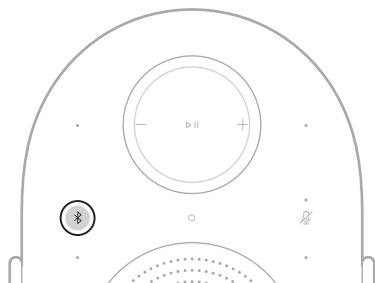

2. お使いの機器で *Bluetooth* 設定を開きます。
3. 利用可能な製品のリストからスピーカーを選択します。

注: Bose アプリでスピーカーに付けた名前を探してください。スピーカーに名前を付けていない場合は、デフォルトの名前が表示されます。



接続されている製品のリストにスピーカーが表示されます。ステータスインジケーターが青く5秒間点灯し(31ページを参照)、ピープ音が聞こえます。

注: 機器の *Bluetooth* 接続が有効であることを確認してください。

機器の接続を解除する

機器との接続を解除するには、Bose アプリを使用します。

ヒント: 機器の *Bluetooth* 設定を使用することもできます。 *Bluetooth* 機能を無効にすると、スピーカーとその他の *Bluetooth* 接続機器との接続がすべて解除されます。

機器を再接続する

Bluetooth ボタン  を押します。

スピーカーは、最後に接続していた機器に自動的に接続します。

注記:

- 機器で Bluetooth が有効であることを確認してください。
- 機器との距離が 9 m 以内で、電源がオンになっている必要があります。

追加の機器を接続する

スピーカーのデバイスリストには、機器を最大 8 台記憶できます。

注:

- 機器で Bluetooth が有効であることを確認してください。
 - ただし、一度に音楽を再生できる機器は 1 台だけです。
1. ステータスインジケータが青くゆっくり点滅し、ピープ音が聞こえるまで、Bluetooth ボタン  を 5 秒間長押しします。

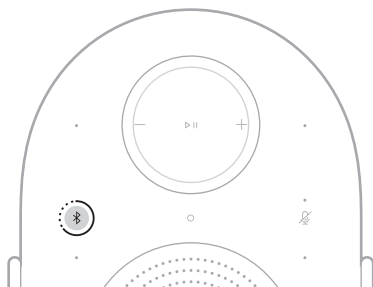

2. 機器で、使用可能な製品リストからスピーカーを選択します。

接続されている製品のリストにスピーカーが表示されます。ステータスインジケータが青く 5 秒間点灯します (31 ページを参照)。

スピーカーのデバイスリストを消去する

1. ステータスインジケータが白く2回点滅し、ピープ音が聞こえるまで、**Bluetooth** ボタンを10秒間長押しします。

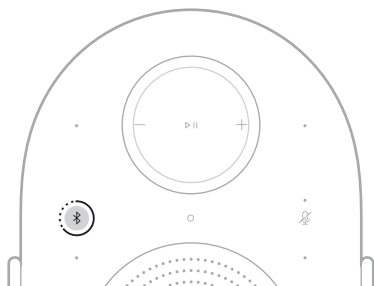

2. 機器の **Bluetooth** 設定からスピーカーを削除します。

すべての機器の情報が消去されます。スピーカーが接続可能な状態になります (27 ページを参照)。

ステータスインジケータはスピーカー前面にあり、スピーカーの状態を表示します。

注: スピーカーがコマンドを正常に実行すると、ステータスインジケータが白く2回点滅します。

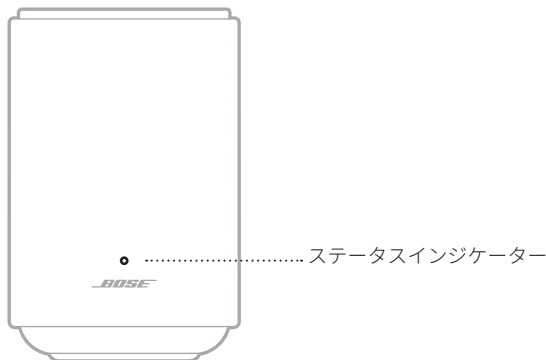

電源の状態

スピーカーの電源の状態を示します。

ステータスインジケータの表示	システムの状態
白、青、緑、赤、青、紫、オレンジの遅い点滅(繰り返し)	起動中、セットアップ準備完了 注: 製品の初期セットアップ時のみ発生します。
白の遅い点滅	起動中

WI-FIの状態

スピーカーのWi-Fi接続の状態を示します。

ステータスインジケータの表示	システムの状態
緑の点灯	Wi-Fiネットワークへの接続準備完了
緑の遅い点滅	Wi-Fiネットワークに接続中

BLUETOOTHの状態

機器のBluetooth接続の状態を示します。

ステータスインジケータの表示	システムの状態
青の遅い点滅	機器に接続できません
青の速い点滅	機器に接続中
青の点灯(5秒間)	機器に接続しました

アップデートとエラーの状態

ソフトウェアのアップデート状態とエラーの警告を示します。

ステータスインジケータの表示	システムの状態
白の遅い点滅	スピーカーをアップデートしています
オレンジの遅い点滅	スピーカーを出荷時の設定に戻しています
オレンジの速い点滅	Wi-Fi接続が失われました
白とオレンジの速い点滅(繰り返し)	一時的にリクエストが受け付けられません。 後でやり直してください
オレンジの遅い点滅	ソースエラー
赤の速い点滅	エラー Boseカスタマーサービスに連絡してください

AMAZON ALEXA の状態

Amazon Alexa の状態を示します。

ステータスインジケータの表示	システムの状態
オフ	Amazon Alexa はアイドル状態です
水色の点灯	Amazon Alexa がリクエストを待っています
青と水色の速い点滅	Amazon Alexa が考えています
青と水色の遅い点滅	Amazon Alexa が話しています
黄色の点滅	Amazon からの通知またはメッセージ
青で2回点滅し、水色で2回点滅	Amazon Alexa からのアラート(タイマー、アラーム、リマインダー)
緑の速い点滅	着信中
緑の4回点滅	発信中
緑の遅い点滅	通話中 注: 通話が終了すると、ステータスインジケータが次第に消灯します。
赤の3回点滅	エラー

マイクオフインジケータ

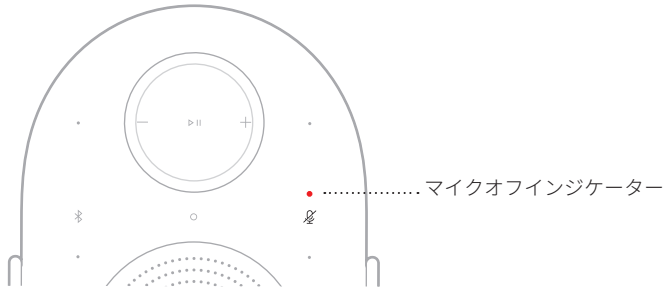

インジケータの表示

システムの状態

赤の点灯

マイクがオフです

音声ケーブルで接続する

3.5 mmステレオ音声ケーブルを使用して、スマートフォン、タブレット、パソコン、その他の機器をスピーカーに接続できます(ケーブルは別売)。

1. 3.5 mmステレオ音声ケーブル(別売)の一方を機器の端子に接続します。
2. 3.5 mmステレオ音声ケーブルのもう一方を、スピーカーの背面にあるAUX端子に接続します。

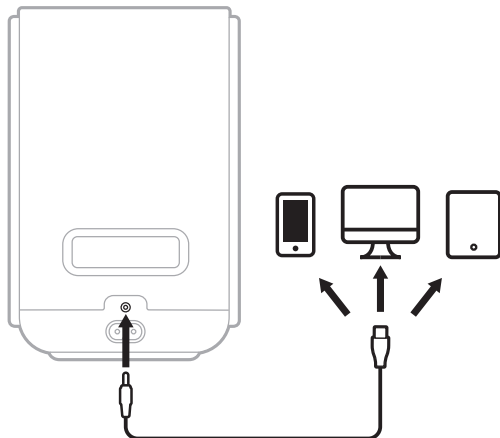

3. 再生/一時停止ボタン▶IIを2秒間長押しして、有線接続に切り替えます。
ステータスインジケーターが白く2回点滅し、ピープ音が聞こえます。

有線接続に切り替える

Wi-Fi接続またはBluetooth接続されたソースから、AUX端子を使って有線接続にすばやく簡単に切り替えることができます。

1. ステータスインジケータが白く2回点滅し、ピープ音が聞こえるまで、再生/一時停止ボタン▶IIを2秒間長押しします。

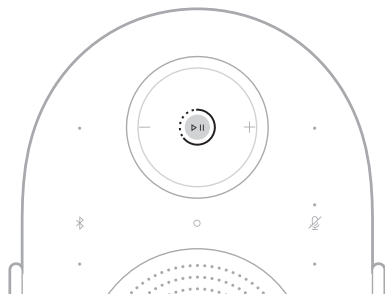

2. 有線接続機器から音楽を再生します。

注: 元に戻すには、ステータスインジケータが白く2回点滅するまで再生/一時停止ボタン▶IIを2秒間長押しするか、有線接続機器で音楽の再生を停止します。その後、Wi-Fi接続またはBluetooth接続されたソースから音楽を再生します。

別のWI-FIネットワークに接続する

ネットワーク名やパスワードを変更した場合や、他のネットワークに変更する、または追加する場合は、異なるネットワークに接続します。

1. ステータスインジケータが白く2回点滅するまで、**Bluetooth** ボタン ✱ と音量ダウンボタン を5秒間長押しします。

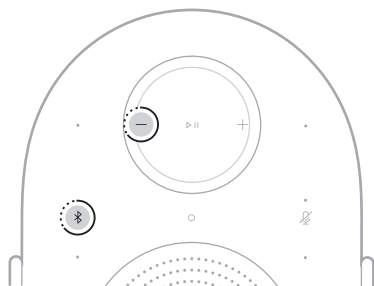

ステータスインジケータが緑で点灯します。スピーカーを新しいWi-Fiネットワークに接続する準備が完了します。

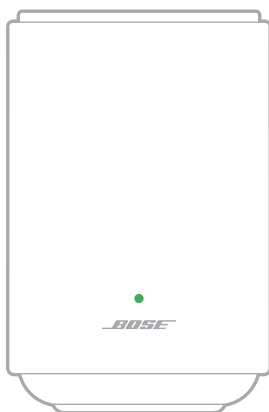

2. お使いの機器で、Wi-Fi設定を開きます。



3. **Bose LS Ultra Speaker** を選択します。

注: Bose アプリでスピーカーに付けた名前を探してください。スピーカーに名前を付けていない場合は、デフォルトの名前が表示されます。

4. Bose アプリを開いて、アプリに表示される手順に従います。

注: アプリでセットアップ画面が表示されない場合は、製品リスト画面を開いてスピーカーを追加します。

WI-FI機能のオン/オフを切り替える

ステータスインジケータが白く2回点滅するまで、*Bluetooth* ボタン  と再生/一時停止ボタン  を5秒間長押しします。

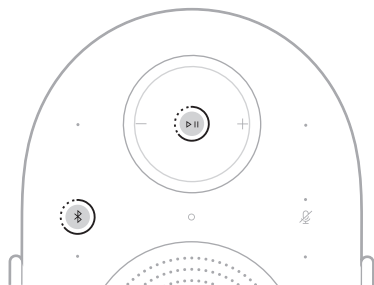

Bose Lifestyle Collection 製品は、シームレスに統合され、ひとつの魅力的でパーソナルな体験を生み出すように設計されています。

ホームシアターシステムを構築すれば、サラウンドサウンドによる臨場感が得られ、お気に入りの映画やテレビ番組に深く浸って楽しむことができます。Bose Lifestyle Collection ホームシアターシステムを構築するには、Bose アプリを使用します(14ページを参照)。

特長

- **音質**: 豊かで力強く臨場感あふれるサウンドで、部屋の雰囲気 연출し、感動的な体験を生み出すことができます。
- **シンプルさ**: 自宅のインテリアに自然に溶け込むオーディオを簡単に利用できます。
- **柔軟性**: 聴きたいものを聴きたい方法ですぐに再生できる柔軟な操作性を提供します。

対応製品

次のBose製品を使って、Bose Lifestyle Collection ホームシアターシステムを構築できます。

- Bose Lifestyle Ultra サウンドバー: support.Bose.com/lu-soundbar
- Bose Lifestyle Ultra スピーカー (2台): support.Bose.com/lu-speaker
- (オプション) Bose Lifestyle Ultra サブウーファー: support.Bose.com/lu-subwoofer

注記:

- すべての製品がBose アプリに登録され、同じWi-Fiネットワークに接続されている必要があります。
- ホームシアターシステムのメディア再生や音量は、製品の操作ボタン、Bose アプリ、または音楽サービスから操作できます。
- Bose Lifestyle Ultra スピーカーを使ってホームシアターシステムをセットアップする場合は、LR (左右) ペアを構成するために2台のスピーカーが必要です。
- その他のBose Lifestyle Collection 製品の詳細は、それぞれの製品取扱説明書を参照してください。

Bose Lifestyle Collection 製品は、シームレスに統合され、リスニング体験を高めるように設計されています。

ステレオペアを設定することで、お気に入りの曲に没入し、まるでコンサート会場にいるような体験が得られます。ステレオペアを設定するには、**Bose アプリ**を使用します(14 ページを参照)。

特長

- **音質:** スピーカー間を移動するサウンドで、臨場感あふれる体験を生み出します。
- **シンプルさ:** スマートフォンやその他のデバイスと簡単に連動し、オーディオを利用できます。
- **柔軟性:** 聴きたいものを聴きたい方法ですぐに再生できる柔軟な操作性を提供します。

対応製品

Bose Lifestyle Collection ステレオペアを構築するには、Bose Lifestyle Ultra スピーカーを2台使用します。

次のサイトをご参照ください: support.bose.com/lu-speaker

注記:



- すべての製品が **Bose アプリ** に登録され、同じ Wi-Fi ネットワークに接続されている必要があります。
- ステレオペアのメディア再生や音量は、製品の操作ボタン、**Bose アプリ**、または音楽サービスから操作できます。
- ステレオペアをセットアップする場合、LR (左右) のペアを構成するために **Bose Lifestyle Ultra** スピーカーが2台必要です。

シリアル番号と認証マークの位置

このシリアル番号は、スピーカー底面のゴム足の下に記載されています。ゴム足の右側をつまみ、情報が見えるまでそっと持ち上げてください。認証マークはスピーカーの底面に記載されています。

スピーカーをアップデートする

Bose アプリでセットアップを完了し、スピーカーを Wi-Fi ネットワークに接続すると、スピーカーは自動的にアップデートされます。

アップデートを手動で開始するには、ステータスインジケータが白く 2 回点滅するまで、アクションボタン  と再生/一時停止ボタン  を 5 秒間長押しします。

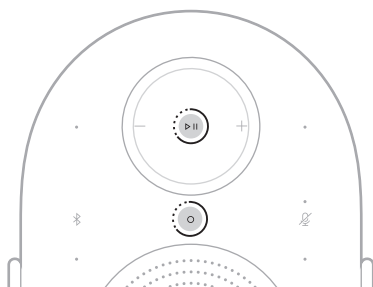

アップデートが利用可能な場合、ソフトウェアの更新が開始され、ステータスインジケータが白でゆっくり点滅します。アップデートが完了すると、スピーカーは再起動します。

お手入れについて

スピーカーの外装は柔らかい布でから拭きしてください。汚れを落とす場合は、柔らかい湿った布を使用してください。

注: お手入れの間に誤ってスピーカーの操作ボタンが反応することがあります。

注意:

- スピーカーの上に液体がこぼれたり、開口部に液体が入り込んだりしないようにしてください。
- スピーカーに空気を吹き付けしないでください。
- スピーカーの近くでスプレーを使用しないでください。
- 溶剤、化学薬品、またはアルコール、アンモニア、研磨剤などを含むクリーニング液は使用しないでください。
- 開口部に異物が入り込まないようにしてください。

交換部品とアクセサリー

交換部品とアクセサリーは、Bose 製品取扱店、弊社 Web サイト、またはお電話によるご注文でご購入いただけます。

次のサイトをご参照ください: support.Bose.com/lu-speaker

保証

製品保証の詳細は worldwide.Bose.com/Warranty をご覧ください。

製品の登録をお願いいたします。登録は弊社 Web サイト (worldwide.Bose.com/ProductRegistration) から簡単に行えます。製品を登録されない場合でも、保証の内容に変更はありません。

最初にお試しいただくこと

スピーカーに問題が生じた場合は、下記の点をご確認ください。

- スピーカーが通電している電源コンセントにしっかり接続されていること (16 ページを参照)。
- すべてのケーブルが確実に接続されていること。
- 正しいソース機器が選択されていること (35 ページを参照)。

Wi-Fi ネットワークや *Bluetooth* デバイスへの接続に問題がある場合は、下の表を参照して一般的な解決策を確認してください。

症状	対処方法
スピーカーを Wi-Fi ネットワークに接続できない	<p>Bose アプリで、正しいネットワーク名を選択して、ネットワークのパスワードを入力します。</p> <p>スピーカーと機器が同じ Wi-Fi ネットワークに接続されていることを確認します。ネットワークの設定情報を変更した場合は、36 ページをご覧ください。</p> <p>セットアップに使用する機器の Wi-Fi 機能を有効にします。</p> <p>機器で開いている他のアプリケーションを終了します。</p> <p>ルーターが 2.4GHz 帯と 5GHz 帯の両方に対応している場合は、機器とスピーカーが同じ周波数帯を使用して接続していることを確認します。</p> <p>注: 各周波数帯に固有の名前を付けて、正しい周波数帯に接続していることを確認してください。</p> <p>ルーターをリセットします。</p> <p>機器の Bose アプリをアンインストールします。電源ケーブルを抜き、30 秒間待ってから、通電している電源コンセントにしっかりと差し込みます。アプリをダウンロードして、セットアップをやり直します。</p>
スピーカーを Bluetooth デバイスに接続できない	<p>機器の <i>Bluetooth</i> 機能をオフにしてから、再度オンにします。Bluetooth メニューからスピーカーを削除します。もう一度接続してみます。</p> <p>別の機器と接続して試してみてください (27 ページを参照)。</p> <p>対応している <i>Bluetooth</i> デバイスを使用していることを確認します。</p> <p>機器の <i>Bluetooth</i> デバイスリストからスピーカーを削除して、接続し直します (28 ページを参照)。</p> <p>スピーカーのデバイスリストを消去します (29 ページを参照)。</p>

その他の対処方法

問題が解決しない場合は、Bose アプリのトラブルシューティング機能、または次のサイトにある記事、ビデオ、その他のリソースをご利用ください：
support.Bose.com/lu-speaker-og

それでも問題が解決できない場合は、Bose カスタマーサービスまでお問い合わせください。

次のサイトをご参照ください：worldwide.Bose.com/contact

スピーカーをリセットする

スピーカーが反応しない場合は、リセットすることができます。

注: スピーカーをリセットすると、製品のコントロールがリセットされます。機器の設定は消去されません。

スピーカーを電源コンセントから抜き、30秒待ってから、再びコンセントに差し込みます(13ページを参照)。

スピーカーの電源がオンになり、ステータスインジケータが白くゆっくり点滅した後、消灯します。リセットが完了します。

スピーカーを工場出荷時の設定に戻す

工場出荷時の設定に戻すと、スピーカーのソース、オーディオ、ネットワーク設定がすべて消去され、スピーカーが初期設定に戻ります。

注: スピーカーを工場出荷時の設定に戻すと、ワイヤレスで接続されている Bose Lifestyle Collection 製品は接続解除されます。

1. Bose アプリで、Bose アカウントからスピーカーを削除します。
2. ステータスインジケータが白く2回点滅するまで、再生/一時停止ボタン▶||と音量ダウンボタン-を10秒間長押しします。

注: ステータスインジケータが白く点灯した後、オレンジでゆっくり点滅します。

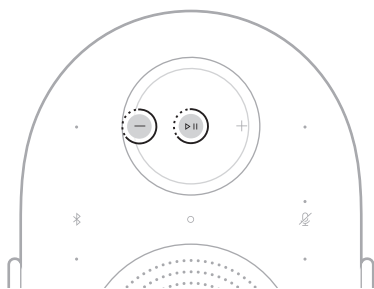

出荷時設定への復元が完了します。スピーカーが再起動し、接続準備が完了します。

3. Bose アプリを使用してスピーカーをセットアップします(14ページを参照)。

يُرجى قراءة جميع تعليمات السلامة والاستخدام والاحتفاظ بها.

يمكن الاطلاع على إقرارات التوافق على الرابط: www.Bose.com/compliance

بموجب هذه الوثيقة، تقرّ شركة Bose Corporation بأنّ هذا المنتج يتوافق مع المتطلبات الأساسية لتوجيه الاتحاد الأوروبي رقم 2014/53/EU وشروطه الأخرى ذات الصلة، وجميع متطلبات توجيهات الاتحاد الأوروبي الأخرى المعمول بها.



تعليمات مهمّة للسلامة

لا تستخدم هذا الجهاز بالقرب من الماء.

لا تنظّف الجهاز إلا باستخدام قطعة قماش جافة.

لا تُقرّب سد أي فتحات للتهوية، فُمر بالتركيب وفقاً لتعليمات الشركة المُصنّعة.

لا تستخدم سوى المُلحقات/المرفقات التي تحددها الشركة المُصنّعة.

يُرجى الاستعانة بفتي مؤهل لإجراء جميع أعمال الصيانة اللازمة للمنتج. يلزم إجراء الصيانة عندما لا يعمل الجهاز بشكل طبيعي، أو عند تعرضه للتلف المادي.

تحذيرات/تسيهات

- تعليمات التثبيت الآمن: تأكد من نظافة قواعد المنتج وخلوّها من أي أوساخ أو عوالق. ضع المنتج على سطح نظيف وخالي من الغبار، وثابته، ومستوي، ومعتدل. للحصول على دعم مناسب، يجب أن تكون جميع القواعد ملاسمة للسطح بشكل كامل. احذر من مخاطر السقوط المحتملة، إذ قد تؤدي اهتزازات الصوت إلى تحرك المنتج. تجنّب وضع المنتج فوق أماكن الجلوس أو في أماكن غير شاغرة.
- لتقليل مخاطر نشوب حريق أو صدمة كهربائية، لا تعرض هذا المنتج للمطر أو قطرات السوائل المتساقطة أو المتناثرة أو الرطوبة ولا تضع أوعية ممتلئة بالسائل مثل المزهرات فوق المنتج أو بالقرب منه.
- أبقي المنتج بعيداً عن مصادر اللهب والحرارة. لا تضع أيّ مصادر لهب مكشوف (مثل الشموع المشتعلة) فوق المنتج أو بالقرب منه.
- لا تُجو أيّ تعديلات غير مصرّح بها على هذا المنتج.
- لا تستخدم المنتج في المركبات أو على متن القوارب.
- يجب أن يظل جهاز الفصل سواءً كان قايِس التغذية الكهربائية أو وصلة الجهاز في وضع يسهل الوصول إليه وتشغيله في أي وقت.

仅适用于海拔 2000m 以下地区安全使用

استخدم المنتج على ارتفاع أقل من 2000 متر فقط.



- استخدم الأجهزة التالية فقط لتركيب هذا المنتج: الحامل الجداري لمكبر صوت Bose Lifestyle والحامل الأرضي لمكبر صوت Bose Lifestyle.
- لا تضع المنتج أو تثبته بالقرب من أي مصدر للحرارة، مثل المواقد، أو المشعات الحرارية، أو منافذ الهواء الساخن، أو الأفران، أو أيّ أجهزة أخرى تُصدر حرارة (بما في ذلك مضخّات الصوت).
- لا تُقرّب بتركيب هذا المنتج في الأماكن التي قد يحدث فيها تكثيف.
- هذا المنتج غير مُعدّ للاستخدام من قِبَل الأطفال.
- يوجد ملصق المنتج في الجزء السفلي من الجهاز.

تحذير: لا تعرض المنتج أو أجزاء التثبيت لأيّ مواد كيميائية غير مُحدّدة من قِبَل شركة Bose، بما في ذلك على سبيل المثال لا الحصر: مواد التشحيم، ومواد التنظيف، وياخات تنظيف التوصيلات، والمذيبات الهيدروكربونية. وذلك لأنّ تعريض المنتج أو أجزاء التثبيت لمثل هذه المواد قد يتسبّب في تآكل المادة البلاستيكية، وهو ما يؤدي إلى تشققها ويعرّض المنتج لخطر السقوط.

ملاحظة: تم اختبار هذا الجهاز وثبتت توافقه مع حدود الأجهزة الرقمية من الفئة B، وفقاً للجزء 15 من قواعد هيئة الاتصالات الفيدرالية (FCC). وقد وُضعت هذه الحدود لتوفير الحماية المناسبة من التداخل الضار عند تثبيت الجهاز في منطقة سكنية. يولد هذا الجهاز طاقة تردد لاسلكي ويستخدمها ويمكن أن يشعها، وإذا لم يُثبت ويُستخدم وفقاً لتعليمات الشركة المصنّعة، فمن الممكن أن يتسبب في حدوث تداخل ضار في الاتصالات اللاسلكية. ومع ذلك، فلا يوجد ما يضمن عدم حدوث تداخل في أثناء تثبيت الجهاز. إذا تسبب هذا الجهاز في حدوث تداخل ضار في استقبال إشارات الراديو أو التلفزيون (يمكن التحقق من ذلك عن طريق إغلاق الجهاز ثم إعادة تشغيله)، فيُوصى المستخدم بمحاولة تصحيح هذا التداخل باستخدام إجراء أو أكثر من الإجراءات التالية:

- تعديل اتجاه الجهاز المُستقبل أو الهوائي أو نقله.
- زيادة المسافة الفاصلة بين الجهاز والمُستقبل.

- توصيل الجهاز بمأخذ كهربائي في دائرة مختلفة عن الدائرة التي يتصل بها المُستقبل.
- استشارة الموزع أو فني خبير في أجهزة الراديو أو التلفزيون للحصول على المساعدة.

إن إجراء أيّ تغييرات أو تعديلات على هذا الجهاز غير معتمدة صراحة من شركة Bose Corporation يمكن أن يؤدي إلى إلغاء ترخيص المستخدم لتشغيل هذا الجهاز. يتوافق هذا الجهاز مع الفقرة 15 من قواعد هيئة الاتصالات الفيدرالية، ومعايير المواصفات القياسية اللاسلكية للأجهزة المعفاة من ترخيص وزارة الابتكار والعلوم والتنمية الاقتصادية في كندا. يخضع تشغيل الجهاز للشريطين التاليين: (1) ألا يتسبب في حدوث تداخل ضار، و(2) أن يقلل أيّ تداخل يستقبله، ويشمل ذلك التداخلات التي قد تتسبب في تشغيله على نحو غير مرغوب فيه.

يجب تثبيت هذا الجهاز وتشغيله على مسافة لا تقل عن 20 سم بين الهوائي المشع وجسمك.

عند تشغيل هذا الجهاز في نطاق 5150 - 5250 ميجاهرتز يكون للاستخدام الداخلي فقط للحد من احتمال حدوث تداخل ضار مع نظم الأقمار الصناعية المتنقلة ذات القنوات المشتركة.

تص نواحي لجنة الاتصالات الفيدرالية (FCC) على تقييد تشغيل هذا الجهاز على الاستخدام في الأماكن المغلقة فقط.

يُحظر تشغيل هذا الجهاز على منصات النفط، والسيارات، والقطارات، والقوارب، والطائرات، باستثناء الطائرات الكبيرة التي تحلق على ارتفاع يزيد عن 10,000 قدم في نطاق 5.925 - 6.425 جيجاهرتز.

يُحظر تشغيل أجهزة الإرسال ضمن النطاق 5.925-7125 جيجاهرتز للتحريك في أنظمة الطائرات المُسيّرة أو التواصل معها.

معرف لجنة الاتصالات الفيدرالية (FCC): 80534449A

هذا الجهاز متوافق مع المعيار الكندي للأجهزة المسببة للتداخل (الفئة B):
CAN ICES (B)/NMB (B)

خاص بأوروبا: نطاقات تردد العملية التشغيلية من 2400 إلى 2483.5 ميجاهرتز، ومن 5150 إلى 5350 ميجاهرتز، ومن 5470 إلى 5725 ميجاهرتز. الحد الأقصى لطاقة الإرسال أقل من 20 ديسيبل ملي واط من القدرة المشعة المكافئة المتناحية. أ نطاق التردد التشغيلي من 5725 إلى 5850 ميجاهرتز. الحد الأقصى لطاقة الإرسال أقل من 14 ديسيبل ملي واط (25 ملي واط) من القدرة المشعة المكافئة المتناحية. أ نطاق تردد العملية التشغيلية من 5945 إلى 6425 ميجاهرتز. الحد الأقصى لقدرة الإرسال أقل من 23 ديسيبل ملي واط من القدرة المشعة المكافئة المتناحية.

يقتصر هذا الجهاز على الاستخدام الداخلي عند تشغيله في النطاق الترددي من 5150 إلى 5350 ميجاهرتز في جميع الدول الأعضاء في الاتحاد الأوروبي المدرجة في الجدول.

									
النمسا	بلجيكا	بلغاريا	كرواتيا	قبرص	التشيك	الدانمارك	إستونيا	فنلندا	فرنسا
ألمانيا	اليونان	المجر	المملكة المتحدة (أيرلندا الشمالية)	إيطاليا	لاتفيا	ليتوانيا	لوكسمبورج	مالطا	هولندا
بولندا	البرتغال	رومانيا	سلوفاكيا	سلوفينيا	إسبانيا	السويد	سويسرا	آيسلندا	ليختنشتاين
النرويج									





يشير هذا الرمز إلى أنه يجب عدم التخلص من المنتج مع النفايات المنزلية، بل يجب تسليمه إلى مرفق جمع مختص لإعادة تدويره؛ فالتخلص السليم من هذه المنتجات وإعادة تدويرها يساعد على حماية الموارد الطبيعية، وصحة الإنسان، والبيئة. لمزيد من المعلومات حول كيفية التخلص من هذا المنتج وإعادة تدويره، يُرجى التواصل مع البلدية المحلية، أو شركة/خدمة التخلص من النفايات، أو المتجر الذي تم شراء المنتج منه.

اللوائح الفنية للأجهزة ذات الترددات اللاسلكية منخفضة الطاقة: يُحظر على أي شركة أو مؤسسة أو مستخدم تغيير التردد اللاسلكي أو زيادة قدرة الإرسال أو تغيير الخصائص الأصلية أو تعديل أداء أي جهاز من الأجهزة المعتمدة ذات الترددات اللاسلكية منخفضة الطاقة؛ دون الحصول على إذن من اللجنة الوطنية التايوانية للاتصالات (NCC). لا تؤثر الأجهزة ذات الترددات اللاسلكية منخفضة الطاقة على أمن الطائرات ولا تتداخل مع الاتصالات القانونية، وفي حال حدوث تداخل، يجب على المستخدم إيقاف تشغيل هذه الأجهزة فورًا حتى يُزال التداخل. يُقصد بالاتصالات القانونية المذكورة الاتصالات اللاسلكية التي تعمل وفقًا لقانون إدارة الاتصالات. ويجب أن تكون الأجهزة ذات الترددات اللاسلكية منخفضة الطاقة قادرة على تحلّل التداخل من الاتصالات القانونية أو الأجهزة المُشعّقة لموجات الراديو في نطاق الترددات الصناعية والعلمية والطبية (ISM).

معلومات حالة الطاقة: يمثل المنتج، وفقًا لمتطلبات التصميم الإيكولوجي لتوجيهات المنتجات ذات الصلة بالطاقة 2009/125/EC وكذلك لوائح التصميم الإيكولوجي للمنتجات ذات الصلة بالطاقة ولوائح معلومات الطاقة (التعديل) (الخروج من الاتحاد الأوروبي) لعام 2020، للوائح المفوضية (الاتحاد الأوروبي) 2023/826. لمزيد من المعلومات حول استهلاك الطاقة في أوضاع الاستعداد المختلفة والفترة التي يتحول المنتج بعدها تلقائيًا إلى هذه الأوضاع، يُرجى زيارة www.Bose.com/compliance وتحديد هذه اللائحة.



R-R-Bos-443508

보스코리아 유통회사

أسماء المواد أو العناصر السامة أو الخطرة ومحتوياتها

المواد والعناصر السامة أو الخطرة										
اسم الجزء	الريصاص (Pb)	الزئبق (Hg)	الكاديوم (Cd)	الكروم سداسي التكافؤ (Cr(VI))	ثنائي الفينيل متعدد البروم (PBB)	إثارات ثنائي الفينيل متعدد البروم (PBDE)	ثنائي بوتيل الفثالات (DBP)	ثنائي أيزو بوتيل الفثالات (DIBP)	بوتيل بنزيل الفثالات (BBP)	ثنائي (2-إيثيل) الهكسيل الفثالات (DEHP)
مركبات ثنائي الفينيل متعدد الكلور (PCB)	X	O	O	O	O	O	O	O	O	O
الأجزاء المعدنية	X	O	O	O	O	O	O	O	O	O
الأجزاء البلاستيكية	O	O	O	O	O	O	O	O	O	O
مكررات الصوت	X	O	O	O	O	O	O	O	O	O
الكبلات	X	O	O	O	O	O	O	O	O	O

هذا الجدول مُعدّ وفقاً لإختصار المعيار SJ/T 11364.

O: يشير إلى أنّ هذه المادة السامة أو الخطرة الموجودة في كل المواد المتجانسة لهذا الجزء أقل من الحد المطلوب وفقاً للمعيار GB/T 26572.

X: يشير إلى أنّ هذه المادة السامة أو الخطرة موجودة في مادة متجانسة واحدة على الأقل من هذا الجزء بنسبة تتجاوز الحد المسموح به وفقاً للمعيار GB/T 26572.



المواد المُقيّد استخدامها ورموزها الكيميائية

الوحدة	الريصاص (Pb)	الزئبق (Hg)	الكاديوم (Cd)	الكروم سداسي التكافؤ (Cr ⁺⁶)	ثنائي الفينيل متعدد البروم (PBB)	إثارات ثنائي الفينيل متعدد البروم (PBDE)
مركبات ثنائي الفينيل متعدد الكلور (PCB)	-	O	O	O	O	O
الأجزاء المعدنية	-	O	O	O	O	O
الأجزاء البلاستيكية	O	O	O	O	O	O
مكررات الصوت	-	O	O	O	O	O
الكبلات	-	O	O	O	O	O

ملاحظة 1: "O" يشير إلى أن النسبة المئوية للمادة المُقيّد استخدامها لا تتجاوز النسبة المئوية للقيمة المرجعية المسموح بها.

ملاحظة 2: يشير "X" إلى أن المادة المُقيّد استخدامها تتطابق مع الإغفاء.

تاريخ التصنيع: يشير الرقم الثامن في الرقم المسلسل إلى سنة التصنيع؛ إذ يشير الرقم "6" إلى 2016 أو 2026.

المستوردون: Bose Electronics (Shanghai) Company Limited, Level 6, Tower D, No. 2337 Gudai Rd. Minhang District, Shanghai 201100
 Ingram Micro Mexico SA de CV, | Bose Products B.V, Vijzelstraat 68, 1017HL I Shanghai 201100
 | +52 55 5263 6500 Joseilillo 3 Int. Piso 5 Col. El Parque, Naucalpan de Juarez, Edo Mex 53398
 ,Bose Limited (H.K.), 7F, No. 2, Sec. 3, Minsheng E. Road, Zhongshan Dist., Taipei City 104511
 Bose Limited, 16 Dufour's Place, London W1F 7SP | +886-2-2514 7676
 رقم الهاتف:

رقم خدمة العملاء في المكسيك: 0800-266-0292

القدرة المُقنّنة للدخل: 100 - 240 فولت ~، 50/60 هرتز، 20 واط

الموديل: 443508. يوجد معرف وزارة الصناعة وتكنولوجيا المعلومات الصينية (CMIIT) أسفل مكر الصوت.

توفّر شروط استخدام Bose التي تنطبق على هذا المنتج عبر الموقع: worldwide.Bose.com/termsofuse

يتمتع هذا المنتج بضمان محدود من شركة Bose، ويمكن الإطلاع على هذا الضمان على: worldwide.Bose.com/Warranty

إفصاحات التراخيص: لعرض إفصاحات التراخيص السارية على مجموعات برامج الطرف الثالث المدمجة بوصفها مكونات في مكر الصوت Bose Lifestyle Ultra، استخدم تطبيق Bose. يمكنك الوصول إلى هذه المعلومات من قائمة الإعدادات.

تُعدّ Amazon، وAlexa، وAmazon music، وجميع العلامات ذات الصلة علامات تجارية لشركة Amazon.com, Inc. أو الشركات التابعة لها.

العلامات التجارية Apple، وAirPlay، وشعار Apple، وApple Music هي علامات تجارية مملوكة لشركة Apple Inc، ومُسجّلة في الولايات المتحدة ودول أخرى. تُعدّ App Store علامة خدمة مملوكة لشركة Apple Inc.

إن استخدام بطاقة "Works with Apple" يعني أنه قد تم تصميم أحد الملحقات للعمل بصورة خاصة مع التقنية المذكورة في البطاقة، وأنه قد تم التصديق عليه من قِبل المطور ليقي بمعايير أداء Apple.

العلامة التجارية النصية Bluetooth® وشعاراتها هي علامات تجارية مُسجّلة مملوكة لشركة Bluetooth SIG, Inc.، وأُقي استخدام لهذه العلامات من قِبل شركة Bose Corporation يتم بموجب ترخيص.

يُعدّ كلٌ من Google، وAndroid، وGoogle Play، وGoogle Cast، وغيرها من العلامات علامات تجارية لشركة Google LLC.

هذا المنتج محمي بموجب بعض حقوق الملكية الفكرية لشركة Microsoft. يُحظر استخدام هذه التقنية أو توزيعها خارج هذا المنتج دون الحصول على ترخيص من شركة Microsoft.

تُعدّ Pandora علامة تجارية لشركة Pandora Media, Inc.، وتُستخدم بموجب إذن.

تخضع برمجيات Spotify إلى تراخيص جهات خارجية، ويمكن العثور عليها هنا: <https://www.spotify.com/connect/third-party-licenses>

تُعدّ Wi-Fi علامة تجارية مسجلة لشركة Wi-Fi Alliance®.

يُعدّ كلٌ من Bose، وشعار B، وLifestyle علامات تجارية مملوكة لشركة Bose Corporation. | المقر الرئيسي لشركة Bose Corporation: 1-877-230-5639 | حقوق الطبع والنشر © لعام 2026 محفوظة لشركة Bose Corporation. لا يجوز نسخ أي جزء من هذا الدليل، أو تعديله، أو توزيعه، أو استخدامه بطريقة أخرى دون إذن كتابي مسبق.

موقع الرقم المسلسل وعلامات الاعتماد التنظيمية: يوجد الرقم المسلسل على الجزء السفلي من مكبر الصوت أسفل القاعدة المطاطية. أميبك الجانب الأيمن من القاعدة المطاطية وارفها برفق حتى تظهر المعلومات. توجد علامات الاعتماد التنظيمية على الجزء السفلي من مكبر الصوت.

يُرجى تعبئة البيانات والاحتفاظ بها للرجوع إليها لاحقاً

الرقم المسلسل:

رقم الموديل: 443508

يُرجى الاحتفاظ بإيصال الشراء مع دليل المالك. يمكنك الآن تسجيل منتج Bose الخاص بك. يمكنك القيام بذلك بسهولة من خلال الانتقال إلى: worldwide.Bose.com/ProductRegistration

محتويات العلبه

10المحتويات

وضع مكبر الصوت

11التوصيات

12تركيب مكبر الصوت

13توصيل مكبر الصوت بالطاقة

إعداد تطبيق BOSE

14تزيل تطبيق Bose

إعداد مكبر الصوت

15إعداد مكبر صوت مستقل

15إعداد المسرح المنزلي

15إعداد زوج إستيريو

الطاقة

16تشغيل الطاقة

16وضع الاستعداد الشبكي

16دخول وضع الاستعداد الشبكي (يدويًا)

16الخروج من وضع الاستعداد الشبكي

أزرار التحكم في مكبر الصوت

18تشغيل الوسائط

19مستوى الصوت

20المساعد الصوتي

20ضبط الصوت

AMAZON ALEXA

- 21 الوصول إلى Amazon Alexa
- 21 استخدام صوتك
- 22 استخدام عناصر التحكم في المنتج

GOOGLE التحكم الصوتي باستخدام مساعد

- 23 الوصول إلى مساعد Google

- 24 بث الصوت باستخدام **GOOGLE CAST™**

AIRPLAY بث الصوت باستخدام

- 25 بث الصوت من مركز التحكم
- 25 بث الصوت من تطبيق

- 26 **SPOTIFY CONNECT™**

BLUETOOTH® اتصالات

- 27 توصيل جهاز
- 27 فصل جهاز
- 28 إعادة توصيل جهاز
- 28 توصيل جهاز إضافي
- 29 مسح قائمة الأجهزة الخاصة بمكبر الصوت

حالة مكبر الصوت

- 30 حالة الطاقة
- 30 حالة Wi-Fi®
- 31 حالة Bluetooth
- 31 حالة التحديث والخطأ
- 32 حالة Amazon Alexa
- 33 مؤشر إيقاف تشغيل الميكروفون

الاتصال السلكي

- 34 توصيل كبل صوت
- 35 التبديل إلى الاتصال السلكي

الاتصال بـ Wi-Fi

- 36 الاتصال بشبكة Wi-Fi مختلفة
- 37 تفعيل/تعطيل وظيفة Wi-Fi

إنشاء نظام مسرح منزلي من مجموعة BOSE LIFESTYLE

- 38 المزايا
- 38 المنتجات المتوافقة

إعداد زوج إستيريو من مجموعة BOSE LIFESTYLE

- 39 المزايا
- 39 المنتجات المتوافقة

العناية والصيانة

- 40 موقع الرقم المسلسل وعلامات الاعتماد التنظيمية
- 40 تحديث مكبر الصوت
- 40 تنظيف مكبر الصوت
- 41 قطع الغيار والملحقات
- 41 ضمان محدود

استكشاف الأخطاء وإصلاحها

- 42 جرب هذه الحلول أولاً
- 42 حلول إضافية
- 43 إعادة تعيين مكبر الصوت
- 43 إعادة ضبط مكبر الصوت إلى إعدادات المصنع

المحتويات

تأكد من وجود الأجزاء التالية:

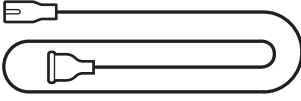

سلك الطاقة*

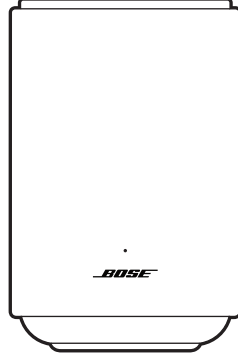

مكبر الصوت Bose Lifestyle Ultra

* قد يتم شحن المنتج مزودًا بعدة أسلاك طاقة. استخدم سلك الطاقة الخاص بمنطقتك.

ملاحظة: إذا كان أي جزء من منتجك مفقودًا أو تالفًا، فلا تستخدمه. تفضّل زيارة support.Bose.com/lu-speaker للاطلاع على مقالات استكشاف الأخطاء وإصلاحها ومقاطع الفيديو وخدمات إصلاح المنتج أو استبداله.

التوصيات

للحصول على أفضل أداء، اتبع هذه التوصيات عند وضع مكبر الصوت:

- لا تَصعُ مكبر الصوت فوق أجهزة الصوت/الفيديو (أجهزة الاستقبال، وأجهزة التلفاز، وما إلى ذلك)، أو أي أجسام أخرى يمكن أن تولّد حرارة. يمكن للحرارة المولدة من هذه العناصر أن تسبب ضعفًا في أداء مكبر الصوت.
- لا تَصعُ أي شيء فوق مكبر الصوت أو أمامه.
- لتجنّب أي تداخل، أبقِ الأجهزة اللاسلكية الأخرى على بُعدٍ قدّم واحدة إلى 3 أقدام (0.3 - 0.9 متر) من مكبر الصوت. ضع مكبر الصوت خارج الخزانات المعدنية ومصادر الحرارة المباشرة وبعيدًا عنها.
- ضع مكبر الصوت على سطح ثابت ومستويّ أفقيًا.
- احرص على وضع الجزء الخلفي وجوانب مكبر الصوت على مسافة بوضّتين إلى 3 بوصات (5.08 - 7.62 سم) على الأقل من أي سطح أو شيء آخر. فقد يؤثّر سد المنفذ (المنافذ) على جودة الصوت.
- تأكّد من وجود مأخذ تيار متردد (رئيسي) قريب.

تركيب مكبر الصوت

يمكنك تركيب مكبر الصوت على حائط أو تركيبه بحامل أرضي. لشراء الحامل الجداري لمكبر صوت Bose Lifestyle أو الحامل الأرضي لمكبر صوت Bose Lifestyle، تواصل مع موزع Bose المعتمد لديك.

تفضل بزيارة: support.bose.com/lu-speaker

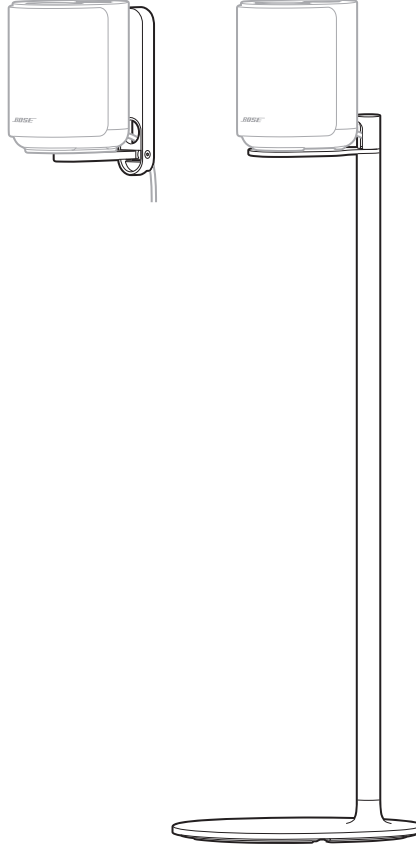

تنبيه: لا تستخدم أي أجهزة أخرى لتركيب مكبر الصوت.

وصِّل مكبر الصوت بمأخذ تيار متردد (رئيسي) باستخدام سلك الطاقة.

1. وصِّل سلك الطاقة بمنفذ الطاقة الموجود في مكبر الصوت.

2. وصِّل الطرف الآخر لسلك الطاقة بمأخذ تيار متردد (رئيسي).

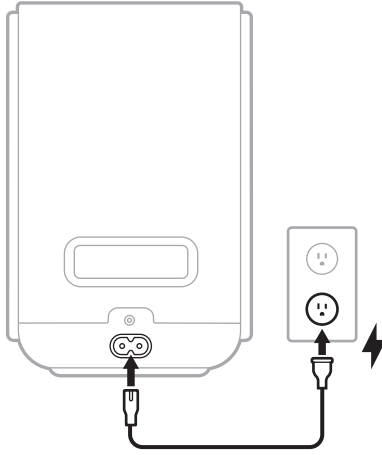

يتم تشغيل مكبر الصوت، ويومض مؤشر الحالة ببطء باللون الأبيض والأزرق والأخضر والأحمر والأصفر والأرجواني والكهزماني (بشكل متكرر) وتسمع نغمة، مكبر الصوت جاهز لبدء الإعداد.

ملاحظة: يومض مؤشر الحالة ببطء باللون الأبيض والأزرق والأخضر والأحمر والأصفر والأرجواني والكهزماني (بشكل متكرر) وتسمع نغمة فقط خلال الإعداد الأولي للمنتج. إذا كنت تُعيد توصيل مكبر الصوت بالطاقة، فسيومض مؤشر الحالة ببطء باللون الأبيض ثم ينطفئ، أصبح مكبر الصوت قيد التشغيل بالكامل.

3. قم بإعداد مكبر الصوت باستخدام تطبيق Bose (انظر الصفحة 14).

يتيح لك تطبيق Bose إعداد مكبر الصوت والتحكم فيه من خلال أي جهاز محمول متصل بشبكة Wi-Fi نفسها، مثل هاتف ذكي أو جهاز لوحي. باستخدام التطبيق، يمكنك إنشاء نظام مسرح منزلي، وإعداد زوج إستيريو، وتهيئة Amazon Alexa، وتفعيل Google Cast، وإدارة إعدادات مكبر الصوت، والتعرف على التحديثات والميزات الجديدة التي توفرها Bose.

ملاحظة: إذا كنت قد نزلت تطبيق Bose بالفعل لمنتج Bose آخر، فافتح التطبيق ثم أضف مكبر الصوت من شاشة قائمة المنتجات.

تنزيل تطبيق BOSE

1. نزل تطبيق Bose على جهازك.



2. اتبع تعليمات التطبيق لإعداد مكبر الصوت.

عند بدء الإعداد، يضيء مؤشر الحالة بمكبر الصوت باللون الأخضر الثابت. خلال اتصال مكبر الصوت بشبكة Wi-Fi لديك، يومض مؤشر الحالة ببطء باللون الأخضر.

ملاحظات:

- يمكنك إعداد مكبر الصوت مع منتجات أخرى من مجموعة Bose Lifestyle لإنشاء نظام مسرح منزلي (انظر الصفحة 38).
- إذا كنت تقوم بتوصيل عدة منتجات من Bose في الوقت نفسه، فابدأ بمكبر الصوت المستطيل لضمان إعداد أكثر سلاسة.
- يمكنك أيضًا إعداد مكبر الصوت ليكون جزءًا من زوج إستيريو مع مكبر صوت Bose Lifestyle Ultra آخر (انظر الصفحة 39).

إعداد مكبر صوت مستقل

البدء باستخدام مكبر الصوت Bose Lifestyle Ultra سهل للغاية، إذ يكفي توصيله بالطاقة (انظر الصفحة 13).

إعداد المسرح المنزلي

انغمس في عالم الأفلام والبرامج التلفزيونية المفضلة لديك مع تجربة صوت محيطي تثير مسرحك المنزلي (انظر الصفحة 38).

يمكنك إنشاء نظام مسرح منزلي من مجموعة Bose Lifestyle باستخدام منتجات Bose التالية:

- مكبر الصوت المستطيل Bose Lifestyle Ultra
- مكبرًا صوت Bose Lifestyle Ultra
- (اختياري) مضخم الصوت Bose Lifestyle Ultra

ملاحظة: لإعداد نظام مسرح منزلي من مجموعة Bose Lifestyle، استخدم تطبيق Bose (انظر الصفحة 14). إذا كنت بصدد توصيل عدة منتجات من Bose في الوقت نفسه، فابدأ بمكبر الصوت المستطيل لتسهيل عملية الإعداد.

إعداد زوج إستيريو

استمتع بموسيقاك وكأنك في قلبها عن طريق تعيين القنوات الصوتيتين المختلفتين (اليسرى واليمنى) لمكبرات صوت متعددة (انظر الصفحة 39).

لإعداد زوج إستيريو، تحتاج إلى مكبري صوت Bose Lifestyle Ultra.

تشغيل الطاقة

عند توصيل مكبر الصوت بمأخذ تيار متردد (رئيسي)، يتم تشغيله تلقائيًا. ويومض مؤشر الحالة ببطء باللون الأبيض.

وضع الاستعداد الشبكي

ينتقل مكبر الصوت إلى وضع الاستعداد الشبكي عند توقّف الصوت، وعدم الضغط على أي زر، أو التحدث مع Amazon Alexa أو إلى جهازك المُفَعَّل عليه مساعد Google، لمدة 20 دقيقة.

- للوصول إلى Amazon Alexa في وضع الاستعداد الشبكي، تأكد من إعداد مكبر الصوت باستخدام تطبيق Bose (انظر الصفحة 14)، وأنه تمت تهيئة Amazon Alexa على المنتج (انظر الصفحة 21) وأن الميكروفون قيد التشغيل (انظر الصفحة 32).
- عند وجود مكبر الصوت في وضع الاستعداد الشبكي، لا يزال بإمكانك استخدام صوتك للوصول إلى جهازك المُفَعَّل عليه مساعد Google للتحكم في مكبر الصوت (انظر الصفحة 23).
- يمكنك تعطيل مؤقت الاستعداد باستخدام تطبيق Bose. ويمكنك الوصول إلى هذا الخيار من قائمة الإعدادات.

دخول وضع الاستعداد الشبكي (يدويًا)

لإدخال مكبر الصوت في وضع الاستعداد الشبكي يدويًا، اضغط مع الاستمرار على زر الإجراء ○ وزر خفض مستوى الصوت — لمدة 5 ثوانٍ حتى يومض مؤشر الحالة باللون الأبيض مرتين.

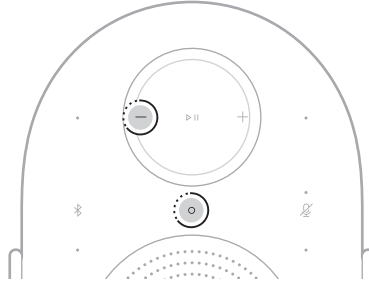

الخروج من وضع الاستعداد الشبكي

لتنشيط مكبر الصوت من وضع الاستعداد الشبكي:

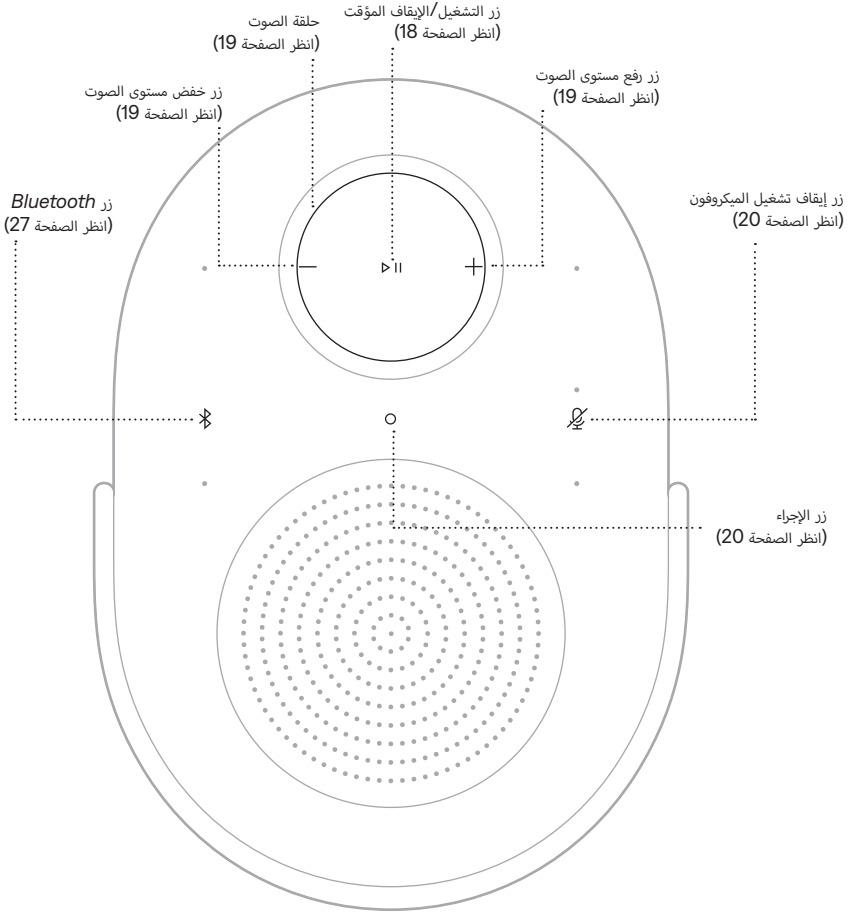

- انقر فوق زر Bluetooth ⌘ أو زر الإجراء ○، أو زر التشغيل/الإيقاف المؤقت >|.
- شغل الصوت أو استأنفه باستخدام جهازك أو عبر تطبيق Bose (انظر الصفحة 14).
- تحدث مع Amazon Alexa (انظر الصفحة 21) أو جهازك المُفَعَّل عليه مساعد Google (انظر الصفحة 23).

توجد أزرار التحكم في مكبر الصوت أعلى المكبر. تُستخدم للتحكم في مكبر الصوت والمساعد الصوتي وإدارة اتصالات *Bluetooth* و *Wi-Fi*.



تلميح: يمكنك أيضًا التحكم في مكبر الصوت باستخدام تطبيق *Bose* (انظر الصفحة 14).

تشغيل الوسائط

الوظيفة	ما يجب فعله
تشغيل/إيقاف مؤقت	انقر فوق  مرة
التخطي للأمام	انقر نقرًا مزدوجًا فوق  مرتان
التخطي للخلف	انقر ثلاث مرات فوق  3 مرات

ملاحظة: لا يمكنك استخدام وظائف التشغيل/الإيقاف المؤقت، أو التخطي للأمام، أو التخطي للخلف عند استخدام مصدر إدخال AUX.

مستوى الصوت

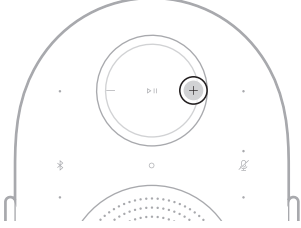
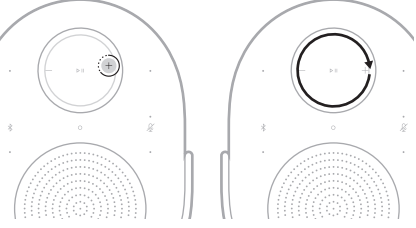
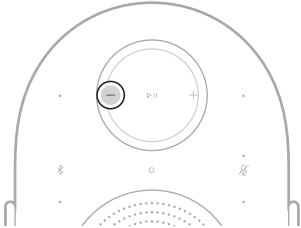
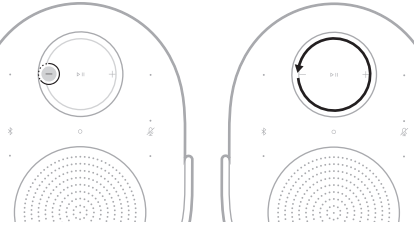
الوظيفة	ما يجب فعله
	<p>انقر فوق +.</p> <p>رفع مستوى الصوت</p>
	<p>اضغط مع الاستمرار على + أو اسحب حلقة الصوت في اتجاه عقارب الساعة.</p> <p>رفع مستوى الصوت بسرعة</p>
	<p>انقر فوق -.</p> <p>خفض مستوى الصوت</p>
	<p>اضغط مع الاستمرار على - أو اسحب حلقة الصوت في عكس اتجاه عقارب الساعة.</p> <p>خفض مستوى الصوت بسرعة</p>

ملاحظة: عند الوصول إلى الحد الأقصى لرفع أو خفض مستوى الصوت، يومض مؤشر الحالة باللون الأبيض مرتين وتسمع نغمة.

المساعد الصوتي

يمكنك استخدام زر الإجراء ○ للتحكم في Amazon Alexa (انظر الصفحة 22). استخدم زر إيقاف تشغيل الميكروفون لإيقاف تشغيل الميكروفون (انظر الصفحة 22).

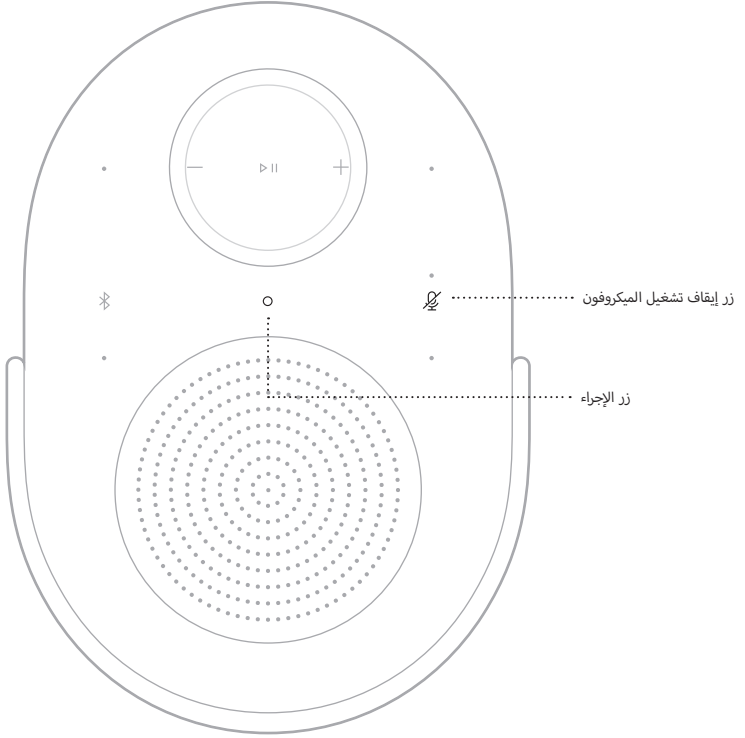

تلميح: يمكنك أيضًا استخدام صوتك للتحكم في Amazon Alexa (انظر الصفحة 21).

ضبط الصوت

لضبط مستوى الجهير، والطبقة الحادة، والقناة المركزية، وقناة الارتفاع، استخدم تطبيق Bose (انظر الصفحة 14). ويُمكن الوصول إلى هذه الخيارات من شاشة التحكم بالمنتج.

الوصول إلى AMAZON ALEXA

مع Alexa على مكبر الصوت لديك، تصبح حياتك أبسط وأسهل، فبإمكانك التحكم في الموسيقى وغيرها الكثير باستخدام صوتك فقط. استخدام Alexa لا يتطلب أكثر من طرح سؤال واحد. فقط اطلب، وستقوم Alexa بتشغيل أغنيتك المفضلة، أو الانتقال إلى المقطع التالي، أو ضبط مستوى الصوت، أو قراءة آخر الأخبار، وغير ذلك الكثير. ومع Alexa على مكبر الصوت، يصبح التحكم في منزلك الذي أسهل من أي وقت مضى، كل ذلك باستخدام صوتك فقط.

المزيد من المعلومات حول ما يمكن لـ Alexa فعله، تفصّل بزيارة: <https://www.amazon.com/alexaonbose>.
لإعداد Amazon Alexa على مكبر الصوت، استخدم تطبيق Bose. ويمكنك الوصول إلى هذا الخيار من قائمة الإعدادات.

ملاحظات:

- لا يتوفر تطبيق Alexa في بعض البلدان واللغات. قد تختلف ميزات ووظائف Alexa حسب الموقع.
- عند إعداد Alexa، تأكد من استخدام حساب الخدمة الصوتية نفسه الذي استخدمته في تطبيق Bose.
- للحصول على تجربة مساعد صوتي سلسلة مع وجود العديد من منتجات Bose الأخرى في منزلك، تصحح Bose بأن يستخدم شخص واحد حساب Bose الخاص به وحساب Amazon Alexa لإعداد Alexa لجميع منتجات Bose.

استخدام صوتك

ابدأ بقول "Alexa"، ثم أضف طلبك:

أمثلة على ما يمكنك قوله	أشياء يمكنك تجربتها
.Help me get started.	التحدث إلى Alexa
.Play rock music. ملاحظة: خدمة Amazon Music مُعيّنة كخدمة الموسيقى الافتراضية. لتغيير خدمة الموسيقى الافتراضية، استخدم تطبيق Alexa.	تشغيل مقطع صوتي
.Pause.	إيقاف الصوت مؤقتًا
.Turn the volume up.	التحكم في مستوى الصوت
.Skip this song.	التخطي إلى الأغنية التالية
.Play NPR on Spotify. ملاحظة: لا تدعم Amazon Alexa بعض الخدمات الصوتية.	التشغيل من خدمة صوتية معينة
Play jazz in the "Kitchen." ملاحظة: تأكد من نطق اسم مكبر الصوت الذي حددته في تطبيق Bose. إذا كان لديك عدة مكبرات صوت بالاسم نفسه، فاستخدم الاسم المحدد في تطبيق Alexa أو عدّل الاسم في تطبيق Bose.	التشغيل على مكبر صوت معين
Set a 2 minute plank timer.	ضبط مؤقت

أمثلة على ما يمكنك قوله	أشياء يمكنك تجربتها
What are your skills?	اكتشاف المزيد من المهارات
.Stop	إيقاف Alexa

استخدام عناصر التحكم في المنتج

يمكنك استخدام زر الإجراء ○ للتحكم في Amazon Alexa. استخدم زر إيقاف تشغيل الميكروفون  لإيقاف تشغيل الميكروفون. توجد أزرار التحكم أعلى مكبر الصوت.

أشياء يمكنك تجربتها	ما يجب فعله
التحدث إلى Alexa	انقر فوق ○ ثم قل طلبك. للحصول على قائمة بالأشياء التي ينبغي تجربتها، تفضل بزيارة: https://www.amazon.com/alexaonbose
إيقاف التنبيهات والمؤقتات	اضغط على ○.
إيقاف Alexa	انقر فوق ○.
تشغيل الميكروفون أو إيقافه	اضغط فوق  . ملاحظة: عند إيقاف تشغيل الميكروفون، يضيء مؤشر إيقاف الميكروفون بلون أحمر ثابت، ولن تتمكن حينها من استخدام Alexa.

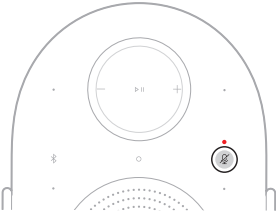
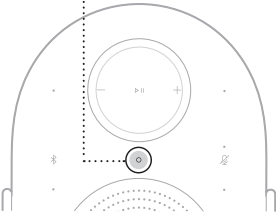

الوصول إلى مساعد Google

يتوافق مكبر الصوت مع جهاز مُفَعَّل عليه مساعد Google ومتصل بشبكته. استمتع بالتحكم في مكبر الصوت عبر صوتك فقط. كل ما عليك هو أن تطلب ما تريد من مساعد Google.

ابدأ بقول "Ok Google"، ثم اذكر <اسم مكبر الصوت> في طلبك. على سبيل المثال، جَرِّب تشغيل الموسيقى المفضلة لديك. فقط قل: "Ok Google"، شغّل قائمة التمارين في غرفة العائلة."

ملاحظات:

- ستحتاج إلى جهاز مُفَعَّل عليه مساعد Google.
- يتم تعطيل التحكم الصوتي بصورة افتراضية. لإعداد التحكم الصوتي، استخدم تطبيق Bose لتفعيل وإعداد Google Cast على جهازك المُفَعَّل عليه مساعد Google. يُمكنك الوصول إلى هذه الخيارات من قائمة الإعدادات.
- تأكد من استخدام اسم مكبر الصوت كما تم تحديده في تطبيق Bose. إذا كان لديك عدة مكبرات صوت بالاسم نفسه، فاستخدم الاسم المحدد في تطبيق مساعد Google أو عدّل الاسم في تطبيق Bose.
- لا يتوفّر مساعد Google في بعض البلدان واللغات.
- لمزيد من المعلومات حول ما يمكن لمساعد Google فعله، تفضّل زيارة: <https://support.google.com/assistant>

يعمل مكبر الصوت مع Google Cast. باستخدام Google Cast، يمكنك بث الصوت من التطبيقات المدعومة بكل بساطة عبر النقر فوق زر Cast.

ملاحظات:

- لاستخدام Google Cast، يجب أن يكون لديك اتصال Wi-Fi.
- يكون Google Cast معطلاً بشكل افتراضي. لتفعيل Google Cast، استخدم تطبيق Bose. ويمكنك الوصول إلى هذا الخيار من قائمة الإعدادات.
- يتم دعم تطبيقات جديدة بصفة دورية.

هاتفك هو جهاز التحكم عن بُعد

- ما عليك سوى النقر فوق زر Cast من التطبيقات التي تعرفها بالفعل وتحبها. لن تحتاج إلى تسجيل دخول جديد أو تنزيل أي تطبيقات إضافية.
- باستخدام هاتفك، يمكنك البحث، وتشغيل الموسيقى، وإيقافها مؤقتًا، والتحكم في مستوى الصوت من أي مكان في المنزل.
- وفي أثناء البث، يمكنك متابعة استخدام هاتفك لأغراض أخرى: تصفح وسائل التواصل الاجتماعي، وإرسال الرسائل النصية، وحتى الرد على المكالمات.
- استمتع بالموسيقى في كل أرجاء منزلك عند استخدام البث في الغرف المتعددة مع مكبرات الصوت المتوافقة مع Cast.

ترفيه غير محدود متى تشاء

- يعمل مع مئات التطبيقات، مع إضافة تطبيقات جديدة باستمرار.
- اختر من بين ملايين الأغاني من خدمات الموسيقى المشهورة مثل Pandora، وSpotify، وYouTube Music.

يمكن لمكبر الصوت تشغيل الصوت عبر AirPlay 2، ما يتيح لك بث الصوت بسرعة من جهاز Apple الخاص بك إلى مكبر الصوت هذا أو عدة مكبرات صوت أخرى.

ملاحظات:

- لاستخدام AirPlay 2، تحتاج إلى جهاز Apple يعمل بنظام تشغيل iOS 14.1 أو إصدار أحدث.
- يجب أن يكون جهاز Apple الخاص بك ومكبر الصوت متصلين بشبكة Wi-Fi نفسها.
- لمزيد من المعلومات حول AirPlay، تفضّل زيارة: <https://www.apple.com/airplay>

بث الصوت من مركز التحكم

1. على جهاز Apple الخاص بك، افتح مركز التحكم.
2. اضغط مع الاستمرار على بطاقة الصوت في الزاوية العليا اليمنى من الشاشة، ثم انقر فوق أيقونة AirPlay.
3. حدد مكبر الصوت الخاص بك.

بث الصوت من تطبيق

1. افتح أحد تطبيقات الموسيقى (مثل Apple Music)، وحدد مقطعًا لتشغيله.
2. انقر فوق .
3. حدد مكبر الصوت الخاص بك.

استخدم الجهاز المحمول أو الجهاز اللوحي أو جهاز الكمبيوتر كجهاز للتحكم عن بُعد لتطبيق Spotify. انتقل إلى spotify.com/connect لمعرفة المزيد عن الطريقة.

توصيل جهاز

1. انقر فوق زر **Bluetooth**.

يومض مؤشر الحالة ببطء باللون الأزرق، وتسمع نغمة.

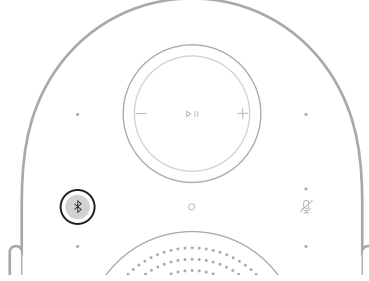

2. قُم بالوصول إلى إعدادات **Bluetooth** على جهازك.

3. حدد مكبر الصوت من قائمة المنتجات المتاحة.

ملاحظة: ابحث عن الاسم الذي قمت بتعيينه لمكبر الصوت في تطبيق **Bose**. إذا لم تُقَم بتسمية مكبر الصوت، فسيظهر الاسم الافتراضي.



يظهر مكبر الصوت في قائمة المنتجات المتصلة. ويضيء مؤشر الحالة باللون الأزرق الثابت لمدة 5 ثوانٍ (انظر الصفحة 31) وتسمع نغمة.

ملاحظة: تأكد من تفعيل اتصال **Bluetooth** على جهازك.

فصل جهاز

استخدم تطبيق **Bose** لفصل جهازك.

تلميح: يمكنك أيضًا استخدام إعدادات **Bluetooth** على جهازك. يؤدي تعطيل ميزة **Bluetooth** إلى فصل مكبر الصوت وجميع المنتجات الأخرى المتصلة عبر **Bluetooth**.

إعادة توصيل جهاز

انقر فوق زر **Bluetooth**.

سيحاول مكبر الصوت الاتصال بأخر جهاز تم الاتصال به.

ملاحظات:

- تأكد من تفعيل **Bluetooth** على جهازك.
- يجب أن يكون الجهاز في نطاق 30 قدمًا (9 أمتار) وأن يكون في وضع التشغيل.

توصيل جهاز إضافي

يمكنك تخزين ما يصل إلى ثمانية أجهزة في قائمة الأجهزة الخاصة بمكبر الصوت.

ملاحظة:

- تأكد من تفعيل **Bluetooth** على جهازك.
 - يمكنك تشغيل الصوت من جهاز واحد فقط في المرة الواحدة.
1. اضغط مع الاستمرار على زر **Bluetooth** لمدة 5 ثوانٍ حتى يومض مؤشر الحالة ببطء باللون الأزرق وتسمع نغمة.

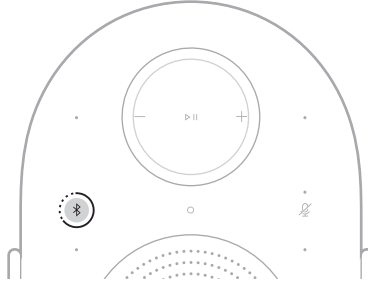

2. على جهازك المحمول، حدد مكبر الصوت من قائمة المنتجات المتاحة.

يظهر مكبر الصوت في قائمة المنتجات المتصلة. ويضيء مؤشر الحالة باللون الأزرق الثابت لمدة 5 ثوانٍ (انظر الصفحة 31).

مسح قائمة الأجهزة الخاصة بمكبر الصوت

1. اضغط مع الاستمرار على زر *Bluetooth* لمدة 10 ثوانٍ حتى يومض مؤشر الحالة باللون الأبيض مرتين وتسمع نغمة.

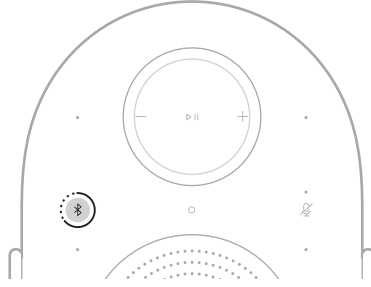

2. احذف مكبر الصوت من إعدادات Bluetooth بجهازك.

تم مسح جميع الأجهزة. مكبر الصوت جاهز للاتصال (انظر الصفحة 27).

يوجد مؤشر الحالة على الجزء الأمامي لمكبر الصوت ويعرض حالته.

ملاحظة: عند تنفيذ مكبر الصوت لأمر بنجاح، يومض مؤشر الحالة باللون الأبيض مرتين.



حالة الطاقة

يعرض حالة اتصال الطاقة بمكبر الصوت.

حالة النظام	نشاط مؤشر الحالة
جارٍ تشغيل الجهاز وجاهز للإعداد ملاحظة: يحدث فقط خلال الإعداد الأولي للمنتج.	يومض ببطء باللون الأبيض والأزرق والأخضر والأحمر والأصفر والأرجواني والكهرماني (بشكل متكرر)
جارٍ التشغيل	يومض باللون الأبيض ببطء

حالة Wi-Fi

يعرض حالة اتصال Wi-Fi في مكبر الصوت.

حالة النظام	نشاط مؤشر الحالة
جاهز للاتصال بشبكة Wi-Fi	أخضر ثابت
جارٍ الاتصال بشبكة Wi-Fi	وميض أخضر بطيء

حالة BLUETOOTH

يعرض حالة اتصال Bluetooth بالأجهزة.

حالة النظام	نشاط مؤشر الحالة
جاهز للاتصال بالجهاز	وميض أزرق بطيء
جارٍ الاتصال بالجهاز	وميض أزرق سريع
متصل بالجهاز	أزرق ثابت (لمدة 5 ثوانٍ)

حالة التحديث والخطأ

يعرض حالة تحديثات البرنامج وتبويضات الخطأ.

حالة النظام	نشاط مؤشر الحالة
جارٍ تحديث مكبر الصوت	وميض أبيض بطيء
جارٍ إعادة ضبط المصنع بمكبر الصوت	وميض كهروماني بطيء
تم فقدان الاتصال بشبكة Wi-Fi	وميض كهروماني سريع
الطلب غير متاح مؤقتًا - أعد المحاولة لاحقًا	وميض أبيض وكهروماني سريع (بشكل متكرر)
خطأ في المصدر	وميض كهروماني بطيء
خطأ - تواصل مع خدمة عملاء شركة Bose	وميض أحمر سريع

حالة AMAZON ALEXA

يعرض حالة Amazon Alexa.

حالة النظام	نشاط مؤشر الحالة
Amazon Alexa قيد وضع الخمول	متوقف
Amazon Alexa قيد الاستماع	أزرق سماوي ثابت
Amazon Alexa قيد التفكير	وميض أزرق وأزرق سماوي سريع
Amazon Alexa قيد التحدث	وميض أزرق وأزرق سماوي بطيء
إشعار أو رسالة من Amazon	وميض أصفر
تنبه (مؤقت أو إنذار أو تذكير) من Amazon Alexa	وميض أزرق مرتين، ثم وميض أزرق سماوي مرتين
جارٍ تلقي مكالمة	وميض أخضر سريع
جارٍ إجراء مكالمة	وميض أخضر 4 مرات
متصل بالمكالمة ملاحظة: عند انتهاء المكالمة، يخفت مؤشر الحالة تدريجيًا حتى ينطفئ.	وميض أخضر بطيء
خطأ	وميض أحمر 3 مرات

مؤشر إيقاف تشغيل الميكروفون

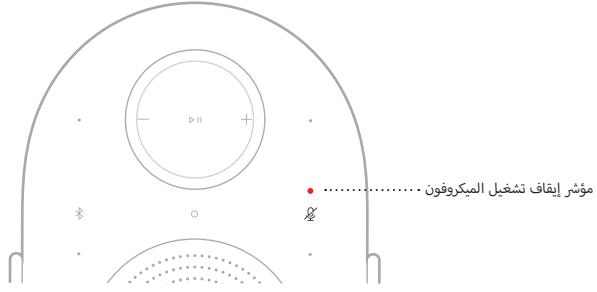

حالة النظام

نشاط المؤشر

الميكروفون قيد إيقاف التشغيل

أحمر ثابت

توصيل كبل صوت

يمكنك توصيل هاتف ذكي، أو جهاز لوحي، أو جهاز كمبيوتر، أو أي نوع آخر من الأجهزة بمكبر الصوت مستخدمًا كبل صوت مقاس 3.5 ملم (غير مرفق).

1. وُصِّل أحد طرفي كبل الصوت مقاس 3.5 ملم (غير مرفق) بمنفذ جهازك.

2. وُصِّل طرف كبل الصوت الآخر مقاس 3.5 ملم بمنفذ AUX الموجود في الجزء الخلفي لمكبر الصوت.

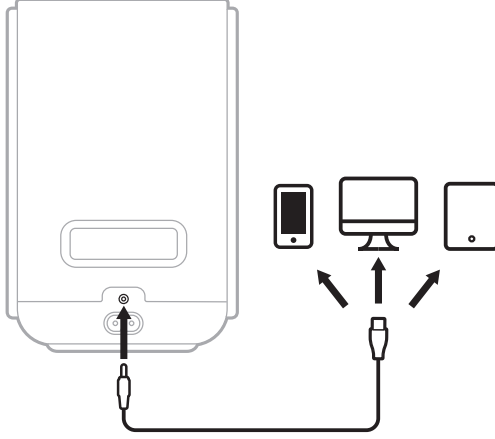

3. اضغط مع الاستمرار على زر التشغيل/الإيقاف المؤقت ▶ لمدة ثانيّتين للتبديل إلى الاتصال السلكي.

يوميض مؤشر الحالة باللون الأبيض مرتين، وتسمع نغمة.

التبديل إلى الاتصال السلكي

يمكنك التبديل بسرعة وسهولة من مصدر متصل بـ **Wi-Fi** أو **Bluetooth** إلى اتصال سلكي باستخدام منفذ **AUX**.

1. اضغط مع الاستمرار على زر التشغيل/الإيقاف المؤقت **||** لمدة ثانيتين حتى يومض مؤشر الحالة باللون الأبيض مرتين وتسمع نغمة.

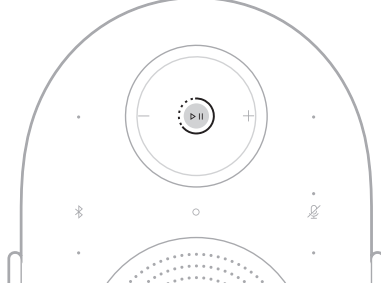

2. شغّل الصوت من المصدر السلكي.

ملاحظة: للعودة إلى المصدر اللاسلكي، اضغط مع الاستمرار على زر التشغيل/الإيقاف المؤقت **||** لمدة ثانيتين حتى يومض مؤشر الحالة باللون الأبيض مرتين أو أوقف تشغيل الصوت من المصدر السلكي. شغّل الصوت من مصدر متصل بـ **Wi-Fi** أو **Bluetooth**.

الاتصال بشبكة Wi-Fi مختلفة

اتصل بشبكة مختلفة إذا تغير اسم الشبكة أو كلمة مرورك، أو إذا كنت تريد تغيير الشبكة أو إضافة شبكة أخرى.

1. اضغط مع الاستمرار على زر **Bluetooth** ووزر خفض مستوى الصوت — لمدة 5 ثوانٍ حتى يومض مؤشر الحالة باللون الأبيض مرتين.

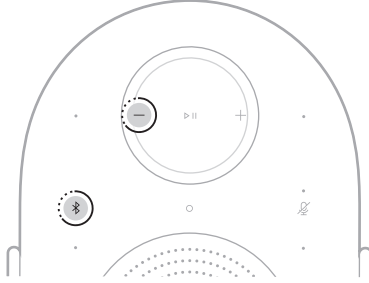

يُضيء مؤشر الحالة باللون الأخضر الثابت. ويصبح مكبر الصوت جاهزاً للاتصال بشبكة Wi-Fi الجديدة.

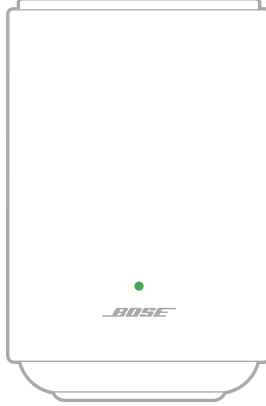

2. افتح إعدادات Wi-Fi على جهازك.

3. حدد مكبر صوت **Bose LS Ultra**.

ملاحظة: ابحث عن الاسم الذي قمت بتعيينه لمكبر الصوت في تطبيق **Bose**. إذا لم تُقر بتسمية مكبر الصوت، فسيظهر الاسم الافتراضي.

4. افتح تطبيق **Bose** واتبع التعليمات الموضحة به.

ملاحظة: إذا لم يطالبك التطبيق بالإعداد، فانتقل إلى شاشة قائمة المنتجات وأضف مكبر الصوت الخاص بك.

تفعيل/تعطيل وظيفة Wi-Fi

اضغط مع الاستمرار على زر *Bluetooth* و زر التشغيل/الإيقاف المؤقت **||** لمدة 5 ثوانٍ حتى يومض مؤشر الحالة باللون الأبيض مرتين.

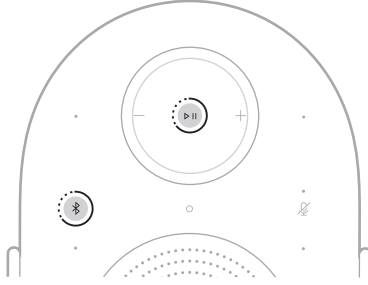

تجمع مجموعة Bose Lifestyle بين منتجات صُممت لتتكامل بانسجام تام، فتمنحك تجربة شخصية راقية تلي تطلعاتك وتغمر حواسك. مع نظام المسرح المنزلي، ستعيش أجواء الصوت المحيطي الذي يجعلك جزءًا من كل مشهد في الأفلام والبرامج التلفزيونية المفضلة لديك. استخدم تطبيق Bose لإنشاء نظام مسرح منزلي من مجموعة Bose Lifestyle (انظر الصفحة 14).

المزايا

- **جودة صوت لا مثيل لها:** حوّل أجواء الغرفة إلى تجربة صوتية غامرة بقوة وثراء يملآن المكان ويغيران مزاجك في لحظة.
- **البساطة في أبهى صورها:** صوت يندمج بانسيابية مع ديكور منزلك.
- **مرونة تضعك في قلب التجربة:** تحكّم مطلق لتشغيل ما تريد، كما تريد، وفي اللحظة التي تختارها.

المنتجات المتوافقة

يمكن إنشاء نظام مسرح منزلي من مجموعة Bose Lifestyle باستخدام المنتجات التالية:

- مكبر الصوت المستطيل Bose Lifestyle Ultra : support.bose.com/lu-soundbar
- مكبرًا صوت Bose Lifestyle Ultra : support.bose.com/lu-speaker
- (اختياري) مضخم الصوت Bose Lifestyle Ultra : support.bose.com/lu-subwoofer

ملاحظات:

- يجب أن تكون جميع المنتجات مدرجة في تطبيق Bose ومتّصلة بشبكة Wi-Fi نفسها.
- يمكنك التحكم في تشغيل الوسائط ومستوى الصوت في نظام المسرح المنزلي باستخدام عناصر التحكم في المنتج، أو تطبيق Bose، أو من خلال خدمة الموسيقى التي تستخدمها.
- عند إعداد نظام المسرح المنزلي باستخدام مكبر الصوت Bose Lifestyle Ultra، لا بد من استخدام مكبري صوت لتكوين قناتي الصوت اليميني واليسرى.
- لمزيد من المعلومات حول المنتجات الأخرى من مجموعة Bose Lifestyle، راجع دليل المالك الخاص بكل منتج.

تجمع مجموعة Bose Lifestyle بين منتجات صُممت لتتكامل بانسجام تام، فننقلك إلى عالم جديد من متعة الاستماع الراقية. إعداد زوج إستيريو يمنحك إحساس الحفل المباشر، ويغمرك في أجواء موسيقاك المفضلة وكأنك تعيش وسط الجمهور. استخدم تطبيق Bose لإعداد زوج إستيريو (انظر الصفحة 14).

المزايا

- **جودة صوت لا مثيل لها:** حوّل أجواء الغرفة إلى تجربة صوتية غامرة ينتقل فيها الصوت بسلاسة من مكبر صوت إلى آخر.
- **البساطة في أبهى صورها:** صوت يندمج بانسيابية مع هاتفك والأجهزة الأخرى.
- **مرونة تضعك في قلب التجربة:** تحكّم مطلق لتشغيل ما تريد، كما تريد، وفي اللحظة التي تختارها.

المنتجات المتوافقة

يمكن إعداد زوج إستيريو من مجموعة Bose Lifestyle باستخدام مكبري صوت Bose Lifestyle Ultra.

تفضّل زيارة: support.bose.com/lu-speaker

ملاحظات:

- يجب أن تكون جميع المنتجات مدرجة في تطبيق Bose ومتّصلة بشبكة Wi-Fi نفسها.
- يمكنك التحكم في تشغيل الوسائط ومستوى الصوت لزوج الإستيريو باستخدام عناصر التحكم في المنتج، أو تطبيق Bose، أو من خلال خدمة الموسيقى التي تستخدمها.
- عند إعداد زوج إستيريو، لا بد من استخدام مكبري صوت Bose Lifestyle Ultra لتكوين قنّايّ الصوت اليمنى واليسرى.

موقع الرقم المسلسل وعلامات الاعتماد التنظيمية

يوجد الرقم المسلسل على الجزء السفلي من مكبر الصوت أسفل القاعدة المطاطية. أمسك الجانب الأيمن من القاعدة المطاطية وارفعها برفق حتى تظهر المعلومات. توجد علامات الاعتماد التنظيمية على الجزء السفلي من مكبر الصوت.

تحديث مكبر الصوت

بعد إكمال إعداد مكبر الصوت في تطبيق Bose وتوصيله بشبكة Wi-Fi، يُحدَّث تلقائيًا.

لبدء تحديث يدوي، اضغط مع الاستمرار على زر الإجراء O وزر التشغيل/الإيقاف المؤقت || لمدة 5 ثوانٍ حتى يومض مؤشر الحالة باللون الأبيض مرتين.

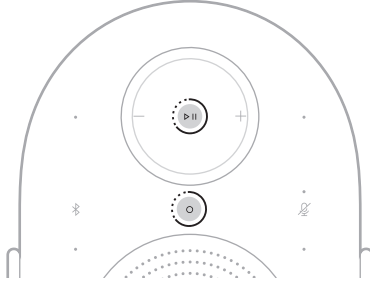

في حال توفر تحديث، تبدأ عملية تحديث البرنامج ويومض مؤشر الحالة ببطء باللون الأبيض. عند اكتمال التحديث، يُعاد تشغيل مكبر الصوت تلقائيًا.

تنظيف مكبر الصوت

امسح السطح الخارجي لمكبر الصوت بقطعة قماش ناعمة وجافة. لإزالة البقع، استخدم قطعة قماش ناعمة ومبللة قليلاً.

ملاحظة: قد يتم تشغيل عناصر التحكم في مكبر الصوت عن غير قصد خلال عملية التنظيف.

تنبهات:

- احرص على عدم سكب أي سوائل على مكبر الصوت أو في أي فتحة من فتحاته.
- لا تفسخ الهواء داخل مكبر الصوت.
- لا تستخدم أي بخاخات بالقرب من مكبر الصوت.
- لا تستخدم أي مذيبات، أو مواد كيميائية، أو محاليل تنظيف تحتوي على الكحول أو الأمونيا أو مواد كاشطة.
- احرص على عدم سقوط أشياء في أي فتحة من فتحات الجهاز.

قطع الغيار والملحقات

يمكن طلب قطع الغيار أو الملحقات من خلال خدمة عملاء Bose.

تفضّل زيارة: support.Bose.com/lu-speaker

ضمان محدود

مكبر الصوت مغطى بضمان محدود. تفضّل زيارة موقعنا الإلكتروني على worldwide.Bose.com/Warranty للحصول على تفاصيل الضمان المحدود.

لتسجيل المنتج الخاص بك، تفضّل زيارة worldwide.Bose.com/ProductRegistration لمعرفة التعليمات. ولن يؤثر عدم التسجيل على الحقوق المكفولة لك بموجب الضمان المحدود.

جرب هذه الحلول أولاً

- إذا واجهت مشكلات مع مكبر الصوت، فتأكد مما يلي:
- توصيل مكبر الصوت بإحكام بمأخذ تيار متردد (رئيسي) نشط (انظر الصفحة 16).
- تثبيت جميع الكبلات جيداً.
- اختيار جهاز المصدر الصحيح (انظر الصفحة 35).
- إذا واجهت مشكلات في الاتصال بشبكة Wi-Fi أو بجهاز Bluetooth، فراجع الجدول أدناه للتعرف على الحلول الأكثر شيوعاً.

العَرَض	الحل
مكبر الصوت لا يتصل بشبكة Wi-Fi	<p>في تطبيق Bose حدد اسم الشبكة الصحيح وأدخل كلمة مرورها. تأكد من توصيل مكبر الصوت وجهازك بشبكة Wi-Fi نفسها.</p> <p>إذا تغيرت معلومات شبكتك، فانظر الصفحة 36.</p> <p>فُعلَّ Wi-Fi على الجهاز الذي تستخدمه للإعداد.</p> <p>أغلق التطبيقات الأخرى المفتوحة على جهازك.</p> <p>إذا كان الموجه يدعم نطاقَي 2.4 جيجاهرتز و 5 جيجاهرتز، فتأكد من اتصال كلٍ من جهازك ومكبر الصوت بالنطاق ذاته.</p> <p>ملاحظة: خصَّص اسماً مختلفاً لكل نطاق للتأكد من اتصالك بالنطاق الصحيح.</p> <p>أعد تعيين جهاز التوجيه.</p> <p>ألغ تثبيت تطبيق Bose من جهازك. افصل سلك الطاقة، وانتظر 30 ثانية، ثم أعد توصيله بمأخذ التيار المتردد (الرئيسي) بإحكام. أعد تنزيل التطبيق وابدأ عملية الإعداد من جديد.</p>
لا يتصل مكبر الصوت بجهاز Bluetooth	<p>أوقف تشغيل ميزة Bluetooth على جهازك ثم شغّلها مرة أخرى. أزل مكبر الصوت من قائمة Bluetooth. ثم وصله مرة أخرى.</p> <p>وصل جهازاً آخر (انظر الصفحة 27).</p> <p>تأكد من أنك تستخدم جهاز Bluetooth متوافقاً.</p> <p>أزل مكبر الصوت من قائمة أجهزة Bluetooth على جهازك ثم وصله مرة أخرى (انظر الصفحة 28).</p> <p>امسح قائمة الأجهزة الخاصة بمكبر الصوت (انظر الصفحة 29).</p>

حلول إضافية

إذا لم تتمكن من حل مشكلتك، فيمكنك أيضاً الوصول إلى قسم استكشاف الأخطاء وإصلاحها في تطبيق Bose والمقالات ومقاطع الفيديو والموارد الأخرى على: support.Bose.com/lu-speaker-og

إذا لم تتمكن من حل المشكلة، فتواصل مع خدمة عملاء Bose.

تفضّل زيارة: worldwide.Bose.com/contact

إعادة تعيين مكبر الصوت

إذا كان مكبر الصوت لا يستجيب، فيمكنك إعادة تعيينه.

ملاحظة: تؤدي إعادة تعيين مكبر الصوت إلى إعادة تعيين أزرار التحكم في المنتج، ولا يؤدي ذلك إلى مسح أي إعدادات أخرى بالجهاز. افصل مكبر الصوت من مأخذ التيار المتردد (الرئيسي)، وانتظر لمدة 30 ثانية، ثم أعد توصيله بالمأخذ مرة أخرى (راجع الصفحة 13). يتم تشغيل السماعة، ويومض ضوء الحالة باللون الأبيض ببطء ثم ينطفئ. اكتملت عملية إعادة الضبط.

إعادة ضبط مكبر الصوت إلى إعدادات المصنع

تؤدي إعادة ضبط إعدادات المصنع إلى مسح جميع إعدادات المصدر والصوت والشبكة من مكبر الصوت، وإعادته إلى إعداداته الافتراضية.

ملاحظة: تؤدي إعادة ضبط المكبر أيضًا إلى فصل اتصاله اللاسلكي مع منتجات مجموعة Bose Lifestyle.

1. في تطبيق Bose، أزل مكبر الصوت من حساب Bose.

2. اضغط مع الاستمرار على التشغيل/الإيقاف المؤقت $\triangleright \parallel$ وزر خفض مستوى الصوت — لمدة 10 ثوانٍ حتى يومض مؤشر الحالة ببطء باللون الكهرماني.

ملاحظة: يضيء مؤشر الحالة باللون الأبيض الثابت، ثم يومض ببطء باللون الكهرماني.

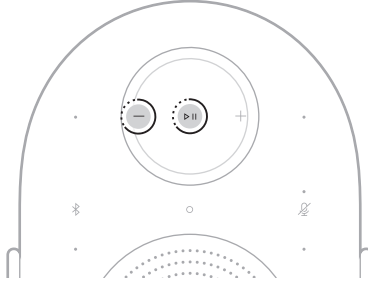

اكتملت عملية إعادة الضبط. يُعاد تشغيل مكبر الصوت تلقائيًا، ويصبح جاهزًا للاتصال.

3. قُم بإعداد مكبر الصوت باستخدام تطبيق Bose (انظر الصفحة 14).



896885-0010